

2023

DIYARBAKIR



# PROCEEDINGS BOOK

EDITOR:  
Dr. ENDER ÖZEREN

## SOCRATES 8th INTERNATIONAL EDUCATION BUSINESS, ECONOMICS AND SOCIAL SCIENCES CONGRESS

28-30 SEPTEMBER, 2023  
DICLE UNIVERSITY, DIYARBAKIR, TURKIYE



# SOCRATES

## 8th INTERNATIONAL EDUCATION, BUSINESS, ECONOMICS AND SOCIAL SCIENCES CONGRESS

28-30 SEPTEMBER, 2023

DİCLE UNIVERSITY, DİYARBAKIR, TÜRKİYE



# PROCEEDINGS BOOK

**EDITOR**

**Dr. ENDER ÖZEREN**

### Acknowledgement

This congress was supported by the Research Project Council of Dicle University  
(DUBEP Project No.  
DUBEP-FEN-23-021)

by

**AKADEMİK PAYLAŞIM PLATFORMU PUBLISHING HOUSE®**



All rights of this book belong akademik Paylaşım  
Platformu Publishing House  
Authors are responsible both ethically and juridically  
APP Publications – 2023©  
Issued: 13.10.2023

**ISBN: 978-625-6997-19-6**

# CONGRESS ID

## CONGRESS TITLE

SOCRATES

8th INTERNATIONAL EDUCATION, BUSINESS, ECONOMICS AND SOCIAL SCIENCES  
CONGRESS

## DATE and PLACE

September, 28-30, 2023

Diyarbakır, TÜRKİYE

## ORGANIZATION

Dicle University, Diyarbakır, Türkiye

UBS-Institute of International Scientific Research and Strategy Development Association,

Akademik Paylaşım Platformu Eğitim Ltd.Şti., Ankara, Türkiye

## CONGRESS HONORARY BOARD MEMBERS

**Prof. Dr. Mehmet KARAKOÇ**

Rektör of the Dicle University

**Assoc. Prof. Dr. Şafak ÖZHAN KOCAKAYA**

Dicle University

**Dr. Nadire KANTARCIOĞLU**

President of the UBS Institute

## CONGRESS CHAIRS

**Assoc. Prof. Dr. Şafak ÖZHAN KOCAKAYA**

Dicle University

## CONGRESS COORDINATOR

**Erinç KUYUCUOĞLU**

**NUMBER of ACCEPTED PAPERS-** (Türkiye-71, Other Countries-74)

**NUMBER OF ACADEMICIANS ATTENDING THE CONGRESS:**

*Türkiye-78 Other Countries-84*

## PARTICIPANTS COUNTRY

Türkiye-71, Nigeria-7, Philippines-16, Indonesia-14, India-7, Pakistan-2,  
Algeria-2, Azerbaycan-1, Israel-1, Jordan-1, Thailand-5, U.K.-1, USA-1, Malaysia-1,  
Zagreb, Croatia-1, Georgia-1, Spain-1, Iran-2, Germany, 1-Oman-2, Kwait-1, Austria-1, Brasil-1,  
Bahrain-1, oland-1, China-1, South Africa-1

## PRESENTATION

Oral presentation

## EVALUATION PROCESS

All applications have undergone a double-blind peer review process

İSBN : **978-625-6997-19-6**

# ORGANIZING COMMITTEE

## Organizasyon Komitesi

### Kongre Onursal Başkanı

Prof. Dr. Mehmet KARAKOÇ  
Dicle Üniversitesi Rektörü

### Kongre Başkanı

Assoc. Prof. Dr. Şafak ÖZHAN KOCAKAYA  
Dicle Üniversitesi

## Düzenleme Kurulu Üyeleri

Prof. Dr. Berrin ZİYADANOĞULLARI, Dicle Üniversitesi, Türkiye  
Prof. Dr. Muhammet Ali KAPLAN, Dicle Üniversitesi, Türkiye  
Prof. Dr. Abdulselam ERTAŞ, Dicle Üniversitesi, Türkiye  
Prof. Dr. Gülzar İBRAHİMOVA, Avrasya Üniversitesi, Azerbaycan  
Prof. Dr. Sezai ASUBAY, Dicle Üniversitesi, Türkiye  
Prof. Dr. Mehmet KARAKAPLAN, Dicle Üniversitesi, Türkiye  
Prof. Dr. Mohammed NAOUA El Qued Üniversitesi, Morocco  
Assoc. Prof. Dr. Süleyman DÖNMEZDİL, Mardin Artuklu Üniversitesi, Türkiye  
Dr. Rey TY Payap Üniversitesi, Thailand  
Assoc. Prof. Dr. Ali Servet ÖNCÜ, Atatürk Üniversitesi, Türkiye  
Prof. Dr. Ayfer GÖZÜ PİRİNÇÇİOĞLU, Dicle Üniversitesi, Türkiye  
Dr. Zohaib Hassan SAIN Superior Üniversitesi, Pakistan  
Prof. Dr. Necmettin PİRİNÇÇİOĞLU, Dicle Üniversitesi, Türkiye  
Prof. Dr. Giray TOPAL, Dicle Üniversitesi, Türkiye  
Dr. Ender ÖZEREN, Dicle Üniversitesi, Türkiye  
Assoc. Prof. Dr. Müge SAKAR, Dicle Üniversitesi, Türkiye  
Assoc. Prof. Dr. Elif VARHAN ORAL, Dicle Üniversitesi, Türkiye  
Prof. Dr. Sait ERDOĞAN, Dicle Üniversitesi, Türkiye  
Dr. Öğr. Üyesi Neşe BUDAK ZİYADANOĞULLARI, Batman Üniversitesi, Türkiye  
Djedda Takouachet El Qued Üniversitesi, Morocco  
Dr. Öğr. Üyesi Mehmet NERGİZ, Dicle Üniversitesi, Türkiye  
Dr. Veysel GÖÇER, Milli Eğitim Bakanlığı, Türkiye  
Dr. Öğr. Üyesi Hüseyin, FIRAT Dicle Üniversitesi, Türkiye

## SCIENTIFIC AND ADVISORY BOARD

### Bilim Kurulu

Assoc. Prof. Dr. Sevgi İRTEGÜN KANDEMİR Dicle Üniversitesi, Türkiye

Dr. Öğr. Üyesi Ferhat ÇELİK Dicle Üniversitesi, Türkiye

Assoc. Prof. Dr. Hatice KARAER YAĞMUR Dicle Üniversitesi, Türkiye

Prof. Dr. Gülzar İBRAHİMOVA Bakü, Azerbaycan

Assoc. Prof. Dr. Atılım AKKURT Dicle Üniversitesi, Türkiye

Assoc. Prof. Dr. İsmail YENER Dicle Üniversitesi, Türkiye

Assist. Prof. Dr. Serkan YİĞİTKAN, Dicle Üniversitesi, Türkiye

Prof. Dr. Yeşim Işık AKDAMAR, Dicle Üniversitesi, Türkiye

Assoc. Prof. Dr. Mustafa Abdullah YILMAZ Dicle Üniversitesi, Türkiye

Assist. Prof. Dr. Ali Kemal ATEŞ Dicle Üniversitesi, Türkiye

Assist. Prof. Dr. İlhan CANDAN Dicle Üniversitesi, Türkiye

Assoc. Prof. Dr. Şilan BATURAY Dicle Üniversitesi, Türkiye

Assoc. Prof. Dr. Ülhak ÇİMEN, Atatürk Üniversitesi

Assoc. Prof. Dr. Atilla DEVECİOĞLU Dicle Üniversitesi, Türkiye

Dr. Eda ÇAVUŞ Dicle Üniversitesi, Türkiye

Assist. Prof. Dr. Bircan ÇEKEN TOPTANCI, Dicle Üniversitesi, Türkiye

Prof. Dr. Vedat ORUÇ Dicle Üniversitesi, Türkiye

Prof. Dr. Erol KILIÇKAP Dicle Üniversitesi, Türkiye

Prof. Dr. Sedat BİNGÖL Dicle Üniversitesi, Türkiye

Prof. Dr. Abdurrahman SAYDUT Dicle Üniversitesi, Türkiye

Prof. Dr. Cengiz YILDIZ Fırat Üniversitesi, Türkiye

Assist. Prof. Dr. Halit Lütfi YÜCEL Fırat Üniversitesi, Türkiye

Assist. Prof. Dr. Orhan ARPA Dicle Üniversitesi, Türkiye

Assist. Prof. Dr. Gurbet ÖRÇEN Dicle Üniversitesi, Türkiye

Assist. Prof. Dr. Cafer BUDAK Dicle Üniversitesi, Türkiye

Assist. Prof. Dr. Recep AKDAĞ Mardin Artuklu Üniversitesi, Türkiye

Assoc. Prof. Dr. İbrahim DOLAK Dicle Üniversitesi, Türkiye

Dr. Choen KRAÏNARA, Office of the National Economic & Social Development Board, Bangkok, Thailand

Dr. Nihar Ranjan MĪSHRA, Asst. Professor, Social Anthropology, NIT, India

Dr. Aliyu Ahmad WARRA, Centre for Entrepreneurial Development, Federal University, Gusau, Nigeria

Dr. Mohd SAFĪ DAR – Toxicology- Sri Satya Sai University of Technology and Medical Sciences, Sehore- Madhya Pradesh, India

Dr. Mohd Helmy Abd Wahab, Universiti Tun Hussein Onn Malaysia

Dr. Poonam VYAS, J K Lakshmipat University, Jaipur, Rajasthan, India

Dr. Ahmed A. ELNGAR, Beni-Suef University, Egypt

Dr. Ahmad R. ALBATTAT, Management and Science University, Shah Alam, Malaysia

Dr. Arunachalam KALĪRAJAN, Senior Lecturer,DMI St. Eugene University, Zambia

Dr. Yagyanath RĪMAL, School of Engineering, Pokhara University, Nepal

Dr. Pankaj THAKUR, Arba Minch, Ethiopia

Dr. Hoang Anh TUAN, Ho Chi Minh city University of Transport, Vietnam

Dr. Dodo Yakub AMĪNU, Senior lecturer, University Sains Islam Malaysia

Dr. Sunny JOSEPH, HOD, Dept. of Mathematics, K. E. College, Kottayam, Kerala, India

Dr. Dipti Patra, National Institute of Technology, India

Dr. Erkan DENK, Atattürk Üniversitesi



T.C.  
DİCLE ÜNİVERSİTESİ REKTÖRLÜĞÜ  
Personel Daire Başkanlığı



Sayı : E-38948411-903.07.01-569511  
Konu : Kongre Başkanlığı (Doç. Dr. Şafak  
ÖZHAN KOCAKAYA)

27/09/2023

DAĞITIM YERLERİNE

İlgi : 25/09/2023 tarihli ve E- Bila-299-568886 sayılı yazısı.

Üniversitemiz Fen Fakültesi Kimya Bölümü tarafından 29.09.2023 tarihinde İktisadi ve İdari Bilimler Fakültesinde düzenlenecek olan "*Uluslararası 8. Socrates Eğitim, İşletme, İktisat ve Sosyal Bilimler Kongresi ile Uluslararası 8. Socrates Sağlık, Mühendislik ve Uygulamalı Bilimler Kongresinde*" kongre başkanlığı görevini yürütmek üzere; Üniversitemiz Fen Fakültesi Kimya Bölümü Organik Kimya Ana Bilim Dalı Öğretim Üyesi Doç. Dr. Şafak ÖZHAN KOCAKAYA'nın görevlendirilmesi Rektörlüğümüzce uygun görülmüştür.

Bilgilerini ve gereğini rica ederim.

Prof. Dr. Ezeli AZARKAN  
Rektör V.

Dağıtım:  
Fen Fakültesi Dekanlığına  
İktisadi ve İdari Bilimler Fakültesi Dekanlığına  
15 Temmuz Kültür ve Kongre Merkezine

**Bu belge, güvenli elektronik imza ile imzalanmıştır.**

Belge Doğrulama Kodu : \*BSCCVP4V3Z\* Pin Kodu : 25982

Belge Takip Adresi :

<https://turkiye.gov.tr/ebd?eK=5539&eD=BSCCVP4V3Z&eS=569511>

Adres: Dicle Üniversitesi Rektörlüğü, 21280-Diyarbakır  
Telefon: +90 412 241 10 15 Faks: +90 412 241 10 15  
e-Posta: personel@dicle.edu.tr Elektronik Ağ: <http://www.dicle.edu.tr/personel-daire-baskanligi>  
Kep Adresi: dicleuniversitesi@hs01.kep.tr

Bilgi için: Süleyman Polat  
Unvanı: V.H.K.İ.



Tel No: 5153



T.C.  
DİCLE ÜNİVERSİTESİ REKTÖRLÜĞÜ  
Personel Daire Başkanlığı



Sayı : E-38948411-900-580117  
Konu : Kongrede Görevlendirilen Personeller

11/10/2023

**DAĞITIM YERLERİNE**

İlgi : Üniversitemiz Fen Fakültesi Dekanlığının 10/10/2023 tarihli ve E- Bila-299-580052 sayılı yazısı.

Üniversitemiz Fen Fakültesi Kimya Bölümü tarafından 29.09.2023 tarihinde düzenlenmiş olan Uluslararası 8. Socrates Eğitim, İşletme, İktisat ve Sosyal Bilimler Kongresi ile Uluslararası 8. Socrates Sağlık, Mühendislik ve Uygulamalı Bilimler Kongresine, Yükseköğretim Kurulu Başkanlığının 15.06.2023 tarihli ve 10 sayılı oturumunda alınan karara istinaden, İlgi'de kayıtlı yazıda isimleri belirtilen personellerin görevlendirilmesi Rektörlüğümüzce uygun görülmüştür.  
Bilgilerini ve gereğini rica ederim.

Prof. Dr. Mehmet KARAKOÇ  
Rektör

Ek: İlgi Yazı

Dağıtım:  
Fen Fakültesi Dekanlığına  
Tıp Fakültesi Dekanlığına  
Eczacılık Fakültesi Dekanlığına  
Ziya Gökalp Eğitim Fakültesi Dekanlığına  
Mühendislik Fakültesi Dekanlığına  
İktisadi ve İdari Bilimler Fakültesi Dekanlığına

**Bu belge, güvenli elektronik imza ile imzalanmıştır.**

Belge Doğrulama Kodu : \*BSM0DNK663\* Pin Kodu : 41932

Belge Takip Adresi :

<https://turkiye.gov.tr/ebd?eK=5539&eD=BSM0DNK663&eS=580117>

Adres:Dicle Üniversitesi Rektörlüğü, 21280-Diyarbakır  
Telefon:+90 412 241 10 15 Faks:+90 412 241 10 15  
e-Posta:personel@dicle.edu.tr Elektronik Ağ:http://www.dicle.edu.tr/personel-  
daire-baskanligi  
Kep Adresi: dicleuniversitesi@hs01.kep.tr

Bilgi için: Serdal Çapa  
Unvanı: Bilgisayar İşletmeni



Tel No: 2328



## **Düzenleme Kurulu Üyeleri**

Prof. Dr. Berrin ZİYADANOĞULLARI Dicle Üniversitesi Fen Fakültesi

Prof. Dr. Muhammet Ali KAPLAN Dicle Üniversitesi Tıp Fakültesi

Prof. Dr. Abdulselam ERTAŞ Dicle Üniversitesi Eczacılık Fakültesi

Prof. Dr. Sezai ASUBAY Dicle Üniversitesi Fen Fakültesi

Prof. Dr. Mehmet KARAKAPLAN Dicle Üniversitesi Fen Fakültesi

Prof. Dr. Ayfer GÖZÜ PİRİNÇÇİOĞLU Dicle Üniversitesi Tıp Fakültesi

Prof. Dr. Necmettin PİRİNÇÇİOĞLU Dicle Üniversitesi Fen Fakültesi

Prof. Dr. Giray TOPAL, Dicle Üniversitesi Ziya Gökalp Eğitim Fakültesi

Prof. Dr. Sait ERDOĞAN Dicle Üniversitesi Fen Fakültesi

Doç. Dr. Müge SAKAR Dicle Üniversitesi İktisadi Ve İdari Bilimler Fakültesi

Doç. Dr. Elif VARHAN ORAL Dicle Üniversitesi Eczacılık Fakültesi

Dr. Öğr. Üyesi Mehmet NERGİZ Dicle Üniversitesi Mühendislik Fakültesi

Dr. Öğr. Üyesi Hüseyin FIRAT Dicle Üniversitesi Mühendislik Fakültesi

## ÖNSÖZ

Dicle Üniversitesi'nin ev sahipliğini yaptığı 8. Uluslararası Socrates Eğitim, İşletme, İktisadi ve Sosyal Bilimler Kongresi ve 8. Uluslararası Socrates Sağlık, Mühendislik ve Uygulamalı Bilimler Kongresi Uluslararası Bilimsel Araştırma ve Strateji Geliştirme Derneği 'nin katkılarıyla 28-30 Eylül 2023 çevrimiçi ve 29 Eylül 2023 yüz yüze olarak gerçekleştirildi.

Kongremiz, önde gelen akademisyenleri, araştırmacıları ve uygulayıcıları, çalışmalarını sunmak, tartışmak ve kendi alanlarına yeni bir ışık tutmak üzere bir araya getirdi. Bu platform, ulusal ve uluslararası akademisyenlerin araştırmalarını sunacağı, bilgi alışverişinde bulunacağı, araştırma sorunlarını derinleştireceği ve sürdürülebilir işbirliklerini geliştireceği bir etkinlik haline geldi.

Paralel oturumlarda yükseköğretimin çeşitli kurumlarından, araştırma enstitülerinden ve diğer kurumlardan sunulan 298 bilimsel araştırma makalesi yer aldı. Bildiri kitabında yer alan bu bildiriler yüz yüze ve çevrimiçi oturumlarda sunuldu.

Kongrenin çıktısı olarak yayınlanacak olan bildiri kitaplarının yararlı olacağı ve ilgili araştırmaların geliştirilmesinde referans olarak kullanılabileceği beklenmektedir.

8. Sokrates Kongrelerinin Dicle Üniversitesi bünyesinde gerçekleşmesinde emeği geçen tüm değerli katılımcılar başta olmak üzere, Bilim Kurulu ve Düzenleme Kurulu üyelerine teşekkürlerimizi ve en içten şükranlarımızı sunarız.

Prof. Dr. Mehmet KARAKOÇ

Dicle Üniversitesi Rektörü

## **PREFACE**

The 8th International Socrates Education, Business, Economics and Social Sciences Congress and the 8th International Socrates Health, Engineering and Applied Sciences Congress, organized at Dicle University with the contributions of UBSDER, were held online on 28-30 September 2023 and face to face on 29 September 2023.

The congress brought leading academics, researchers and practitioners together to present and discuss their work and to shed new light on their respective fields. This platform has become an event where national and international academics will present their research as well as exchange information, deepen research problems and develop sustainable collaborations. There were 298 research papers presented in parallel sessions. Papers in the proceedings book were presented online as well as face to face. Scientific papers come from various institutions of Higher Education, Research Institutions and other institutions. It is expected that the publication of this report will be useful and can be used as a reference in the development of relevant research.

We would like to express our appreciation and sincere thanks and gratitude, especially to the valuable participants who contributed to the realization of the 8th Socrates Congress, the members of the Scientific Board and Organizing Committee.

Prof. Dr. Mehmet KARAKOÇ  
Rector of Dicle University

# PHOTO GALLERY



























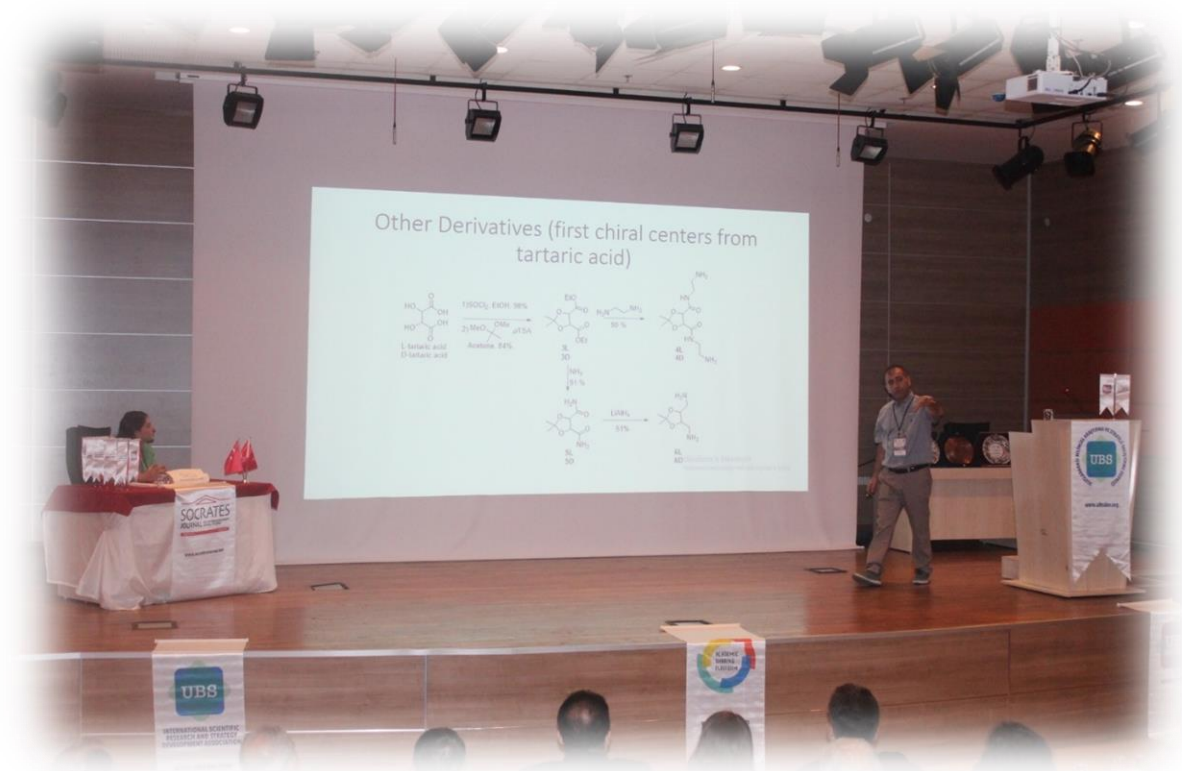

































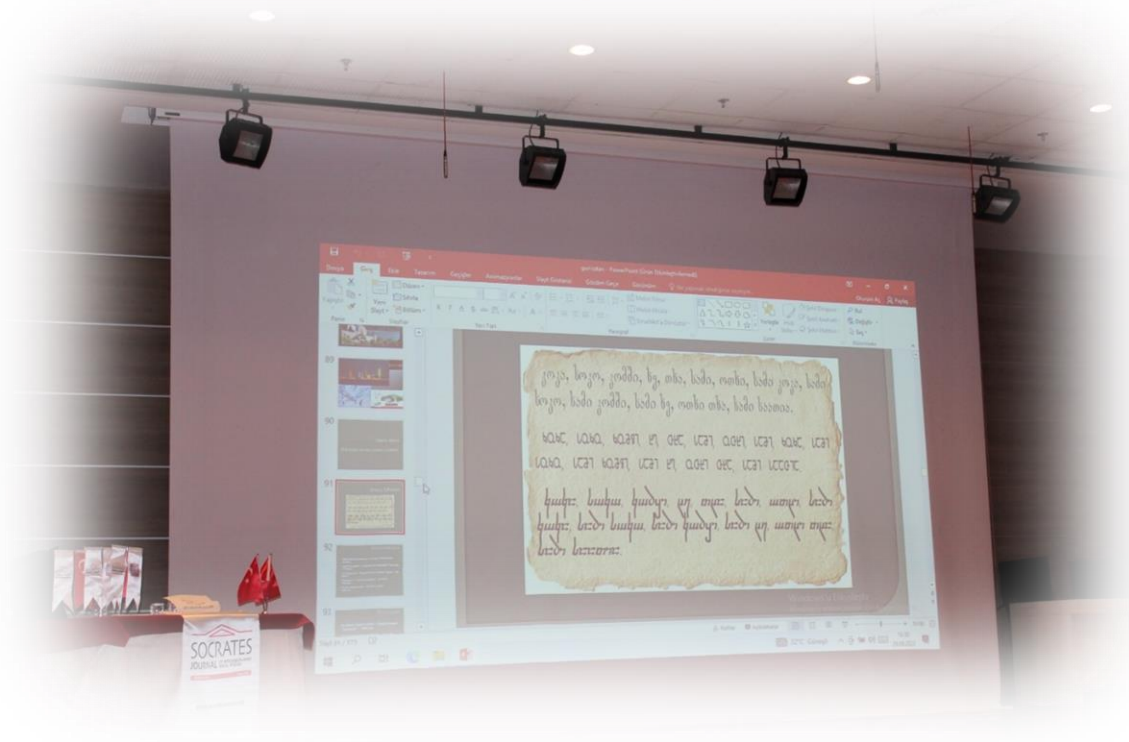











Zoom Toplantı - Hall-6

Kaydediliyor... Giriş yapın Kalan: 09:31:18 Görüntüle

Observer Hall-6

Hall-6, Hüseyin Alkan

Observer Hall-6

Hall-6, Hüseyin Fırat

Mehmet ÇAVUŞOĞLU

Hall-6, İhsan Ala...

Taha CEYLANI

safak ozhankocakaya

Hall-6, İhsan Alacabey

Sesi aç Videoyu Başlat Katılımcılar 7 Sohbet Ekranı paylaş Reaksiyonlar Uygulamalar Beyaz Tahtalar Daha fazla Odadan Çık

TR 19:27 29.09.2023

Zoom Toplantı

Katılımcılar (29)

Q Katılımcı bul

observer h5

observer h5

observer hall 3

hall-5 / ramazan

HALL-3: SESSION-1/Şükri Karataş

MEHMET EMİN...

MEHMET EMİN ŞANLI/salon 1

Hall-1-S-1 Serkan Yığıtkan

Assoc. Prof. Dr. Şafak ÖZHAN KOCAK...

hall-5, Nazan Yeşilkaya

Elif VARHAN ORAL

Hall-1 Işık Tekin

Işıl AYDIN

murat Bingöl

Hall-1 Dr. Öğr. Üyesi Özgür Koçbaşı

HALL-1: İsmail YENER

Hall 1 - Hamza Melayim

Zohaib Hassan Sain -S(1), H(3)

Hall-4, Ayhan BAŞTÜRK

FIRAT AYDIN

Hall-2, Ünal YILMAZ

ferhat

H

Zhuldyz SAKHI

Emir Hasan

Hall-5 / Umud Denizli

Observer

Hacer Ermiş

Zhuldyz SAKHI

Emir Hasan

Hall-5 / Umud Denizli

Observer

Sesi aç Videoyu Başlat Güvenlik Katılımcılar 29 Sohbet Ekranı paylaş Kaydet Reaksiyonlar Uygulamalar Beyaz Tahtalar Daha fazla Aynt

Ara

TUR 18:52 28.09.2023

ÖĞRETMEN ADAYLARININ  
PROBLEM, PROBLEM ÇÖZME  
VE PROBLEM ÇÖZME  
STRATEJİLERİNE YÖNELİK  
METAFORİK ALGILARININ  
İNCELENMESİ



Dr. Hasan TEMEL  
Balıkesir Üniversitesi  
Necatibey Eğitim Fakültesi  
Matematik Eğitimi A.B.D.



**SOCRATES**  
**8th INTERNATIONAL EDUCATION,  
ECONOMICS AND SOCIAL SCIENCES**  
**CONGRESS**

28-30 SEPTEMBER, 2023

DİCLE UNIVERSITY, DİYARBAKIR, TÜRKİYE

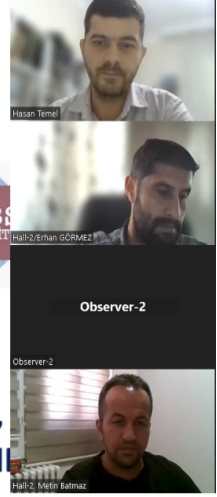

Kaydediliyor... Hall-4, Ayhan BAŞTÜRK ekranını görüntüyorsunuz Seçenekleri Görüntüle Giriş yapın Kalan: 09:54:52

**SOCRATES**  
**8. ULUSLARARSI SAĞLIK, MÜHENDİSLİK VE**  
**UYGULAMALI BİLİMLER KONGRESİ**  
28-30 EYLÜL, 2023  
DİCLE ÜNİVERSİTESİ, DİYARBAKIR, TÜRKİYE

**PROPOLİS: BİLEŞİMİ VE BİYOMEDİKAL AKTİVİTELERİ**  
**PROPOLIS: COMPOSITION AND BIOMEDICAL ACTIVITIES**

Doç. Dr. Ayhan BAŞTÜRK  
Van Yüzüncü Yıl Üniversitesi

Doç. Dr. M. Murat CEYLAN  
Iğdır Üniversitesi

6 atanmamış katılımcı

Sesi aç Videoyu Başlat Katılımcılar Sohbet Ekranı paylaş Kaydı Duraklat/Durdur Alt Yazılan Göster Ara Odalar Reaksiyonlar Uygulamalar Beyaz Tahtalar

observer h4  
observer h4  
Hall-4, Ayhan BAŞTÜRK  
ferhat  
Emir Hasan  
Emir Hasan

18:59  
Perembe  
28.09.2023

Kaydediliyor... **hall-4, ramazan ekranını görüntülüyorsunuz** Seçenekleri Görüntüle Giriş yapın Kalan: 09:34:06 Görüntüle

Dr. Öğr. Üyesi M. ERKAN ÖZGÜZAY  
Prof. Dr. Mustafa REZİTOĞLU

2 atanmamış katılımcı

Sesi aç Videoyu Başlat Katılımcılar Sohbet Ekranı paylaş Kaydı Durdur/Durdur Alt Yazıları Göster Ara Odalar Reaksiyonlar Uygulamalar Beyaz Tahtalar Odadan Çık

Zoom Toplantı - Hall-5 Kaydediliyor... Giriş yapın Kalan: 09:08:26 Görüntüle

Observer Hall-5

Hall-5 Hatice KARAER YAĞMUR Observer Hall-5 hall-5-YÜ menderes koyuncu Hall-5: Gökşel Ulay

Hall 5: İrfan KOCAMAN Süleyman HALL5: MAHMUD TOKUR talip turna

5 Alper Solmaz Yusuf Akbaş

Sesi aç Videoyu Başlat Katılımcılar Sohbet Ekranı paylaş Kaydı Durdur/Durdur Alt Yazıları Göster Ara Odalar Reaksiyonlar Uygulamalar Beyaz Tahtalar Odadan Çık

19:44  
29.9.2023

Zoom Konferansı - Hall-2

Вы просматриваете экран HALL-2, Sedat Üstün

Настройки просмотра

Observer-2

EMINE ÇETİNKAYA

HALL-2, Sedat Üstün

HALL-2 SESSION-1 Murat...

HALL-2 SESSION-1 Ef...

Faik Nadir Ayaz

Zoom Meeting

Запись...

Observer-2

2016 ve 2017 Yıllarında Toplanan *Salvia kurdica* Boiss & Hohen. Ex Bentham Türünün Uçucu Yağ Bileşenlerinin GC-MS ile Miktaral Tayini

Elif VARHAN ORAL, Sedat ÜSTÜN, Mehmet AKDENİZ, Mehmet FIRAT, Abduselam ERİTAŞ

Doç. Dr. Dicle Üniversitesi, Eczacılık Fakültesi, Temel Eczacılık Bilimleri Bölümü, Analitik Kimya Anabilim Dalı, 21280, Diyarbakır, Türkiye  
Ergani Devlet Hastanesi, Eczane Birimi, 21250, Ergani/Diyarbakır, Türkiye  
Hali Top Kurumu Diyarbakır Grup Başkanlığı, 21070, Diyarbakır, Türkiye  
Tuzluca Yİ Üniversitesi, Eğitim Fakültesi, Biyoloji Bölümü, 54080, Yen, Türkiye  
Prof. Dr. Dicle Üniversitesi, Eczacılık Fakültesi, Analitik Kimya ABD, 21280 Diyarbakır, Türkiye.

Eczacı Sedat ÜSTÜN

Zoom Meeting

Участники (8)

Observer-2 (Сoopранизатор, я)

HALL-2, Sedat Üstün

EMINE ÇETİNKAYA

HALL-2 SESSION-1 Murat YOLCU

HALL-2 SESSION-1 Efdal TAŞÇILAR

hall-2, ramazan

Umut YILDIZ

Faik Nadir Ayaz

24°C Mostly cloudy

19:24 29.09.2023

Zoom Konferansı - Hall-2

Вы просматриваете экран hall-2, ramazan

Настройки просмотра

Observer-2

EMINE ÇETİNKAYA

HALL-2 SESSION-1 M...

HALL-2-Mustafa Abdullah...

hall-2, ramazan

Umut YILDIZ

Zoom Meeting

Запись...

Observer-2

6,7-dehidroroyleanon

Bileşiminin Biyolojik Aktiviteleri (Review)

Ecz. Ramazan TUNÇ

Zoom Meeting

Участники (11)

Observer-2 (Сoopранизатор, я)

hall-2, ramazan

EMINE ÇETİNKAYA

HALL-3-Mustafa Abdullah YILMAZ

Faik Nadir Ayaz

Hall-1, Mehmet Ferit DEMİREL

HALL-2 SESSION-1 Efdal TAŞÇILAR

HALL-2 SESSION-1 Murat YOLCU

HALL-2, İsmail YENER

HALL-2, Sedat Üstün

Umut YILDIZ

21°C Mostly cloudy

20:15 29.09.2023

Zoom Toplantı

Kaydediliyor...

Giriş yapın Kalan: 09:12:41

observer-3

NURI

HALL-3-Mustafa Abdulla...

hall 1 şükran demir çetin

ASİYE SEMERİ 1 (İkinci) - PowerPoint

DOĞYA GİRİŞ EKLE TASARIM GEÇİLER ANIMASYONLAR SLAYT GÖSTERİSİ GÖZDEN GEÇİR GÖRÜNÜM Oturum aç

1 \*  
2 \*  
3 \*  
4 \*  
5 \*

**MURAT NEHRİ'NDE (TÜRKİYE) YAŞAYAN TATLISU KEFALİNİN (*Squalius semae*) BOY-AĞIRLIK İLİŞKİSİ ÜZERİNE BİR ÇALIŞMA**

**A STUDY ON THE LENGTH-WEIGHT RELATIONSHIP OF CHUB (*Squalius semae*) LIVING IN MURAT RIVER (TÜRKİYE)**

Asiye BAŞUSTA, Nuri BAŞUSTA  
Firat University, Fisheries Faculty, Elazığ/TURKEY

Not eklemek için tıklayın

Активация Windows  
Чтобы активировать Windows, перейдите в меню "Параметры".

Sesimi Aç

19:42  
29.09.2023

Zoom Toplantı

Kaydediliyor...

Giriş yapın Kalan: 09:28:46

Observer-1

Hall -1, PhD.dos Gunay Qafarova

Hall-1, F.Müge SAKAR

Hall-1, Abdullah Ömer Yavuz

Hall-1, Muhammed Salih AKBABA

safak ozhankocakaya

funda çetgin H1

Hall-1, Mehmet...

H1 Mesut ENGİN

Hall-1\_Gülce ÖZCAN

123

Hall-1\_Gülce ÖZCAN

123

Katılımcılar (11)

Q Katılımcı bul

- O... (Ortak oturum sahibi, ben)
- H- Hall -1, PhD.dos Gunay Qafarova
- HF Hall-1, F.Müge SAKAR
- 1 123
- Fç funda çetgin H1
- HM H1 Mesut ENGİN
- HA Hall-1, Abdullah Ömer Yavuz
- HM Hall-1, Mehmet Nezir CEYLAN
- HM Hall-1, Muhammed Salih AKBABA
- HÖ Hall-1\_Gülce ÖZCAN
- SO safak ozhankocakaya

Tümünü Sessize Al

10:25  
30.09.2023



Zoom Toplantı - Hall-3

Kaydediliyor...

Kalanc: 08:57:32 Görüntüle

Osman ÇATI

observer hall 3

Hall-3, Nurhan Tekler Ertaş

Hall-3, Özlem EFİLOĞLU KURT

Hall-3/ Funda Râna ADAÇAY

Hall-3 Dwi

mustafa iPhone...

Hall 3-Ardia

mustafa iPhone'u

2 atanmamış katılımcı

Katılımcılar (8)

Q Katılımcı bul

- observ... (Ortak oturum sahibi, ben)
- HN Hall-3, Nurhan Tekler Ertaş
- HF Hall-3/ Funda Râna ADAÇAY
- Hall 3-Ardia
- HD Hall-3 Dwi
- Hall-3, Özlem EFİLOĞLU KURT
- MI mustafa iPhone'u
- OC Osman ÇATI

Sesi aç Videoyu Başlat Katılımcılar Sohbet Ekranı paylaş Kaydı Duraklat/Durdur Reaksiyonlar Uygulamalar Beyaz Tahtalar Daha fazla

Odadan Çık

Tümünü Sessize Al Yeniden Oturum Sahibi Olmayı

Ara

TUR 10:58 30.09.2023

Medya Oynatıcı

Hall-1, Mehmet Ferit DEMİREL

Zulduz Sakhi

HALL-1, İsmail YENER

HALL1, BRAHİM TAHSİN ÇETİNER

Yusuf Akbaş

HALL-1, Eda çarış taya

Hall 1 Emir Hasan

ASİYE

00:14:32

00:38:50

video1301692187

Hall 1 Emir Hasan

9°C Parçalı bulutlu

Ara

TUR 09:36 14.10.2023

Medya Oynatıcı

IBRAHİM TAHSİN ÇETİNER MENTHA SPICATA - Sunum [Kurtanlı] [Uyumluluk Modu] - Microsoft PowerPoint

50

## BİTKİLER

- Dünya üzerinde 750000-1000000 arasında bitki türünün bulunduğu tahmin edilmektedir. Bunlardan henüz 500 000 kadarı isimlendirilmiştir. Her yıl 2000 civarında yeni bitki türü bulunmaktadır [Akyüz 2006].
- Bitkiler insanoğlu tarafından önce gıda olarak, daha sonra tedavi amacı ile kullanılmaya başlanmıştır.
- Bilinen en eski tedavi yöntemi şüphesiz bitkilerle tedavidir.**
- Tedavi amacıyla kullanılan bitkilerin sayısı eski çağlardan beri devamlı artış göstermektedir.
- Günümüzde değişik ülkelerde halk ilacı olarak kullanılan bitkiler dâhil edilirse 80-100 000 civarında bitkinin tedavi amacı ile kullanılmakta olduğu düşünülmektedir [Sezick 1990].

00:39:00

video1301692187

9°C

Parçalı bulutlu

TUR 09:37 14.10.2023

Medya Oynatıcı

Bitkiler - PowerPoint (Özel Etkileşimli Sunum)

5

- Bitkinin toprak üstü kısımları ile elde edilen boya bileşikleri, tarih boyunca hem tekstil boyası olarak hem de tarihi boyalarda kullanılan doğal pigmentlerin hazırlanmasında kullanılmıştır (7). Geçmişte Türkiye'nin kuzeybatısındaki göçebeler tarafından da boya bitkisi olarak kullanılmış ve halen halı ve düz dokumalarda kullanılmaktadır (4).
- Datisca carmelina*, 3. yüzyıl Palmyra tekstillerinde, 13. yüzyıl Solçuklu halılarında ve 15. - 20. yüzyıl Osmanlı tekstillerinde sarı ve yeşil renkleri elde etmek için tek başına veya mavi rengini veren indigo ile birlikte kullanılmıştır [5]. Bitkinin ana renklendirici bileşenleri sarı rengi veren luteolin ve apigenin boyalardır [6].

00:26:35

socrates müh ses 1 hall 4 28.09.6

9°C

Parçalı bulutlu

TUR 09:42 14.10.2023

Medya Oynatıcı

01:11:33 00:32:07

socrates müh ses 1 hall 4 28.09

9°C Perçali bulutlu

Ara

TUR 09:40 14.10.2023

Kaydediliyor...

VEYSİ ÖZ ekranını görüntüleyorsunuz

Seçenekleri Görüntüle

Giriş yapın Kalan: 09:21:04 Görüntüle

### Botanik Yapısı

**Melissa officinalis L.**

- *Lamiaceae* familyasından değerli bir uçucu yağ bitkisidir
- Akdeniz florasının doğal bitkilerindedir
- Halk arasında **oğul otu**, **kovan otu**, **acem otu** olarak bilinir
- Çok yıllık, otsu, çok lifli, rengi beyazımsıdan açık kahverengiyeye kadar değişen renklere, dik gövdeli olarak büyüyen bir bitkidir
- Yaprakları oval veya kalp şeklinde, uçlara doğru sivri, belirgin damarlı bir yapıya sahiptir
- Çiçekler küme halindedir ve her kümede 4-12 arasında değişen sayıda çiçek bulunur

Socrates 8. Uluslararası Sağlık, Mühendislik Ve Uygulamalı Bilimler Kongresi, Eylül 2023, Diyarbakır

2 atanmamış katılımcı

Sesli aç Videoyu Başlat Katılımcılar Sohbet Ekranı paylaş Kaydı Duraklat/Durdur Alt Yazılan Göster Ara Odalar Reaksiyonlar Uygulamalar Beyaz Tahtalar Odadan Çık

Sedat Üstün

ferhat

Emir Hasan

observer h4

observer h4

hall-4, ramazan

hall-4, Ayhan BAŞTÜRK

hall 4 BARIŞ REŞİTOĞLU

Mehmet Ferit DEMİREL/Hal...

VEYSİ ÖZ

Zoom Toplantı

Kaydediliyor...

Kalan: 09:25:22

H3-Bekir Kaya

observer hall 3

Hall-3/ Funda Rana ADAÇAY

SEVİLAY: HALL-3 SESSION-2

MURAT KARA HALL 3

1-4 Murat KÜRKÜCÜ

Funda Uncu Dur...

HALL 3 Yusuf K...

Funda Uncu Durgun

HALL 3 Yusuf Kurt

Katılımcılar (8)

Q. Katılımcı bul

- observ... (Ortak oturum sahibi, ben)
- HK H3-Bekir Kaya
- HF Hall-3/ Funda Rana ADAÇAY
- SEVİLAY: HALL-3 SESSION-2
- 1M 1-4 Murat KÜRKÜCÜ
- FU Funda Uncu Durgun
- H3 HALL 3 Yusuf Kurt
- MK MURAT KARA HALL 3

Tümünü Sessize Al

Yeniden Oturum Sahibi Olmaya 1

Ara

9°C

Parçalı bulutlu

TUR

12:59

30.09.2023

Medya Oynatıcı

EIF VARHAN ORAL

observer hall 3

İGİL AYDIN

Hacer ERMEŞ

İnan Çandan

Şükrü Karataş

00:49:45

00:53:55

socrates müh ses 1 hall 4 28.09

Hüseyin Haktanir

9°C

Parçalı bulutlu

Ara

TUR

09:40

14.10.2023

Medya Oynatıcı

## Giriş Introduction

**The Importance of Propolis for Bees**

- Arıların hastalıklara karşı korunması
- Kovanın güçlendirilmesini

**Source of Propolis**

- Çam (*Pinus* spp.),
- Huş (*Betula* spp.),
- Kavak (*Populus* spp.),
- At kestanesi (*Aesculus hippocastanum*),
- Söğüt (*Salix* spp.),
- Kızılağaç (*Alnus* spp.),
- Gökmar (*Abies* spp.),
- Erik (*Prunus* spp.),
- Karaağaç (*Ulmus* spp.),
- Meşe (*Quercus* spp.),
- Dişbudak (*Fraxinus excelsiork*)

**Composition of raw propolis**

**Renk sarıdan-kahverengiye değişir**

**Methods of Propolis Supply**

Propolis etanol, glisol ve suda belirli oranlarda çözünür.

60-70 °C sıvı,  
25-45 °C yumuşak ve yapışkan,  
15-25 °C mum kıvamında,  
15 °C < ise katı kırılın

Yaklaşık 300 bileşik  
Bunlardan bazı bileşik sınıfları:

pinokembrin, akasetin, krisin, rutin, katesin, naringenin, galangenin, luteolin, kamferol, anisemin, mirisetin, kuarsetin

**Chemical classes:** Phenols, Alkaloids, Alcohols, Fatty acids, Terpenoids, Flavonoids

00:04:07 01:17:27

socrates müh ses 1 hall 4 28.09.6

9°C Parçalı bulutlu

2023-09-28 18:02:15

TUR 09:42 14.10.2023

observer h4  
observer h4  
Halil-4, Ayhan BAŞTÜRK  
Ferhat  
Emir Hasan  
Emir Hasan  
VEYSİ ÖZ

**PİSTACIA VERA L. (ANTEP FISTIĞI)  
KABUĞUNUN İÇERİK ANALİZLERİ VE  
KULLANIM ALANLARININ  
ARAŞTIRILMASI**

**Dr. Eda ÇAVUŞ KAYA**

9°C Parçalı bulutlu

09:37 14.10.2023

Zhulydyz Sakhi  
Hall-1: Mehmet Ferit DEMİREL  
Hall-1: İsmail YENER  
Hall-1: Eda Çavuş Kaya  
ASVE



# SOCRATES

## 8<sup>th</sup> INTERNATIONAL EDUCATION, BUSINESS, ECONOMICS AND SOCIAL SCIENCES CONGRESS

28-30 SEPTEMBER, 2023

DICLE UNIVERSITY, DİYARBAKIR, TÜRKİYE

## CONGRESS PROGRAM

Online (with ZOOM Conference)

Meeting ID: 890 3692 4367

Passcode: 010203

<https://us06web.zoom.us/j/89036924367?pwd=6FyMQOQOoddR5Ycw4jJJDa9jplSceRY.1>



---

### IMPORTANT, PLEASE READ CAREFULLY

- ❖ To be able to attend a meeting online, login via <https://zoom.us/join> site, enter ID "Meeting ID or Personal Link Name" and solidify the session.
- ❖ The Zoom application is free and no need to create an account.
- ❖ The Zoom application can be used without registration.
- ❖ The application works on tablets, phones and PCs.
- ❖ The participant must be connected to the session 5 minutes before the presentation time.
- ❖ All congress participants can connect live and listen to all sessions.
- ❖ Moderator is responsible for the presentation and scientific discussion (question-answer) section of the session.

### Points to Take into Consideration - TECHNICAL INFORMATION

- ◆ Make sure your computer has a microphone and is working.
- ◆ You should be able to use screen sharing feature in Zoom.
- ◆ Attendance certificates will be sent to you as pdf at the end of the congress.
- ◆ Requests such as change of place and time will not be taken into consideration in the congress program.

---

### Önemli, Dikkatle Okuyunuz Lütfen

- ❖ Kongremizde Yazım Kurallarına uygun gönderilmiş ve bilim kurulundan geçen bildirimler için online (video konferans sistemi üzerinden) sunum imkanı sağlanmıştır.
- ❖ Online sunum yapabilmek için <https://zoom.us/join> sitesi üzerinden giriş yaparak "Meeting ID or Personal Link Name" yerine ID numarasını girerek oturuma katılabilirsiniz.
- ❖ Zoom uygulaması ücretsizdir ve hesap oluşturmaya gerek yoktur.
- ❖ Zoom uygulaması kaydolmadan kullanılabilir.
- ❖ Uygulama tablet, telefon ve PC'lerde çalışıyor.
- ❖ Her oturumdaki sunucular, sunum saatinden 5 dk öncesinde oturuma bağlanmış olmaları gerekmektedir.
- ❖ Tüm kongre katılımcıları canlı bağlanarak tüm oturumları dinleyebilir.
- ❖ Moderatör – oturumdaki sunum ve bilimsel tartışma (soru-cevap) kısmından sorumludur.

### Dikkat Edilmesi Gerekenler- TEKNİK BİLGİLER

- ◆ Bilgisayarınızda mikrofon olduğuna ve çalıştığına emin olun.
- ◆ Zoom'da ekran paylaşma özelliğine kullanabilmelisiniz.
- ◆ Kabul edilen bildiri sahiplerinin mail adreslerine Zoom uygulamasında oluşturduğumuz oturuma ait ID numarası gönderilecektir.
- ◆ Katılım belgeleri kongre sonunda tarafınıza pdf olarak gönderilecektir
- ◆ Kongre programında yer ve saat değişikliği gibi talepler dikkate alınmayacaktır

---

Before you login to Zoom please indicate your name\_surname and HALL number:  
**exp. Hall-1, Name SURNAME**

# Opening Ceremony

29.09.2023 - 10<sup>00</sup>–12<sup>30</sup>

Dicle Üniversitesi İktisadi İdari Bilimler Fakültesi Konferans Salonu

## Bağlama Recital

### Speeches:

Congress Honorary President  
**Prof. Dr. Mehmet KARAKOÇ**  
Rector of Dicle University

Congress President  
**Assoc. Prof. Dr. Şafak ÖZHAN KOCAKAYA**  
Dicle University

**Dr. Nadire KANTARCIOĞLU**  
UBS Institute

**Prof. Dr. Sezai ASUBAY**  
Fen Fakültesi Dekanı

## Opening Panel

Panel Başkanı  
**Neşe Budak ZİYADANOĞULLARI**

**Prof. Dr. Akın AKDAĞ**  
Middle East Technical University  
*Chiroptical properties of Coumarin derivatives:  
Distance effect (Sterogenic center to Coumarin) on chiroptical spectroscopy*

**Prof. Dr Hasan SEÇEN**  
Atatürk University  
*Kimyanın dünü, bugünü, yarını*

**Dr. Ender ÖZEREN**  
Dicle University  
*Ortaokul Öğretim Programlarında Değerler Eğitimin Yeri*

**Tamar BERİTZE**  
Gürcistan  
*Gürcistan'ın dünü, bugünü*

**Dr. Mohammadreza POURAKBARIANNIAZ**  
*Sağlık Bilimleri ile Sosyal Hizmetin Barış Zamanı*





DATE

• 29.09.2023



TIME

• 16<sup>00</sup>-17<sup>30</sup>

SESSION

- Face to Face
- Kongre merkezi
- 1. Salon

## HEAD OF SESSION: Doç. Dr. Evrim ŞENCAN

Doç. Dr. Mehmet YAZICI	Bingöl Üniversitesi	17 AĞUSTOS 1999 MARMARA DEPREMİ'NDEN 6 ŞUBAT 2023 KAHRAMANMARAŞ DEPREMLERİ'NE TÜRKİYE'DE DEPREM KÜLTÜRÜ -DEPREMLE YAŞAMAYI ÖĞRENDİK Mİ?-
Prof. Dr. Bayram AŞLIOĞLU Sevim KORHAN	Dicle Üniversitesi	YAPILANDIRMACI YAKLAŞIM BAĞLAMINDA TÜRKÇE ÖĞRETİMİNDE "OKUDUĞUNU ANLAMA BECERİLERİ"
Doç. Dr. Evrim ŞENCAN	Başkent Üniversitesi	DİYARBAKIR'IN İLK KADIN MİLLETVEKİLİ: HURİYE BAHA
Dr. Emine KISIKLI	Başkent Üniversitesi	TÜRKİYE CUMHURİYETİ'NİN İLK HEKİMLERİNDEN ORD. PROF. DR. FAHRETTİN KERİM GÖKAY VE TIP DÜNYASI MECMUASI
Dr. AHMET M. KADIOĞLU	OSTIM Technical University, Common Courses Section	REGIONALIZED JAPANESE ECONOMY AND GROWING IMPORTANCE OF INDIVIDUALISM
Yunus ERGÜN Doç. Dr. Hüseyin MERTOL	Tokat Gaziosmanpaşa Üniversitesi	YERLEŞME COĞRAFYASI BAĞLAMINDA GAZİANTEP KUZEYŞEHİR TOPLU KONUT PORJELERİNİN ANALİZİ: PLANLAMA, UYGULAMA VE BEKLENEN ETKİLER
Dr. Mehmet AYDOĞAN Mehmet ARI Diyar TEKCE Dr.Ender ÖZBEK	Ankara Üniversitesi Dicle Üniversitesi	SPORCU VE SEDANTER ÜNİVERSİTE ÖĞRENCİLERİNİN AKADEMİK BAŞARILARI İLE ÇOKLU ZEKÂ DÜZEYLERİ ARASINDAKİ İLİŞKİNİN İNCELENMESİ
Dr. Öğr. Üyesi Muhsin DURAN Dr. Mehmet AYDOĞAN	Dicle Üniversitesi,	GENÇLİK MERKEZLERİNDE SERBEST ZAMAN ETKİNLİKLERİNE KATILAN BİREYLERİN SOSYAL BECERİ DÜZEYLERİNİN BAZI DEĞİŞKENLER BAKIMINDAN İNCELENMESİ



DATE

• 28.09.2023



TIME

• 19<sup>00</sup>-21<sup>00</sup>

SESSION

• HALL-5  
• SESSION-1

## HEAD OF SESSION: Dr. Öğr. Üyesi Nazan YEŞİLKAYA

Dr. Öğr. Üyesi Özgür KOÇBULUT	Tokat GOP Üniversitesi	ENFLASYON ve İŞSİZLİK İLİŞKİSİ: GELİŞMEKTE OLAN ÜLKELER İÇİN PHILLIPS EĞRİSİ ANALİZİ
Dr. Öğr. Üyesi Umut DENİZLİ	Gümüşhane Üniversitesi	İŞ-ÖZEL YAŞAM DENGESİ ve YAŞAM KALİTESİ
Dr. Öğr. Üyesi Muzaffer KAYA Doç. Dr. Serkan DEMİRAL	Kırıkkale Üniversitesi Batman Üniversitesi	LOUIS ARAGON'UN "L'AFFICHE ROUGE" ("KIZIL AFİŞ") ADLI ŞİİRİNİN TÜRKÇE ÇEVİRİSİNİN GENEL ÇEVİRİ STRATEJİLERİ AÇISINDAN İNCELENMESİ
Dr. Öğr. Üyesi Nazan YEŞİLKAYA	Şırnak Üniversitesi	ÇAĞDAŞ ETİK VE ARISTOTELES: ADALET ÜZERİNE YENİDEN DÜŞÜNMEK
Dr. Öğr. Üyesi SELİM ÇAKAR	Tokat Gaziosmanpaşa Üniversitesi	ÖRGÜTSEL ADALET - PSİKOLOJİK SAHİPLENME İLİŞKİSİ YİYECEK-İÇECEK İŞLETMELERİ ÖRNEĞİ
Dr. Zohaib Hassan Sain	Superior University, Faculty of Business & Management Sciences, Pakistan	Pakistani Universities' Blended Learning Journey in the Post-COVID Era
Dr. Zohaib Hassan Sain	Superior University, Faculty of Business & Management Sciences, Pakistan	CHAT GPT: A TECHNOLOGICAL SOLUTION OR DILEMMA FOR THE EDUCATION SYSTEM IN 2023
Miss. Djedda TAKOUACHET Prof. Dr. Mohammed NAOUA	University of El Oued MOROCCO	MODERN SEATING ARRANGEMENTS IMPLICATIONS FOR STUDENTS' ENGAGEMENT IN EFL CLASSROOMS



DATE

• 30.09.2023



TIME

• 10<sup>00</sup>-12<sup>00</sup>

SESSION

• HALL-1  
• SESSION-1

## HEAD OF SESSION: Doç. Dr. Müge SAKAR

Muhammed Salih AKBABA Dr. Öğr.Üyesi Özlem ÇAKMAK TOLAN	Dicle Üniversitesi	SPOR YAPAN AKADEMİSYENLERİN PSİKOLOJİK İYİ OLUŞ DÜZEYLERİ: NİTEL BİR ÇALIŞMA
Dr. Funda ÇETGİN	Milli Eğitim Bakanlığı	METAL HEYKELDE YUMUŞAK NESNELERİN TEMSİLİ
Doç. Dr. Günay Gafarova	Azerbaycan Turizm ve İşletme Üniversitesi	AZERBAYCAN'IN KAZAK BÖLGESİNİN TARİHİ-MİMARİ ANITLARI
Doç. Dr. Abdullah Ömer YAVUZ	Erciyes Üniversitesi, İlahiyat Fakültesi	GAZNELİ MAHMÜD'UN MEZHEP POLİTİKALARI BAĞLAMINDA HANEFİ-KERRÂMİLER İLE ŞÂFİİ-EŞ'ARİLERİN GERİLİMİ
Doç. Dr. Abdullah Ömer YAVUZ	Erciyes Üniversitesi, İlahiyat Fakültesi	MEZHEBİ UZLAŞILAR VE ÇATIŞMALAR PERSPEKTİFİNDEN MEMLÜKLÜLER DÖNEMİNDE EŞ'ARİLİK OLGUSU
Öğr. Gör. Mesut ENGİN	Ağrı İbrahim Çeçen Üniversitesi, İslami İlimler Fakültesi	TÜRK-İSLAM DÜNYASINDA DİNİ MÜSİKİ GELİŞİMİNİN ANADOLU'DAKİ DİNİ MÜSİKİ GELİŞİMİNE ETKİSİ
Dr. Mehmet Nezir CEYLAN	BATMAN	FEN VE SOSYAL BİLİMLER PROJESİ UYGULAYAN İMAM HATİP LİSELERİNDE MESLEK DERSLERİ SORUNU (BATMAN ÖRNEĞİ)



DATE

• 30.09.2023



TIME

• 10<sup>00</sup>-12<sup>00</sup>

SESSION

• HALL-2  
• SESSION-1

## HEAD OF SESSION: Dr. Öğr. Üyesi İLHAN ÇAM

Dr. Öğr. Üyesi İLHAN ÇAM	Gebze Teknik Üniversitesi, İşletme Fakültesi	YOLSUZLUĞUN KURUMSAL SÜRDÜRÜLEBİLİRLİK ÜZERİNDEKİ ETKİSİ
Dr. Nevzat Zengin	Beykent Üniversitesi, İşletme Fakültesi	DİJİTAL DÖNÜŞÜMÜN İŞLETMELER ÜZERİNDEKİ ETKİLERİ: DİJİTAL İŞ MODELLERİ ÜZERİNDE BİR ARAŞTIRMA
Dr. NURGÜL ERDAL Dr. Öğretim Üyesi Filiz SİVASLIOĞLU	İstanbul Üniversitesi	E- TİCARETTE MÜŞTERİ TUTUM VE DAVRANIŞLARININ DEĞERLENDİRİLMESİ
Dr. Öğr. Üyesi Recep AKDAĞ	Mardin Artuklu Üniversitesi	TÜRKİYEDEKİ ÜNİVERSİTELERİN İŞLETME PROGRAMLARINDA VE ÜRETİM/İŞLEMLER YÖNETİMİ DERSİNDE SÜRDÜRÜLEBİLİRLİĞİN İŞLENMESİNE YÖNELİK BİR ARAŞTIRMA
Ayu Mila SARI Hendri Hermawan ADİNUGRAHA	Faculty of Islamic economics and business, UIN K.H. Abdurrahman Wahid Pekalongan, Indonesia	IMPLEMENTATION OF SHARIA ECONOMIC CONCEPTS IN WASTE MANAGEMENT TO IMPROVE SUSTAINABILITY AND COMMUNITY WELFARE IN NORTH PEKALONGAN INDONESIA
Natasya STIFANI	Faculty of Islamic economics and business, UIN K.H. Abdurrahman Wahid Pekalongan, Indonesia	IMPLEMENTATION OF DIGITAL ECONOMY AS DEVELOPMENT OF CONVECTION BUSINESS STRATEGY IN THE ERA OF SOCIETY 5.0
Muhammad SYUKRON Hendri Hermawan ADİNUGRAHA	Faculty of Islamic economics and business, UIN K.H. Abdurrahman Wahid Pekalongan, Indonesia	ALTERNATIVE TO REACH PRODUCTS NEEDED BY THE COMMUNITY  THROUGH SHARIA E-COMMERCE IN INDONESIA
Dr. Öğr. Üyesi Özlem KOÇAKOĞLU	Harran Üniversitesi	BAĞIMSIZ DENETİMDE MÜŞTERİ KABULÜ/DEVAMLILIĞI KONUSUNDAKİ KRİTERLERİN VE MÜŞTERİ RİSKİNİN DEĞERLENDİRİLMESİ



DATE

• 30.09.2023



TIME

• 10<sup>00</sup>-12<sup>00</sup>

SESSION

• HALL-3  
• SESSION-1

## HEAD OF SESSION: Nurhan Tekler ERTAŞ

Assist. Prof.Dr. ÖZLEM EFİLOĞLU KURT	Yalova Univesity	CODING BOOTCAMPs: A PATH TO INNOVATION IN CODING EDUCATION
Dr. Öğr. Üyesi Metin KIRBAÇ	İnönü Üniversitesi, Eğitim Fakültesi	FEN BİLİMLERİ ÖĞRETMENLERİNİN MESLEKİ TÜKENİMLİK DÜZEYLERİNİN BAZI DEĞİŞKENLER AÇISINDAN İNCELENMESİ
Asst. Prof. Dr. Mehmet Osman ÇATI	Muğla Sıtkı Koçman University	THREE YEARS OF ABRAHAM ACCORDS AND ISRAEL-UAE RELATIONS
Nurhan Tekler ERTAŞ	DİCLE ÜNİVERSİTESİ	LİSELİLER UZAKTAN EĞİTİMLE NE KADAR ÖĞRENİYOR?: LİSE ÖĞRENCİLERİNİN WEB TABANLI (Online) EĞİTİME YÖNELİK TUTUMLARI: DİYABAKIR ÖRNEĞİ
Nurhan Tekler ERTAŞ Prof. Dr. Behçet ORAL	DİCLE ÜNİVERSİTESİ	DİCLE ÜNİVERSİTESİ EĞİTİM YÖNETİMİ DENETİMİ, TEFTİŞ VE PLANLAMASI TEZSİZ YÜKSEK LİSANS PROGRAMINDA EĞİTİM GÖREN ÖĞRETMENLERİN EĞİTİM PROGRAMINA İLİŞKİN GÖRÜŞLERİ
Ganang Meidi PUTRANDITO Hendri Hermawan ADİNUGRAHA	Faculty of Islamic economics and business, UIN K.H. Abdurrahman Wahid Pekalongan, Indonesia	ONLINE BUYING AND SELLING TRANSACTIONS VIA APPLICATION SHOPEE ACCORDING TO AN ISLAMIC ECONOMIC PERSPECTIVE
Ardia Puspita DEWI	Faculty of Islamic economics and business, UIN K.H. Abdurrahman Wahid Pekalongan, Indonesia	A BIBLIOMETRIC ANALYSIS: ANALYSIS OF THE CAUSES OF INEQUALITY IN INCOME DISTRIBUTION IN INDONESIA
Dwi Mukti ROSALITA Hendri Hermawan ADİNUGRAHA	Faculty of Islamic economics and business, UIN K.H. Abdurrahman Wahid Pekalongan, Indonesia	DIGITAL MARKETING STRATEGY IN PROMOTING PRODUCT MS GLOW



DATE

• 30.09.2023



TIME

• 10<sup>00</sup>-12<sup>00</sup>

SESSION

• HALL-4  
• SESSION-1

## HEAD OF SESSION: Öğr. Gör. Dr. Erkan DENK

Dr. Öğr. Üyesi Ufuk ELYİĞİT	Bandırma Onyediy Eylül Üniversitesi, İnsan ve Toplum Bilimleri Fakültesi	İZMİR ARKEOLOJİ MÜZESİ ENVANTERİNDEN SEÇİLEN BİZANS DÖNEMİNE AİT HAÇ VE BUHURDANLAR
Dr. Öğr. Üyesi Kemal OLÇAR	İstanbul Beykent Üniversitesi	TÜRKİYE'DE AZINLIK VAKIFLARININ GELİŞİMİ VE MEVCUT DURUMU
Meltem HASANÇEBİ Arş. Gör. Fevzi KIRBAŞOĞLU	Karadeniz Teknik Üniversitesi	RUSYA'NIN UKRAYNA İŞGALİNDE PUTİN FAKTÖRÜ: KİŞİLİK, DENEYİMLER VE KARAR ALMA SÜRECİ
Arş. Gör. Fevzi KIRBAŞOĞLU Meltem HASANÇEBİ	Karadeniz Teknik Üniversitesi	21. YÜZYILDA DENİZCİLİK GÜCÜ: KAVRAMSAL BİR DEĞERLENDİRME
Dr. Öğr. Üyesi GÜLSEVİM EVSEL	VAN YÜZÜNCÜ YIL ÜNİVERSİTESİ	İNSAN HAKLARI SOSYOLOJİSİ PERSPEKTİFİNDE ERKEK ÇOCUK SÜNNETİ
Dr. Öğr. Üyesi Tuğba UYAR SUIÇMEZ İlayda KAYA Gülce ÖZCAN	Başkent Üniversitesi	PSİKOLOJİ LİSANS ÖĞRENCİLERİNDE BİLİM FELSEFESİ VE ELEŞTİREL DÜŞÜNME EĞİTİMİNİN ELEŞTİREL DÜŞÜNME SÜREÇLERİ VE PSİKOLOJİK ESNEKLİK ÜZERİNE ETKİSİ
Öğr. Gör. Dr. Erkan DENK	ATATÜRK ÜNİVERSİTESİ	AĞZINDAN BAL DAMLAYAN BÖLGELER: TÜRKİYE ÖRNEĞİ
Arş. Gör. Aras YOLUSEVER	İstanbul Kültür Üniversitesi	YAVAŞ ŞEHİRLERİN İKTİSADİ VE SOSYOKÜLTÜREL ETKİLERİ



DATE

• 30.09.2023



TIME

• 10<sup>00</sup>-12<sup>00</sup>

SESSION

• HALL-5  
• SESSION-1

## HEAD OF SESSION: Prof. Dr. Sertif DEMİR

Fatih Öztürk	inönü University	EPIKTETOS'UN MUTLULUK ÖĞRETİSİNİN AHLAK EĞİTİMİNE KATKISI
Fatih Öztürk	inönü University	CICERO'NUN YÜKÜMLÜLÜKLER ÜZERİNE DÜŞÜNCELERİNİN AHLAK EĞİTİMİNE YANSIMALARI
Alfiana Nanda WARASWATI Hendri Hermawan ADİNUGRAHA	Faculty of Islamic economics and business, UIN K.H. Abdurrahman Wahid Pekalongan, Indonesia Faculty of Islamic economics and business, UIN K.H. Abdurrahman Wahid Pekalongan, Indonesia	THE INFLUENCE OF MINIMUM WAGE, ECONOMIC GROWTH, AND LABOR ABSORPTION IN INDONESIA
Khoirul ANAM Hendri Hermawan ADİNUGRAHA	Faculty of Islamic economics and business, UIN K.H. Abdurrahman Wahid Pekalongan, Indonesia Faculty of Islamic economics and business, UIN K.H. Abdurrahman Wahid Pekalongan, Indonesia	EFFORTS TO PREVENT THE IMPACT OF ILLEGAL ONLINE LOANS THROUGH EDUCATION AND TRANSFORMATION OF SHARIA FINANCIAL INSTITUTIONS IN INDONESIA
Asst. Prof. Dr. Tahir BENLİ	Muğla Sıtkı Koçman University	THE MEDIATING ROLE OF BRAND LOYALTY IN THE EFFECT OF PRODUCT INNOVATION PERCEPTION ON RE-PURCHASING INTENTION
Prof. Dr. Sertif DEMİR Doç. Dr. Bahar AŞÇI	Türk Hava Kurumu Üniversitesi	FROM AERIAL RECONNAISSANCE TO AVIATION INTELLIGENCE
Prof. Dr. Sertif DEMİR Doç. Dr. Bahar AŞÇI	Türk Hava Kurumu Üniversitesi	STRATEGIC ASSESSMENT OF RUSSIA-UKRAINE WAR
Ardia Puspita DEWI	Faculty of Islamic economics and business, UIN K.H. Abdurrahman Wahid Pekalongan, Indonesia	A BIBLIOMETRIC ANALYSIS: ANALYSIS OF THE CAUSES OF INEQUALITY IN INCOME DISTRIBUTION IN INDONESIA



DATE

• 30.09.2023



TIME

• 12<sup>30</sup>-14<sup>30</sup>

SESSION

• HALL-1  
• SESSION-2

## HEAD OF SESSION: Dr. Öğretim Üyesi Aslı DİYADİN LENGER

Öğr. Gör. Dr. OSMAN ŞAHİN	İnönü Üniversitesi	HRİSTİYAN TEOLOJİDE ÖZGÜR İRADE VE LÜTUF TARTIŞMALARI
Öğr. Gör. Dr. OSMAN ŞAHİN	İnönü Üniversitesi	PROMETHEUS VE ALIEN: COVENANT FILMLERİNİN DİN VE MİTOLOJİ
Abdillah Dwi Prasetyo Hendri Hermawan ADİNUGRAHA	Faculty of Islamic economics and business, UIN K.H. Abdurrahman Wahid Pekalongan, Indonesia	Monetary and Financial Sustainability Policies: Their Impact on Green Investment
Silma ROHMAH Hendri Hermawan ADİNUGRAHA	Faculty of Islamic economics and business, UIN K.H. Abdurrahman Wahid Pekalongan, Indonesia	ANALYSIS OF THE INFLUENCE OF E-COMMERCE DEVELOPMENT ON HT BATIK BUSINESS INCOME IN PEKALONGAN, INDONESIA
Jihan KAMELIA	Faculty of Islamic economics and business, UIN K.H. Abdurrahman Wahid Pekalongan, Indonesia	A BIBLIOMETRIC ANALYSIS: ANALYSIS OF THE INFLUENCE OF FINTECH TECHNOLOGY IN SHARIA FINANCE
Intan Bungo İSLAMİ Hendri Hermawan ADİNUGRAHA	Faculty of Islamic economics and business, UIN K.H. Abdurrahman Wahid Pekalongan, Indonesia	THE ROLE OF THE MARKETING MIX IN CONSUMER PURCHASING INTEREST DECISIONS REGARDING REFILLABLE DRINKING WATER PRODUCTS
Dr. Öğretim Üyesi Aslı DİYADİN LENGER	Gelişim Üniversitesi	MAKİNE ÖĞRENMESİ ALGORİTMALARININ PAZARLAMA ALANINDA KULLANIMI
Dr.Nur OKUTAN Doç. Dr. Murat BOYSAN	Van Yüzüncü Yıl Üniversitesi Ankara Sosyal Bilimler Üniversitesi	ÜNİVERSİTE ÖĞRENCİLERİNDE CİNSİYET ROLLERİ, RUMİNASYON, DİKKAT DAĞITMA ENDİŞE VE UYKU KALİTESİ ARASINDAKİ İLİŞKİLERİN İNCELENMESİ





DATE

• 30.09.2023



TIME

• 12<sup>30</sup>-14<sup>30</sup>

SESSION

• HALL-2  
• SESSION-2

## HEAD OF SESSION: Dr. HASAN TEMEL

Dr. HASAN TEMEL	Balıkesir Üniversitesi	ÖĞRETMEN ADAYLARININ PROBLEM, PROBLEM ÇÖZME VE PROBLEM ÇÖZME STRATEJİLERİNE YÖNELİK METAFORİK ALGILARININ İNCELENMESİ
Asist. Prof. Dr. Hülya YİĞİT ÖZÜDOĞRU	Ankara Hacı Bayram Veli University	12. SINIF COĞRAFYA DERS KİTABI HAZIRLIK SORULARININ COSTA VE KALLICK'İN ÜÇ SORGULAMA DÜZEYİNE GÖRE İNCELENMESİ
Doç.Dr.Erhan GÖRMEZ	Van Yüzüncü Yıl Üniversitesi	İLKOKUL SOSYAL BİLGİLER DERS KİTAPLARINDA ÇOCUK FİGÜRLERİNİN İNCELENMESİ
Doç.Dr.Erhan GÖRMEZ	Van Yüzüncü Yıl Üniversitesi	İLKOKUL SOSYAL BİLGİLER DERS KİTABINDA YER ALAN DEĞERLENDİRME TEKNİKLERİNİN ANALİZİ ÜZERİNE BİR ÇALIŞMA
METİN BATMAZ Dr.Öğr. Üyesi YAĞMUR ULUSOY	İnönü Üniversitesi	BİLİŞSEL DAVRANIŞÇI TERAPİ TEMELLİ PSİKO-EĞİTİM PROGRAMININ ORTAOKUL ÖĞRENCİLERİNİN AKADEMİK ERTELEME DAVRANIŞI ÜZERİNDEKİ ETKİSİ
Dr. Öğr. Üyesi Yakup SUBAŞI	Bilecik Şeyh Edebali Üniversitesi	YILLARA GÖRE TÜRKİYE SOSYAL BİLGİLER DERS KİTAPLARINDA EDEBİ ÜRÜN KULLANIM DURUMU
Dr. Öğr Üyesi Fatih KAYA	İnönü Üniversitesi,	SOSYAL BİLGİLER ÖĞRETMEN ADAYLARININ PİNEREST UYGULAMASININ EĞİTİMDE KULLANIMINA İLİŞKİN GÖRÜŞLERİ



DATE

• 30.09.2023



TIME

• 12<sup>30</sup>-14<sup>30</sup>

SESSION

• HALL-3  
• SESSION-2

## HEAD OF SESSION: Dr. Öğr. Üyesi Sevilay SARICA

Dr. Öğr. Üyesi Sevilay SARICA	Çankırı Karatekin Üniversitesi	KADIN VE ERKEKTE GENÇ İŞSİZLİK, KÜRESELLEŞME VE KAMU NİHAİ TÜKETİM HARCAMALARININ EKONOMİK BÜYÜMEYE ETKİSİ: TÜRKİYE ÖRNEĞİNDE EŞBÜTÜNLEŞME TESTİ
Dr. Öğr. Üyesi Bekir KAYA	Ankara Hacı Bayram Veli Üniversitesi	ABD MERKEZLİ BANKA İFLASLARININ BİST BANKA ENDEKSİNDE YER ALAN BANKALARIN PAY SENEDİ GETİRİLERİNE ETKİSİ
Dr. Öğr. Üyesi Murat KARA Öğr. Gör. Dr. NAZAN GÜNGÖR KARYAĞDI Dr. Öğr. Üyesi YUSUF KURT	Van Yüzüncü Yıl Üniversitesi Bitlis Eren Üniversitesi Van Yüzüncü Yıl Üniversitesi	MUHASEBE BİLGİ SİSTEMİNDE PAKET PROGRAMLARI KULLANIMININ DENETİM RİSKLERİNİ AZALTMADAKİ ETKİSİ ÜZERİNE BİR ARAŞTIRMA
Dr. Kenan SAKALLI Prof. Dr. Funda Râna ADAÇAY	Uşak Üniversitesi Anadolu Üniversitesi	ASİL-VEKİL TEORİSİ'NİN YÖNETİM DANIŞMANLIĞI BAŞARISINA ETKİSİ: TÜRKİYE ÖRNEĞİNDE AMPİRİK BİR ANALİZ
Dr. Kenan SAKALLI Prof. Dr. Funda Râna ADAÇAY	Uşak Üniversitesi Anadolu Üniversitesi	KAYNAKLI TABANLI GÖRÜNÜM TEORİSİNİN YÖNETİM DANIŞMANLIĞI BAŞARISINA AÇIKLAYICI ETKİSİ: TÜRKİYE ANALİZİ
Dr. Murat KÜRKCÜ	Hazine ve Maliye Bakanlığı	BİR PARA POLİTİKASI STRATEJİSİ OLARAK ENFLASYON HEDEFLEMESİ
Öğr. Gör. Dr. Funda DURGUN	Dicle Üniversitesi,	TÜRKİYE'DE ÖZEL VE KAMU SAĞLIK HARCAMALARININ BÜYÜMEYE ETKİSİ: FOURIER GENİŞLETİLMİŞ ARDL YAKLAŞIMI



DATE

• 30.09.2023



TIME

• 12<sup>30</sup>-14<sup>30</sup>

SESSION

• HALL-4  
• SESSION-2

## HEAD OF SESSION: DR. YUSUF ERDEM TUNÇ

DR. YUSUF ERDEM TUNÇ	Karadeniz Teknik Üniversitesi	SENDİKALARIN FAALİYETLERİ, FAALİYETLERİNİN DURDURULMASI VE SONA ERMESİ
DR. YUSUF ERDEM TUNÇ	Karadeniz Teknik Üniversitesi	SENDİKA VE KONFEDERASYONLARIN KURULUŞU VE ÖRGÜTLENMESİ
Arş. Gör. Ebru ERDOĞAN	İnönü Üniversitesi	YİRMİ BİRİNCİ YÜZYIL PAZARLAMASINDA YÜKSELEN BİR TREND: MARKA EVANGELİZMİ
Arş. Gör. Ebru ERDOĞAN	İnönü Üniversitesi	MARKA GÜVENİ VE MARKA KİMLİĞİNİN MARKA EVANGELİZMİNE ETKİSİ THE EFFECT OF BRAND TRUST AND BRAND IDENTITY ON BRAND EVANGELISM
Öğr. Gör. Şaban ARSLAN	Batman Üniversitesi	KÜRESELLEŞME VE DEMOKRASİ: KÜRESELLEŞEN DÜNYANIN DEMOKRASİ BUNALIMI
Dr. Öğr. Üyesi Şeyda ÜNVER Prof. Dr. Ömer ALKAN	Atatürk Üniversitesi	CİNSİYET VE EĞİTİM DÜZEYİ İLE VÜCUT KİTLE İNDEKSİ ARASINDAKİ İLİŞKİNİN BELİRLENMESİ
Dr. Ömer Faruk DEMİR	Dicle Üniversitesi	YARGITAY KARARLARI IŞIĞINDA NOKTA HACZİ VE ŞİKÂYET MERCİİ
Dr. Öğr. Üyesi Erdal BAYAR	Van Yüzüncü Yıl Üniversitesi	AFRİKA BOYNUZUNDAKİ SORUNLAR İÇİN BİR KATALİZÖR: SU GÜVENSİZLİĞİ



DATE

• 30.09.2023



TIME

• 15<sup>00</sup>–17<sup>00</sup>

SESSION

- HALL-1
- SESSION-3

### HEAD OF SESSION: Phusit Phukamchanoad

Abbas Al-Refaie Nour Bata	Department of Engineering, University of Jordan, Jordan	MARKET SEGMENTATION AND CONJOINT ANALYSIS FOR APPLE FAMILY DESIGN
Premvadee Nakornpanom	Sunandha Rajabhat University, Thailand	JAPANESE ENGLISH IN TRAVEL BROCHURES
Phusit Phukamchanoad	Suan Sunandha Rajabhat University, Thailand	GUIDELINE FOR HAPPY LIVING ACCORDING TO SUFFICIENCY ECONOMY PHILOSOPHY OF PEOPLE AND COMMUNITY LEADERS IN URBAN COMMUNITIES
Mohd Nasir Hashim	University of Malaya (UM), 50603, Kuala Lumpur, Malaysia	RESEARCH ANALYSIS IN ECLECTIC THEORY
Jong Boonpracha	Suan Sunandha Rajabhat University Bangkok Thailan	AUSPICIOUS MEANING FOR COMMUNITY SOUVENIR PRODUCTS
Prof. Dr. Lovorka Galetic	Faculty of Economics & Business, University of Zagreb	INFLUENCE OF A COMPANY'S DYNAMIC CAPABILITIES ON ITS INNOVATION CAPABILITIES



DATE

• 30.09.2023



TIME

• 15<sup>00</sup>-17<sup>00</sup>

SESSION

- HALL-2
- SESSION-3

### HEAD OF SESSION: Sofia Ayouche

Bhim Singh	Echelon Institute of Technology - India	IDENTIFICATION OF LEAN IMPLEMENTATION HURDLES IN INDIAN INDUSTRIES
Wardoyo, Humairoh	University of Muhammadiyah . Indonesia	PROMOTING LOCAL PRODUCTS THROUGH ONE VILLAGE ONE PRODUCT AND CUSTOMER SATISFACTION
Levan Sabauri	Tbilisi State University , Georgia	ANALYSIS OF THE REASONS BEHIND THE DETERIORATED STANDING OF ENGINEERING COMPANIES DURING THE FINANCIAL CRISIS
Mikel Alonso López	Complutense University , Spain	THE ROLE OF EMOTIONS IN THE CONSUMER: THEORETICAL REVIEW AND ANALYSIS OF COMPONENTS
Bitia Mashayekhi	University of Tehran, Tehran, Iran	RELATIONSHIP BETWEEN FINANCIAL REPORTING TRANSPARENCY AND INVESTMENT EFFICIENCY: EVIDENCE FROM IRAN
Said Abdullah Al Saifi	Nizwa College of Applied Sciences, Oman	THE IMPACT OF MOTIVATION, TRUST, AND NATIONAL CULTURAL DIFFERENCES ON KNOWLEDGE SHARING WITHIN THE CONTEXT OF ELECTRONIC MAIL
Haya Alobaid	Office of Undersecretary Administration and Financial, Ministry of Health, Suliabekhat 5, State of Kuwait	ACCOUNTING INFORMATION SYSTEMS OF KUWAITI COMPANIES: OBSTACLES AND BARRIERS



DATE

• 30.09.2023



TIME

• 15<sup>00</sup>–17<sup>00</sup>

SESSION

- HALL-3
- SESSION-3

### HEAD OF SESSION: Dr. Bhumika Sharma

Venugopal Kummamuru	MD, HireRedson Technologies, 1-2-411, Gagan Mahal Colony, Hyderabad India	CORPORATE GOVERNANCE IN NETWORK MARKETING ORGANIZATIONS: THE ROLE OF ETHICS AND CSR
Volker Koch	Graz University of Technology, Austria	EDUCATION OF PURCHASING PROFESSIONALS IN AUSTRIA: COMPETENCE BASED VIEW
A. Zairunisha	School of Social Science Jawaharlal Nehru University, New Delhi, India	IMPACT OF REPRODUCTIVE TECHNOLOGIES ON WOMEN'S LIVES IN NEW DELHI: A STUDY FROM FEMINIST PERSPECTIVE
Mahmood Niroobakhsh	University of Hamburg, Department of Sociology, Germany	SOCIAL STRUCTURE, INVOLUNTARY RELATIONS, AND URBAN POVERTY
Zahra Ahmed Al-Zadjali	Sultan Qaboos University, College of Education, Oman	THE INFLUENCE OF ISLAMIC ARTS ON OMANI WEAVING MOTIFS
Khaled Igbaria	Kaye Academic College, Israel	BA'ALBAKI'S INFLUENCE ON 1950S AND 1960S LEBANESE WOMEN WRITERS
Dr. Bhumika Sharma,	Sharda School of Law, Greater Noida, India	LEGAL REGULATION OF FAKE NEWS ACROSS GLOBE



DATE

• 30.09.2023



TIME

• 15<sup>00</sup>-17<sup>00</sup>

SESSION

- HALL-4
- SESSION-3

### HEAD OF SESSION: Melani Arnaldi

VICRAM SING	University School of Management, Kurukshetra University, India	EMERGING TRENDS IN BUSINESS & MANAGEMENT-Issues, Opportunities & Challenges
Rajesh Kuma	Maharishi Markandeshwar University, Mullana India	COMPUTER-AIDED TEACHING OF TRANSFORMERS FOR UNDERGRADUATES
Denise Levy	Federal Universty of Pernambuco, BRAZIL	THE NUCLEAR ENERGY MUSEUM IN BRAZIL: IMPORTANCE OF SCIENCE EDUCATION
Elle Hilka DOMINSKI	University of Nottingham, UK	INTERSECTIONAL BULLYING, LGBT YOUTH AND THE CONSTRUCTION OF POWER
Hassan Attahiru Gwandu	Federal Universty Birnin Kebbi Nigeria	WEST AFRICAN ISLAMIC CIVILIZATION: SOKOTO CALIPHATE AND SCIENCE EDUCATION
Melani Arnaldi	Dr. Soeharto Heerdjan Mental Hospital, Grogol, Jakarta, Indonesia	EFFECT OF DEPRESSION, SELF-REGULATION CONTROL AND CHARACTERISTICS OF ADHD: THE CAUSE OF SCHOOL BRAWL IN JAKARTA, INDONESIA
Ruth Lijtmaer	faculty and supervisor at The Center for Psychotherapy and Psychoanalysis of New Jersey, USA	THE THERAPIST'S SELF DISCLOSURE IN CROSS-CULTURAL TREATMENT
Arabian Gulf University (Kingdom of Bahrain)	Mariam Abdulaziz Y.Esmaeel	TALENT IN AUTISM: COGNITIVE STYLE BASED ON WEAK CENTRAL COHERENCE AND SPECIAL SENSORY CHARACTERISTICS IN STATE OF KUWAIT: CASE STUDY



DATE

• 30.09.2023



TIME

• 15<sup>00</sup>-17<sup>00</sup>

SESSION

- HALL-5
- SESSION-3

### HEAD OF SESSION: Haiyan WANG

Barbara Gawda	University of Maria Curie Sklodowska, Lublin, POLAND	THE EMOTIONAL LANGUAGE AND TEMPERAMENTAL TRAITS
Haiyan WANG	College of Foreign Languages, Qingdao University of Science and Technology, China	EARNER AUTONOMY BASED ON CONSTRUCTIVISM LEARNING THEORY
Katarzyna Czubak	University of Maria Curie Sklodowska, Lublin, POLAND	NEGATIVE EMOTIONS AND WAYS OF OVERCOMING THEM IN PRISON
Soma Parija	School of Humanities, Social Sciences and Management, Indian Institute of Technology Bhubaneswar, Odisha, India,	IMPACT OF PERSONALITY AND LONELINESS ON LIFE: ROLE OF ONLINE FLOW EXPERIENCES
Sheila Marie Hocson	Far Eastern University Philippines	CAREER COUNSELING PROGRAM FOR THE PSYCHOLOGICAL WELL-BEING OF FRESHMEN UNIVERSITY STUDENTS
Sujid BASAK	Durban University of Technology, Department of Information Technology, KwaZulu-Natal, South Africa	A COMPARATIVE ANALYSIS OF ZOTERO AND MENDELEY REFERENCE MANAGEMENT SOFTWARE
Chinchira BUNCURTHRAKUN	Suan Sunandha Rajabhat University, Thailand	THE STUDY OF IDIOM TRANSLATION IN FICTION FROM ENGLISH INTO THAI
Muntanavadee Maytapattana	Suan Sunandha Rajabhat University, Thailand	THE EFFECTS OF THE PARENT TRAINING PROGRAM FOR OBESITY REDUCTION ON HEALTH BEHAVIORS OF SCHOOL-AGE CHILDREN





DATE

• 30.09.2023



TIME

• 15<sup>00</sup>-17<sup>00</sup>

SESSION

- HALL-1
- SESSION-4

### HEAD OF SESSION: Dr. Amina Abdelhadi

Dr. Muazu HASSAN	Department of Business Administration and Entrepreneurship, Bayero University Kano, Nigeria	IMPACT OF SOCIAL CAPITAL, K.S.A AND SELF-EFFICACY ON ENTREPRENEURIAL SUCCESS: A CONCEPTUAL FRAMEWORK
Hauwa Baba Musami	Department of Public Administration, University of Maiduguri, Nigeria	WOMEN PARTICIPATION IN GOVERNANCE: PROSPECTS AND CHALLENGES
Dr. Amina Abdelhadi	English Department, Ibn Khaldoun University of Tiaret-Algeria	A NEED TO TEACHING DIGITAL CITIZENSHIP VALUES THROUGH SCHOOL TEXTBOOKS
Dr. Shamsuddeen Kabir	Business Administration, MSc Student, Bayero University Kano, Nigeria	ENTREPRENEURIAL ATTITUDE, PERCEIVED BEHAVIOURAL CONTROL (PBC), SUBJECTIVE NORM AND INTENTION TO BECOME AN ENTREPRENEUR- A CONCEPTUAL FRAMEWORK
Abubakar Sadiq Sallau	Department of Public Administration, College of Education & Legal Studies, Nguru, Yobe State, Nigeria	THE ROLE OF YOUTHS IN COMMUNITY DEVELOPMENT IN TIMES OF CRISES IN NIGERIA
Muhammad Abdullahi Maryam Muhammad Wakil Abubakar Sadiq Sallau	Department of Public Administration, University of Maiduguri, Maiduguri, Borno State, Nigeria	YOUTH PERSPECTIVE ON THE DRIVERS AND MANAGEMENT OF VIOLENT EXTREMISM IN YOBE STATE, NIGERIA
Juan Miguel Casupanan	Bataan Peninsula State University, Philippines	ASSESSMENT OF THE IMPLEMENTATION OF THE SK REFORM ACT OF 2015 IN SELECTED BARANGAYS IN THE CITY OF BALANGA



DATE

• 30.09.2023



TIME

• 15<sup>00</sup>-17<sup>00</sup>

SESSION

- HALL-2
- SESSION-4

### HEAD OF SESSION: Jaspine Peni

Mico Sison	Bataan Peninsula State University ,Philippines	PERCEPTION LEVEL OF SOCIAL STUDIES PRE-SERVICE TEACHERS TOWARD MULTICULTURAL EDUCATION
Marielle Cinco Binajbaj	Bataan Peninsula State University ,Philippines	SEAL OF GOOD LOCAL GOVERNANCE-BARANGAY: A COMPARATIVE ANALYSIS OF STRATEGIC PERFORMANCE OF TWO BARANGAYS IN MUNICIPALITY OF MARIVELES FISCAL YEAR 2019
Jaspine Peni	Bataan Peninsula State University ,Philippines	ANALYSIS OF THE IMPLEMENTATION ON THE NON-USE OF PLASTIC BAG POLICY IN THE CITY OF BALANGA
Kenth John Zabala	Bataan Peninsula State University ,Philippines	EXAMINING THE PEDAGGICAL CONTENT KNOWLEDGE IN WORLD HISTORY F PRE-SERVICE TEACHERS
Aliah Ariane	Bataan Peninsula State University ,Philippines	LEARNING ENGAGEMENT OF SOCIAL STUDIES STUDENTS IN BLENDED LEARNING IN WORLD HISTORY IN A STATE UNIVERSITY
Cris John Obrero	Bataan Peninsula State University ,Philippines	LEVEL OF ACADEMIC ANXIETY AMONG FIRST YEAR COLLEGE STUDENTS: INPUT FOR INTERVENTION PLAN
Mark Carlo Dungca	Bataan Peninsula State University ,Philippines	EFFECTIVENESS OF SELF-LEARNING MODULES IN DEVELOPING INDEPENDENT LEARNING AMONG STUDENTS



DATE

• 30.09.2023



TIME

• 15<sup>00</sup>-17<sup>00</sup>

SESSION

- HALL-3
- SESSION-4

### HEAD OF SESSION: Zydnee Avelino

Chinwe Sallau	Department of Public Administration, College of Education & Legal Studies, Nguru, Yobe State, Nigeria	VISIONARY LEADERSHIP AND EFFECTS ON COMPETITIVENESS
Prof. Sameer Jain	Bataan Peninsula State University, Philippines	AN EXAMINATION OF THE DISRUPTIVE INNOVATION THEORY AND ITS APPLICATION TO THE TECHNOLOGY INDUSTRY
Zydnee Avelino	Bataan Peninsula State University, Philippines	INFLUENCE OF FLEXIBLE LEARNING TO THE STUDY HABITS AMONG STUDENTS
Lee Aubreybelle	Bataan Peninsula State University, Philippines	MEASURING THE DIGITAL LITERACY AMONG SOCIAL STUDIES STUDENTS
Jan Anthonette Canindo	Bataan Peninsula State University, Philippines	LEVEL OF DIFFICULTIES AMONG SOCIAL STUDIES STUDENTS IN BLENDED LEARNING: INPUT FOR INTERVENTION PLAN
Mark Carlo Dungca	Bataan Peninsula State University, Philippines	EFFECTIVENESS OF SELF-LEARNING MODULES IN DEVELOPING INDEPENDENT LEARNING AMONG STUDENTS
Cris John Obrero	Bataan Peninsula State University, Philippines	LEVEL OF ACADEMIC ANXIETY AMONG FIRST YEAR COLLEGE STUDENTS: INPUT FOR INTERVENTION PLAN

**SOCRATES**  
**8th INTERNATIONAL EDUCATION, BUSINESS, ECONOMICS AND SOCIAL SCIENCES**  
**CONGRESS**

*September, 28-30, 2023 / Diyarbakır, TÜRKİYE*

**CONTENT**

<b>CONFERENCE ID</b>	<b>I</b>
<b>SCIENTIFIC COMMITTEE</b>	<b>II</b>
<b>PHOTO GALLERY</b>	<b>III</b>
<b>PROGRAM</b>	<b>IV</b>
<b>CONTENT</b>	<b>V</b>

<b>Author</b>	<b>Title</b>	<b>No</b>
Ender ÖZEREN Veysel GÖÇER Gülşen ÖZEREN	THE PLACE OF VALUES EDUCATION IN SECONDARY SCHOOL EDUCATION PROGRAMS	1
Mehmet YAZICI	EARTHQUAKE CULTURE IN TURKEY FROM THE 17 AUGUST 1999 MARMARA EARTHQUAKE TO THE 6 FEBRUARY 2023 KAHRAMANMARAŞ EARTHQUAKE -DID WE LEARN TO LIVE WITH EARTHQUAKE?	16
Bayram AŞILIOĞLU Sevim KORHAN	READING UNDERSTANDING SKILLS” IN TURKISH TEACHING IN THE CONTEXT OF THE CONSTRUCTIVE APPROACH	33
Evrin ŞENCAN	DİYARBAKIR'S FIRST WOMAN DEPUTY: HURİYE BAHA	35
Emine KISIKLI	ONE OF THE FIRST PHYSICIANS OF THE REPUBLIC OF TÜRKİYE ORD. PROF. DR. FAHRETTİN KERİM GÖKAY AND WORLD OF MEDICINE METHOD	37
Ahmet M. KADIOĞLU	REGIONALIZED JAPANESE ECONOMY AND GROWING IMPORTANCE OF INDIVIDUALISM	38
Yunus ERGÜN Hüseyin MERTOL	AN ANALYSIS OF MASS HOUSING PROJECTS IN GAZİANTEP KUZEYŞEHİR IN THE CONTEXT OF SETTLEMENT GEOGRAPHY: PLANNING, IMPLEMENTATION, AND EXPECTED IMPACTS	40
Mehmet AYDOĞAN Mehmet ARI Ender ÖZBEK Diyar TEKCE	ANALYSIS OF THE RELATIONSHIP BETWEEN THE ACADEMIC ACHIEVEMENTS AND MULTIPLE INTELLIGENCE LEVELS OF ATHLETES AND SEDENTARY UNIVERSITY STUDENTS	57
Muhsin DURAN Mehmet AYDOĞAN	EXAMINATION OF SOCIAL SKILLS LEVELS OF INDIVIDUALS PARTICIPATING IN FREE TIME ACTIVITIES IN YOUTH CENTRES IN TERMS OF SOME VARIABLES	65
Özgür KOÇBULUT	INFLATION AND UNEMPLOYMENT RELATIONSHIP: PHILLIPS CURVE ANALYSIS FOR DEVELOPING COUNTRIES	82
Umut DENİZLİ	WORK-LIFE BALANCE and QUALITY of LIFE	84
Muzaffer KAYA Serkan DEMİRAL	ANALYSIS OF THE TURKISH TRANSLATION OF LOUIS ARAGON'S POEM “AFFICHE ROUGE” (“RED POSTER”) IN TERMS OF GENERAL TRANSLATION STRATEGIES	86

**SOCRATES**  
**8th INTERNATIONAL EDUCATION, BUSINESS, ECONOMICS AND SOCIAL SCIENCES**  
**CONGRESS**

*September, 28-30, 2023 / Diyarbakır, TÜRKİYE*

Nazan YEŞİLKAYA	CONTEMPORARY ETHICS AND ARISTOTLE: RETHINKING JUSTICE	99
Selim ÇAKAR	ORGANIZATIONAL JUSTICE – PSYCHOLOGICAL OWNERSHIP RELATIONSHIP FOOD-BEVERAGE BUSINESSES EXAMPLE	100
Zohaib Hassan Sain	PAKISTANI UNIVERSITIES' BLENDED LEARNING JOURNEY IN THE POST-COVID ERA	106
Zohaib Hassan Sain	CHAT GPT: A TECHNOLOGICAL SOLUTION OR DILEMMA FOR THE EDUCATION SYSTEM IN 2023	107
Djedda Takouachet	MODERN SEATING ARRANGEMENTS IMPLICATIONS FOR STUDENTS' ENGAGEMENT IN EFL CLASSROOMS	108
Muhammed Salih AKBABA Özlem ÇAKMAK TOLAN	PSYCHOLOGICAL WELL-BEING LEVELS OF ACADEMICS PLAYING SPORTS: A QUALITATIVE STUDY	109
Funda ÇETGİN	REPRESENTATION OF SOFT OBJECTS IN METAL SCULPTURE	122
Gunay GAFAROVA	HISTORICAL-ARCHITECTURAL MONUMENTS OF THE KAZAKH REGION OF AZERBAIJAN	129
Abdullah Ömer YAVUZ	THE TENSION OF THE HANEFI-KERRAMIS AND SHAFFI- ASH'ARIES IN THE CONTEXT OF MAHMUD OF GAZNI'S SECTARIAN POLICIES	131
Abdullah Ömer YAVUZ	THE PHENOMENON OF ASHARRISM IN THE MAMLUK PERIOD FROM THE PERSPECTIVE OF SECTARIAN CONSENSUS AND CONFLICTS	139
Mesut ENGİN	THE EFFECT OF THE DEVELOPMENT OF RELIGIOUS MUSIC IN THE TURKISH-ISLAMIC WORLD ON THE DEVELOPMENT OF RELIGIOUS MUSIC IN ANATOLIA	146
Mehmet Nezir CEYLAN	THE PROBLEM OF VOCATIONAL COURSES IN IMAM HATIP HIGH SCHOOLS IMPLEMENTING THE SCIENCE AND SOCIAL SCIENCES PROJECT (BATMAN EXAMPLE)	148
İlhan ÇAM	THE EFFECT OF CORRUPTION ON CORPORATE SUSTAINABILITY	161
Nevzat ZENGİN	EFFECTS OF DIGITAL TRANSFORMATION ON BUSINESSES: A RESEARCH ON DIGITAL BUSINESS MODELS	171
Nurgül ERDAL Filiz SİVASLIOĞLU	EVALUATION OF CUSTOMER ATTITUDES AND BEHAVIORS IN E-COMMERCE	187
Recep AKDAĞ	A RESEARCH ON THE IMPLEMENTATION OF SUSTAINABILITY IN THE BUSINESS ADMINISTRATION PROGRAMS AND PRODUCTION/OPERATIONS MANAGEMENT COURSES OF UNIVERSITIES IN TURKEY	203
Ayu Mila SARI Hendri Hermawan ADİNUGRAHA	IMPLEMENTATION OF SHARIA ECONOMIC CONCEPTS IN WASTE MANAGEMENT TO IMPROVE SUSTAINABILITY AND COMMUNITY WELFARE IN	205

**SOCRATES**  
**8th INTERNATIONAL EDUCATION, BUSINESS, ECONOMICS AND SOCIAL SCIENCES**  
**CONGRESS**

*September, 28-30, 2023 / Diyarbakır, TÜRKİYE*

NORTH PEKALONGAN INDONESIA		
Natasya STIFANI	IMPLEMENTATION OF DIGITAL ECONOMY AS DEVELOPMENT OF CONVECTION BUSINESS STRATEGY IN THE ERA OF SOCIETY 5.0	206
Muhammad SYUKRON Hendri Hermawan ADİNUGRAHA	ALTERNATIVE TO REACH PRODUCTS NEEDED BY THE COMMUNITY THROUGH SHARIA E-COMMERCE IN INDONESIA	207
Özlem KOÇAKOĞLU	EVALUATION OF CLIENT ACCEPTANCE/ CONTINUANCE CRITERIA AND CLIENT RISK IN INDEPENDENT AUDIT	208
Özlem EFİLOĞLU KURT	CODING BOOTCAMPS: A PATH TO INNOVATION IN CODING EDUCATION	210
Metin KIRBAÇ	INVESTIGATION OF VOCATIONAL BURNOUT LEVELS OF SCIENCE TEACHERS IN TERMS OF SOME VARIABLES	211
Nurhan Tekler ERTAŞ	HOW MUCH DO HIGH SCHOOL STUDENTS LEARN THROUGH ONLINE EDUCATION?": HIGH SCHOOL STUDENTS' ATTITUDES TOWARDS WEB-BASED (Online) EDUCATION: DIYABAKIR EXAMPLE	212
Nurhan Tekler ERTAŞ Behçet ORAL	OPINIONS OF TEACHERS EDUCATED IN DİCLE UNIVERSITY EDUCATIONAL ADMINISTRATION, SUPERVISION AND PLANNING NON-THESIS MASTER PROGRAM ON THIS EDUCATIONAL PROGRAM	214
Ganang Meidi PUTRANDITO Hendri Hermawan ADİNUGRAHA	ONLINE BUYING AND SELLING TRANSACTIONS VIA APPLICATION SHOPEE ACCORDING TO AN ISLAMIC ECONOMIC PERSPECTIVE	216
Ardia Puspita DEWI	A BIBLIOMETRIC ANALYSIS: ANALYSIS OF THE CAUSES OF INEQUALITY IN INCOME DISTRIBUTION IN INDONESIA	217
Dwi Mukti ROSALITA Hendri Hermawan ADİNUGRAHA	DIGITAL MARKETING STRATEGY IN PROMOTING PRODUCT MS GLOW	218
Ufuk ELYİĞİT	BYZANTINE CROSSES AND CENSERS SELECTED FROM IZMIR ARCHAEOLOGICAL MUSEUM INVENTORY	219
Kemal OLÇAR	THE DEVELOPMENT AND CURRENT SITUATION OF MINORITY FOUNDATIONS IN TÜRKİYE	238
Meltem HASANÇEBİ Fevzi KIRBAŞOĞLU	THE PUTIN FACTOR IN RUSSIA'S INVASION OF UKRAINE: PERSONALITY, EXPERIENCES AND DECISION-MAKING PROCESS	247
Fevzi KIRBAŞOĞLU Meltem HASANÇEBİ	MARITIME POWER IN THE 21ST CENTURY: A CONCEPTUAL EVALUATION	254
GülsevİM EVSEL	MALE CHILD CIRCUMCISION IN THE PERSPECTIVE OF THE SOCIOLOGY OF THE BODY	262
Tuğba UYAR	THE EFFECT OF PHILOSOPHY OF SCIENCE AND	263

**SOCRATES**  
**8th INTERNATIONAL EDUCATION, BUSINESS, ECONOMICS AND SOCIAL SCIENCES**  
**CONGRESS**

*September, 28-30, 2023 / Diyarbakır, TÜRKİYE*

SUİÇMEZ İlayda KAYA Gülce ÖZCAN	CRITICAL THINKING EDUCATION ON CRITICAL THINKING PROCESSES AND PSYCHOLOGICAL FLEXIBILITY IN PSYCHOLOGY UNDERGRADUATE STUDENTS	
Erkan DENK	REGIONS WHICH DROP HONEY FROM THEIR MOUTH: THE EXAMPLE OF TURKEY	265
Aras YOLUSEVER	ECONOMIC AND SOCIO-CULTURAL IMPACT OF CITTASLOW	281
Fatih ÖZTÜRK	THE CONTRIBUTION OF EPICETUS' HAPPINESS DOCTRINE TO MORAL EDUCATION	283
Fatih ÖZTÜRK	IMPLICATIONS OF CICERO'S THOUGHTS ON OBLIGATIONS FOR MORAL EDUCATION	293
Alfiana Nanda WARASWATI Hendri Hermawan ADİNUGRAHA	THE INFLUENCE OF MINIMUM WAGE, ECONOMIC GROWTH, AND LABOR ABSORPTION IN INDONESIA	299
Khoirul ANAM Hendri Hermawan ADİNUGRAHA	EFFORTS TO PREVENT THE IMPACT OF ILLEGAL ONLINE LOANS THROUGH EDUCATION AND TRANSFORMATION OF SHARIA FINANCIAL INSTITUTIONS IN INDONESIA	300
Tahir BENLİ	THE MEDIATING ROLE OF BRAND LOYALTY IN THE EFFECT OF PRODUCT INNOVATION PERCEPTION ON RE-PURCHASING INTENTION	301
Sertif DEMİR Bahar AŞCI	FROM AERIAL RECONNAISSANCE TO AVIATION INTELLIGENCE	302
Sertif DEMİR Bahar AŞCI	STRATEGIC ASSESSMENT OF RUSSIA-UKRAINE WAR	303
Ardia Puspita DEWI	A BIBLIOMETRIC ANALYSIS: ANALYSIS OF THE CAUSES OF INEQUALITY IN INCOME DISTRIBUTION IN INDONESIA	304
Osman ŞAHİN	FREE WILL AND GRACE IN CHRISTIAN THEOLOGY	305
Osman ŞAHİN	RELIGION AND MYTHLOGY IN PROMETHEUS AND ALIEN: COVENANT FILMS	314
Silma ROHMAH Hendri Hermawan ADİNUGRAHA	ANALYSIS OF THE INFLUENCE OF E-COMMERCE DEVELOPMENT ON HT BATIK BUSINESS INCOME IN PEKALONGAN, INDONESIA	322
Jihan KAMELIA	A BIBLIOMETRIC ANALYSIS: ANALYSIS OF THE INFLUENCE OF FINTECH TECHNOLOGY IN SHARIA FINANCE	323
Intan Bungo İSLAMİ Hendri Hermawan ADİNUGRAHA	THE ROLE OF THE MARKETING MIX IN CONSUMER PURCHASING INTEREST DECISIONS REGARDING REFILLABLE DRINKING WATER PRODUCTS	324
Aslı Diyadin Lenger	USE OF MACHINE LEARNING ALGORITHMS IN MARKETING	325

**SOCRATES**  
**8th INTERNATIONAL EDUCATION, BUSINESS, ECONOMICS AND SOCIAL SCIENCES**  
**CONGRESS**

*September, 28-30, 2023 / Diyarbakır, TÜRKİYE*

Nur OKUTAN Murat BOYSAN	AN INVESTIGATION INTO THE RELATIONSHIPS BETWEEN GENDER ROLES, RUMINATION, DISTRACTION WORRY, AND SLEEP QUALITY IN UNIVERSITY STUDENTS	326
Hasan TEMEL	INVESTIGATION OF TEACHER CANDIDATES' METAPHORICAL PERCEPTIONS OF PROBLEM, PROBLEM-SOLVING AND PROBLEM SOLVING STRATEGIES	327
Hülya YİĞİT ÖZÜDOĞRU	AN EXAMINATION OF THE PRELIMINARY QUESTIONS IN THE 12TH GRADE GEOGRAPHY TEXTBOOK ACCORDING TO COSTA AND KALLICK'S THREE LEVELS OF INQUIRY	329
Erhan GÖRMEZ	THE EXAMINATION OF CHILD FIGURES IN PRIMARY SCHOOL SOCIAL STUDIES TEXTBOOKS	331
Erhan GÖRMEZ	THE ANALYSIS OF EVALUATION TECHNIQUES IN THE PRIMARY SCHOOL SOCIAL STUDIES WORKBOOK.	340
Metin BATMAZ Yağmur ULUSOY	THE EFFECT OF COGNITIVE BEHAVIORAL THERAPY BASED PSYCHOEDUCATION PROGRAM ON ACADEMIC PROCRASTINATION BEHAVIOR OF MIDDLE SCHOOL STUDENTS	350
Yakup SUBASI	USAGE OF LITERARY WORKS IN TÜRKİYE SOCIAL STUDIES TEXTBOOKS ACCORDING TO YEARS	352
Fatih KAYA	OPINIONS OF PROSPECTIVE SOCIAL SCIENCES TEACHERS ON THE USE OF PINTEREST APPLICATION IN EDUCATION	353
Sevilay SARICA	THE EFFECT OF YOUTH UNEMPLOYMENT FOR WOMEN AND MEN, GLOBALIZATION AND PUBLIC FINAL CONSUMPTION EXPENDITURES ON ECONOMIC GROWTH: COINTEGRATION TEST IN THE CASE OF TURKEY	355
Bekir KAYA	THE EFFECT OF US-BASED BANK BANKRUPTCIES ON THE STOCK RETURNS OF BANKS IN THE BIST BANK INDEX	376
Murat KARA Nazan GÜNGÖR KARYAĞDI Yusuf KURT	A RESEARCH ON THE EFFECT OF USE OF PACKAGE PROGRAMS IN ACCOUNTING INFORMATION SYSTEM ON REDUCING AUDIT RISKS	378
Kenan SAKALLI Funda Râna ADAÇAY	THE EFFECT OF THE PRINCIPAL-AGENCY THEORY ON THE SUCCESS OF MANAGEMENT CONSULTANCY: AN EMPIRICAL ANALYSIS IN THE CASE OF TÜRKİYE	380



**SOCRATES**  
**8th INTERNATIONAL EDUCATION, BUSINESS, ECONOMICS AND SOCIAL SCIENCES**  
**CONGRESS**

*September, 28-30, 2023 / Diyarbakır, TÜRKİYE*

Kenan SAKALLI Funda Râna ADAÇAY	(EXPLANATORY EFFECT OF SOURCE-BASED VIEW THEORY ON MANAGEMENT CONSULTANCY SUCCESS: Türkiye Analysis)	415
Murat KÜRKCÜ	THE INFLATION TARGETING AS AN MONETARY POLICY STRATEGY	450
Funda DURGUN	THE IMPACT OF VOLUNTARY AND COMPULSORY HEALTH EXPENDITURES ON ECONOMIC GROWTH IN TÜRKİYE: FOURIER AUGMENTED ARDL APPROACH	452
Yusuf Erdem TUNÇ	TRADE UNION ACTIVITIES AND THEIR SUSPENSION AND DISSOLUTION	454
Yusuf Erdem TUNÇ	ESTABLISHMENT AND ORGANIZATION OF TRADE UNIONS AND CONFEDERATIONS	466
Ebru ERDOĞAN	A RISING TREND IN TWENTY-FIRST CENTURY MARKETING: BRAND EVANGELISM	482
Ebru ERDOĞAN	THE EFFECT OF BRAND TRUST AND BRAND IDENTITY ON BRAND EVANGELISM	488
Şaban ARSLAN	GLOBALISATION AND DEMOCRACY: THE CRISIS OF DEMOCRACY IN A GLOBALISING WORLD	493
Şeyda ÜNVER Ömer ALKAN	DETERMINING THE RELATIONSHIP BETWEEN GENDER AND EDUCATION LEVEL AND BODY MASS INDEX	501
Ömer Faruk DEMİR	POINT ATTACHMENT AND COMPLAINT AUTHORITY (COURT)	508
Erdal BAYAR	A CATALYST FOR PROBLEMS IN THE HORN OF AFRICA: WATER INSECURITY	521
Abbas AL-REFAIE Nour BATA	MARKET SEGMENTATION AND CONJOINT ANALYSIS FOR APPLE FAMILY DESIGN	523
Premvadee NAKORNPANOM	JAPANESE ENGLISH IN TRAVEL BROCHURES	524
Phusit PHUKAMCHANOAD	GUIDELINE FOR HAPPY LIVING ACCORDING TO SUFFICIENCY ECONOMY PHILOSOPHY OF PEOPLE AND COMMUNITY LEADERS IN URBAN COMMUNITIES	525
Mohd Nasir HASHİM	RESEARCH ANALYSIS IN ECLECTIC THEORY	526
Jong BOONPRACHA	AUSPICIOUS MEANING FOR COMMUNITY SOUVENIR PRODUCTS	527
Lovorka GALETIĆ	INFLUENCE OF A COMPANY'S DYNAMIC CAPABILITIES ON ITS INNOVATION CAPABILITIES	528
Bhim SINGH	IDENTIFICATION OF LEAN IMPLEMENTATION HURDLES IN INDIAN INDUSTRIES	529
Wardoyo Humairoh	PROMOTING LOCAL PRODUCTS THROUGH ONE VILLAGE ONE PRODUCT AND CUSTOMER SATISFACTION	530

**SOCRATES**  
**8th INTERNATIONAL EDUCATION, BUSINESS, ECONOMICS AND SOCIAL SCIENCES**  
**CONGRESS**

*September, 28-30, 2023 / Diyarbakır, TÜRKİYE*

Levan Sabauri	ANALYSIS OF THE REASONS BEHIND THE DETERIORATED STANDING OF ENGINEERING COMPANIES DURING THE FINANCIAL CRISIS	531
Mikel Alonso López	THE ROLE OF EMOTIONS IN THE CONSUMER: THEORETICAL REVIEW AND ANALYSIS OF COMPONENTS	532
Bitra Mashayekhi	RELATIONSHIP BETWEEN FINANCIAL REPORTING TRANSPARENCY AND INVESTMENT EFFICIENCY: EVIDENCE FROM IRAN	533
Said Abdullah Al Saifi	THE IMPACT OF MOTIVATION, TRUST, AND NATIONAL CULTURAL DIFFERENCES ON KNOWLEDGE SHARING WITHIN THE CONTEXT OF ELECTRONIC MAIL	534
Haya Alobaid	ACCOUNTING INFORMATION SYSTEMS OF KUWAITI COMPANIES: OBSTACLES AND BARRIERS	535
Venugopal KUMMAMURU	CORPORATE GOVERNANCE IN NETWORK MARKETING ORGANIZATIONS: THE ROLE OF ETHICS AND CSR	536
Volker Koch	EDUCATION OF PURCHASING PROFESSIONALS IN AUSTRIA: COMPETENCE BASED VIEW	537
Ardia ZAIRUNISHA	IMPACT OF REPRODUCTIVE TECHNOLOGIES ON WOMEN'S LIVES IN NEW DELHI: A STUDY FROM FEMINIST PERSPECTIVE	538
Mahmood NIROBAKSHH	SOCIAL STRUCTURE, INVOLUNTARY RELATIONS, AND URBAN POVERTY	539
Zahra Ahmed AL-ZADJALI	THE INFLUENCE OF ISLAMIC ARTS ON OMANI WEAVING MOTIFS	540
Khaled IGBARIA	BA'ALBAKĪ'S INFLUENCE ON 1950S AND 1960S LEBANESE WOMEN WRITERS	541
Bhumika Sharma	LEGAL REGULATION OF FAKE NEWS ACROSS GLOBE	542
Vicram SING	EMERGING TRENDS IN BUSINESS & MANAGEMENT-ISSUES, OPPORTUNITIES&CHALLENGES	543
Rajesh Kuma	COMPUTER-AIDED TEACHING OF TRANSFORMERS FOR UNDERGRADUATES	544
Denise LEVY	THE NUCLEAR ENERGY MUSEUM IN BRAZIL: IMPORTANCE OF SCIENCE EDUCATION	545
Elle Hilka DOMİNSKI	INTERSECTIONAL BULLYING, LGBT YOUTH AND THE CONSTRUCTION OF POWER	546

**SOCRATES**  
**8th INTERNATIONAL EDUCATION, BUSINESS, ECONOMICS AND SOCIAL SCIENCES**  
**CONGRESS**

*September, 28-30, 2023 / Diyarbakır, TÜRKİYE*

Hassan Attahiru Gwandu	WEST AFRICAN ISLAMIC CIVILIZATION: SOKOTO CALIPHATE AND SCIENCE EDUCATION	547
Melani ARNALDI	EFFECT OF DEPRESSION, SELF-REGULATION CONTROL AND CHARACTERISTICS OF ADHD AS THE CAUSE OF SCHOOL BRAWL IN JAKARTA, INDONESIA	548
Ruth LIJTMAER	THE THERAPIST'S SELF DISCLOSURE IN CROSS- CULTURAL TREATMENT	549
Mariam ABDULAZIZ ESMAEEL	TALENT IN AUTISM: COGNITIVE STYLE BASED ON WEAK CENTRAL COHERENCE AND SPECIAL SENSORY CHARACTERISTICS IN STATE OF KUWAIT: CASE STUDY	550
Barbara GAWDA	THE EMOTIONAL LANGUAGE AND TEMPERAMENTAL TRAITS	551
Haiyan WANG	EARNER AUTONOMY BASED ON CONSTRUCTIVISM LEARNING THEORY	552
Katarzyna CZUBAK	NEGATIVE EMOTIONS AND WAYS OF OVERCOMING THEM IN PRISON	553
Soma PARIJA	IMPACT OF PERSONALITY AND LONELINESS ON LIFE: ROLE OF ONLINE FLOW EXPERIENCES	554
Sheila Marie HOCSON	CAREER COUNSELING PROGRAM FOR THE PSYCHOLOGICAL WELL-BEING OF FRESHMEN UNIVERSITY STUDENTS	555
Sujid BASAK	A COMPARATIVE ANALYSIS OF ZOTERO AND MENDELEY REFERENCE MANAGEMENT SOFTWARE	556
Chinchira BUNCURTHRAKUN	THE STUDY OF IDIOM TRANSLATION IN FICTION FROM ENGLISH INTO THAI	557
Muntanavadee MAYTAPATTANA	THE EFFECTS OF THE PARENT TRAINING PROGRAM FOR OBESITY REDUCTION ON HEALTH BEHAVIORS OF SCHOOL-AGE CHILDREN	558
Muazu HASSAN	IMPACT OF SOCIAL CAPITAL, K.S.A AND SELF- EFFICACY ON ENTREPRENEURIAL SUCCESS: A CONCEPTUAL FRAMEWORK	559
Hauwa Baba Musami	WOMEN PARTICIPATION IN GOVERNANCE: PROSPECTS AND CHALLENGES	560
Amina Abdelhadi	A NEED TO TEACHING DIGITAL CITIZENSHIP VALUES THROUGH SCHOOL TEXTBOOKS	561

**SOCRATES**  
**8th INTERNATIONAL EDUCATION, BUSINESS, ECONOMICS AND SOCIAL SCIENCES**  
**CONGRESS**

*September, 28-30, 2023 / Diyarbakır, TÜRKİYE*

Shamsuddeen Kabir	ENTREPRENEURIAL ATTITUDE, PERCEIVED BEHAVIOURAL CONTROL (PBC), SUBJECTIVE NORM AND INTENTION TO BECOME AN ENTREPRENEUR- A CONCEPTUAL FRAMEWORK	562
Abubakar Sadiq Sallau	HE ROLE OF YOUTHS IN COMMUNITY DEVELOPMENT IN TIMES OF CRISES IN NIGERIA	563
Muhammad Abdullahi Maryam Muhammad Wakil Abubakar Sadiq Sallau	YOUTH PERSPECTIVE ON THE DRIVERS AND MANAGEMENT OF VIOLENT EXTREMISM IN YOBE STATE, NIGERIA	564
Juan Miguel Casupanan	ASSESSMENT OF THE IMPLEMENTATION OF THE SK REFORM ACT OF 2015 IN SELECTED BARANGAYS IN THE CITY OF BALANGA	565
Mico Sison	PERCEPTION LEVEL OF SOCIAL STUDIES PRE-SERVICE TEACHERS TOWARD MULTICULTURAL EDUCATION	566
Marielle Cinco Binajbaj	SEAL OF GOOD LOCAL GOVERNANCE-BARANGAY: A COMPARATIVE ANALYSIS OF STRATEGIC PERFORMANCE OF TWO BARANGAYS IN MUNICIPALITY OF MARIVELES FISCAL YEAR 2019	567
Jasphine Peni	ANALYSIS OF THE IMPLEMENTATION ON THE NON-USE OF PLASTIC BAG POLICY IN THE CITY OF BALANGA	568
Kenth John Zabala	EXAMINING THE PEDAGGICAL CONTENT KNOWLEDGE IN WORLD HISTORY F PRE-SERVICE TEACHERS	569
Aliah Ariane	LEARNING ENGAGEMENT OF SOCIAL STUDIES STUDENTS IN BLENDED LEARNING IN WORLD HISTORY IN A STATE UNIVERSITY	570
Cris John Obrero	LEVEL OF ACADEMIC ANXIETY AMONG FIRST YEAR COLLEGE STUDENTS: INPUT FOR INTERVENTION PLAN	571
Mark Carlo Dungca	EFFECTIVENESS OF SELF-LEARNING MODULES IN DEVELOPING INDEPENDENT LEARNING AMONG STUDENTS	572
Chinwe Sallau	VISIONARY LEADERSHIP AND EFFECTS ON COMPETITIVENESS	573

**SOCRATES**  
**8th INTERNATIONAL EDUCATION, BUSINESS, ECONOMICS AND SOCIAL SCIENCES**  
**CONGRESS**

*September, 28-30, 2023 / Diyarbakır, TÜRKİYE*

Sameer Jain	AN EXAMINATION OF THE DISRUPTIVE INNOVATION THEORY AND ITS APPLICATION TO THE TECHNOLOGY INDUSTRY	574
Zydnee Avelino	INFLUENCE OF FLEXIBLE LEARNING TO THE STUDY HABITS AMONG STUDENTS	575
Lee Aubreybelle	MEASURING THE DIGITAL LITERACY AMONG SOCIAL STUDIES STUDENTS	576
Jan Anthonette Canindo	LEVEL OF DIFFICULTIES AMONG SOCIAL STUDIES STUDENTS IN BLENDED LEARNING: INPUT FOR INTERVENTION PLAN	577
Mark Carlo Dungca	EFFECTIVENESS OF SELF-LEARNING MODULES IN DEVELOPING INDEPENDENT LEARNING AMONG STUDENTS	578
Cris John Obrero	LEVEL OF ACADEMIC ANXIETY AMONG FIRST YEAR COLLEGE STUDENTS: INPUT FOR INTERVENTION PLAN	579
Mehmet Osman ÇATI	THREE YEARS OF ABRAHAM ACCORDS AND ISRAEL-UAE RELATIONS	580

**ORTAOKUL ÖĞRETİM PROGRAMLARINDA DEĞERLER EĞİTİMİN YERİ**  
THE PLACE OF VALUES EDUCATION IN SECONDARY SCHOOL EDUCATION  
PROGRAMS

**Dr. Ender ÖZEREN**

Dicle Üniversitesi, Çermik Meslek Yüksek Okulu,  
ORCID ID: 0000-0003-4605-8120

**Dr. Veysel GÖÇER**

Milli Eğitim Bakanlığı,  
ORCID ID: 000-0002-9242-6863

**Gülşen ÖZEREN**

Milli Eğitim Bakanlığı,  
ORCID ID: 0009-0008-3144-6319

**Özet**

Araştırmada ortaokul öğretim programlarında değerler eğitimin ne şekilde yer aldığını belirlemek amaçlanmıştır. Bu amaç çerçevesinde “Ortaokul öğretim programlarında değerler ne şekilde yer almaktadır?” sorusu araştırmanın temel problem cümlesini oluşturmaktadır. Araştırmada nitel araştırma yöntemlerinden durum çalışması modeli tercih edilmiştir. Araştırmanın veri kaynakları, amaçlı örneklem yöntemlerinden ölçüt örnekleme yöntemi ile belirlenen Milli Eğitim Bakanlığı'nın 2018 yılında resmi web sayfasında yayınlanmış olan ortaokul öğretim programları oluşturmaktadır. Araştırmada online platformlardan temin edilen ortaokul öğretim programlarındaki veriler, araştırmanın amaçları bağlamında betimsel ve içerik analiz tekniği ile çözümlenmiştir. Araştırmada ortaokul Türkçe dersinde değerler bağlamında bilimsellik ve paylaşma; Matematik dersinde yalnızca estetik, Sosyal Bilgiler dersinde sorumluluk, bilimsellik, dayanışma, vatanseverlik, yardımlaşma, tasarruf ve estetik, Fen Bilimleri dersinde duyarlılık, dayanışma, sorumluluk ve tasarruf değerlerine, ortaokul Din Kültürü ve Ahlak Bilgisi dersinde sevgi, saygı, yardımlaşma, dayanışma, paylaşma ve sorumluluk, T.C. İnkılap Tarihi ve Atatürkçülük dersinde bağımsızlık ve dayanışma, Görsel Sanatlar dersinde yalnızca estetik, Müzik dersinde yalnızca vatanseverlik, ortaokul Beden Eğitimi ve Spor dersinde duyarlılık, saygı ve sorumluluk, Bilişim Teknolojileri ve Yazılım dersinde saygı ve paylaşma değerlerine yer verildiği belirlenmiştir.

**Anahtar Kelimeler:** Değer, Değerler Eğitimi, Ortaokul, Öğretim Programı.

**Abstract**

The aim of the research is to determine how values education is included in secondary school curriculum. Within the framework of this purpose, "How are values included in secondary school curriculum?" The question constitutes the main problem statement of the research. In the research, case study model, one of the qualitative research methods, was preferred. The data sources of the research consist of secondary school curriculums published on the official website of the Ministry of National Education in 2018, determined by the criterion sampling method, one of the purposeful sampling methods. In the research, data from secondary school curriculum obtained from online platforms were analyzed with descriptive and content analysis techniques in the context of the aims of the research. In the research, scientific and sharing in the context of values in secondary school Turkish course; Only aesthetics in Mathematics class, responsibility, scientificness, solidarity, patriotism, cooperation, thrift and aesthetics in Social

Studies class, sensitivity, solidarity, responsibility and thrift values in Science class, love, respect, cooperation, solidarity and sharing in secondary school Religious Culture and Ethics class. and responsibility, T.R. It was determined that the values of independence and solidarity were included in the History of Revolution and Kemalism course, only aesthetics in the Visual Arts course, only patriotism in the Music course, sensitivity, respect and responsibility in the secondary school Physical Education and Sports course, and respect and sharing in the Information Technologies and Software course.

**Key Words:** Value, Values Education, Secondary School, Curriculum.

## 1. GİRİŞ

TDK sözlüğünde “Bir durumun önemini, bir şeyin değerini, kalitesini belirlemek için kullanılan soyut bir ölçü” ifadeleriyle tanımlanan değer kavramı temelde insanoğlunun yarattığı ortaya koyduğu şeylerin tamamını ifade etmektedir (Özen, 2012). “Değer” sözü, Ulusoy’a göre soyut bir ölçü, bir şeyin değdiği karşılık ve yararlı bir nitelik olarak ifade edilir. Ulusoy, değer kavramının başta sosyal bilimler olmak üzere felsefe, matematik, psikoloji gibi farklı disiplinlerde kullanıldığını aktarır. Bu kavramın insan davranışlarını inceleyip değerlendiriyor olması bakımından sosyal bilimler alanında ayrı bir yeri vardır (Turan ve Ulusoy, 2019).

Eğitimin amaçlarından biri de değerlerin aktarımıyla kişilerde istendik davranışlar geliştirmektir. Söz konusu değerlerin davranışa dönüşmesi bu noktada önem taşır. Birey tarafından davranışlarına yansıtılmayan değerler işlevsel değildir. Bu yansıtma da değerlerin özümsemesiyle mümkündür. Değerleri özümseyen birey için toplumsal baskı ve çatışma asgari seviyeye iner ve birey sahip olduğu değer sistemiyle uyumlu davranışlar sergiler (Tekşan, 2012).

Daha geniş bir anlamda eğitim kurumları bireylere aktardıkları; bilgi, beceri, tutum ve değerler yoluyla diğer bireylere yardım etmeyi amaçlar. Ayrıca değer eğitimi, insanların daha karakterli bir hayat sürüp, mutlu olmasını (Kirschenbaum, 1995) sağlayarak, tüm insanlığa evrensel bir el uzatma biçimidir (Kaya, 2021). Ayrıca değerler kültürel mirastan ayrı düşünülemez. Nitekim Kadıoğlu (2022) bu konuda kültürel miras değerleri aynı zamanda kültürel, sosyal, dini, ekonomik gibi pek çok faktörün birikimi sonucu oluşan maddi ve manevi değerler olduğunu ifade etmiştir. Değerler bu durumdan dolayı eğitim sürecinden ve kültürel mirastan ayrı düşünülemeyeceği söylenebilir.

Daha geniş bir anlamda eğitim kurumları bireylere aktardıkları; bilgi, beceri, tutum ve değerler yoluyla diğer bireylere yardım etmeyi amaçlar. Ayrıca değer eğitimi, insanların daha karakterli bir hayat sürüp, mutlu olmasını (Kirschenbaum, 1995) sağlayarak, tüm insanlığa evrensel bir el uzatma biçimidir (Kaya, 2021).

Değer eğitimi, belirli birtakım değerlerin aktarımı ve benimsetilmesi, değerler eğitimi ise kişinin kendi değerlerinin farkına varması yönünde çalışmalar olarak tanımlanmıştır (Bacanlı ve Dombaycı, 2012).

Akbaş (2004), demokratik bir toplum için başarının temel şartının değer eğitimi olduğunu vurgulamıştır.

Toplumsal yapıyı oluşturan sosyal kurumların bütününe kendine özgü değerlere sahip olduğu bilinmektedir (Özensel, 2004). Değer eğitiminin tam manasıyla amacına ulaşabilmesi için bu kurumların tamamı; aile, okul, çevre ve toplumsal kurumlar işbirliği içinde çalışmalıdır (Yıldırım ve Akpınar, 2016). Daha geniş anlamda, aileler değerlerin ilk kazanıldığı yerdir. Okullar, ailede edinilen değerlerin pekiştirildiği ve yeni değerlerin edinildiği sosyal ortamlardır (Hökelekli ve Gündüz, 2004).

Değerlerin kazandırılması açısından sosyal çevre ve aile belli bir süreç içerisinde onlara etki

edebilen başlıca unsurlar olarak görülmektedirler. Fakat değer kazandırma açısından kişilerin hayatlarında önem teşkil eden kişilerin okul yaşantılarına adım atmalarıdır. Bu durumda toplum ve ailenin yanı sıra okullar da değerleri kişiye kazandırma durumunda yeni bir kaynak olarak karşımıza çıkmaktadır (Bursa ve Çengelci, 2017).

Değerlerin kazandırılması bireylerin hem sosyal hem de duygusal gelişimine yarar sağlamaktadır. Sosyal ve duygusal yönleri gelişmiş bireyler değerleri sergilerken daha çok başarı gösterirler. Bununla beraber değerlerin öğretimi bireyleri hem akademik hem de özel hayatlarında daha çok başarı elde etmelerine yardımcı olmaktadır (Koç ve Akdoğan, 2018). Kişi ve toplum için değerlerin önemini farkına varılması ve değerlerin bize sunduklarıyla hayatına yön vermek farkındalık yaratmaktadır. Değerlerin önemini farkında olan bireyler daha mutlu daha ahlaklı ve saygın yaşarlar. Değerler insanı doğruya, güzele ve iyiye yönlendirirler bu konuda bireye yol gösterici olurlar (Gereken, 2018).

Araştırmada ortaokul öğretim programlarında değerler eğitimin ne şekilde yer aldığını belirlemek amaçlanmıştır. Bu amaç çerçevesinde “Ortaokul öğretim programlarında değerler ne şekilde yer almaktadır?” sorusu araştırmanın temel problem cümlesini oluşturmaktadır. Belirlenen temel problem cümlesi çerçevesinde şu alt problemlere yanıt aranmıştır:

- Türkçe öğretim programında değerler ne şekilde yer almaktadır?
- Matematik öğretim programında değerler ne şekilde yer almaktadır?
- Sosyal Bilgiler öğretim programında değerler ne şekilde yer almaktadır?
- Fen Bilimleri öğretim programında değerler ne şekilde yer almaktadır?
- Din Kültürü ve Ahlak Bilgisi öğretim programında değerler ne şekilde yer almaktadır?
- T.C. İnkılâp Tarihi ve Atatürkçülük öğretim programında değerler ne şekilde yer almaktadır?
- Görsel Sanatlar öğretim programında değerler ne şekilde yer almaktadır?
- Müzik öğretim programında değerler ne şekilde yer almaktadır?
- Beden Eğitimi ve Spor öğretim programında değerler ne şekilde yer almaktadır?
- Teknoloji ve Tasarım öğretim programında değerler ne şekilde yer almaktadır?
- Bilişim Teknolojileri ve Yazılım öğretim programında değerler ne şekilde yer almaktadır?

## 2. YÖNTEM

### 2.1. Araştırmanın Modeli

Araştırmada ortaokul öğretim programlarında değerler eğitimin ne şekilde yer aldığını belirlemek amaçlanmıştır. Belirtilen amaca erişmek için araştırmada yöntem olarak doküman incelemesi tercih edilmiştir. Dokümanlar araştırmaların birçok alanında önemli veri kaynaklarıdır. Doküman incelemesi bir olayın belli zamanlardaki ya da zaman içerisinde geçirdiği değişimlerin açıklanmasıyla ilgilidir. Belirli bir amaca hizmet eder, çalışma alanına bilgi sağlar ve belirli sosyal olayları açıklar (Best ve Kahn, 2017). Dokümanlar diğer çözümlenmelerden materyalin zenginliğiyle ayrılır. Burada esas noktayı dokümanın nitel yorumlanması oluşturur (Mayring, 2011).



Doküman incelemesi hem nicel hem de nitel arařtırmalarda kullanılabilir. Yazılı kaynaklar, kitaplar, dergiler, makaleler, romanlar, Őiirler vb. görsel malzemeler ise resimler, slaytlar, filmler vb. olabilir. Arařtırılması hedeflenen olgu veya olgular hakkında bilgi içeren yazılı materyallerin analizini kapsar. Önemli olan arařtırmacının neyi, neden, niçin, nasıl ve nerede araması gerektiğidir (Sönmez ve Alacapınar, 2011). Doküman incelemesi belirli bir sistematik doğrultusunda yürütülmelidir. Doküman incelemesi belli bařlı beř ařamada gerçekleřir (Forster, 1995; akt: Yıldırım ve Őimřek, 2016):

Dokümanlara ulařma,  
Orijinallięi kontrol etme,  
Dokümanları anlama,

Veriyi analiz etme (Analize konu olan veriden örnekleme seçme, Kategorileri geliřtirme, Analiz birimini saptama),

Sayısallařtırma,  
Veriyi Kullanma.

Arařtırmacı dokümanlara ulařtıktan sonra doğruluęunu güvenilirlięi kontrol etmeli. Dokümanların anlaşılması çözümlenmesi arařtırma için kritik bir ařamadır. Çünkü arařtırmacının doküman içerięini yorumlaması ve sözel olarak ifade etmesi gerekmektedir. Bu bağlamda arařtırmacı dokümanların analizinde yorumlayıcı bir içerik analizi yapmalıdır (Bař ve Akturan, 2017). Doğrudan gözlem ve görüşmenin olanaklı olmadığı durumlarda veya arařtırmanın geçerlilięini arttırmak amacıyla, görüşme ve gözlem yöntemleri ile elde edilen verilere destek amacıyla kullanılabilen bir veri toplama yöntemidir (Yıldırım ve Őimřek, 2016).

## 2.2. Veri Kaynakları

Arařtırmanın veri kaynakları Milli Eęitim Bakanlığı'nın resmi web sayfasında yayınlamıř olduęu öęretim programlarıyla ilgili dokümanlardan oluřmaktadır. MEB tarafından yayınlanan öęretim programları içerisinden arařtırmanın amaçları doğrultusunda amaçlı örnekleme yöntemlerinden ölçüt örnekleme yöntemi ile belirlenmiř olan ortaokul öęretim programları oluřturmaktadır. Ölçüt örnekleme türünde temel yaklařım arařtırmacının kendi kiřisel gözleminden hareketle arařtırma sorusuna uygun düřündüęü belirli özellikleri taşıyan durumların çalıřılmasıdır (Gürbüz ve Őahin, 2018). İfade edilen çerçevede arařtırmada yayınlanan öęretim programları içerisinden ortaokulda okutulan derslere ait öęretim programları arařtırma sürecine dâhil edilmiřtir. Ölçüt örnekleme yolu ile belirlenen ortaokul öęretim programları řunlardır:

- Türkçe (5-6-7-8. Sınıf)
- Matematik (5-6-7-8. Sınıf)
- Fen Bilimleri (5-6-7-8. Sınıf)
- Sosyal Bilgiler (5-6-7. Sınıf)
- T.C. İnkılâp Tarihi ve Atatürkçülük (8. Sınıf)
- Yabancı Dil (5-6-7-8. Sınıf)
- Din Kültürü ve Ahlak Bilgisi (5-6-7-8. Sınıf)
- Görsel Sanatlar (5-6-7-8. Sınıf)

- Müzik (5-6-7-8. Sınıf)
- Beden Eğitimi ve Spor (5-6-7-8. Sınıf)
- Bilişim Teknolojileri ve Yazılım (5-6. Sınıf)
- Rehberlik ve Kariyer Planlama (8. Sınıf)

### 2.3. Verilerin Toplanması

Araştırmanın verileri aşamalı olarak şu şekilde toplanmıştır: Araştırmanın;

- Birinci aşamasında mevcut öğretim programlarının temin edilmesi,
- İkinci aşamada ortaokul öğretim programlarının incelenmesi,
- Üçüncü aşamada, değerler bağlamında incelenen öğretim programlarındaki bulguların raporlaştırılması.

### 2.4. Veri Analizi

Araştırmada incelenen dokümanlar betimsel ve içerik analizi ile çözümlenmiştir. Araştırma sürecinde öğretim programlarının doküman içerikleri belli bir ölçütle incelenmesi neticesinde elde edilen veriler öncelikle içerik analizi devamında ise içerik analizi sonucu oluşturulan kod ve temalar doğrultusunda betimsel olarak analiz edilmiştir.

Betimsel analizde elde edilen veriler daha önceden belirlenen temalara göre özetlenip yorumlanabilir. Betimsel analiz, doğrudan alıntılara olayları çarpıcı biçimde yansıtmak amacıyla sıkça başvurulan bir analiz yöntemidir. Betimsel analiz çevre oluşturma, tematik çevreye göre verilerin işlenmesi bulguların tanımlanması ve yorumlaması aşamalarından oluşmaktadır (Şahin, 2015). İçerik analizi ise metinlerin ya da transkriptlerin içerisinde gizli kalmış anlamların veya orada verilmek istenen mesajların belli bir sistematik izlenerek kavramlar ve kategoriler şeklinde ortaya konarak bu kavram ve kategorilerin analiz edilmesidir (Güler, Halıcıoğlu ve Taşgın, 2015).

Nitel veri analizinde genel olarak tümevarımcı bir yaklaşımla gerçeklik ortaya çıkarılmaya ve anlamaya çalışılır. İlk aşamada çeşitli yöntem ve teknikler kullanılarak elde edilen verilerin detaylı incelenmesi yapılır. Araştırma konusuyla ilgili veri ayrılır diğerleri ayıklanır. Böylelikle veri azaltması işlemi yapılarak analiz işlemine tabi tutulanlar isimlendirilir veya kodlanır. Bu şekilde etiketlenen verilerden benzer olanlar aynı kod ve temalar içerisinde toplanır. Bu kod ve temalar isimlendirilir. Daha sonra kod ve temalar karşılaştırılır aralarında ne tür bağlantılar olduğu belirlenmeye çalışılır. Daha sonraki aşamada önceki aşamalardan hareketle açıklamalar ve yorumlamalar yapılır (Gürbüz ve Şahin, 2018).

Dokümanlardan elde edilen verileri analiz etmek için betimsel analizden (frekans, yüzde) yararlanılmıştır. Araştırmada dokümanların betimsel olarak analizi için;

- İlk aşamada değerler ile ilgili literatür incelenmiştir,
- İkinci aşamada değerler ile ilgili anahtar kavramlar belirlenmiştir,
- Üçüncü aşamada öğretim programlarını değerlere göre incelemeye ilişkin çerçevenin oluşturulmuştur.

- Dördüncü aşamada belirlenen çerçeve kapsamında öğretim programlarının raporlaştırılması,
- Son aşamada toplanan verilerin frekans hesaplamalarının yapılması.

### 3. BULGULAR

4 yıllık öğrenme-öğretme süreci olan ortaokullarda 13 zorunlu ders bulunmaktadır. Zorunlu derslerde yer alan değerlerin derslere göre dağılımı aşağıda tablo ve şekillerle gösterilmiştir.

#### 3.1. Türkçe

Türkçe dersi ortaokul 5 ve 6. sınıfta haftalık 6 saat, 7. ve 8. sınıfta ise 5 saat olarak işlenmektedir. Türkçe Dersi Öğretim Programı'nda yer alan kazanımlar her sınıf düzeyi için dinleme/izleme, konuşma, okuma ve yazma olmak üzere dört temel dil becerisi altında gruplandırılmıştır. Ortaokul beşinci ve altıncı sınıfta dinleme/izleme dil becerisi altında 12, yedinci ve sekizinci sınıfta 14 kazanım; konuşma becerisi altında ortaokulun bütün sınıflarında 7 kazanım; okuma becerisi altında ortaokul beşinci sınıfta 34, altıncı sınıfta 35, yedinci sınıfta 38, sekizinci sınıfta 35 kazanım; yazma becerisi altında ortaokul beşinci sınıfta 16, altıncı sınıfta 14, yedinci sınıfta 17, sekizinci sınıfta 20 kazanım yer almaktadır.

Araştırma kapsamına dâhil edilen öğretim programları değerler teması altında analiz edilmiştir. Yapılan analizler sonucunda Ortaokul Türkçe Dersi Öğretim Programı temelinde elde edilen bulgular Tablo 1'de verilmiştir.

Tablo 1. Ortaokul Türkçe Dersi Öğretim Programına İlişkin Bulgular

	Tema	Sınıflar			
	Değerler	5.Sınıf (f)	6.Sınıf (f)	7.Sınıf (f)	8.Sınıf (f)
Kodlar	Bilimsellik	2	2	2	2
	Paylaşma	1	1	1	1

Tablo 1'de yer alan değerler incelendiğinde Ortaokul Türkçe Dersi Öğretim Programı'nda bilimsellik ve paylaşım değerlerine vurgu yapıldığı anlaşılmaktadır. “Bilimsellik” değeri kapsamında Ortaokul Türkçe Dersi Öğretim Programı'nda “T.5.3.28. Bilgi kaynaklarını etkili şekilde kullanır.”, “T.5.3.29. Bilgi kaynaklarının güvenilirliğini sorgular.”, “T.6.3.33. Bilgi kaynaklarını etkili bir şekilde kullanır.”, “T.6.3.34. Bilgi kaynaklarının güvenilirliğini sorgular.”, “T.7.3.32. Bilgi kaynaklarını etkili bir şekilde kullanır.”, “T.7.3.33. Bilgi kaynaklarının güvenilirliğini sorgular.”, “T.8.3.30. Bilgi kaynaklarını etkili bir şekilde kullanır.”, “T.8.3.31. Bilgi kaynaklarının güvenilirliğini sorgular.” kazanımlarında yer aldığı belirlenmiştir.

Tablo 1'de yer alan değerler incelendiğinde Ortaokul Türkçe Dersi Öğretim Programı'nda “Paylaşım” değerlerine vurgu yapıldığı anlaşılmaktadır. Türkçe öğretim programında “5.4.10. Yazdıklarını paylaşır.”, “T.6.4.11. Yazdıklarını paylaşır.”, “T.7.4.17. Yazdıklarını paylaşır.”, “T.8.4.17. Yazdıklarını paylaşır.” kazanımları paylaşım değerleri kapsamında değerlendirilebilir.

### 3.2. Matematik

Matematik dersi ortaokulda ilkokulda olduğu gibi ortaokulun bütün sınıflarında haftada 5 saat olarak işlenmektedir. Matematik Dersi Öğretim Programı'nda ortaokul beşinci sınıfta 56, altıncı sınıfta 59, yedinci sınıfta 58 ve sekizinci sınıfta 52 kazanım bulunmaktadır. Genel itibari ile sınıf bazında birbirine yakın kazanım sayılarının olduğu anlaşılmaktadır.

Araştırma kapsamına dâhil edilen Matematik dersi öğretim programı değerler temelinde analiz edilmiştir. Yapılan analizler sonucunda 1739 sayılı Millî Eğitim Temel Kanunu'nda ifade edilen Türk Millî Eğitiminin Genel Amaçları ve Temel İlkeleri doğrultusunda hazırlanan 13 özel amaç içerisinde “*Matematiğin sanat ve estetikle ilişkisini fark edebilecektir.*” ifadesi bulunmaktadır. Bu ifade içerisinde geçen matematiğin estetik ile ilişkisinin fark edilmesi ifadesinin Matematik dersi öğretim programında değerler temelinde sınırlı ifadelerin yer aldığı söylenebilir. Bu durumun Matematik dersinin yapısından kaynaklandığı söylenebilir.

### 3.3. Sosyal Bilgiler

Sosyal Bilgiler dersi ortaokulda yalnızca 5, 6 ve 7. sınıfta bulunmakta olup haftada 3 saat olarak işlenmektedir. Sosyal Bilgiler Dersi Öğretim Programı'nda yer alan kazanımlar birey ve toplum 4; kültür ve miras 5; insanlar, yerler ve çevreler 5; bilim, teknoloji ve toplum 5; üretim, dağıtım ve tüketim 6; etkin vatandaşlık 4; küresel bağlantılar öğrenme alanında ise 4 kazanım bulunmaktadır. Öğrenme alanlarına göre kazanım sayılarının birbirine yakın olduğu anlaşılmaktadır.

Araştırmada yapılan analizler sonucunda Ortaokul Sosyal Bilgiler Dersi Öğretim Programı temelinde değer teması altında elde edilen bulgular Tablo 2’de verilmiştir.

Tablo 2. Ortaokul Sosyal Bilgiler Dersi Öğretim Programına İlişkin Bulgular

Temalar	Kodlar	Sınıflar		
		5.Sınıf (f)	6.Sınıf (f)	7.Sınıf (f)
Değerler	Sorumluluk	2	3	1
	Bilimsellik	1	1	4
	Dayanışma	1	1	-
	Vatanserverlik	1	-	-
	Yardımlaşma	-	1	-
	Tasarruf	-	1	-
	Estetik	-	-	1

Tablo 2’de yer alan değerler incelendiğinde Ortaokul Sosyal Bilgiler Dersi Öğretim Programı'nda “Sorumluluk” değerine “*SB.5.1.3. Sahip olduğu haklarının farkında olan bir birey olarak katıldığı gruplarda aldığı rollerin gerektirdiği görev ve sorumluluklara uygun davranır.*”, “*SB.5.3.4. Yaşadığı çevredeki afetlerin ve çevre sorunlarının oluşum nedenlerini sorgular.*”, “*SB.6.1.5. Bir soruna getirilen çözümlerin hak, sorumluluk ve özgürlükler temelinde olması gerektiğini savunur.*”, “*SB.6.5.4. Vatandaşlık sorumluluğu ve ülke ekonomisine katkısı açısından vergi vermenin gereğini ve önemini savunur.*”, “*SB.6.6.5. Türkiye Cumhuriyeti’nin etkin bir vatandaşı olarak hak ve sorumluluklarının anayasal güvence altında olduğunu açıklar.*”, “*SB.7.1.4. İletişim araçlarından yararlanırken haklarını kullanır ve sorumluluklarını yerine getirir.*” kazanımlarında; “Bilimsellik” değerine “*SB.5.4.5. Yaptığı*

*çalışmalarda bilimsel etiğe uygun davranır.*”, “SB.6.4.3. Bilimsel araştırma basamaklarını kullanarak araştırma yapar.”, “SB.7.4.1. Bilginin korunması, yaygınlaştırılması ve aktarılmasında değişim ve sürekliliği inceler.”, “SB.7.4.2. Türk-İslam medeniyetinde yetişen bilginlerin bilimsel gelişme sürecine katkılarını tartışır.”, “SB.7.4.3. XV-XX. yüzyıllar arasında Avrupa’da yaşanan gelişmelerin günümüz bilimsel birikiminin oluşmasına etkisini analiz eder.”, “SB.7.4.4. Özgür düşüncenin bilimsel gelişmelere katkısını değerlendirir.” kazanımlarında; dayanışma değerine “SB.5.5.5. İş birliği yaparak üretim, dağıtım ve tüketime dayalı yeni fikirler geliştirir.”, “SB.6.1.4. Toplumsal birlikteliğin oluşmasında sosyal yardımlaşma ve dayanışmayı destekleyici faaliyetlere katılır.” kazanımlarında; “Vatanseverlik” değerine “SB.5.6.4. Millî egemenlik ve bağımsızlık sembollerimizden Bayrağımıza ve İstiklâl Marşına değer verir.” kazanımında; “Yardımlaşma” değerine “SB.6.1.4. Toplumsal birlikteliğin oluşmasında sosyal yardımlaşma ve dayanışmayı destekleyici faaliyetlere katılır.” kazanımında; “Tasarruf” değerine “SB.6.5.2. Kaynakların bilinçsizce tüketilmesinin canlı yaşamına etkilerini analiz eder.” kazanımlarında; “Estetik” değerine “SB.7.2.5. Osmanlı kültür, sanat ve estetik anlayışına örnekler verir.” kazanımında yer verildiği belirlenmiştir.

### 3.4. Fen Bilimleri

Fen Bilimleri dersi ortaokulun bütün sınıflarında bulunmakta olup haftada 4 saat olarak işlenmektedir. Fen Bilimleri Dersi Öğretim Programı’nda beşinci sınıfta 36, altıncı sınıfta 59, yedinci sınıfta 67 ve sekizinci sınıfta 61 kazanım yer almaktadır. Sınıf temelinde beşinci sınıftan altıncı sınıfa geçişte %50’den daha fazla bir artış olduğu anlaşılmaktadır.

Araştırma kapsamına dâhil edilen Ortaokul Fen Bilimleri Dersi Öğretim Programı’nın analizi sonucunda elde edilen bulgular Tablo 3’te verilmiştir.

Tablo 3. Ortaokul Fen Bilimleri Dersi Öğretim Programına İlişkin Bulgular

Temalar	Kodlar	Sınıflar			
		5.Sınıf (f)	6.Sınıf (f)	7.Sınıf (f)	8.Sınıf (f)
Değerler	Duyarlılık	1	-	-	-
	Dayanışma	-	1	-	-
	Sorumluluk	-	-	1	-
	Tasarruf	-	-	-	4

Tablo 3’te Ortaokul Fen Bilimleri Dersi Öğretim Programı’nda en fazla vurgu yapılan değer tasarruf olduğu anlaşılmaktadır. “Tasarruf”, Fen Bilimleri Dersi Öğretim Programı’nda “F.8.6.4.1. Kaynakların kullanımında tasarruflu davranmaya özen gösterir.”, “F.8.6.4.2. Kaynakların tasarruflu kullanımına yönelik proje tasarlar.”, “F.8.6.4.5. Kaynakların tasarruflu kullanılmaması durumunda gelecekte karşılaşılabilecek problemleri belirterek çözüm önerileri sunar.”, “F.8.7.3.5. Elektrik enerjisinin bilinçli ve tasarruflu kullanılmasının aile ve ülke ekonomisi bakımından önemini tartışır.”, “F.8.7.3.6. Evlerde elektriği tasarruflu kullanmaya özen gösterir.”, “Duyarlılık”, “F.5.6.2.2. Yakın çevresindeki veya ülkemizdeki bir çevre sorununun çözümüne ilişkin öneriler sunar.”, “Dayanışma”, “F.5.6.3.2. Yıkıcı doğa olaylarından korunma yollarını ifade eder.”, “Sorumluluk”, “F.7.6.2.4. Bir bitki veya hayvanın bakımını üstlenir ve gelişim sürecini rapor eder.” kazanımlarında yer aldığı belirlenmiştir.

### 3.5. Din Kültürü ve Ahlak Bilgisi

Din Kültürü ve Ahlak Bilgisi dersi ortaokulun bütün sınıflarında bulunmakta olup haftada 2 saat olarak işlenmektedir. Din Kültürü ve Ahlak Bilgisi Dersi Öğretim Programı'nda beşinci sınıfta 29, altıncı sınıfta 24, yedinci sınıfta 25 ve sekizinci sınıfta 28 kazanım bulunmaktadır. Sınıf temelinde kazanım sayılarının birbirine yakın olduğu anlaşılmaktadır.

Araştırma kapsamına dâhil edilen Ortaokul Din Kültürü ve Ahlak Bilgisi Dersi Öğretim Programı'nın analizi sonucunda elde edilen bulgular Tablo 4'te verilmiştir.

Tablo 4. Ortaokul Din Kültürü ve Ahlak Bilgisi Dersi Öğretim Programına İlişkin Bulgular

	Kodlar	Sınıflar			
		5.Sınıf (f)	6.Sınıf (f)	7.Sınıf (f)	8.Sınıf (f)
Değerler	Sevgi	1	-	-	-
	Saygı	1	-	-	-
	Yardımlaşma	-	-	1	1
	Dayanışma	-	-	1	-
	Paylaşma	-	-	-	1
	Sorumluluk	-	-	-	1

“Sevgi” ve “Saygı” değerlerine “5.3.1. Toplumsal hayatta nezaket kurallarına uygun davranışlar sergilemeye özen gösterir.” kazanımında; “Yardımlaşma” değerine “7.2.4. Kurban ibadetini İslam'ın yardımlaşma ve dayanışmaya verdiği önem açısından değerlendirir.”, “8.2.1. İslam'ın paylaşma ve yardımlaşmaya verdiği önemi ayet ve hadisler ışığında yorumlar.” kazanımlarında; “Dayanışma” değerine “7.2.4. Kurban ibadetini İslam'ın yardımlaşma ve dayanışmaya verdiği önem açısından değerlendirir.” kazanımında; “Paylaşma” değerine “8.2.1. İslam'ın paylaşma ve yardımlaşmaya verdiği önemi ayet ve hadisler ışığında yorumlar.” kazanımında; “Sorumluluk” değerine “8.1.2. İnsanın ilmi, iradesi, sorumluluğu ile kader arasında ilişki kurar.” kazanımında yer verildiği belirlenmiştir.

### 3.6. T.C. İnkılâp Tarihi ve Atatürkçülük

T.C. İnkılâp Tarihi ve Atatürkçülük Dersi yalnızca 8. Sınıfta bulunmakta olup haftada 2 saat olarak işlenmektedir. T.C. İnkılâp Tarihi ve Atatürkçülük Dersi Öğretim Programı'nda yer alan kazanımlar Bir Kahraman Doğuyor 4; Millî Uyanış: Bağımsızlık Yolunda Atılan Adımlar 8; Millî Bir Destan: Ya İstiklal Ya Ölüm! 7; Atatürkçülük ve Çağdaşlaşan Türkiye 9; Demokratikleşme Çabaları 3; Atatürk Dönemi Türk Dış Politikası 3, Atatürk'ün Ölümü ve Sonrası ünitesinde ise 5 kazanım bulunmaktadır.

Araştırma kapsamına dâhil edilen T.C. İnkılâp Tarihi ve Atatürkçülük Dersi Öğretim Programı'nın analizi sonucunda elde edilen bulgular Tablo 5'te verilmiştir.

Tablo 5. T.C. İnkılâp Tarihi ve Atatürkçülük Dersi Öğretim Programına İlişkin Bulgular

Temalar	Kodlar	8.Sınıf (f)
Değerler	Bağımsızlık	1
	Dayanışma	1

Tablo 5’te araştırmada T.C. İnkılâp Tarihi ve Atatürkçülük Dersi Öğretim Programı’nda “Değerler” teması altında “Bağımsızlık” ve “Dayanışma” kodları elde edilmiştir. “Bağımsızlık” koduna ilişkin olarak T.C. İnkılâp Tarihi ve Atatürkçülük Dersi Öğretim Programı’nda “İTA.8.2.6. Misakımillî’nin kabulünü ve Büyük Millet Meclisinin açılışını vatanın bütünlüğü esası ile “ulusal egemenlik” ve “tam bağımsızlık” ilkeleri ile ilişkilendirir.” kazanımında; “Dayanışma” koduna ilişkin olarak T.C. İnkılâp Tarihi ve Atatürkçülük Dersi Öğretim Programı’nda “İTA.8.3.4. Türk milletinin millî birlik, beraberlik ve dayanışmasının bir örneği olarak Tekâlif-i Millîye Emirleri doğrultusunda yapılan uygulamaları analiz eder.” kazanımında yer verildiği belirlenmiştir.

### 3.7. Görsel Sanatlar

Görsel Sanatlar Dersi ortaokulda bütün sınıflarda 1 saat olarak işlenmektedir. Görsel Sanatlar Dersi Öğretim Programı’nda ortaokul beşinci sınıfta 19, altıncı sınıfta 21, yedinci sınıfta 20 ve sekizinci sınıfta 20 kazanım yer almaktadır. Kazanım sayısı açısından sınıf temelinde birbirine yakın sayıların olduğu anlaşılmaktadır.

Araştırma kapsamına dâhil edilen Ortaokul Görsel Sanatlar Dersi Öğretim Programı’nın analizi sonucunda elde edilen bulgular Tablo 6’da verilmiştir.

Tablo 6. Ortaokul Görsel Sanatlar Dersi Öğretim Programına İlişkin Bulgular

Temalar	Kodlar	Sınıflar			
		5.Sınıf (f)	6.Sınıf (f)	7.Sınıf (f)	8.Sınıf (f)
Değerler	Estetik	1	1	-	1
	Estetik			1*	

\* Görsel Sanatlar Dersi Öğretim Programı’nın özel amaçları içerisinde yer almaktadır.

Tablo 6’da araştırmada Ortaokul Görsel Sanatlar Dersi Öğretim Programı’nda “Değerler” teması altında “Estetik” kodu “G.5.3.6. Sanat eserlerinin neden farklı değerlendirildiğini açıklar. Bir sanat eseri duysal, ekonomik, tarihsel, sosyokültürel, işlevsel vb. açılardan değerlendirildiği için estetik yargıların farklı olabileceği üzerinde durulur.”, “G.6.3.6. Sanat eserinin hisleri, duyguları ve estetik tepkiyi nasıl harekete geçirdiğini açıklar.”, “G.8.3.3. Sanatla ilişkili olarak estetiğin ne olduğunu açıklar.” kazanımları çerçevesinde verildiği belirlenmiştir.

### 3.8. Müzik

Müzik Dersi ortaokulda bütün sınıflarda 1 saat olarak işlenmektedir. Müzik Dersi Öğretim Programı’nda ortaokul beşinci sınıfta 24, altıncı sınıfta 18, yedinci sınıfta 22 ve sekizinci sınıfta 21 kazanım yer almaktadır. Kazanım sayısı açısından sınıf temelinde birbirine yakın sayıların olduğu anlaşılmaktadır.

Araştırma kapsamına dâhil edilen Ortaokul Müzik Dersi Öğretim Programı’nın analizi sonucunda elde edilen bulgular Tablo 7’de verilmiştir.

Tablo 7. Ortaokul Müzik Dersi Öğretim Programına İlişkin Bulgular

Tema	Değerler	Sınıflar			
		5.Sınıf	6.Sınıf	7.Sınıf	8.Sınıf
Kod	Vatanseverlik	(f) 3	(f) 1	(f) 2	(f) 2

Tablo 7’de araştırmada Ortaokul Müzik Dersi Öğretim Programı’nda “Değerler” teması altında yalnızca vatanseverlik koduna erişilmiştir. “Vatanseverlik” “Mü.5.A.1. İstiklâl Marşı’nu anlamına uygun söylemeye özen gösterir.”, “Mü.5.D.1. İstiklâl Marşı’nın tarihsel sürecini millî ve manevi değerlerle ilişkilendirir.”, “Mü.5.D.4. Atatürk’ün müziğe verdiği önemi araştırır.”, “Mü.6.A.2. Millî birlik ve beraberlik duygusunu güçlendiren marşlarımızı doğru söyler.”, “Mü.7.A.2. Millî birlik ve beraberlik duygusunu güçlendiren marşlarımızı doğru söyler.”, “Mü.7.D.1. Atatürk’ün müziğin geliştirilmesine verdiği önemi açıklar.”, “Mü.8.A.2. Toplum hayatımızda önemli yer tutan marşlarımızı doğru söyler.”, “Mü.8.D.6. Atatürk’ün güzel sanatlar içinde müziğe verdiği yeri ve önemi kavrar.” kazanımı çerçevesinde oluşturulmuştur.

### 3.9. Beden Eğitimi ve Spor

Beden Eğitimi ve Spor Dersi ortaokulda bütün sınıflarda haftalık 2 saat olarak işlenmektedir. Beden Eğitimi ve Spor Dersi Öğretim Programı’nda ortaokul beşinci sınıfta 24, altıncı sınıfta 28, yedinci sınıfta 29 ve sekizinci sınıfta 25 kazanım yer almaktadır. Kazanım sayısı açısından sınıf temelinde birbirine yakın sayıların olduğu anlaşılmaktadır.

Araştırma kapsamına dâhil edilen Ortaokul Beden Eğitimi ve Spor Dersi Öğretim Programı’nın analizi sonucunda elde edilen bulgular Tablo 8’de verilmiştir.

Tablo 8. Ortaokul Beden Eğitimi ve Spor Dersi Öğretim Programına İlişkin Bulgular

Temalar	Kodlar	Sınıflar			
		5.Sınıf	6.Sınıf	7.Sınıf	8.Sınıf
Değerler	Duyarlılık	(f) 1	(f) -	(f) -	(f) -
	Saygı	(f) -	(f) 1	(f) -	(f) -
	Sorumluluk	(f) -	(f) -	(f) -	(f) 1

Tablo 8’de yer alan bulgular incelendiğinde Ortaokul Beden Eğitimi ve Spor Dersi Öğretim Programı’nda çeşitli değerlere vurgu yapıldığı belirlenmiştir. “Duyarlılık” koduna Ortaokul Beden Eğitimi ve Spor Dersi Öğretim Programı’nda “BE.5.1.2.8. Oyun ve etkinliklerde bireysel farklılıklara duyarlı olur.” kazanımında, “Saygı” koduna “BE.6.1.2.6. Sporlara hazırlayıcı oyun ve etkinliklerde başkalarının haklarına saygı gösterir.” kazanımında, “Sorumluluk” koduna ise “BE.8.1.2.5. Spor ortamlarında sorumluluk alır.” kazanımında yer verildiği belirlenmiştir.

### 3.10. Teknoloji ve Tasarım

Teknoloji ve Tasarım Dersi ortaokul beşinci ve altıncı sınıfta haftalık 2 saat olarak işlenmektedir. Teknoloji ve Tasarım Dersi Öğretim Programı’nda ortaokul yedinci sınıfta 51 ve sekizinci sınıfta 42 kazanım yer almaktadır. Kazanım sayısı açısından sınıf temelinde sekizinci sınıfta yedinci sınıfa göre yaklaşık %20’lik bir düşüş olduğu anlaşılmaktadır.



Araştırmada Teknoloji ve Tasarım dersinde herhangi bir değere yer verilmediği belirlenmiştir.

### 3.11. Bilişim Teknolojileri ve Yazılım

Bilişim Teknolojileri ve Yazılım Dersi ortaokul beşinci ve altıncı sınıfta haftalık 2 saat olarak işlenmektedir. Bilişim Teknolojileri ve Yazılım Dersi Öğretim Programı'nda ortaokul beşinci sınıfta 75 ve altıncı sınıfta 77 kazanım yer almaktadır. Kazanım sayısı açısından sınıf temelinde benzerliğin olduğu anlaşılmaktadır.

Araştırma kapsamına dâhil edilen Bilişim Teknolojileri ve Yazılım Dersi Öğretim Programı'nın analizi sonucunda elde edilen bulgular Tablo 9'da verilmiştir.

Tablo 9. Bilişim Teknolojileri ve Yazılım Dersi Öğretim Programına İlişkin Bulgular

Temalar	Kodlar	Sınıflar			
		5.Sınıf (f)	6.Sınıf (f)	7.Sınıf (f)	8.Sınıf (f)
Değerler	Saygı	1	-	-	-
	Paylaşma	2	2	-	-

Tablo 9'da araştırmada Bilişim Teknolojileri ve Yazılım Dersi Öğretim Programı'nda "Değerler" teması altında "Saygı" ve "Paylaşma" kodları belirlenmiştir. "Saygı" koduna ilişkin olarak Bilişim Teknolojileri ve Yazılım Dersi Öğretim Programı'nda "BT.5.2.1.3. Çevrimiçi ortamda başkalarının haklarına saygı duyar." kazanımında, "Paylaşma" koduna "BT.5.4.2.7. İş birliğine dayalı olarak oluşturduğu belgeyi paylaşır.", "BT.5.4.3.6. İş birliğine dayalı olarak oluşturduğu sunuyu paylaşır.", "BT.6.4.1.7. İş birliğine dayalı olarak oluşturduğu belgeyi paylaşır.", "BT.6.4.3.5. İş birliğine dayalı olarak oluşturduğu video dosyasını çevrimiçi ortamda paylaşır." kazanımlarında yer verilmiştir.

## 4. SONUÇ, TARTIŞMA VE ÖNERİLER

Araştırmada elde edilen bulgular doğrultusunda şu sonuçlara ulaşılmıştır:

- Araştırmada Türkçe dersinde değerler bağlamında bilimsellik ve paylaşma değerlerine yer verildiği belirlenmiştir.
- Araştırmada Matematik ve Görsel Sanatlar derslerinde değerler bağlamında yalnızca estetik değerine yer verildiği belirlenmiştir.
- Araştırmada Sosyal Bilgiler dersinde değerler bağlamında sorumluluk, bilimsellik, dayanışma, vatanseverlik, yardımlaşma, tasarruf ve estetik değerlerine yer verildiği belirlenmiştir.
- Araştırmada Fen Bilimleri dersinde değerler bağlamında duyarlılık, dayanışma, sorumluluk, tasarruf değerlerine yer verildiği belirlenmiştir.
- Araştırmada Ortaokul Din Kültürü ve Ahlak Bilgisi dersinde değerler bağlamında sevgi, saygı, yardımlaşma, dayanışma, paylaşma ve sorumluluk değerlerine yer verildiği belirlenmiştir.

- Araştırmada T.C. İnkılap Tarihi ve Atatürkçülük dersinde değerler bağlamında bağımsızlık ve dayanışma değerlerine yer verildiği belirlenmiştir.
- Araştırmada Müzik dersinde değerler bağlamında yalnızca vatanseverlik değerine yer verildiği belirlenmiştir.
- Araştırmada Ortaokul Beden Eğitimi ve Spor dersinde değerler bağlamında duyarlılık, saygı ve sorumluluk değerlerine yer verildiği belirlenmiştir.
- Araştırmada Teknoloji ve Tasarım dersinde herhangi bir değere yer verilmediği belirlenmiştir.
- Araştırmada Bilişim Teknolojileri ve Yazılım dersinde değerler bağlamında saygı ve paylaşma değerlerine yer verildiği belirlenmiştir.

Araştırmada en fazla değere ortaokul sosyal bilgiler dersi öğretim programında yer verildiği belirlenmiştir. Sosyal bilgileri sırasıyla Türkçe, Müzik, Fen Bilimleri ve Din Kültürü ve Ahlak Bilgisi derslerinin ilediği belirlenmiştir.

Araştırmanın yukarıda ifade edilen sonuçları dikkate alınarak şu öneriler sunulmuştur:

- Mikro düzeyde sınıf ve okul ortamında, makro düzeyde toplumda istenmeyen durumların en aza indirgenebilmesi ve istenmeyen durumların istenilen durumlara dönüştürülerek, pozitif bir biçime getirilmesinin değerler eğitiminden geçmektedir. Bu durum dikkate alınarak okul ortamında öğrencilere küçük yaşlardan (okul öncesinden) başlanılarak değer eğitiminin öğrenme çıktıları öğrenmenin süreç bileşenleri dikkate alınarak kazandırılması gereklidir.
- Ortaokul öğretim programlarında içeriği uygun olduğu düşünülen derslerde (Türkçe, Sosyal Bilgiler, Din Kültürü ve Ahlak Bilgisi, T.C. İnkılap Tarihi ve Atatürkçülük) değerlere daha fazla yer verilmesi gereklidir. İçeriği görünüşte uygun olmayan derslere (Matematik, Teknoloji ve Tasarım vs.) yoğunlaşarak belli değerlerin ders bağlamında programlara entegre edilmesi sağlanmalıdır. Özetle bütün değerleri öğretim programlarının tamamına değil, ders bağlamında uygun olan değerler uygun öğretim programlarına entegre edilmelidir.
- Mevcut öğretim programlarında yer alan değerler konusunda öğretmen farkındalığının nasıl olduğu önem taşımaktadır. Bu durumdan hareketle öğretim programlarında değerler eğitiminin ne şekilde yer aldığına yönelik öğretmenlere çeşitli uzaktan ve yüz yüze eğitimler verilebilir. Bu eğitimlerde öğretmenlerden değerler eğitiminin öğretim programlarına daha etkili bir şekilde nasıl entegre edilebileceği konusunda görüş alışverişinde bulunulabilir.
- Yapılan araştırma değerler eğitiminin ortaokul öğretim programlarına yer alma durumunu tespit etme ile sınırlıdır. İleride yapılacak araştırmalarda değerler eğitiminin okul öncesinden başlamak üzere eğitim kademelerinde ne şekilde yer aldığı tespit edilebilir. Önerilen bu durum gerçekleştirildiğinde eğitim kademelerine göre öğretim programlarında değerler eğitiminin yer alma şekli karşılaştırılabilir.

## **KAYNAKÇA**

- Akbaş, O. (2004). *Türk milli eğitim sisteminin duyuşsal amaçlarının ilköğretim II. kademedeki gerçekteşme derecesinin değeriendirilmesi*. Doktora tezi, Gazi Üniversitesi, Ankara.
- Bacanlı, H. ve Dombaycı, M. A. (2012). *Değer eğitiminde değer boyutlandırma yaklaşım*. II. Uluslararası Değerler ve Eğitimi Sempozyumunda sunulan bildiri, 16-18 Kasım 2012, İstanbul.
- Baş, T. ve Akturan, U. (2017). *Sosyal bilimlerde bilgisayar destekli nitel araştırma yöntemleri*. Ankara: Seçkin Yayıncılık.
- Best, J. W., & Kahn, J. V. (2017). *Eğitimde araştırma yöntemleri*. (Çev. Ed. O. Köksal). Konya: Eğitim Yayınevi.
- Bursa, S. ve Çengelci K. (2017). Türkiye ve Kanada Sosyal Bilgiler öğretim programlarının değerler eğitimi bakımından karşılaştırılması. *Anadolu Journal of Educational Sciences International*, 2(7), 338-372.
- Gerekten, H. (2018). *5. sınıf Türkçe ders kitabındaki atasözlerinin değerler eğitimi açısından incelenmesi*. Yüksek lisans tezi, Akdeniz Üniversitesi, Antalya.
- Güler, A., Halıcıoğlu, M.B. ve Taşgın, S. (2015). *Sosyal bilimlerde nitel araştırma*. Ankara: Seçkin Yayıncılık.
- Gürbüz, S. ve Şahin, F. (2018). *Sosyal bilimlerde araştırma yöntemleri*. Ankara: Seçkin Yayıncılık.
- Hökelekli, H. ve Gündüz, T. (2004). *Üstün yetenekli çocukların değer yönelimleri ve eğitimleri*. R. Kaymakcan. vd. (Ed), Değerler ve Eğitimi Uluslararası Sempozyumu, 26-28 Kasım 2004.
- Kadıoğlu, A. M. (2022). *Examination of University Student's Levels of Knowledge and Awareness Regarding The Definition, Scope and Importance of Cultural Heritage*. *New Era International Journal of Interdisciplinary Social Researches*, 7 (15): 71 – 84
- Kaya, F. (2021). *İlköğretim öğrencilerinin sosyal bilgiler ile insan hakları yurttaşlık ve demokrasi derslerindeki değerlere ilişkin tutumları*. Doktora tezi, Erzincan Binali Yıldırım Üniversitesi, Erzincan.
- Kirschenbaum, H. (1995). *Enhance values and morality in schools and youth settings*, Allyn & Bacon Company, Massachusetts.
- Koç, R. ve Akdoğan, H. (2018) Çocuklarda değer aktarımının önemi. *The Journal of Academic Social Science Studies*, 1(65), 1-16.
- Mayring, P. (2011). *Nitel sosyal araştırmaya giriş*. (Çev. Ed. A.Gümüş & M.S.Durgun). Ankara: BilgeSu Yayıncılık.
- Özen, Y. (2012). Değerlerin kimlik ve kişilik kazanmadaki rolü. *İnsan ve Toplum Bilimleri Araştırmaları Dergisi*, 1(4), 167-181.
- Özensel, B. (2004). Türk toplumunda çocuğun yetiştirilmesinde annenin rolü: Konya ili örneği. *Değerler Eğitimi Dergisi*, 2(6), 77-96.
- Sönmez, V. ve Alacapınar, F.G. (2011). *Örneklendirilmiş bilimsel araştırma yöntemleri*. Ankara: Anı Yayıncılık.
- Şahin, Ç. (2015). Verilerin analizi. (Ed. R.Y. Kıncal), *Bilimsel araştırma yöntemleri içinde* (183-217). Ankara: Nobel Yayıncılık.
- Tekşan, K. (2012). Türkçe dersi değerler eğitiminde Kutadgu Bilig'in kullanımı. *Ahi Evran*

*Üniversitesi Kırşehir Eğitim Fakültesi Dergisi (KEFAD), 13(3), 1-17.*

Turan, R. ve Ulusoy, K. (2019). Farklı Yönleriyle Değerler Eğitimi. (3. Baskı). Ankara: Pegem Akademi.

Yıldırım, A. ve Şimşek, H. (2013). *Sosyal bilimlerde nitel araştırma yöntemleri*. Ankara: Seçkin Yayıncılık.

Yıldırım, Y. ve Akpınar, E. (2016). Cinsiyet faktörünün ortaokul 5. ve 6. sınıf öğrencilerinin sosyal olgunluk düzeyine etkisi. *International Journal of Field Education*, 2(1), 20-32.

**17 AĞUSTOS 1999 MARMARA DEPREMİ'NDEN 6 ŞUBAT 2023  
KAHRAMANMARAŞ DEPREMLERİ'NE TÜRKİYE'DE DEPREM KÜLTÜRÜ  
-DEPREMLE YAŞAMAYI ÖĞRENDİK Mİ?**

EARTHQUAKE CULTURE IN TURKEY FROM THE 17 AUGUST 1999 MARMARA  
EARTHQUAKE TO THE 6 FEBRUARY 2023 KAHRAMANMARAŞ EARTHQUAKE  
-DID WE LEARN TO LIVE WITH EARTHQUAKE?

**Assoc. Prof. Dr. Mehmet YAZICI**

Bingöl Üniversitesi, Fen Edebiyat Fakültesi, Sosyal Hizmet Bölümü, Bingöl / Türkiye  
ORCID ID: 0000-0002-0671-6769

**Özet**

Türkiye, depremler açısından dünyanın yüksek riskli olarak nitelenebilecek bir coğrafyasında yer aldığından tarihsel süreçte can ve mal kaybına neden olan yıkıcı depremler meydana gelmiştir. Deprem zararlarını azaltmak için Türkiye’de deprem kültürünün gelişmesi, depremle yaşamayı öğrenmek önem arz etmektedir. Bu bildiriye Türkiye’de deprem kültürünün ve gelişim hızının belirlenmesi amacıyla “Depremle yaşamayı öğrendik mi?” sorusunun cevabı aranmaktadır. Bu amaçla en yıkıcı iki deprem olan 1999 Marmara Depremi ve 2023 Kahramanmaraş Depremleri ile ilgili tespitler, sorular ve tartışılan konular ele alınıp analiz edilmiştir. Yapılan değerlendirmeler sonucunda Türkiye’de deprem kültürünün gelişme hızının deprem riskine ve meydana gelen yıkıcı depremlere göre çok düşük olduğu; deprem öncesinde, deprem anında ve sonrasında yapılması gerekenlerin yapılmadığı ve toplumun, deprem konusunda birlikte hareket etme iradesi göstermediği sonuçları ortaya çıkmıştır. Ancak deprem etkili bir toplumsal değişim faktörü olduğundan deprem riski yüksek olan Türkiye’de meydana gelen depremlerin, kültürün değişmesinde ve deprem kültürünün gelişmesinde etkili olacağı öngörülmektedir.

**Anahtar Kelimeler:** depremler, deprem kültürü, analiz

**Abstract**

Turkey is located in a geography that can be described as high risk in terms of earthquakes, devastating earthquakes have occurred throughout history, causing loss of life and property. In order to reduce the damages of earthquakes, it is important to develop earthquake culture in Turkey and learn to live with earthquakes. In this article, the answer to the question of whether “Did we learned to live with earthquake?” is sought in order to determine the earthquake culture and development speed in Turkey. For this purpose, the findings, questions and discussed issues regarding the two most devastating earthquakes, the 1999 Marmara Earthquake and the 2023 Kahramanmaraş Earthquake, were discussed and analyzed. As a result of the evaluations made, it has been determined that the rate of development of earthquake culture in Turkey is very low compared to the earthquake risk and the devastating earthquakes that occur; it has been revealed that what needed to be done before, during and after the earthquake was not done and the society did not show the will to act together regarding the earthquake. However, since earthquakes are an effective social change factor, it is predicted that earthquakes occurring in Turkey, which has a high earthquake risk, will be effective in changing culture and developing earthquake culture.

**Keywords:** earthquakes, earthquake culture, analyze

## GİRİŞ

Deprem, fiziki çevrede meydana gelen volkanik patlama, kasırga, tsunami, sel ve heyelan gibi doğa olaylarından biridir. Ancak “doğa kaynaklı afetler bakımından en yüksek riski 9,3 puan ile deprem taşımaktadır” (www.afad.gov.tr). Deprem, toplumun tamamı veya belli kesimleri için fiziksel, ekonomik ve sosyal kayıplar doğuran, normal hayatı ve insan faaliyetlerini durduran veya kesintiye uğratan afete neden olmaktadır (www.resmigazete.gov.tr).

Diğer doğa olayları gibi deprem de yalnız fiziki çevrede değil, toplumsal yapıda da köklü bir şekilde değişim meydana getirmektedir. Bu konuya dikkatleri çeken ilk çalışmalardan biri Bates ve Peacock (1987) tarafından yapılmıştır. Onlara göre diğer bazı felaketler gibi deprem de kurulu toplumsal düzeni derinden sarsmakta, toplumsal yapının belirli unsurlarının işlevlerini kaybetmesine neden olabilmekte, nüfus yapısı başta olmak üzere toplumları etkileyen kapsamlı değişikliklere yol açabilmektedir (Bates ve Peacock, 1987).

Başka bir çalışmada ise depremin toplumun refahını olumsuz etkilediği ve bunun depremi yaşayanlarla sınırlı olmadığı tespit edilmiştir. Caruso ve Sebastian’ın (2014: 12) yazdıkları makalede 1970 Ancash depreminin, toplumun eğitim ve sağlık, evliliklerin sonuçları gibi birçok refah boyutunu olumsuz etkilediği, uzun süreli olduğu ve bir sonraki nesle aktarılacağı tespit edilen bu etkilerin, depremi yaşayan bireylerin torunlarına da yayılabileceği ve depremin maliyetinin gelecek nesillere taşınabileceği ileri sürülmektedir.

2023 Kahramanmaraş Depremlerini Adıyaman’da yaşayan on üç yaşındaki Elif isimli depremzede bir çocuk ise depremin neden olduğu kapsamlı ve köklü değişimi şöyle dile getirmektedir: “Hiçbir şey eskisi gibi olmayacak biliyorum. Belki daha kötü de olmayacak ama eskisi gibi olmayacak ve ben bu kadar büyük bir değişime hazır mıyım, bilmiyorum” (Coşkun, 2023: 95).

Kasapoğlu ve Ecevit’e (2001: 9-7) göre deprem, toplumdaki mevcut düzeni sarstığından sosyolojik olarak önem kazanmaktadır. Çünkü deprem nedeniyle insanların gerçekleştirdikleri ve alışageldikleri yaşamları altüst olmaktadır. Mevcut sosyal düzenin yıkılması ve sosyal çözümlerin yaygınlaşması, toplumda yeniden düzenlenme ihtiyacını doğurmaktadır. Depremin neden olduğu değişim dalgalarıyla yaşamayı öğrenmek, yani toplumu deprem koşullarına göre düzenlemek ancak toplumun deprem kültürünü benimsemesiyle mümkün olmaktadır. Bundan dolayı sosyologlar depremle yaşamayı bir kültür olarak tanımlamaktadırlar. Bu bağlamda Dyness (1970) depremi, bir kültür olarak ilk tanımlayanlardandır. Dyness’a göre deprem kültürü, bir topluluğun son büyük depremde kazandığı deneyimlerin toplamıdır. Türkiye’de de “depremlerle yaşamayı öğrenmeliyiz” şeklinde özetlenebilecek söylem, aslında “deprem kültürü”nü ifade etmektedir.

Toplumların deprem riskiyle yaşamayı bilme kapasitelerini ifade eden deprem kültürü kavramının kökleri, dünyanın dört bir yanında ve zaman içinde yürütülen araştırmalara dayanmaktadır. Herhangi bir toplumun sahip olduğu deprem kültürünün kaynağı ve gelişimi ise o toplumun yaşadığı depremlerin sıklığından, yoğunluklarından, ölüm oranlarından, yaralanmalardan ve hasarların boyutundan etkilenmektedir. Örneğin İran’daki deprem kültürü, günümüzdeki yüzyılda yaşanan deprem felaketlerinin sıklığı ve özellikle yüksek ölüm oranları, yaralanmalar ve büyük hasarlar ve yıkımlar tarafından büyük ölçüde motive edilmiştir. Bu durum, deprem kültürünün, toplumdan topluma farklı hızda ve zaman içinde geliştiğini göstermektedir. Deprem kültürü gelişmiş olan Japonya’da, depremin neden olduğu afetlerin hatırası; yazılı kayıtlar, sözlü anlatımlar, efsaneler, hikâyeler ve bu afetlerden alınan derslerle canlı tutulmaktadır (İbrion, 2018: 46). Türkiye’de ise tüm kesimler, depremin bir doğa olayı olarak her an ve her yerde meydana geldiğini göz ardı etmekte, depremi ancak maddi ve manevi zarara yol açtığına sorun/konu edinmektedir. Bu yüzden Türkiye’de, depremin zararlarını azaltma ve toplumu depreme hazırlama çalışmalarında deprem kültürü son derece önemlidir

(Kasapoğlu ve Ecevit, 2001: 8). Çünkü deprem kültürünün, toplumu depreme hazırlamak ve deprem meydana geldikten sonra nelerin, nasıl yapılması gerektiğini yapmayı sağlamak gibi işlevleri vardır. Bundan dolayı Türkiye’de de deprem kültürünün gelişmesi için hem deprem konusunda daha çok araştırma yapılmalı hem de depremlerin neden olduğu afetlerin hatıraları çeşitli yollarla halk arasında canlı tutulmalıdır.

Özelde deprem, genelde ise afetler, çok yönlü doğa olaylarıdır. 1970’lerden önce afetlerin sosyal, psikolojik, davranışsal, ekonomik ve politik boyutlarıyla ilgili çeşitli araştırmalar yapılmıştır. Ancak bu sürede insan kültürü, afetlerin önemli bir ögesi olarak görülmemiştir. Sorenson ve White (1980) göre bu durum, afetlerle ilgili literatürün en önemli eksikliğidir ve kültür, ancak 1970’lerde afet çalışmalarının önemli bir bölümü haline gelebilmiştir. Bu tarihten sonra afetler konusundaki literatürde kültürel etkileri ele alan az sayıda çalışma bulunmaktadır (Kasapoğlu ve Ecevit, 2001: 7).

Türkiye’de ise afet sosyolojisi, yeni ancak çok gereksinim duyulan bir alandır. Türkiye’nin yüzde doksanı deprem bölgesi kapsamında olduğunu ve bu alanda yapılacak sosyolojik çalışmalara çok büyük ihtiyaç olduğunu belirten Kasapoğlu ve Ecevit’e (2001: 17-18) göre sosyologların yapacakları çalışmaların odak noktası, deprem öncesinde ve sonrasında nelerin yapılacağı konusunda toplumu hazırlamak ve depremin hasarlarını en aza indirmek olmalıdır. Zira depremin yarattığı sosyal sorunların genişliği ve şiddeti, sosyologlara bu sorumluluğu yüklemektedir.

1999 Marmara Depremi’nden sonra Türkiye’de sosyologların genelde afetlere, özelde ise depremin neden ve sonuçlarına ilgisi artmıştır. Bu depremden sonra gerçekleştirilen araştırmalara; Veysel Bozkurt’un (1999) *Deprem ve Toplum*, Türkiye Sosyoloji Derneği’nin katkıları ile yapılan Aytül Kasapoğlu ve Mehmet Ecevit’in (2001) *Depremin Sosyolojisi*, Talip Küçükcan ve Ali Köse’nin (2000) *Doğal afetler ve Din –Marmara Depremi Üzerine Psiko-Sosyal Bir İnceleme* çalışmaları örnek olarak verilebilir. Ayrıca sivil toplum kuruluşları (STK) temsilcilerinin, 1999 Marmara Depremi’ndeki tecrübelerini paylaşmak için gerçekleştirilen sempozyumda yaptıkları sunumların yer aldığı, Toplumsal Tarih Vakfı (2000) tarafından yayımlanan *Sivil Toplum Kuruluşları ve Yasalar-Etik- Deprem* isimli kitapta ve İstanbul Mazlumder’in hem 1999 Marmara Depremi’nden hem de 2023 Kahramanmaraş Depremleri’nden sonra hazırladığı raporlarda önemli sosyolojik tespitler yer almaktadır. Hece Dergisi’nin Nisan 2023’te çıkan 316. sayısında yer alan *deprem dosyasında* da deprem anı ve sonrasında ilgili önemli gözlemlere yer verilmektedir.

Bu çalışmada ise toplumda sık sık dile getirilen “depremle yaşamayı öğrenmeliyiz” temennisi sorunsallaştırılmakta ve bu bağlamda “Depremle yaşamayı öğrendik mi?” sorusunun cevabı aranmaktadır. Araştırmada, toplumun depremle yaşamayı öğrenip öğrenmediği, yani toplumda deprem kültürünün gelişmişlik düzeyi değerlendirilmektedir. Bu amaçla 1999 Marmara Depremi ve 2023 Kahramanmaraş Depremleri hakkında; sosyolojik araştırma örneklerinde, bazı STK’ların raporlarında ve gönüllülerin gözlemlerinde yer alan tespitler karşılaştırılmaktadır.

Bu bildiriye, yukarıda yer verilen kaynaklarda ele alınan iki depremin her biri için dile getirilen depremden öncesi, deprem anı ve deprem sonrası hakkındaki tespitler analiz edilmiştir. Bu yolla toplumda deprem kültürünün değişim hızını ve gelişmişlik düzeyini anlamak hedeflenmiştir.

Çalışmanın ilk bölümünde, Türkiye’de gerçekleşmiş en yıkıcı iki deprem hakkında bazı bilgilere ve ardından da Türkiye’de meydana gelmiş depremlerden sonra, mevcut durumu eleştiren ve olması muhtemel depremler için nelerin yapılması gerektiğini de dile getiren iki örnek alıntıya yer verilmiştir.

## 1. TÜRKİYE'DEKİ EN YIKICI İKİ DEPREM VE DEPREM KÜLTÜRÜ

Türkiye, Alp-Himalaya deprem kuşağında yer alan bir ülkedir. Türkiye toprakları, dünya karasal büyüklüğünün sadece %0,5'i olmasına rağmen 1900'den günümüze meydana gelen büyük depremler bakımından Türkiye 77 deprem ile dördüncü sırada yer almaktadır. Türkiye depremler açısından dünyanın "yüksek riskli" olarak nitelenebilecek bir coğrafyasında bulunmaktadır. Türkiye'de ortalama olarak beş yılda bir geniş çapta can ve mal kaybına yol açan bir deprem yaşanmaktadır (www.afad.gov.tr).

Türkiye'deki diri fay hatları, deprem riskinin yüksek olduğunu açıkça göstermektedir.

Maden Tetkik Arama Genel Müdürlüğü Türkiye'deki Diri Fay Hatları Haritası:

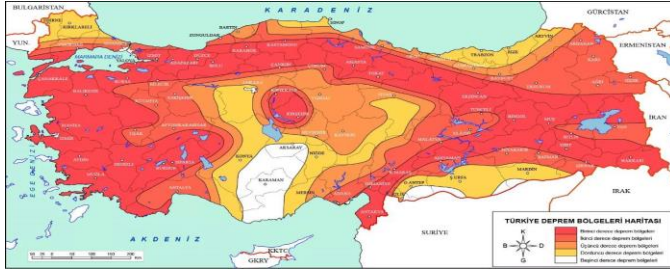

Deprem kuşağında yer alan Türkiye'de 1900-1999 yılları arasında hasar yapan 131 tane deprem meydana gelmiş ve bu depremler, 398.331 binanın yıkılmasına veya ağır hasara uğramasına ve 65.662 insanın ölmesine neden olmuştur (Özmen ve Nurlu, :1). Ergunay'a (1996) göre ise 1903-1998 yılları arasında Türkiye'de 130 deprem meydana gelmiş ve bu depremlerde 72.000 kişi yaşamını yitirmiştir. 2000-2023 yılları arasında ise en küçüğü 4.8, en büyüğü 7.8 olan 37 deprem meydana gelmiştir (BDTİM, 2023).

1900-2023 yılları arasında meydana gelen depremler içinde, 1999 Marmara Depremi ve 2023 Kahramanmaraş Depremleri en yıkıcı depremlerdir.

İstanbul, Sakarya, Yalova illerinde büyük yıkıma yol açan Marmara (Gölcük) Depremi'nin merkez üssü Kocaeli'nin Gölcük ilçesi ve 7.4 büyüklüğündedir. Meclis Araştırma Raporu'na (www5.tbmm.gov.tr) göre "1999'da Gölcük'te meydana gelen depremde, resmî rakamlara göre 17.480 kişi ölmüş, 43.953 kişi yaralanmıştır. Resmî olmayan bilgilere göre ise yaklaşık 50.000 kişi hayatını kaybetmiş, yine 100.000'e yakın kişi yaralanmıştır." Marmara Depremi'nin Türkiye'ye maliyetini; TÜSİAD 17 milyar dolar, dönemin Devlet Planlama Teşkilatı 15 ila 19 milyar dolar, Dünya Bankası ise 12 ila 17 milyar dolar olarak açıklamıştır (www.indyurk.com).

Merkez üssü Kahramanmaraş Pazarcık ve Elbistan olan Kahramanmaraş Depremleri ise 06.02.2023 tarihinde dokuz saat arayla meydana gelmiştir. 7.5 ve 7.8 büyüklükteki bu iki yıkıcı deprem, 50 bin 783 can kaybına neden olmuştur. Türkiye Deprem Toparlanma ve Yeniden İmar Değerlendirmesi Raporuna (www.hmb.gov.tr) göre Kahramanmaraş, Hatay, Adıyaman, Malatya, Diyarbakır, Adana, Osmaniye, Gaziantep, Kilis, Şanlıurfa'da yıkıma neden olan bu iki depremin, bu on bir ilde neden olduğu maddi zarar 1.6 trilyondur.

Cumhurbaşkanlığı Strateji ve Bütçe Başkanlığı'na göre ise dokuz saat arayla meydana gelen iki depremin maliyeti, yaklaşık 2 trilyon TL (103,6 milyar dolar) olup bu rakam, 2023 yılı millî gelir beklentimizin takriben %9'una denk gelmekte ve bu depremler, 1999 Marmara Depremi'nden yaklaşık 6 kat daha fazla maddi hasar ve kayıplara neden olmuştur.

Yukarıda sunulan verilerden de anlaşılacağı gibi 1999 Marmara Depremi ve 2023 Kahramanmaraş Depremleri, geniş ölçüde can ve mal kaybına yol açmış, geride binlerce yaralı, engelli, kayıp ve mezar yeri belli olmayan cenazeler ile maddi bir enkaz yığını bırakarak hayatın



normal akışını altüst etmiştir. Bu veriler, yirmi dört yıl arayla gerçekleşen bu depremlerin Türkiye’de meydana gelmiş en yıkıcı depremler olduklarını ortaya koymaktadır.

Türkiye’de meydana gelen yıkıcı her depremden sonra “depremin zararlarını azaltacak tedbirlerin alınması gerektiği” birçok yazar ve sivil toplum kuruluşu tarafından dile getirilmektedir. Doğa olaylarına ve özellikle de depreme karşı gerekli tedbirlerin alınması gerektiğini geçen yüzyılın ilk yarısında dile getiren yazarlardan biri Peyami Safa’dır. Safa (1939), Türkiye’de can ve mal kaybına neden olan depremlerden biri olan 1939 Erzincan Depremi’nden sonra sadece depremlerin değil, genel olarak doğal afetlerin zararlarının önlenmesi için “maddi ve manevi prensiplerle” her türlü “tedbirin” alınmasını önermektedir. Ayrıca söz konusu bu kapsayıcı tedbirlerin alınmaması durumunda doğal afetlerin yer yer yıkımlara neden olacağı öngörüsünde bulunmaktadır.

*“Zelzele geçti. Hele şu açıkta titreşen vatandaşları da bir çatı altına soksak, olur biter. Bu da geçer yahu!’ demeyelim. Geçmez bu, geçmez. Bir gün Adana’yı sel basar, başka bir gün Erzincan’ı zelzele yıkar, daha başka bir gün limansız Karadeniz kıyılarımız önünde vapurlar batar. Rüzgâra: ‘Esmel’, sulara: ‘Taşma!’, toprağa: ‘Sallanma!’ diyemeyiz. Memleket ve Anadolu davasını, eğitim veya ziraat, kültür veya ekonomi, sanat veya teknik, bütün maddi ve manevi unsurları arasındaki ilişkilerin tamamına ait prensiplerle halletmezsek rüzgâr eser, sular taşar, yer sarsılır ve bütün memleket ve bütün Anadolu, asırlardan beri olduğu gibi, yer yer yıkılır, Erzincan harabesine döner.”*

1939 Erzincan Depreminden altmış yıl sonra meydana gelen 1999 Marmara Depremi’nin ardından depremin nedenlerine ve depremden sonra yapılan uygulamaların caydırıcı olamayacağına dikkat çekenlere şair-yazar Murathan Mungan örnek verilebilir. Mungan’a (1999) göre Türkiye’de insanlar, yaşam hakkına sahip çıkan “yurttaşlar” olmak yerine “kul olmayı” kabul ettikleri ve ihmali olanlardan hesap soran bir sistem kurulmadığı için her depremde can ve mal kaybı yaşanmaktadır.

*“Ölenler, modern bir devlette ‘yurttaş’ oldukları için değil, derin devlette ‘kul’ oldukları için öldüler. Onlara olan borcumuzu, arkası diğerleri kadar kuvvetli olmayan birkaç müteahhidi, linç figürü olarak kitle histerisine kurban vererek günahlarımızı ödeyemeyiz. Bütün sistemi sorgulamadan yapılan üstünkörü hesaplaşmalar, kimi ‘güçlü suçluları’ gözlerden sakladığı gibi, yenilerinin de ortaya çıkmasını engellemez.”*

2023 yılında meydana gelen Kahramanmaraş Depremlerinin yıkıcı sonuçları ve bu depremden sonra yaşanan sorunlar, yıllar önce yapılan bu ve benzer eleştirilerin ve sunulan önerilerin çok da dikkate alınmadığını, depremlerin yıkıcı sonuçlarına rağmen toplumda deprem gerçeğini algılama ve değerlendirme biçiminin değişmediğini göstermektedir. Dönemsel nedenler ve aktörlerle açıklanamayan bu durumu Bozkurt, “eksik modernleşme”, Kasapoğlu ve Ecevit (2001) ise “Türkiye’nin dikey yapılaşması” ve “modern değerlerin yetersizliği” gibi nedenlerle açıklamaktadırlar. Farklı ifadelerle dile getirilmiş olsa da ileri sürülen bu nedenler aynı gerçeğe işaret etmektedirler. Bunlar, toplumun kültürü ve bu kültürün bir parçası olan deprem kültürünün yetersizliğidir. Bu kültürel anlayışın bir sonucu olarak hem yönetenler hem de yönetilenler bireysel çıkarı önceleyen, duygusal, kısa süreli çözümleri ve kararları, aklın, bilimin ve tekniğin nispeten uzun vadeli, kısmen güvenli ve öngörülen çözümlere tercih etmektedirler. Örneğin bir vatandaş depreme uygun olmayan bir bina yapmakta ya da mevcut binasına kat çıkmakta, yönetenler de bu nitelikteki yapılar için imar affi çıkarmaktadır. Depremde can ve mal kaybına neden olan bu nitelikteki binaların sorumluluğunu ise üstlenen olmamakta, hesap sorulmamakta, “taktır-i ilahi” denilerek geçiştirilmektedir. Aynı durumun

tekrar etmemesi için ne vatandaşlar talepte bulunmakta ne de yetkililer gerekli tedbirleri alıp ciddiyle uygulamaktadır. Bozkurt'a (1999: 17-25) göre aslında Türkiye gibi en önemli kararların Ankara'dan alındığı merkezîyetçi bir ülkede, *sorumluluğun büyük kısmı da merkezî otoriteye düşmektedir*. Türkiye'yi yöneten bürokratlar, yerel yöneticiler ve politikacılar, devletin yıpratılmaması ve depremin boyutlarının büyüklüğü gibi gerekçelerin arkalarına saklanmak yoluna gitmektedirler. Politikacıların ve yerel yöneticilerin "devletin kutsallığı" zırhı arkasına saklanarak depremde hayatını kaybeden binlerce insanın ya da yıkılan binaların sorumluluğunu sadece müteahhitlere yüklemeleri haksızlık olmaktadır.

Büyük çapta can ve mal kaybına neden olan 1999 Marmara Depremi'nden sonra yapılan benzer eleştiriler, bu depremden sonra depremle birlikte yaşamayı öğrenme konusunda kayda değer bir ilerlemenin olacağı görüşünü güçlendirmiştir. Depremlerin yıkıcı etkisini azaltmak amacıyla resmî kurumlar ile sivil toplum kuruluşları çeşitli faaliyetler gerçekleştirmiş ve deprem konusunda bazı araştırmalar yapılmıştır. Bu süreçte AFAD kurulmuş (17 Haziran 2009'da) ve Kızılay yeniden yapılandırılmıştır. Türkiye'de genelde doğa kaynaklı afetler, özelde deprem konusunda toplumu bilinçlendirmek, deprem meydana geldikten sonra depremin zararlarını azaltmak görevi resmî olarak AFAD ve Kızılay'a verilmiştir. İçişleri Bakanlığına bağlı resmî bir kuruluş olan AFAD'ın görevleri ve kuruluşuyla ilgili kanunda; "Afet ve acil durumlar ile sivil savunmaya ilişkin hizmetlerin ülke düzeyinde etkin bir şekilde gerçekleştirilmesi için gerekli önlemlerin alınması ve olayların meydana gelmesinden önce hazırlık ve zarar azaltma, olay sırasında yapılacak müdahale ve olay sonrasında gerçekleştirilecek iyileştirme çalışmalarını yürüten kurum ve kuruluşlar arasında koordinasyonun sağlanması ve bu konularda politikaların üretilmesi ve uygulanması hususlarını kapsar" (<https://www.resmigazete.gov.tr>) şeklinde belirlenmiştir. Kızılay ise tüzel kişiliğe sahip, özel hukuk hükümlerine tâbi, kâr amacı gütmeyen, yardım ve hizmetleri karşılıksız olan ve kamu yararına çalışan bir gönüllü sosyal hizmet kuruluşu olarak tanımlanmaktadır ([www.kizilay.org.tr](http://www.kizilay.org.tr)).

1999 Marmara depremi; resmî kurumların hantallığının ve yetersizliğinin fark edilmesi, sivil toplum kuruluşlarının ve gönüllülerin öneminin anlaşılması, depreme dayanıklı yapıların inşa edilmesinin gerekliliği, deprem anında ve depremden sonra depremedelerin neler yapmaları gerektiği başta olmak üzere depremle ilgili tüm konular için bir "milat" olarak kabul edilmiştir (Bozkurt, 1999: 27, 30). Bu süreçte, bir taraftan "depremle yaşamayı öğrenmeliyiz", "depremin zararlarını azaltacak tedbirler alınmalı", "depremle mücadele için tüm bileşenleri (vatandaşları, resmî kurum ve yetkilileri, sivil toplum kuruluşları, gönüllüleri) dâhil eden bir sistem kurulmalı" gibi söylemler daha güçlü bir şekilde ve daha sık dile getirilmiştir. Diğer taraftan da deprem konusunda farklı seviyelerde bilgi daha çok kişiye ulaştırıldı, çeşitli hazırlıklar ve tatbikatlar yapıldı ve yapılan çalışmalar sonucunda deprem gerçekliğiyle ilgili farkındalık düzeyi yükseldi. Bundan dolayı 1999 Marmara Depremi, Türkiye'de deprem kültürü için önemli bir dönüm noktası olarak değerlendirilmektedir. Bu bağlamda 2023 Kahramanmaraş depremi, bir yönüyle, geniş ölçüde can ve mal kaybı ile devasa boyutta enkaza neden olurken bir yönüyle de 1999 Marmara Depremi'nden sonra deprem konusunda ortaya çıkan duyarlılığın ve yapılan hazırlıkların, yani gelişmekte olan deprem kültürünün pratikte ne düzeyde uygulandığını ölçme fırsatı da sunmuştur.

Deprem kültürü: bir toplumda, depremden önce yapılan hazırlıkların, deprem anında ve depremden sonra gerçekleştirilen davranma biçimlerinin bütününe kapsamaktadır. Bu sebeple bir toplumun deprem kültürü, depremin bu üç aşamasında bir bütünlüğe sahip olduğu gibi toplumun genel kültürüyle de bir bütünlük içindedir.

## 2. YIKICI İKİ DEPREMLE İLGİLİ TESPİTLERDE DEPREM KÜLTÜRÜNÜN İZLERİ

Bu bölümde, yukarıda haklarında genel bilgiler verilen en yıkıcı iki depremle ilgili olarak literatürde yer alan verilerden derlenen ve depremden önce, deprem anında ve depremden sonra olarak sınıflandırılan bazı tespitler analiz edilmektedir. Bu analizler aracılığıyla bir depremden diğerine toplumda deprem kültürünün izleri sürülmektedir.

### 2.1. Deprem Öncesi

Deprem öncesiyle ilgili tedbirler ve tespitler, deprem meydana gelmeden, deprem riski göz önünde bulundurularak yapılması gereken ve yapılan hazırlıklarla ilgilidir. Toplumda deprem kültürünün hangi düzeyde olduğunu gösteren bu yöndeki hazırlıklar, toplumun ekonomik, sosyal, siyasal ve bilimsel gelişmişlik düzeyi kadar zihniyetiyle (kültürüyle) de ilişkilidir (Bozkurt, 1999: 37).

1999 Marmara Depremi'nden sonra yapılan bir araştırmada (Bozkurt 1999: 17-25), bu depremden önce bilim adamlarının uyarısına rağmen gerekli önlemlerin alınmadığı belirtilmektedir. Aynı araştırmada; *Türkiye'de şeffaflıktan uzak, denetimsiz bir yönetimin olması, politikacıların ve bürokratların gelişmiş ülkelerde olduğu gibi denetlenememesi ve iyi işlemeyen resmî denetimin yanında, toplumsal denetimin de zayıf olmasının sonucu olarak her türlü suistimal için uygun bir zeminin hazır olması ve iskân için uygun olmayan yerlerin, plansız-programsız imara açılması depremin yıkıcı sonuçlarının bazı gerekçeleri olarak tespit edilmiştir.* Aynı depremden sonra yapılan başka bir araştırmada ise (Kasapoğlu ve Ecevit 2001: 18) "Türkiye'de toplumun hemen hemen tüm kesimleri depreme duyarsızdır" tespiti dile getirilmekte, söz konusu deprem meydana gelmeden önce depremle ilgili bilgi, farkındalık ve duyarlılığın yeterli düzeyde gelişmediği ve gerekli tedbirlerin alınmadığı vurgulanmaktadır.

2023 Kahramanmaraş Depremleri'nin yıkıcı sonuçları, bir depremden diğerine depreme karşı duyarlılığın, depremin zararlarını azaltacak ve depremle birlikte yaşamayı mümkün kılacak düzeyde gelişmediğini ortaya koymaktadır. Bu durum, İstanbul MAZLUMDER'in (<https://istanbul.mazlumder.org/tr>) 2023 Kahramanmaraş Depremleri ile ilgili raporunda aşağıdaki tespitlerle dile getirilmektedir:

*"Deprem kuşağında bulunan bu coğrafyada, devletin bu riski dikkate alarak etkili tedbirler almış olması beklenir. Ancak Kahramanmaraş merkezli 11 ili ağır bir şekilde etkileyen deprem ile devletin deprem riskine karşı kentleşmeden yapılaşmaya kadar birçok hatalı uygulamaya gittiği görülmektedir. Bu hatalı uygulamalar sonucu on binlerce insan yaşamını yitirmiş, sakatlanmış, işsiz ve evsiz kalmıştır. Deprem riski taşıyan bölgelerde standartlara aykırı olarak yerleşme ve yapılaşma izni veren veya yerleşme ve yapılaşmaya göz yuman merkezî ve yerel otorite açıkça bu depremin bütün sonuçlarından sorumludur."*

Bu tespitlere göre depremden önce yapılması gerekenlerin yapılmaması, hatalı uygulamaların yolunu açmış ve depremin zararını artmıştır.

Türkiye'de 1999 Marmara Depremi'nden sonra deprem kültürü bir yaşam tarzı olarak yerleşmiş olsaydı merkezî ve yerel otoriteler, AFAD'ın raporundaki şu tespitleri göz ardı etmez ya da oluşan toplumsal baskıdan dolayı göz ardı edemez, gereğini yapar ve böylece depremin neden olduğu zararların bir kısmı önlenmiş olurdu.

*Depremlerden etkilenen ve 13,5 milyon kişinin yaşadığı 10 il için, AFAD tarafından 2019-2021 yılları arasında hazırlanan, İl Afet Risk Azaltma Planlarında yapılan tespitler ve öngörülerde, kentlerin büyük bir*

*kısımının gelişmeye elverişli olmayan zeminlerde olduğu ve bu alanlardaki eski ve zayıf yapı stokunun yenilenmesi gerekliliğinin altı çizilmiştir. Mevcut yerleşim alanlarının yer seçimi kararları ve özellikle son 50-60 yıllık hızlı şehirleşme sürecinin beraberinde getirdiği imar ve yapı uygulamaları, imar planlarının hazırlanması ve onaylanması süreçlerindeki yetki ve sorumluluklar, imar aflarının ve beraberindeki yüksek riskli yapı stoku ve mevcut yapı denetim problemleri olarak sıralanmaktadır (<https://istanbul.mazlumder.org/tr>).*

Sonuç olarak deprem meydana gelmeden önce gerekli tedbirleri aldıkları için “Yıkımların az olduğu ülkelere baktığımızda bunların yönetim biçimleri, afetlere hazırlıkları ve hem yönetenlerin hem de yönetilenlerin zihniyetleri diğerlerinden büyük ölçüde farklılaşmıştır” (Bozkurt 1999: 20-21). O halde bir toplumun depremle ilgili hazırlıkları, o toplumun genelde kültürünü (zihniyetini), özelde ise deprem kültürünü yansıtan temel göstergelerdir. Buna göre deprem riski yüksek bir ülke olmasına, en yıkıcı iki deprem dışında yıkıcı sonuçları olan başka depremler de meydana gelmiş olmasına rağmen Türkiye’de depremle ilgili hazırlıklar depremle birlikte yaşamayı öğrenecek düzeyde gelişmemiştir. Bu sonuç, Türkiye’de hem genel olarak kültürel değişimin hem de özelde deprem kültürünün gelişme hızının yavaş olduğunu ortaya koymaktadır.

## 2.2. Deprem Anında

Deprem anındaki davranışlar, depremden önce yapılan hazırlıkların sonuçlarını ortaya koyduğu için önemlidir. Bu aşamada yapılan davranışların amacı, depremi en az zararla hatta mümkünse hiç zarar görmeden atlattır. Deprem anında ve hemen sonrasında ne yapacağını bilmek hem depremden hayatta kalma ihtimalini yükseltmekte hem de başkalarına yardım etme imkânı sunmaktadır.

AFAD deprem anında yapılması gerekenlerin önemini “depremlerde can ve mal kayıplarının artmasının en önemli nedenlerinden biri de sarsıntı sırasında kişilerin kendilerini nasıl koruyacaklarını ve ne yapmaları gerektiğini bilmemeleridir” tespitiyle dile getirmekte ve deprem anında yapılması gerekenleri “Deprem Anında Neler Yapmalısınız” başlığı altında; bina içindeyseniz 18, bina dışında açık alandıysanız 8, araç kullanıyorsanız 6, metroda veya diğer toplu taşıma araçlarındaysanız 3, enkaz altındaysanız 4 olmak üzere beş alt başlık altında 39 maddede sıralamaktadır ([www.afad.gov.tr](http://www.afad.gov.tr)).

AFAD’ın 2018 yılında yayınladığı bu öneriler listesinden yıllar önce meydana gelen 1999 Marmara Depremi’ne bir sivil toplum kuruluşu gönüllüsü olarak katılan İ. İğdır (AKUT/Arama Kurtarma Derneği), deprem anıyla ilgili şu tespitlerde bulunmaktadır: “Deprem bölgelerinde enkazdan öğrendiğimiz şey, şu ana kadar vatandaşlarımıza deprem sırasında ne yapılması gerektiğini öğretmediğimiz”dir (Edi. Kızılyaprak, 2000: 279). Ona göre bu çok önemli bir eksiklik. Çünkü “Enkazdaki birçok vatandaşımız kendi komşuları tarafından kurtarılmıştır. Arama kurtarma ekipleri işin ufak bir bölümünü yapmıştır” (Edi. Kızılyaprak, 2000: 279). Sahada yapılan doğrudan gözlemlerle ulaşılan bu tespitler, bir depremden deprem anında ne yapılması gerektiğini bilmesinin, depremden zarar görmeden veya en az zararla kurtulmak ve başka depremdelilerin de zararlarını azaltmak gibi hayati işlevlerinin olduğunu ortaya koymaktadır.

Benzer tespitleri Y. Selek de (Deprem İçin Sivil Koordinasyon Merkezi) dile getirmektedir. Ona göre “Sivil toplum kuruluşları çok daha inisiyatifli davrandılar, devlet orada yokken bölgeye koştular. Ama inanın sivil toplum kuruluşları değildi bu koşanlar. Sivillerdi, bireylerdi, gönüllülerdi. Bizler de kendi örgütlerimizin yönetimlerini, karar mekanizmalarını, hiçbir şey

dikkate almadan en inisiyatifli, en hızlı davranan bireyler olarak bölgeye koştuk ve bölgeye koşulmasına yardım ettik” (Edi. Kızılyaprak, 2000: 289). Benzer tespitler A. Yüksel (Çağdaş Yaşamı Destekleme Derneği) tarafından da vurgulanmıştır. Onun bu konudaki tespitleri şöyledir: “Birçok sivil toplum kuruluşu, birçok gönüllü kişi hep tek tek çalıştı. Bu yanlış.” “Bütün bunlar nasıl organize edilir sorusunun yanıtını biz sivil toplum kuruluşları vermeliyiz” (Edi. Kızılyaprak, 2000: 293).

1999 Marmara Depremi ile ilgili bu tespitlerdeki benzer bir durumun "bireysel olarak gelenlerle yaklaşık yarım milyon insanın depremzedelerin imdadına koştugu" (www.sabah.com.tr) ve dayanışma gösterdiği 2023 Kahramanmaraş Depremlerinde de tekrar ettiği ileri sürülmektedir. Örneğin kendilerini hak odaklı çalışmalar yürüten sivil toplum örgütleri olarak tanıtan altı sivil toplum örgütünün temsilcilerinden oluşan bir heyet; 11-14 Şubat 2023 tarihlerinde depremden etkilenen illerdeki ziyaretlerinin ardından hazırladıkları raporda “Afet koordinasyonu, acil müdahale ve insani destekle görevli AFAD, UMKE, KIZILAY ve diğer resmî yapıların ilk iki gün deprem bölgesinde ya hiç bulunmadığı ya da az sayıda ekip bulundurduğu, bölgedeki bazı köylere ise rapor tarihine kadar hiçbir arama/kurtarma/destek ekibinin gitmediği” (<https://m.bianet.org>) tespitlerinde bulunmaktadır.

2023 Kahramanmaraş Depremlerinin ilk anlarından itibaren yerli ve yabancı gönüllülerin, resmî ve sivil kuruluşlardan çok daha hızlı davrandıkları ve inisiyatif aldıkları, bir depremzedenin aşağıda verilen tecrübelerinden ve gözlemlerinden de ortaya çıkmaktadır:

*“Watssap mesajlarından yardım çağlıkları gelmeye başladığında kendimiz de sürekli sarsıntılarla mücadele ederken yılların vakıfçısı, sivil toplumcusu olarak bir şeyler yapmadan duramayacağımı fark ettim. Madem bir kısmımız arama kurtarma ve enkazlara gidemeyecektik, o halde enkazdan çıkanlar soğuktan ve açlıktan ölmesin diye hemen bir kriz masası oluşturarak iş bölümü yapmamız gerekiyordu” (Aldemir, 2023: 80-80).*

*“Deprem, topraktaki değerli madenleri çıkardığı gibi; insanların içinde taşıdığı cevherleri de dışarıya çıkarıyor galiba. Filistinli doktorlar, İsraili vakıfçılar, Mısırlı mühendisler, yönetmenler, Malezyalı sivil toplumcular, sosyal medya fenomeni şefler; bazen dışarıda ateşin başında, bazen tırı taşırken, bazen mutfakta birlikte soğan doğrarken mutlu olduklarını söylüyorlardı ama bize ne kadar iyi geldiklerini, nasıl umut olduklarını tam bilemezlerd.” (Aldemir, 2023: 80-81).*

Bu tespitler, bir taraftan depremzedelerin her birinin deprem anında ve hemen sonrasında deprem kültürüne sahip olmalarının önemini gösterirken diğer taraftan hem 1999 Marmara hem de 2023 Kahramanmaraş depremlerinde resmî kurumların ve sivil toplum örgütlerinin depremin ilk günlerinde depremzedelere destek sunmada ve yardım ulaştırmada yetersiz kaldıklarını ortaya koymaktadır. Bu sonuç, Türkiye’de deprem meydana gelmeden yapılan hazırlıkların, depremle birlikte yaşamayı öğrenecek düzeyde olmadığını; deprem anı ve hemen sonrasında yapılanların da “bilinçli”, “planlı” ve “organize” hareketler olmak yerine, geleneksel değerlerin etkisiyle, iyi niyetle ve el yordamıyla yapılan bireysel çabalar olduğunu ve bu çabaların da yeterli olmadığını göstermektedir.

### 2.3. Deprem Sonrası

Depremden sonraki aşama, ölenlerin defin işlemlerinden ve kalanların ihtiyaçlarının karşılanmasına, toplumsal yeniden yapılanmaya varıncaya kadar çok geniş ve uzun süreli bir faaliyet alanını kapsamaktadır.

Bazı araştırmacılar ve sivil toplum kuruluşu temsilcileri, 1999 Marmara Depremi meydana geldikten sonra yaşananlarla ilgili çeşitli tespitlerde bulunmuşlardır. Bu araştırmacılardan biri Bozkurt'ur (1999: 17-25) ve onun konuyla bazı tespitleri şunlardır:

- a. *Depremin hemen sonrasında organizasyon ve örgütlenme sorunları yaşanmıştır.*
- b. *Kamu idaresinin hantallığı koordinasyon eksikliğine neden olmuştur.*
- c. *Bazı idarecilerin liyakatsizliği ve rasyonellikten uzaklığı ihtiyaç duyulan hizmetlerin etkin olarak ve zamanında ulaşılmasını engellemiştir.*
- d. *Kamu idaresine ya da idarecilerine yönelik eleştiriler, zaman zaman devlete yönelik güvenin sorgulanmasına dönüşmüştür.*
- e. *Kızılay'ın yetersizliği ve yavaşlığı en çok eleştirilenlerin başında gelmiştir.*
- f. *İlk günlerde ulaştırma ve telekomünikasyon alt yapısında aksamalar yaşanmıştır.*

Araştırmacılar Kasapoğlu ve Ecevit (2001: 44) ise tespitlerini şöyle dile getirmektedir: “Devletten beklentiler artarken, hükümete güven azalmıştır. İnsanlar bu duygularından haklıdırlar; çünkü devletin sunması beklenen olanaklar deprem öncesi ve sonrasında hazır olmadığı gibi yeterli bir örgütlenmeye de sahip değildir.”

1999 Marmara Depremi olduğunda resmî kurumların yönetim, çalışan ve ekipman başta olmak üzere hemen hemen hiçbir konuda hazırlıklı olmadığı, bu durumun toplumda hayal kırıklığına neden olduğu ve başta Kızılay olmak üzere resmî kurumlara duyulan güvenin zayıfladığı, fakat aynı zamanda STK'ların ve gönüllülerin ön plana çıktığı bu dönemde yapılan bir araştırmada “Katılımcıların yüzde 88'inin, kamu idarecilerinin depremzedelere gerekli hizmetleri etkin olarak götürdüğüne inanmadığı ve Kızılay hakkında yapılan eleştirilerin aynı oranda haklı bulunduğu, buna karşılık katılımcıları yüzde 64'ü sivil toplum örgütlerine güven duygusunun arttığını ifade ettiği tespit edilmiştir” (Bozkurt, 1999: 102, 103).

Başka bir araştırmada ise depremden sonra STK'lara artan güven duygusunun toplumda deprem ve STK'lar konusunda farkındalığın artmasında etkili olduğu tespit edilmiştir. “Depremden sonra insanlar deprem ve sivil toplum konusunda daha bilgili ve haberdar hale gelmişlerdir. Gönüllü kuruluşların bazılarının performansı oldukça yüksek olmuş ve sokaktaki insanlar bile onların örgütlerini ve liderlerinin isimlerini (örneğin, AKUT) bilir hale gelmiştir” (Kasapoğlu ve Ecevit, 2001: 44).

Araştırmacıların yukarıda yer verilen tespitlerine benzer tespitler, deprem bölgesinde çalışmalar yürüten STK temsilcileri tarafından da dile getirilmiştir.

Bu temsilcilerden biri olan İ. Betil'e (Türkiye Eğitim Gönüllüleri Vakfı temsilcisi) göre depremden sonra yapılan faaliyetler, “sistemik” ve “organize” bir şekilde gerçekleştirilmemiştir. Bunun nedeni devlet ile sivil toplum kuruluşları arasında güvensizlik olmasıdır. Bundan dolayı pek çok enerji yok olmuştur. “Beceriksiz bir devlet, hantal, atıl, köhne bir organizasyon toplumun iyi niyetli bir şeyler yapmaya çalışan insanlarını, girişimcilerini engellemektedir. Türkiye’de devlet çok bastırıldığı için, sivil toplum da yeteri kadar organize ve hazırlıklı değildir. Herkes sistemik olarak değil, iyi niyetle bir şeyler yapmaya çalışıyor” (Edi. Kızılay, 2000: 285-288).

Betil, ayrıca Kızılay'ın, Türkiye Eğitim Gönüllüleri Vakfı'nın Çin'den sağladığı 25 çadırını izinsiz aldığını, buna rağmen dönemin Başbakanının, “Kızılay'ı kimse haklı ya da haksız eleştirmesin, yıpratmasın” dediğini belirtmektedir. Ayrıca “Asker neden devreye sokulmadı?”, “Depremzedelere yardım etmek için açılan kampanya ile toplanan paralar nerede?” gibi sorular sormaktadır.

İskender İğdır'a (AKUT temsilcisi) göre ise 1999 Marmara Depremi'nden sonra yaşanan en önemli sorun hem resmî kuruluşların hem de STK'ların her alanda yaşadıkları organizasyon eksikliğidir (Edi. Kızılyaprak, 2000: 279).

Müjgan Çetin (Çağdaş Yaşamı Destekleme Derneği) de “Devletin yeterli olduğunu göstermek bakımından askeri devre dışı bıraktıkları kanaatindeyim, ki bu zaman zaman basına da yansıyor” (Edi. Kızılyaprak, 2000: 291) tespitini dile getirmektedir.

1999 Marmara Depremi'nden sonra yaşananlarla ilgili bu tespitler, Türkiye'nin o tarihteki deprem kültürünün net bir fotoğrafını sunmaktadır. Bu fotoğrafı oluşturan temel figürler/tespitler şunlardır: Resmî kurumların deprem için herhangi bir hazırlıklarının olmadığı ve dolayısıyla sunması beklenen olanakları sunamadıkları gibi organizasyon ve örgütlenmelerinin “hantal, atıl, köhne” olarak tanımlanacak düzeyde ve eksik olması; resmî kurumların veya idarecilerinin eksikliğine, özellikle de Kızılay'ın yetersizliğine ve yavaşlığına yönelik eleştirilerin devlete yönelik eleştiriler olarak değerlendirilmesi; ulaştırma ve telekomünikasyon alt yapısındaki eksiklikler; askerlerin depremden sonra yapılan çalışmalara etkin bir şekilde ve zamanında dahil edilmemeleri örneğinde olduğu gibi kurumlar arasında iş birliğinin zayıf olması; düzenlenen yardım kampanyalarında toplanan paraların miktarı ve nereye harcandığının açık olmaması; STK'ların ve gönüllülerin ön plana çıktığı bu dönemde, STK'lar arasında ve STK'lar ile resmî kurumlar arasında bir koordinasyon ve iş birliği olmadığı gibi yetkililerin STK'ların faaliyetlerine kuşkuyla yaklaştıkları yer almaktadır. Türkiye'de deprem kültürünün yukarıda sunulan 1999 yılına ait bu fotoğrafı, 2023 yılında meydana gelen 2023 Kahramanmaraş Depremleri ile ilgili tespitlerle netleşen ve aşağıda yer alan bugünkü fotoğrafı ile karşılaştırılması; deprem kültürünün Türkiye'deki gelişme hızının ve gelişmişlik düzeyinin anlaşılmasına ve aynı zamanda “Depremle birlikte yaşamayı öğrendik mi? sorusunun cevaplanmasına katkısı olacaktır.

2023 Kahramanmaraş Depremlerinden sonra henüz yapılmış bilimsel çalışmalar mevcut değildir. Ancak depremin ilk günlerinden itibaren birçok STK deprem bölgesinde çalışmalar yürütmektedir. Bu STK'lardan bazıları, deprem bölgesinde yaşananlarla ilgili raporlar hazırlamışlardır. Bu çalışmada, benzer tespitlere yer veren bu raporlar arasından geniş bir ekip tarafından ve depremin etkilediği bölgenin tamamını kapsayacak şekilde hazırlanan İstanbul MAZLUMDER'in raporundaki tespitlere yer verilmektedir (<https://istanbul.mazlumder.org>). Bölgede bulunan raportörlerin gözlem ve bölgedeki depremde ya da çalışma yürüten resmî/sivil yetkililer ile görüşmelere dayandığı belirtilen raporda, karşılaşılan en temel sorunun koordinasyon/organizasyon eksikliği ve plansızlık olduğu belirtilmiştir. Söz konusu raporda yer verilen bazı önemli tespitler şunlardır:

1. *Bölgeye gelen gönüllülerin koordinasyonsuzluk ve plansızlık nedeniyle arama-kurtarma ya da yardım çalışmalarına katılamadığı ve geldikleri şehirlere geri gönderildiğine şahit olunmuştur.*
2. *Bazı yabancı arama-kurtarma gönüllülerine tercüman desteği sağlanamamıştır.*
3. *Deprem bölgesinde birçok şehirde hava çok soğuk olduğu için enkaz altında kalanların bir kısmı acil müdahale edilememesi yüzünden donarak (hipotermi) vefat etmiştir.*
4. *Yıkılan bina sayısının çok olması nedeniyle arama-kurtarma çalışmaları ciddi oranda aksamıştır.*
5. *Yardımların organizasyon ve düzenlenmesinde ciddi aksaklıklar yaşanmıştır. Bu süreçte sivil gönüllüler ilk günlerde yardımların organize edilmesi ve yönlendirilmesi noktasında sorumluluk almıştır. Bazı AFAD depoları ilk günlerde sivil gönüllüler tarafından tasnif edilmiştir.*

6. Yardım tırları konusunda büyük bir kaos yaşanmıştır. Yardım kolilerinin nereye indirilip depolanacağı belli olmadığı gibi, tırların park edecekleri bir yer de belirlenmemiştir.
7. Gelen yardımların ihtiyaç sahiplerine ulaştırılması ve depolanmasında yeterli koordinasyon sağlanmamıştır.
8. Elbistan’da arama kurtarma çalışmalarında koordinasyonsuzluk nedeniyle iş makinaları bekletilmiş, çok az enkazda çalışma yapılabilmektedir.
9. Resmî kurumların, afetlere hızlı ve koordineli müdahale için eğitim, ekipman desteği ve akredite adımlarının zaruri olduğu görülmüştür.
10. Deprem’in birinci günü birçok ilden insanlar deprem bölgesine intikal etmiş ancak yollarda deprem bölgesine gitmek isteyen ve deprem bölgesinden çıkmak isteyen araçlar yoğun trafiğe sebep olmuştur.
11. Kurumlar arası iletişim kopmuş, koordinasyon çökmüş, organizasyon sıkıntısı daha da derinleşmiştir.
12. Deprem sonrası Suriyelilerin kendi enkazları başına gitmesi, enkazlarına müdahale etmeye çalışması ve yeterli Türkçe bilmemeleri yanlış anlaşılmalara neden olmuş, bazı bölgelerde linç girişimlerine ve kolluk kuvvetlerinin şiddetle cevap vermesine neden olmuştur.
13. Öncelikle görüşme yapılan birçok kişi, ilk üç gün sokaklarda sahipsiz cenazelerin bulunduğunu, kaos halindeki ortamda bazı cenazelerin hastane bahçelerine bırakıldığını, yine okul bahçesi gibi geniş alanlarda cesetlerin toplanıp bırakıldığını belirtmiştir. Bu durumda ilk gün bulunan cenazelerin, kaos ortamında kimlik tespiti işlemlerinin nasıl yapıldığı bilgisine halen ulaşamamıştır.
14. Deprem bölgesinde asayiş ve güvenlikle ilgili sorunlar yaşanmış, çeşitli hırsızlık ve yağma iddiaları gündeme gelmiş; ayrıca bu suçların faili olduğu ileri sürülen kişilere yönelik linç girişiminde bulunulduğu, kolluk kuvvetlerince işkence ve kötü muameleyle tabi tutuldukları yönünde görüntüler ve haberler kamuoyuna yansımıştır.
15. Deprem bölgesindeki cezaevlerinde bazı sorunlar ve hak ihlalleri yaşandığı tespit edilmiştir.

MAZLUMDER İstanbul’un raporunda yer alan bu tespitler dışında medyada dile getirilen başka tespitler de bulunmaktadır. Söz konusu tespitler şunlardır:

- Resmî kurumların ve özellikle de Kızılay’ın yetersiz kaldığı ve hatta ilk günlerde hiçbir varlık gösteremediği gibi bazı STK’lara çadır satması günlerce süren tartışmalara neden olmuştur.
- STK’ların, resmî kurumları gölgede bırakacak düzeyde ön plana çıkması, yaptıkları çalışmaların sosyal medyada yer alması ve toplumda taktir toplaması eleştiri konusu yapılmıştır.
- 2023 Depremleri’nde, geleneksel medya araçları yanında sosyal medya etkili bir figür olarak işlev görmüştür.
- Depremzedelere yardım etmek için toplumun tüm kesimleri seferber olmuş ve Türkiye’nin her yerinden deprem bölgesine çok sayıda yardım tırları gönderilmiştir.
- Bu süreçte ayrıca, “Türkiye Tek Yürek” yardım kampanyasıyla depremzedeler için toplanan yardım paralarının net miktarı ve nereye harcandığı?
- “Askerlerin ilk saatlerden itibaren depremzedelere yardım etmek ve güvenliği sağlamak için neden sokağa çıkarılmadığı?” soruları tartışma nedeni olmuştur.



1999 Marmara Depremi'nden sonra yaşananlarla ilgili tespitler, Türkiye'nin o tarihteki deprem kültürünün bir fotoğrafını sunduğu gibi 2023 Kahramanmaraş Depremleri'nden sonra yaşananlarla ilgili tespitler de Türkiye'de deprem kültürünün 2023'teki fotoğrafını sunmaktadır. Bu fotoğrafı oluşturan ana figürler "Depremlerin geniş bir alanda etkilediği çok sayıda insanın, şehrin ve binanın görüntüsü, sosyal medya, yerli ve yabancı gönüllülerin yüksek ilgisi, tüm toplum kesimlerinin katıldığı yardım seferberliği, toplanan yardım paraları, ihtiyaç sahiplerine ulaşmayan yardımlar, depremden kurtulan bazı depremzedelerin soğuktan ölmesi, mülteciler, ulaşım ve iletişimde yaşanan aksamalar, ön plana çıkan sivil toplum ve temsilcileri ile onlara kuşkuyla yaklaşan politik toplumun temsilcileri, güvenliğin sağlanmasında eksiklikler, hak ihlalleri, yağma, linç ve işkence görüntüleri, resmî kurumların yetersizliği ve bir bütün olarak koordinasyon/organizasyon ve plansızlığın neden olduğu kaos ve kargaşa içinde usulüne uygun yapılmayan definler, akıbeti bilinmediği için bir mezar taşı bile olmayan kayıplar ve onları arayan yakınları..." şeklindedir.

1999 Marmara ve 2023 Kahramanmaraş depremleri hakkında deprem meydana geldikten sonraki süreçte yaşananlarla ilgili tespitlere yukarıda ayrı ayrı yer verilmiştir. Bu tespitler karşılaştırıldığında bir depremden diğerine aradan geçen 24 yılda, Türkiye'de deprem kültürünün gelişme hızında dikkate değer bir ilerlemenin olmadığı ileri sürülebilir. Bu durum, MAZLUMDER'in raporunda (<https://istanbul.mazlumder.org>), bir depremden diğerine sorulan soruların değişmediği gerçeği üzerinden şöyle dile getirilmektedir:

*"17 Ağustos 1999 tarihinde Marmara Bölgesinde yaşanan depreme ilişkin hazırladığımız 'Depremde Zarara Uğramış Kişilerin Hak Arama Sürecine İlişkin Deprem Raporu'nda, başka ülkelerde bundan çok daha şiddetli depremler meydana gelmesine rağmen çok az sayıda kayıpla atlatıldığı gerçeğine atfen sorduğumuz ve sonraki rapor ve açıklamalarımızda da tekrarladığımız, aşağıdaki sorular halen büyük ölçüde geçerliliğini korumaktadır.*

- *Neden bu kadar çok sayıda bina çöktü?*
- *Neden bu kadar çok kayıp verildi?*
- *Neden kurtarma çalışmaları zamanında ve belli bir organizasyon içinde gerçekleştirilmedi?*
- *Neden depremzedelere gerekli yardım zamanında ve yeterli ve organize bir şekilde gönderilmedi?"*

Bu iki yıkıcı depremden sonra cevabı aranan sorular değişmediği gibi temel tartışma konuları da değişmemektedir. En çok tartışılan konular ise şunlardır:

- A) Kızılay ve AFAD'ın (1999'da Sivil Savunma'nın) hizmetleri koordine etmede yetersiz kalması,
- B) Kızılay'ın yetersiz kalmasının yanında yöneticilerinin STK'larla kurdukları ilişkiler, örneğin 2023 depremlerinden sonra aralarında AHBAP'ın da olduğu yardım organizasyonlarına çadır satması, (<https://ihd.org.tr>).
- C) Gönüllülerin ve STK'ların (1999'da AKUT, 2023'te AHBAP başta olmak üzere) deprem bölgesinde yaptıkları çalışmalar ve resmî kurumları gölgede bırakacak şekilde ön plana çıkmaları,
- D) Tüm Türkiye'de ve her toplum kesiminden insanların katılımıyla yürütülen yardım kampanyaları,
- E) Depremden sonra toplanan yardım paralarının miktarı ve nereye harcandığı,
- F) Askerlerin neden ilk saatlerden itibaren güvenliği sağlamak, arama-kurtarma ve yardım faaliyetlerine katılmak için sokağa çıkarılmadığı.

İki depremden sonra soruların ve tartışılan konuların değişmemiş olması Türkiye’de deprem kültürünün olması gereken düzeyde ve hızda gelişmediğini açık bir şekilde göstermektedir. Bu sonuç, Türkiye’de var olan deprem anlayışının bireysel ve toplumsal sorumlulukları ön plana çıkararak modern değerler yerine daha çok dayanışma benzeri geleneksel değerlere dayandığını (Kasapoğlu ve Ecevit, 2001: 89), bu anlayışın bir sonucu olarak depremlerden sonra yapılanların, akılla belirlenen, planlı ve organize/koordineli hedefler ve çabalar yerine bazı grupların ve gönüllülerin inanç ve duygusallıktan kaynaklanan iyi niyetli çabalarına dayandığını ortaya koymaktadır. Örneğin 2023 depreminden sonra deprem bölgesine giden bir gönüllü, yaptığı çalışmaları şöyle değerlendirmektedir: “Beni manevi olarak çok tatmin eden bir proje oldu. Evde haberleri izlerken elimden bir şey gelmemesi yetersiz hissettiriyordu. Bu proje ile herkesin az çok demeden bir şeyler yapabileceğini gördüm. Yaşadıkları acılara rağmen elindeki tek yiyeceği bile ikram etmeye çalışan kalbi güzel Maraşlıları unutmayacağım” (Doğan, 2023: 76).

Türkiye’de depremler önlenemez ilahi bir kararın sonucu olarak kabul edildiği gibi yıkıcı sonuçlarının da yine aynı anlayışla değerlendirilmesi yaygın olduğundan (Küçükcan ve Köse, 2000: 105), her yıkıcı depremden sonra depremle ilgili bireysel ve toplumsal sorumluluklar göz ardı edilmektedir. Bundan dolayı toplumsal yapıda var olan bazı ana esaslar bir bütün olarak değişmeden deprem kültürünün, yüksek deprem riskine ve meydana gelen depremlerin neden olduğu kayıplara rağmen kısa zamanda, hızlı ve olması gereken seviyede gelişmesinin mümkün olmayacağı ileri sürülebilir. Nitekim Bozkurt (1999: 37, 101), toplumda hâkim olan zihniyetin, yani kültürün; 1999 Marmara Depremi’nde yaşanan büyük çapta can ve mal kaybının en temel nedeni olduğunu ileri sürmekte ve bu kültür anlayışının kısa sürede değişmeyeceğini ön görmektedir. Ona göre bu zihniyetin (kültürün) depremin yıkıcı etkisini artıran özellikleri şunlardır: “Hala, pre-modern, primitif, yağmacı, bireyselleşmemiş, vatandaşlık bilinci gelişmemiş, hesapsız-kitapsız, plansız, örgütsüz, kişiye bağlı, yönetilenlerin yönetenleri denetleyemediği ve bu doğrultuda bir toplumsal talebin oluşmadığı, yöneticilerin hukuk devletinden ziyade geçmişin mülk devleti anlayışı içinde hareket ettiği ve her şeyden önce kolektif aklın geliştirilemediği bir ortamda, 7.4 büyüklüğündeki bir deprem dünyanın gelişmiş ülkelerinde görülmeyecek düzeyde büyük boyutlarda felaketlere yol açmıştır.”

1999’da meydana gelen depremden sonra dile getirilen bu tespitler, 2023’teki depremlerde ve bu tarihler arasında, can ve mal kaybına neden olan başka depremlerde de geçerliliğini korumuştur. Sonuç olarak Türkiye’deki hâkim zihniyetin değişim hızı, deprem kültürünün gelişmesini de belirlemekte ve çok düşük olan bu hız, depremlerde can ve mal kayıplarının yüksek olmasına neden olmaktadır.

Türkiye’deki en yıkıcı iki depremden sonraki süreçte yaşananlarla ilgili bu tespitler incelendiğinde deprem öncesinde ve deprem anında olduğu gibi deprem sonrasında da deprem kültürünün, depremle birlikte yaşamayı öğrenmiş toplumlar düzeyinde gelişmediği görülmektedir.

Depremden sonra yapılanlar, daha çok bazı grupların (bazı STK’ların ve resmî kurumların-örneğin bazı belediyelerin) ve gönüllülerin kendi çabalarıyla gerçekleştirdikleri iyi niyetli faaliyetler şeklinde gerçekleşmektedir. Bir koordinasyon olmadan gerçekleştirilen bu nitelikteki faaliyetler, bazı deprem bölgelerinin ihmal edilmesine, bazı bölgelere ise ihtiyaç duyulandan daha fazla malzemenin gönderilmesine neden olmaktadır. Bunun sonucu olarak birçok yardım malzemesi ve çok sayıda insanın emeği ve zamanı heba olmakta, bazı ihtiyaç sahibi depremzedelerin de umutları ve beklentileri boşa çıkmaktadır.

## SONUÇ

1999 Marmara Depremi ve 2023 Kahramanmaraş Depremleri ile ilgili olarak yukarıda ele alınan tespitlerin değerlendirmelerinden bir depremden diğerine geçen 24 yılda, Türkiye’deki

deprem kültürünün depremle birlikte yaşamayı mümkün kılacak düzeyde gelişmediği sonucu ortaya çıkmıştır. Bu sonuç, aynı zamanda “Depremle birlikte yaşamayı öğrendik mi?” sorusuna verilen cevabın ise “hayır” olduğu anlamına gelmektedir.

Türkiye’de depremle birlikte yaşamayı öğrenme hedefinin gerçekleşmemiş olması, bu konuda bir değişimin olmadığı anlamına gelmemektedir. Belli aralıklarla yıkıcı depremler meydana geldiği için bu mümkün de değildir. Çünkü her deprem, deprem konusunda yapılması gerekenleri tekrar hatırlatmaktadır. Deprem kültüründeki değişimin kaynağı yine depremin kendisidir. Çünkü yıkıcı deprem mevcut yapıyı altüst etmekte ve yenilenmeyi bir ihtiyaca dönüştürmektedir. Bundan dolayı her deprem; deprem konusunda duyarlılığın, farkındalığın ve bilginin artmasına, bazı yasal düzenlemelerin yapılmasına, okullarda tatbikatların yapılmasına kadar çeşitli faaliyetlerin gerçekleştirilmesine neden olmaktadır. Ancak bugün itibarıyla son yıkıcı depremler olan 2023 Kahramanmaraş Depremleri’nin neden olduğu can ve mal kaybı, yapılan bu faaliyetlerin Türkiye’de deprem kültürüyle ilgili hedefin gerçekleşmesi için yeterli olmadığını göstermektedir.

Türkiye, depremler açısından dünyanın “yüksek riskli” olarak nitelenebilecek bir coğrafyasında bulunmasına ve sık sık can ve mal kaybına neden olan depremler meydana gelmesine rağmen “Türkiye’deki deprem kültürü neden depremle birlikte yaşamayı öğrenmiş toplumlar düzeyinde gelişmemiştir? sorusu, “Depremle birlikte yaşamayı öğrenme hedefini gerçekleştirmiş toplumlar, bunu neden ya da nasıl başardılar?” sorusu cevaplanarak verilebilir. Bu toplumlar, başka bazı özelliklerinin yanında, depremin neden olduğu kayıplar ve acılar karşısında birlikte hareket etmeyi, depremin nedenleri ve alınması gereken tedbirler konusunda ortak kararlar almayı ve alınan bu kararları uygulamak için irade birliği göstermeyi başarabilen toplumlardır. Türkiye’de ise son yıkıcı deprem olan 2023 Kahramanmaraş Depremleri’nden sonra depremedelere yardım konusunda gösterilen ortak çaba bir bütünleşme, irade birliği ihtimalinin olduğunu gösterse de yine bu süreçte yaşanan tartışmalar, toplumun korkular, ideolojiler ve inançlar üzerinden birkaç yerinden “çatlamış” ya da hiç de tam olarak “bütünleşmemiş” olduğunu göstermiştir. Depremin ilk günlerinden itibaren (a) enkazda yaralıları sağ çıkaran bazı gönüllülerin sakallı olması ve sevinçlerini “Allah-u ekber” diyerek dile getirmelerinin, toplumun bir kesiminde dehşet duygusuna ve cevabı günlerce tartışılan “Kim bu sakallılar?” sorusuna neden olması, (b) deprem bölgesinde çalışan ve ilgi odağı olan bazı STK’lara, politik toplumun temsilcileri tarafından “devleti acziyet içinde gösteriyorlar” gerekçesiyle eleştiri seviyesini aşan suçlamaların yapılması, (c) resmî birer kurum olan bazı belediyelerin yardım malzemelerine, başka resmî kurum yetkililerince el konulması, (d) bazı siyasi partilerin faaliyetlerinin engellenmesi, (e) muhalif partilerin yönettiği belediyelere bağlı kurumların çalışmalarının iktidar partisi temsilcileri, hükümete bağlı kurumların yaptıkları çalışmaların ise muhalefet temsilcileri tarafından eleştirilmesi veya yok sayılması gibi yaklaşımların ortaya çıkması, deprem ve depremedeler söz konusu olduğunda bile Türkiye’de farklı toplum kesimlerinin ve grupların birbirlerine “kuşkuyla” yaklaştıklarını, toplumsal bütünleşmenin ve irade birliğinin gerçekleşmediğini göstermektedir.

Türkiye’deki bütünleşmemiş “parçalı” toplumsal yapının; değişme tarzı ve hızı, örgütlenme biçimi, yöneten-yönetilen ilişkisi, ekonomik anlayışı, inançları, toplumsal değerleri ve yetiştirdiği insan tipi gibi bileşenleriyle deprem kültürünün gelişmesine karşı direnç gösterdiği sonucu ortaya çıkmıştır. Ancak bu direnç, her depremle birlikte toplumun tüm kesimlerini etkileyen “kayıplara” ve biraz daha “yoksullaşmaya” neden olmaktadır. Dolayısıyla depremin değiştirici gücü karşısında bütünleşmemiş toplumların bütün bileşenleriyle gösterdikleri direnç sürdürülebilir değildir. Bundan dolayı deprem riski altındaki toplumlar ve bu kategoride yer alan Türkiye, bir gün mutlaka, en azında deprem konusunda, depremle birlikte yaşamayı mümkün kılacak düzeyde toplumsal bütünleşmeyi ve bunun sonucu olarak deprem kültürünün gelişmesini sağlayan toplumsal yeniden yapılanmayı gerçekleştirmek zorunda kalacaktır.

## KAYNAKÇA

1. Aldemir, Rabia (2023), Hece Dergisi Deprem Dosyası, sayı: 316/Nisan 2023, s.80-81.
2. Bates, F. L., & Peacock, W. G. (1987), "Disasters and Social Change", . In R. R. Dynes, B. D. Marchi, & C. Pelanda (Eds.), *The Sociology of Disasters* (pp. 291–330). Milan, Italy: Franco Angeli Press. ([https://www.researchgate.net/publication/291900596\\_Disasters\\_and\\_social\\_change](https://www.researchgate.net/publication/291900596_Disasters_and_social_change)) (Erişim Tarihi: 10.09.2023).
3. BDTİM (Boğaziçi Üniversitesi Kandilli Rasathanesi ve Deprem Araştırma Enstitüsü Bölgesel Deprem-Tsunami İzleme ve Değerlendirme Merkezi). <http://www.koeri.boun.edu.tr/sismo/2/tr/> (Erişim Tarihi: 19.03.2023)
4. Bozkurt, Veysel (1999), Deprem ve Toplum, İstanbul: Alfa Yayınları.
5. Caruso, Germán ve Sebastian, Miller (2014), "Quake'n and Shake'n...Forever! Long-Run Effects of Natural Disasters: A Case Study on the 1970 Ancash Earthquake", <https://www.econstor.eu/bitstream/10419/115488/1/IDB-WP-535.pdf> (Erişim tarihi: 04.07.2023).
6. Coşkun, Aktaran İpek (2023), Hece Dergisi Deprem Dosyası, sayı: 316/Nisan 2023, s. 95.
7. Doğan, Betül (2023), Hece Dergisi Deprem Dosyası, sayı: 316/Nisan 2023, s. 76.
8. Edi. Kızılyaprak, Zeynel Abidin (2000), "17 Ağustos Depreminde 'lar Olarak Neler Öğrendik" Sempozyumu, 12-13 Kasım 1999, Yıldız Teknik Üniversitesi Beyazıt Kampüsü Birinci Oturum, Deprem Sonrası Özet Deneyim Aktarımı, [içinde], Editör Zeynel Abidin Kızılyaprak, *Sivil Toplum Kuruluşları ve Yasalar / Etik / Deprem (3 Sempozyum 4, 5, 6)*, İstanbul: Türkiye Ekonomik ve Toplumsal Tarih Vakfı Yayınları.
9. Ergunay, Oktay (1999), "A Perspective of Disaster Management in Turkey: Issues and Prospects." Pp. 1-14 in *Urban Settlements and Natural Disasters, Proceedings of UIA Region II Workprogramme Workshop*, edited by E. M: Komut, Ankara: TMMOB.
10. [https://ihd.org.tr/en/wp-content/uploads/2023/05/%C4%B0HD\\_Maras\\_Depremleri\\_On\\_Raporu.pdf](https://ihd.org.tr/en/wp-content/uploads/2023/05/%C4%B0HD_Maras_Depremleri_On_Raporu.pdf) (Erişim tarihi: 15.07.2023).
11. <https://istanbul.mazlumder.org/tr/main/yayinlar/yurt-ici-raporlar/3/depremdede-zararugramis-kisilerin-hak-arama-s/527> (Erişim Tarihi: 19.03.2023).
12. <https://m.bianet.org/bianet/kriz/275267-alti-sivil-toplum-orgutunden-deprem-raporu> (Erişim tarihi: 20.07.2023).
13. <https://www.afad.gov.tr/deprem-aninda-neler-yapmalisiniz> (Erişim tarihi: 25.07.2023).
14. [https://www.afad.gov.tr/kurumlar/afad.gov.tr/35429/xfiles/turkiye\\_de\\_afetler.pdf](https://www.afad.gov.tr/kurumlar/afad.gov.tr/35429/xfiles/turkiye_de_afetler.pdf) (Erişim Tarihi: 15. 06: 2023).
15. <https://www.hmb.gov.tr/haberler/2023-kahramanmaras-ve-hatay-depremleri-raporu> (Erişim Tarihi: 19.03.2023)
16. <https://www.indyturk.com/node/62176/ekonomi%CC%87/marmara-depremi-bug%C3%BCn%C3%BCn-paras%C4%B1yla-ne-kadar-ekonomik-kayba-neden-oldu> (Erişim Tarihi: 23.03.2023).
17. <https://www.kizilay.org.tr/kurumsal/tarihcemiz> (Erişim tarihi: 19.03.2023).

- [18. https://www.resmigazete.gov.tr/eskiler/2009/06/20090617-1.htm](https://www.resmigazete.gov.tr/eskiler/2009/06/20090617-1.htm) Afet ve Acil Durum Yönetimi Başkanlığının Teşkilat ve Görevleri Hakkında Kanun, *T.C. Resmî Gazete* (27261). Ankara: T.C. Başbakanlık Mevzuatı Geliştirme ve Yayın Genel Müdürlüğü. 17 Haziran 2009. (Erişim tarihi: 17.03.2023).
- [19. https://www.resmigazete.gov.tr/eskiler/2009/06/20090617-1.htm](https://www.resmigazete.gov.tr/eskiler/2009/06/20090617-1.htm) Erişim tarihi: 17.03.2023.
- [20. https://www.sabah.com.tr/gundem/2023/03/07/son-dakika-haberi-kabine-toplantisi-sona-erdi](https://www.sabah.com.tr/gundem/2023/03/07/son-dakika-haberi-kabine-toplantisi-sona-erdi) (Erişim tarihi: 20.07.2023).
- [21. https://www5.tbmm.gov.tr/sirasayi/donem23/yil01/ss549.pdf](https://www5.tbmm.gov.tr/sirasayi/donem23/yil01/ss549.pdf) (Erişim Tarihi: 25.03.2023).
- [22. Ibrion, Michaela \(2018\), “Earthquake Disaster: A Significant Element in Earthquake Disaster Risk Assessment and Earthquake Disaster Risk Management”, \[içinde\], Edited by Valentina Svalova, Risk Assessment, Janeza Trdine 9, 51000 Rijeka, Croatia.](#)
- [23. Kasapoğlu, Aytül ve Ecevit, Mehmet \(2001\), Depremin Sosyolojik Araştırması, Ankara: Sosyoloji Derneği Yayınları.](#)
- [24. Küçükcan, Talip ve Köse, Ali \(2000\), Doğal Afetler ve Din –Marmara Depremi Üzerine Psiko-Sosyal Bir İnceleme, İstanbul: Türkiye Diyanet Vakfı İslâm Araştırmaları Merkezi \(İSAM\).](#)
- [25. Mungan, Murathan \(1999\), “Artık Hiçbir Şey eskisi Gibi Olmamalı” https://www.cafrande.org/deprem-uzerine-artik-hicbir-sey-eskisi-gibi-olmamali-murathan-mungan-1999/ \(Erişim Tarihi: 25.08.2023\).](https://www.cafrande.org/deprem-uzerine-artik-hicbir-sey-eskisi-gibi-olmamali-murathan-mungan-1999/)
- [26. Özmen, Bülent ve Nurlu, Murat \(1999\), “Deprem Bölgeleri Haritası İle İlgili Bazı Bilgiler”, TMMOB Jeoloji Mühendisleri Odası Haber Bülteni, Sayı: 99/2-3, sayfa 32-35, Ankara.](#)
- [27. Safa, Peyami \(1939\), “Erzincan Depreminin Ardından”, 1 Ocak 1940 tarihli Cumhuriyet Gazetesi. \(https://egazete.cumhuriyet.com.tr/yayinlar\). \(Erişim Tarihi: 19.08.2023\).](https://egazete.cumhuriyet.com.tr/yayinlar)

**YAPILANDIRMACI YAKLAŞIM BAĞLAMINDA TÜRKÇE ÖĞRETİMİNDE  
“OKUDUĞUNU ANLAMA BECERİLERİ”  
READING UNDERSTANDING SKILLS” IN TURKISH TEACHING IN THE CONTEXT  
OF THE CONSTRUCTIVE APPROACH**

**Prof. Dr. Bayram AŞILIOĞLU**  
Dicle Üniversitesi, Eğitim Bilimleri Enstitüsü,  
ORCID ID:0000-0002-2425-0624

**Sevim KORHAN**  
Yüksek Lisans, Dicle Üniversitesi, Eğitim Bilimleri Enstitüsü  
ORCID ID: B-2DeSfAbW2x.ar

### **Özet**

Dünyadaki gelişmelere paralel olarak Türkiye’de de eğitimde, geleneksel-davranışçı yaklaşımlar yerini yapılandırmacı yaklaşıma bırakmıştır. Türkiye’de 2004 yılından itibaren yapılandırmacı yaklaşım benimsenmiş, eğitim programları bu anlayışla tasarlanmıştır. Bu doğrultuda, Türkçe öğretim programlarında(1,5.Sınıflar) yer alan okuma, dinleme, yazma ve konuşma dil becerilerine, görsel okuma ve görsel sunu gibi dil becerileri ile düşünme, anlama, sıralama, sınıflama, analiz, sentez, ilişki kurma ve değerlendirme gibi zihinsel beceriler de eklenmiştir. Bu çalışma; yapılandırmacı dil yaklaşımını ve bu yaklaşım doğrultusunda Türkçe öğretimi “okuduğunu anlama becerileri”nin öğretim sürecindeki yerini ve karşılaştığı sorunları konu edinmektedir. Çalışma, Türkçe öğretimi alanyazınına katkı sağlamayı ve “okuduğunu anlama becerileri” konusunda farkındalık yaratmayı amaçlamaktadır. Nitel bir araştırma olan çalışma, literatür taraması modelinde desenlenmiştir. Literatür taraması, geçmişten bugüne geçen sürede, somut bir konuya dayalı araştırma ve kaynakların incelenmesini, yorumlanmasını ifade etmektedir. Veri toplama tekniği olarak doküman incelemenin kullanıldığı çalışmada; Yükseköğretim Tez Kurulu Merkezi, Dergi Park, Google Scholar ve ERIC veri tabanlarından yararlanılmış, ek olarak, Türkçe öğretimi ikinci kademe ders kitapları ve Türkçe dersi öğretim programları da araştırmaya kaynak teşkil etmiştir. Çalışmada; okuduğunu anlama becerilerinin geliştirilmesinde yapılandırmacı anlayışa dayalı etkinliklerin geleneksel öğretim etkinliklerinden daha etkili olduğu; çoklu ortam uygulamalarına dayalı eğitimin geleneksel yöntemlerden, ve yine, öğrenenin kelime düzeyinin, okuduğunu anlama becerilerinin geliştirilmesinde yüksek ve anlamlı bir fark yarattığı sonucuna ulaşılmıştır.

**Anahtar Kelimeler:** Türkçe Öğretimi, yapılandırmacı yaklaşım, Okuduğunu Anlama Becerileri

### **Abstract**

In parallel with the developments in this world, traditional-behavioral approaches in education in Turkey have been replaced by the constructivist approach. Constructivist approach has been adopted in Turkey since 2004, and education programs have been designed with this understanding in this direction, reading, listening, writing and speaking language skills Turkish teaching programs (1,5th Grades) include language skills such as visual reading and visual presentation, as well as thinking, understanding ordering, classification, analysis, synthesis, relating and evaluation mental skills are also added. This work, constructivist language approach and Turkish in line with this approach, the place of Turkish teaching “reading comprehension skills” in the teaching process and the problems it encounters are the subject. The study aims to contribute to the Turkish teaching literature and to raise awareness about “reading

comprehension skills". The literature review refers to examination and interpretation of research and resources based on a concrete topic, from past to present. In the study, in which document analysis was used as a data collection technique, Higher Education Thesis Board Center, Dergi Park, Google Scholar and ERIC databases were used, and in addition, Turkish teaching second-level textbooks and Turkish course curricula syllabuses were also sources for the research, in the study; activities based on constructivist understanding are more effective than traditional teaching activities in developing readingg comprehension skills; it has been concluded that education based on multimedii applications makes a high and significant difference in the development of reading comprehension skills from traditional methods, and again, the learner's vocabulary level.

**Key Words:** Turkish Teaching, Constructivist Approach, Reading Comprehension Skills

**DİYARBAKIR'IN İLK KADIN MİLLETVEKİLİ: HURİYE BAHA**  
**DİYARBAKIR'S FIRST WOMAN DEPUTY: HURİYE BAHA**

**Doç. Dr. Evrim ŞENCAN**

Başkent Üniversitesi, Atatürk İlkeleri Uygulama ve Araştırma Merkezi, Ankara.  
**ORCID ID:** 0000-0002-9807-1338

**Özet**

Millî Mücadele'nin başarıyla sonuçlanması ve Türkiye Cumhuriyeti'nin devletler sahnesine çıkmasıyla Atatürk, Türk milletini çağdaş medeniyetler seviyesine ulaştırmak için “az zamanda çok ve büyük işler başardı.” Devletin rejiminin belirlenmesiyle ülke adeta bir rönesans dönemine girdi ve devrimler birbiri ardına gerçekleştirildi. Diğer yandan, bir ülkenin gelişimi kadınların gelişimine bağlıydı. Haliyle, Türk devrimi gerçekleştirilirken “kadın” ön plana alındı. Cumhuriyet artık bir “kadın devrimiydi”.

Atatürk'e göre, kadınların erkeklerden çok daha aydın ve faziletli olması gerekiyordu. Bu sebeple, önce eğitim devriminde kadınların yolu açıldı. Bu, sosyal ve siyasi hayattaki ilerlemenin zeminiydi. Eğitilmiş kadın, siyasi hayatta da başarılı olurdu.

1924 yılında başlayan eğitim devrimi sayesinde kadınlar erkeklerle eşit şartlarda eğitim almaya başladılar. Bu, sosyal hayattaki yerlerini perçinledi. 1926 yılında çıkarılan Medeni Kanun, kadını hukuk önünde eşitledi. Sıra kadınların siyasi haklarına gelmişti. Türk kadınlar, oy verme ve seçilme hakkıyla çağdaşı Avrupalı kadınlardan bir adım öne geçecekti.

Türkiye'de kadınlar üç aşamada; 1930'de belediye seçimlerine, 1933'te muhtarlık seçimlerine 1934'te ise genel seçimlere katılma haklarını aldılar. Bu doğrultuda 1935 seçimlerinde 17 (ara seçimlerle 18) kadın milletvekili Meclis'e girmişti. Bunlardan biri, Huriye Baha'ydı.

Huriye Baha Hafize Öniş, 1887 İstanbul doğumludur. Sanayi Mektebi eğitiminin ardından, Londra Üniversitesinde pedagoji eğitimi aldı. Bursa Amerikan Kolejinde ve Kız Öğretmen Okulunda öğretmenlik yaptı. Gönüllü hayır işlerini aksatmadan Cumhuriyet döneminde öğretmenliğe devam etti ve milletvekili olana kadar azınlık ve yabancı okullarında eğitim vermeyi sürdürdü.

1935 seçimlerinde İsmet İnönü'den davetiyle CHP'den milletvekili adayı olarak gösterildi ve 629 oyla seçilerek Diyarbakır'ın ilk kadın milletvekili olarak tarihe geçti. Seçildiği bölgenin kalkınması için eğitimin geliştirilmesi gerektiğini savundu ve bu yolda ilerlemek için raporlar hazırladı. Çalışmalarını sadece bu bölgeyle sınırlandırmadı. Ankara'da bir hemşirelik okulu açılması için teklifte bulundu. İlaveten, İzmir, Kayseri ve Eskişehir bölgesinin gelişimi için kurulan encümenlerde yer aldı.

Seçildiği yıl gerçekleştirilen Uluslararası Kadın Birliği'nin İstanbul toplantısına katıldı. İngilizce ve Rumcaya hâkim olduğundan bu toplantıda yabancı kadınlara Türk kadın hakları hakkında bilgi veren kişilerden biri oydu. 1936'da Türk Dil Kurultayına katılan kadınlardan biri yine oydu.

Milletvekilliği 1939'da son buldu. Ardından öğretmenliğe devam etti. “Köprü altı Çocukları” ve “Bir Öğretmenin Romanı” adlı kitapları yazdı. 1950'de hayatını kaybetti.

**Anahtar Kelimeler:** Huriye Baha, Diyarbakır, Kadın milletvekili, Kadın Hakları.



## Abstract

With the successful conclusion of the National Struggle and the emergence of the Republic of Turkey on the stage of states, Atatürk "accomplished great things in a short time" to bring the Turkish nation to the level of modern civilisations. With the determination of the regime of the state, the country entered a period of renaissance and revolutions were carried out one after another. On the other hand, the development of a country depended on the development of women. Consequently, "women" were prioritised during the Turkish revolution. The Republic was now a "women's revolution".

According to Atatürk, women had to be much more enlightened and virtuous than men. For this reason, the path for women was first paved in the educational revolution. This was the basis for progress in social and political life. Educated women would also be successful in political life.

In 1924, thanks to the education revolution, women started to receive education on equal terms with men. This strengthened their place in social life. In 1926, the Civil Code equalised women before the law. It was time for women's political rights. With the right to vote and be elected, Turkish women would be one step ahead of contemporary European women.

Women in Turkey received the right to participate in municipal elections in 1930, muhtar elections in 1933 and general elections in 1934. Accordingly, 17 (18 in the by-elections) women deputies entered the Parliament in the 1935 elections. One of them was Huriye Baha.

Huriye Baha Hafize Öñiz was born in Istanbul in 1887. After studying at the Industrial School, she studied pedagogy at the University of London. She worked as a teacher at the Bursa American College and the Girls' Teacher Training School. She continued her voluntary charitable work as a teacher during the Republican era and continued to teach in minority and foreign schools until she became an deputy.

In the 1935 elections, at the invitation of İsmet İnönü, she was nominated as a deputy candidate from the CHP and was elected with 629 votes, making history as Diyarbakır's first female deputy. She argued that education should be improved for the development of the region in which she was elected and prepared reports to move forward on this path. She did not limit her work to this region. She made a proposal to open a nursing school in Ankara. In addition, she took part in the committees established for the development of the İzmir, Kayseri and Eskişehir regions.

In the same year she was elected, she attended the Istanbul meeting of the International Women's Union. As she was fluent in English and Greek, she was one of the people who informed foreign women about Turkish women's rights. In 1936, she was one of the women who participated in the Turkish Language Congress.

Her parliamentary term ended in 1939. Afterwards, she continued to work as a teacher. She wrote the books "Köprü altı Çocukları" and "Bir Öğretmenin Romanı". She died in 1950.

**Keywords:** Huriye Baha, Diyarbakır, Woman Deputy, Woman Rights.

**TÜRKİYE CUMHURİYETİ'NİN İLK HEKİMLERİNDEN  
ORD. PROF. DR. FAHRETTİN KERİM GÖKAY VE  
TIP DÜNYASI MECMUASI**

ONE OF THE FIRST PHYSICIANS OF THE REPUBLIC OF TÜRKİYE  
ORD. PROF. DR. FAHRETTİN KERİM GÖKAY AND WORLD OF MEDICINE  
METHOD

**Dr. Emine KISIKLI**

Başkent Üniversitesi, Atatürk İlkeleri Uygulama ve Araştırma Merkezi, Ankara.  
ORCID ID: 0000-0001-7808-3879

**Özet**

Osmanlı Devleti'nin son döneminde başlattığı tıp tahsilini Cumhuriyetin ilanı öncesinde tamamlayan Ord. Prof. Dr. Fahrettin Kerim, Türkiye Cumhuriyeti'nin önemli Akıl ve Sinir Hastalıkları uzmanlarından biridir. Siyasetle ilgilenen Ord. Prof. Dr. Fahrettin Kerim Gökay, İstanbul Vali ve Belediye Başkanlığı, Bern Büyükelçiliği, Sağlık Bakanlığı görevlerinde bulundu. Uzun yıllar Yeşilay'ın genel başkanlığını üstlendi. Gazeteciliğe duyduğu ilgi nedeniyle 1928 yılında pratisyen hekimlerin mesleki gelişmesine katkı sağlayacağını düşündüğü Tıp Dünyası Mecmuasını çıkartmaya başladı. Harf Devrimi öncesinde yayımlanmaya başlayan Tıp Dünyası Mecmuasının ilk yedi sayısı eski harflerle basıldı. Türk tıbbının sorunlarına ışık tutan bu yedi sayıda; verem hastalığı, Türkiye'de Hekim Hakkı ve hasta hakkı meselesi, tıp dilinde Türkçe konusu, Voronoff (Gençlik) Aşısı, Türk tıp tarihi üzerine yazılmış eserlerin yanı sıra Fatih Sultan Mehmet'in doktoru Altuncuzade'nin mesaneden taş düşürülmesi uygulaması geniş yer tutmakta. Bu çalışma; günümüz Türkçesine çevrilen Tıp Dünyası Mecmuasının ilk yedi sayısından hareketle, Osmanlı dönemi ve Cumhuriyet'in ilk yıllarında Türk tıbbının sorunları, çözüm önerileri, tıp dünyasında yaşanan gelişmeler hakkında dönemin bakış açısını ortaya koymayı hedeflemektedir.

**Anahtar Kelimeler:** Fahrettin Kerim, Asaf Derviş Paşa, Voronof Aşısı.

**Abstract**

ORD. Prof. Dr. Fahrettin Kerim is one of the important mental and nervous diseases specialists of the Republic of Turkey. Ord., who is interested in politics Prod. Dr. Fahrettin Kerim Gökay served as the Governor and Mayor of Istanbul, the Bern Embassy and the Ministry of Health. He assumed the presidency of the Green Crescent for many years. Due to his interest in journalism, he started to publish the Medical World Magazine in 1928, which he thought would contribute to professional development of general practitioners. The first seven issues of the Medical World Magazine, which started to be published before the Alphabet Revolution, were printed in old letters. In these seven issues that shed light on the problems of Turkish medicine, Tuberculosis, the issue of Physician's Right and patients right in Turkey, Turkish subject in medical language, Voronoff (Youth) Vaccine, works written on Turkish medical history, as well as the practice of removing stones from the bladder by Fatih Sultan Mehmet's doctor, Altuncuzade. This work; Based on the first seven issues of the Medical World Magazine translated into today's Turkish, it aims to reveal the point of view of the period on the problems of Turkish medicine in the Ottoman period and the first years of the Republic, solution proposals and developments in the medical World.

**Keywords:** Fahrettin Kerim, Asaf Derviş Paşa, Voronoff Vaccine

**BÖLGESELLEŞEN JAPON EKONOMİSİ VE BİREYCİLİĞİN ARTAN ÖNEMİ**  
REGIONALIZED JAPANESE ECONOMY AND GROWING IMPORTANCE  
OF INDIVIDUALISM

**Dr. Ahmet M. KADIOĞLU**

OSTIM Technical University, Common Courses Section  
ORCID ID: 0000-0001-9786-1904

**Özet**

Batılı olmayan, ileri bir modernleşme durumuna ulaşan ilk ulus olan Japonya, geleneksel anlam kalıplarının hâlâ varlığını sürdürdüğü kapalı bir toplumu temsil etmektedir. Japonya'da ekonomik göstergeler iş gücünün motivasyonunun düştüğünü göstermektedir. Böylelikle göstergelerin bir sonucu olarak Japonya, ürünleri için yeni pazarlar bulmaya çalışmaktadır. Dünyada son dönemde yaşanan bölgeselleşmeyle birlikte ülke, dikkatini komşularına odaklanmıştır. Bu değişiklikler ekonominin yeniden yapılandırılması ihtiyacını doğurmaktadır. Japonya'da ekonomik trendlerin yanı sıra sosyal trendler de ortaya çıkmıştır. Bunlar yaşlanan nüfus, azalan sadakat ve bireysellik kavramlarıdır. Dahası, Batı'nın Japon yaşamındaki etkisiyle şirketler ekonomik refahı korumak için yeni yönetim çözümleri aramaktadır. Bireyciliğin de Batı etkilerinden kaynaklandığına inanılmaktadır. Japonya'da yaratıcılığın bireysel düşünceden kaynaklandığına inanılmaktadır. Son dönemde işletmeler gelecekte rekabet aracının yalnızca yaratıcı ürünler olacağını anlamışlardır. Japon hükümeti, yaratıcı düşünürlerin sayısını artırmak amacıyla şirketlerle ortaklaşa teknoloji merkezleri inşa etmek için fon sağlamaktadır. Japon ekonomisindeki düşüş tehdidi ise son derece gerçektir. Denenmiş ve gerçek işçi itaati yöntemlerinin bu tür düşüşleri çözmesi beklenmektedir. Japonya'da ekonomik ilerlemeyi sağlamak için gereken yönetim çözümlerinin benimsenmesinde, yaşlanan iş gücünün yeni sosyal eğilimleri, kuruluşlara sadakatsizlik ve bireysellik dikkate alınmalıdır. Böylelikle çalışma dahilinde incelenen alt kavramlar üzerinden bir literatür çalışması yapılmış ve elde edilen bulgular üzerinden bir değerlendirme sağlanmıştır.

**Anahtar Kelimeler:** Bölgeselleşme, Japon Ekonomisi, Bireycilik, İşçi İtaati, Ekonomik Refah.

**Abstract**

Japan, the first non-Western nation to achieve a state of advanced modernization, represents a closed society in which traditional patterns of meaning still persist. Economic indicators in Japan show that the motivation of the workforce has decreased. Thus, as a result of the indicators, Japan is trying to find new markets for its products. With the recent regionalization in the world, the country has focused its attention on its neighbors. These changes create the need to restructure the economy. In addition to economic trends, social trends have also emerged in Japan. These are the aging population, decreasing loyalty and individuality concepts. Moreover, with the influence of the West in Japanese life, companies are seeking new management solutions to maintain economic prosperity. Individualism is also believed to originate from Western influences. In Japan, creativity is believed to arise from individual thought. Recently, businesses have realized that the means of competition in the future will only be creative products. The Japanese government provides funds to build technology centers in partnership with companies to increase the number of creative thinkers. The threat of decline in the Japanese economy is very real. Tried and true worker obedience methods are expected to solve such declines. New social trends of an aging workforce, disloyalty to organizations, and individualism must be taken into account in adopting the management solutions needed to

achieve economic progress in Japan. Thus, a literature study was conducted on the sub-concepts examined within the study and an evaluation was made based on the findings obtained.

**Keywords:** Regionalization, Japanese Economy, Individualism, Worker Obedience, Economic Prosperity.

**YERLEŞME COĞRAFYASI BAĞLAMINDA GAZİANTEP KUZEYŞEHİR TOPLU  
KONUT PROJELERİNİN ANALİZİ: PLANLAMA, UYGULAMA VE BEKLENEN  
ETKİLER**

AN ANALYSIS OF MASS HOUSING PROJECTS IN GAZİANTEP KUZEYŞEHİR IN  
THE CONTEXT OF SETTLEMENT GEOGRAPHY: PLANNING, IMPLEMENTATION,  
AND EXPECTED IMPACTS

**Yunus ERGÜN**

YL. Öğr., Tokat Gaziosmanpaşa Üniversitesi, Lisansüstü Eğitim Enstitüsü,  
ORCID ID: 0000-0002-2986-6073

**Doç. Dr. Hüseyin MERTOL**

Tokat Gaziosmanpaşa Üniversitesi, Fen Edebiyat Fakültesi,  
ORCID ID: 0000-0001-8048-0814

**Özet**

Toplu konut projeleri, şehir planlama ve yerleşme coğrafyası alanında kritik bir konu haline gelmiştir. Özellikle büyüyen şehirlerde, bu tür projelerin planlama ve uygulama süreçleri, bölgenin sosyo-ekonomik ve çevresel dinamikleri üzerinde belirleyici etkilere sahip olabilir. Gaziantep Kuzeyşehir, bu tür dinamiklerin gözlemlenebildiği bir örnek olarak karşımıza çıkmaktadır.

Bu çalışma, Gaziantep Kuzeyşehir'de gerçekleştirilen toplu konut projelerini yerleşme coğrafyası bağlamında ele almaktadır. Araştırmada, söz konusu projelerin planlama, uygulama aşamaları ve beklenen etkileri detaylı olarak incelenmiştir. Gaziantep Kuzeyşehir, şehirleşmenin hızla devam ettiği ve demografik yapının sürekli olarak değiştiği bir bölge olup, toplu konut projeleri bu değişimin önemli bir parçasını oluşturmaktadır. Bu projelerin coğrafi konumu, ulaşım, altyapı ve sosyal donatı alanları gibi kritik faktörlerle nasıl etkileşime girdiği araştırılmıştır.

Çalışmanın bulguları, projelerin genel olarak bölgenin ulaşım ve altyapı ihtiyaçlarına hizmet ettiğini, ancak bazı sosyal donatı alanlarına yeterince yer verilmediğini göstermektedir. Ayrıca, projelerin yerel ekonomiye ve istihdama olumlu katkılarda bulunduğu, fakat bazı çevresel ve sosyal etkilerinin de göz ardı edilmemesi gerektiği sonucuna varılmıştır. Sonuç olarak, Gaziantep Kuzeyşehir'deki toplu konut projelerinin yerleşme coğrafyası bağlamında kapsamlı bir şekilde değerlendirilmesi, şehir planlama ve konut politikalarının daha etkili bir şekilde yönlendirilmesi için kritik öneme sahiptir.

**Anahtar Kelimeler:** Coğrafya, Yerleşme, Toplu Konut, Planlama, Uygulama

**Abstract**

Mass housing projects have become a critical issue in the field of urban planning and settlement geography. Especially in growing cities, the planning and implementation processes of such projects can have decisive impacts on the socio-economic and environmental dynamics of the region. Gaziantep Kuzeyşehir emerges as an example where such dynamics can be observed.

This study addresses the mass housing projects implemented in Gaziantep Kuzeyşehir in the context of settlement geography. The research extensively examines the planning, implementation stages, and anticipated effects of these projects. Gaziantep Kuzeyşehir is a

region where urbanization is rapidly continuing, and the demographic structure is constantly changing, with mass housing projects constituting a significant part of this transformation. The interaction of these projects with critical factors such as geographical location, transportation, infrastructure, and social amenities has been investigated.

The findings of the study indicate that the projects generally serve the region's transportation and infrastructure needs but do not sufficiently allocate space for certain social amenities. Moreover, the projects contribute positively to the local economy and employment, but it is also concluded that some environmental and social impacts should not be overlooked. In conclusion, a comprehensive evaluation of mass housing projects in Gaziantep Kuzeşehir in the context of settlement geography is of critical importance for directing urban planning and housing policies more effectively.

**Keywords:** Geography, Settlement, Mass Housing, Planning, Implementation.

## 1. GİRİŞ

Şehir planlama, şehirlerin ve kasabaların gelişimini ve genişlemesini yöneten önemli bir süreçtir (Ersoy, 2015). Bu süreç, yerleşim alanlarının, endüstriyel bölgelerin, ulaşım sistemlerinin ve yeşil alanların organize edilmesini içermektedir. Şehir planlamacıları, mevcut ve gelecek nüfus ihtiyaçlarını karşılamak, doğal kaynakları korumak ve çevre kirliliğini en aza indirmek için kapsamlı planlar geliştirmektedir. Şehir planlamacıları, farklı disiplinlerden gelen bilgileri entegre eder ve bilimsel araştırmalar, istatistiksel veriler ve toplumsal ihtiyaçlar doğrultusunda bilgilendirilmiş kararlar almaktadır (Görün ve Mustafa, 2010). Böylelikle başarıya ulaşması, katılımcı yaklaşımlar ve toplumların bu süreçlere aktif olarak dahil edilmesine bağlıdır. Uzmanlar, mevcut şehir yapılarını ve potansiyel değişiklikleri analiz ederken, toplum üyelerinin geri bildirimlerini ve ihtiyaçlarını dikkate almaktadır. Böylece, yaşanabilir, erişilebilir ve sürdürülebilir şehirler ve topluluklar oluşturmak mümkün hale gelmektedir (Tango ve Topçu, 2021). Aynı zamanda, şehir planlamacıları şehirlerin değişen dinamiklerine ve büyüme trendlerine adapte olabilmeleri için esnek çözümler üretmeye odaklanırlar. İnovatif teknolojiler ve veri analitiği, bu profesyonellerin karar verme süreçlerini bilgilendirmede önemli bir rol oynamaktadır. Akıllı şehir çözümleri, şehir planlamasını daha etkili, verimli ve sürdürülebilir hale getirme potansiyeline sahiptir. İklim değişikliği ve çevresel sürdürülebilirlik de dikkate alınarak, enerji verimliliği, sürdürülebilir ulaşım ve yeşil inşaat pratiklerine odaklanma artmaktadır (Der, 2005).

Şehir planlamayla yakından ilişkili olan yerleşme coğrafyası, planlamanın doğal ve insani unsurlar arasındaki ilişkiyi derinlemesine inceleyen bir disiplindir (Polat, 2020). Şehirlerin ve kasabaların gelişimindeki coğrafi faktörleri, ekonomik ve çevresel etkileri ve sosyal dinamikleri anlamada önemlidir (Kadıoğlu, 2022). Yerleşme coğrafyası, planlamacılara, şehirlerin nasıl ve neden belirli şekillerde geliştiğini ve değiştiğini anlama konusunda kritik bir bakış açısı sunmaktadır. Şehir planlamacıları ve coğrafyacılara, arazinin topografyasından, doğal kaynakların bulunmasına, iklim koşullarına ve mevcut insani yapıya kadar çeşitli faktörleri dikkate alarak çalışmaktadır (Gül ve Küçük, 2001).

Sürdürülebilir kalkınma hedeflerine ulaşmak için şehir planlama ve yerleşme coğrafyası arasındaki sinerjiyi en üst düzeye çıkarmak esastır (Cansever, 2019). Bu, bütünsel bir yaklaşımı gerektirir ve çevresel, ekonomik ve sosyal faktörleri bir araya getirir. Bu şekilde, enerji verimli

teknolojiler, yeşil alanlar, sürdürülebilir ulaşım sistemleri ve afetlere dayanıklı altyapılar gibi ögeler, şehir ve yerleşim planlarının entegre edilmiş bir parçası haline gelebilmektedir. Bu entegrasyon, kentsel alanların çevreyle uyumlu ve sürdürülebilir bir şekilde gelişmesine olanak tanımaktadır (Lfarakh, 2021).

İşbirliği içinde çalışan şehir planlamacıları ve coğrafyacıları, kentleşme trendlerini ve bu trendlerin sosyal, ekonomik ve çevresel sonuçlarını değerlendirerek toplumların gelecekteki ihtiyaçlarını öngörebilmektedir (Elmas, 1996). Böyle bir değerlendirme, özellikle kentsel yayılmanın hızla arttığı ve doğal kaynakların hızla azaldığı bir dönemde, planlama süreçlerini daha etkili hale getirebilir (Karasu, 2021).

Dijital teknolojilerin yükselmesiyle birlikte, büyük verinin yerleşme coğrafyası ve şehir planlamasında nasıl kullanılacağına dair yeni yaklaşımlar da geliştirilmektedir. Uydu görüntüleme, coğrafi bilgi sistemleri (CBS) ve yapay zeka, şehirlerin ve yerleşim yerlerinin dinamiklerini anlama ve modelleme kapasitesini artırarak, daha bilinçli kararlar alınmasına yardımcı olmaktadır. Sonuç olarak, şehir planlama ve yerleşme coğrafyasının entegrasyonu, kentlerin ve toplulukların karşılaştığı mevcut ve gelecekteki zorluklara yanıt vermek için kritik bir öneme sahiptir. Bu entegrasyon, hem kısa hem de uzun vadeli çözümlerin oluşturulmasında ve uygulanmasında esastır, böylece topluluklar hem bugün hem de yarın için sürdürülebilir ve yaşanabilir hale gelir (Çağlar, 1998).

Toplu konut projeleri, şehir planlama ve yerleşme coğrafyasının kesişim noktasında önemli bir rol oynamaktadır. Bu projeler, hızla büyüyen şehir nüfuslarını barındırma, çeşitli sosyoekonomik gruplara uygun konut sağlama ve kentsel alanları yeniden şekillendirme kapasitesine sahiptir. Ancak, bu projelerin etkileri karmaşıktır ve dikkatli planlama ve uygulama gerektirmektedir. Toplu konut projeleri, şehir planlamacıları ve coğrafyacılar için önemli fırsatlar sunarken, aynı zamanda zorlukları da beraberinde getirmektedir. Bu tür projeler, genellikle şehirlerin ve banliyölerin genişlemesini tetikler ve bu, mevcut altyapıyı, ulaşımı ve hizmetleri büyük ölçüde etkileyebilir (Genç, 2020). İyi planlanmış toplu konut projeleri, şehirlerin ve toplulukların sürdürülebilir ve dengeli bir şekilde büyümesine katkı sağlayabilir; enerji verimli yapılar, yeşil alanlar ve toplu taşıma erişimini teşvik edebilir. Diğer yandan, toplu konut projelerinin etkileri, yerel çevre üzerinde de gözlemlenebilir. Projelerin planlama aşamasında, doğal kaynakların korunması, biyoçeşitliliğin desteklenmesi ve çevresel etkilerin en aza indirilmesi için çeşitli stratejiler geliştirilmesi gerekmektedir (Tuğaç, 2018). Yerleşme coğrafyası bilgileri, projelerin bu çevresel etkilerini anlamak ve yönetmek için kritik öneme sahiptir.

Toplu konut projeleri aynı zamanda sosyal ve ekonomik dinamikleri de etkilemektedir (Kenan ve Yüksel, 2013). Daha çeşitli ve kapsayıcı topluluklar oluşturma potansiyeline sahip olmalarına rağmen, bunların etkin bir şekilde entegre edilmesi, çeşitli sosyal ve ekonomik grupların ihtiyaçlarını dikkate alarak dikkatli bir planlama gerektirmektedir. Bu projeler, geniş bir sosyoekonomik spektrumdan insanlara konut sağlayarak toplumsal çeşitliliği ve entegrasyonu teşvik edebilmektedir.

Toplu konut projeleri, şehir planlama ve yerleşme coğrafyasının kritik bir bileşenidir ve bu projelerin tasarımı, uygulanması ve yönetimi, sürdürülebilir, yaşanabilir ve dengeli şehirler ve topluluklar yaratma potansiyeline sahiptir (Alkışer ve Yürekli, 2004). Bu bağlamda, projelerin çevresel, sosyal ve ekonomik etkileri holistik bir yaklaşımla ve multidisipliner bir perspektifle ele alınmalıdır. Bu çerçevede, toplu konut projeleri şehirlerin ve toplulukların

sürdürülebilirliğini etkileyen çeşitli faktörlerle bağlantılıdır (Kurt, 1999). Projelerin konumu, tasarımı ve inşa edildiği çevre, enerji tüketimini, çevre kirliliğini ve toplulukların yaşam kalitesini doğrudan etkilemektedir. Bununla birlikte, bu projeler aynı zamanda kentsel alanların yeniden şekillenmesine ve şehirleşme modellerinin evrimine katkıda bulunmaktadır. Dikkatli ve stratejik bir planlama ile toplu konut projeleri, şehirlerin ve kasabaların sürdürülebilir ve dengeli bir şekilde büyümesini ve gelişmesini sağlama kapasitesine sahiptir (Tavukoğlu, 2008). Toplulukların ve şehirlerin refahını artırmak için toplu konut projelerinin, kapsamlı bir şehir planlama ve yerleşme coğrafya stratejisinin bir parçası olarak entegre edilmesi esastır. Bu, farklı sektörler arasında ve disiplinler arasında işbirliğini ve koordinasyonu artırarak elde edilebilir. Örneğin, ulaşım, altyapı, yeşil alanlar ve kamu hizmetleri gibi unsurların bu projelerle uyumlu bir şekilde planlanması gerekmektedir. Ayrıca, toplu konut projelerinin etkilerini ve rollerini anlama ve değerlendirme süreci, yerel toplulukların katılımını ve etkileşimini gerektirmektedir. Toplum üyelerinin görüş ve ihtiyaçları, projelerin tasarımı ve uygulanmasını şekillendirebilmekte, böylece daha duyarlı ve etkili çözümler sunulabilmektedir (Eker, 2011). Bu katılımcı yaklaşım, toplulukların kendilerini projenin bir parçası olarak hissetmelerini ve bu projelerin başarısını artırmalarını sağlayabilmektedir.

Toplu konut projelerinin, küresel iklim değişikliği ve çevresel sürdürülebilirlik hedefleri ile de uyumlu olması önemlidir. Bunlar, enerji verimli teknolojileri, sürdürülebilir malzemeleri ve ekolojik olarak duyarlı tasarımları benimseyerek, çevresel ayak izlerini azaltma ve iklim değişikliği ile başa çıkma kapasitelerini artırma rolü oynayabilmektedir (Altınsoy, 2013). Bu durum, toplu konut projelerinin geleceğin şehirlerini ve toplumlarını şekillendirme potansiyelini vurgulamaktadır. Enerji verimliliği ve sürdürülebilirlik, bu projelerin değerlendirilmesi ve geliştirilmesinde merkezi bir rol oynamaktadır. Aynı zamanda, bu projelerin sosyal adalet ve eşitlik boyutları da önemlidir. Konut erişimindeki eşitsizlikleri azaltmak ve herkes için uygun, güvenli ve sürdürülebilir konut sağlamak, kentsel ve kırsal toplulukların genel refahını artırabilir (Esen, 2019).

Şehir planlamacıları ve coğrafyacılara, toplu konut projelerinin sadece fiziksel yapıları değil, aynı zamanda sosyal ve ekonomik dokuları da nasıl etkileyebileceğini anlamak için multidisipliner bir yaklaşım benimsemelidir. Bu, bütünsel bir perspektiften hareket edilerek ve toplulukların karşılaştığı mevcut ve potansiyel zorluklara yanıt verilerek gerçekleştirilebilir. Toplu konut projelerinin aynı zamanda kentsel inovasyon ve yaratıcılık için birer katalizör olabileceğini de göz ardı etmemek gerekmektedir. Estetik ve fonksiyonel tasarımın yanı sıra, bu projeler toplumların sosyal ve kültürel yaşamını zenginleştirebilmekte, yerel ekonomiyi canlandırabilmekte ve şehirlerin çekiciliğini artırabilmektedir. (Alkan, 1999). Bu entegratif ve bütünsel yaklaşımla, toplu konut projeleri sadece fiziksel alanlar yaratmakla kalmaz, aynı zamanda sosyal ve ekonomik faydaları da optimize etmektedir. Her projenin, çevresel sürdürülebilirlikten toplumsal uyuma ve ekonomik canlanmaya kadar, geniş çaplı ve çok boyutlu etkileri vardır. Bu nedenle, her bir projenin, bölgesel ve global ölçekteki etkilerini dikkatlice değerlendirerek, planlama ve uygulama süreçleri optimize edilmelidir.

Buradan hareketle araştırmanın amacı, Gaziantep Kuzeyşehir'de gerçekleştirilen toplu konut projelerini yerleşme coğrafyası bağlamında ele almaktır. Araştırmada, söz konusu projelerin planlama, uygulama aşamaları ve beklenen etkileri detaylı olarak incelenmiştir. Gaziantep Kuzeyşehir, şehirleşmenin hızla devam ettiği ve demografik yapının sürekli olarak değiştiği bir bölge olup, toplu konut projeleri bu değişimin önemli bir parçasını oluşturmaktadır. Bu



projelerin coğrafi konumu, ulaşım, altyapı ve sosyal donatı alanları gibi kritik faktörlerle nasıl etkileşime girdiği araştırılmıştır. Bu kapsamda, araştırma, şehir planlamacıları, coğrafyacıları, politika yapıcılar, yerel topluluklar ve diğer paydaşların toplu konut projelerinin tasarımı ve uygulanmasında nasıl daha etkin bir şekilde işbirliği yapabileceklerini inceleyecektir.

## 2. YÖNTEM

Bu araştırmada, Gaziantep Kuzeşehir'deki toplu konut projelerini planlama, uygulama ve beklenen etkiler doğrultusunda incelenmiştir. İlk olarak, araştırma sahası ile ilgili doküman analizi yöntemi kullanılarak ilgili belge ve dokümanlara ulaşılmıştır. İkinci aşamada, saha çalışması yöntemi kullanılarak bölgedeki konut projeleri detaylı olarak incelenmiştir. Yerinde yapılan gözlemler, konutların coğrafi konumu, fiziksel özellikleri, çevresel etkileri ve sosyal dinamikler üzerindeki etkilerini değerlendirmek için kritik olmuştur. Bu süreçte, konut projelerinin planlama ve tasarım aşamaları, altyapı ve ulaşım sistemleri, sosyal donatı alanları ve çevresel sürdürülebilirlik ilkelerine uygunluğu detaylıca kaydedilmiştir. İkinci aşamada, nitel araştırma yöntemlerinden yarı yapılandırılmış görüşme formu kullanılmıştır. Bu yöntemle, bölge sakinleri, yerel otoriteler ve diğer ilgili paydaşlarla derinlemesine görüşmeler gerçekleştirilmiştir. Bu görüşmeler, projelerin sosyal, ekonomik ve çevresel etkileri hakkında derinlemesine bilgi sağlamış ve katılımcıların perspektiflerini, deneyimlerini ve tepkilerini aydınlatmıştır. Elde edilen veriler ise betimsel olarak yorumlanmıştır.

## 3. BULGULAR

Araştırma sahası, Gaziantep'in merkezini oluşturan Şehitkâmil, Şahinbey ve Oğuzeli ilçelerine yakın, ancak spesifik olarak Şehitkâmil ilçesinde konumlanmıştır (Görsel 1). Saha, şehir merkezinin kuzeyine düşmekte ve merkeze yaklaşık 20 km uzaklıktadır. Araştırma sahası ve şehir merkezi arasındaki bölge, organize sanayi bölgesi, askeri alan gibi geniş ve özel kullanımlı arazilere ev sahipliği yapmaktadır. Aynı zamanda, bu bölge ağaçlar, çalılıklar ve meralar gibi doğal arazi örtüleri ile de karakterizedir. Proje alanının kent içindeki konumunun analiz edilmesi, bu alanın şehirle entegrasyonunun zayıf olduğunu, dolayısıyla uydu kent niteliği taşıdığını ortaya koymaktadır.

Gaziantep İli Lokasyon Haritası

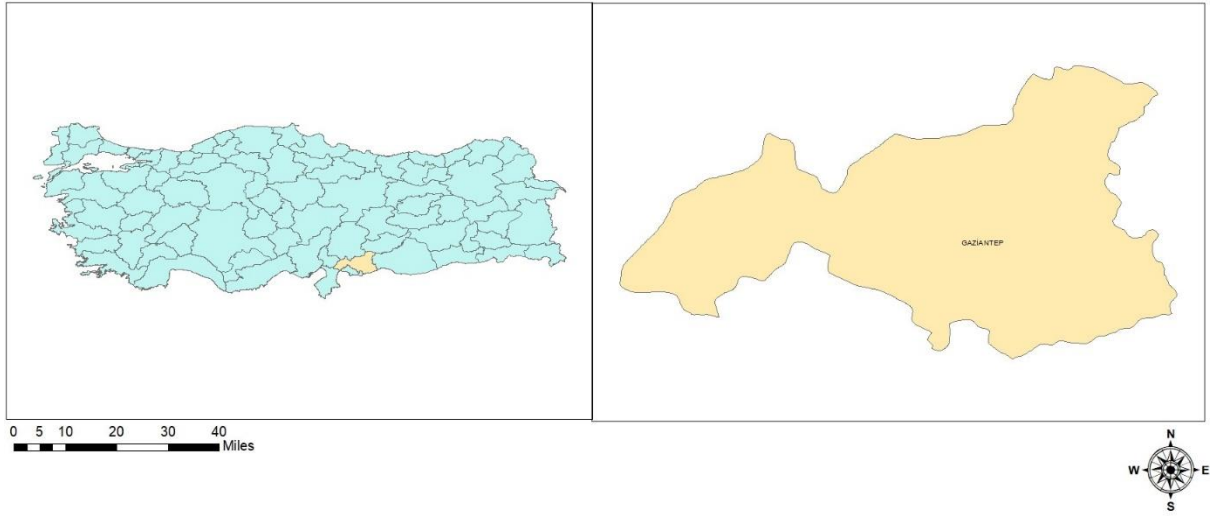

**Görsel 1. Araştırma Sahası Lokasyon Haritası**

Kuzyeşehir Planlama Alanı, Gaziantep'in Şehitkâmil ilçesine bağlı, kent merkezinin kuzey doğusunda stratejik bir konumda bulunmaktadır. Kent merkezine 20 km uzaklıkta konumlanan bu alan, Organize Sanayi Bölgesi'ne ise 10 km mesafede yer almaktadır. Gaziantep Havalimanı'na olan uzaklığı 40 km'dir, bu da bölgenin ulaşılabilirliğini artırır (Görsel 2). Ayrıca, Kuzyeşehir'in güney kenarında, Başpınar, Yavuz ve Türkyurdu olmak üzere üç tren istasyonu bulunmaktadır. Bu istasyonlar, alanın erişilebilirliğini önemli ölçüde artıran kritik taşıma noktalarıdır.

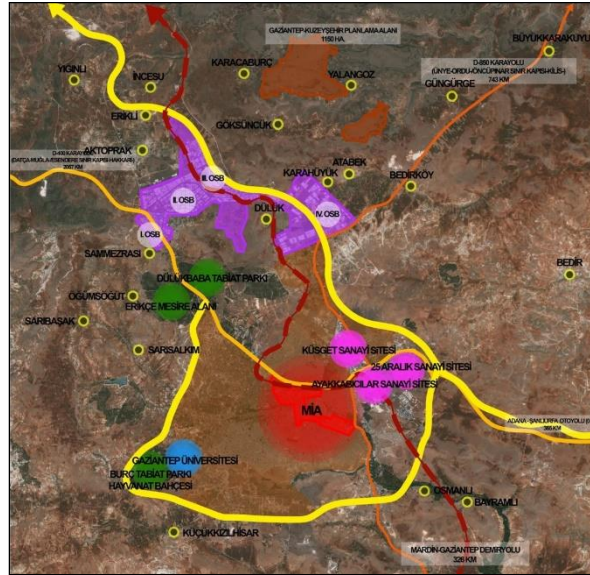

**Görsel 2. Araştırma Sahası ve Çevresi (TOKİ, 2018)**

Araştırma sahasının planlama boyutu ele aldığı anda araştırma sahasının detaylı analizlerinin yapıldığı görülmüştür. Araştırma sahası üzerinde çeşitli coğrafi özellikler dikkat alınmıştır. Bu anlamda araştırma sahasının fiziki özelliklerine bakıldığında Planlama alanı, belirgin bir coğrafi özellik olan, kuzey bölümünü doğu ve batı olmak üzere ikiye bölen vadi formasyonu ile karakterize edilmektedir. Bu doğal yapı, alandaki topografik ve çevresel dinamikleri etkilemektedir. Kuzey bölümünün güney kesiminde, çalışma alanının tümünde gözlemlenen en

yüksek nokta bulunmaktadır. Bu tepelik alan, 1010 metre yüksekliğe ulaşarak bölgenin en yüksek noktasını oluşturmaktadır.

Güney bölgesinde ise, maksimum yükseklik 976 metre ile ölçülmüştür. Bu nokta, kuzeydeki tepeye kıyasla daha alçaktır ancak yine de alandaki diğer bölgelere göre belirgin bir yükselti sunmaktadır. Vadiler, tepeler ve diğer doğal oluşumlar, planlama alanının çeşitli ve dinamik bir coğrafi yapıya sahip olmasını sağlamaktadır. Bu, bölgenin genel topografyasını, ekosistemini ve iklimasını etkileyen önemli bir faktördür. Bu çeşitlilik, planlama ve inşaat projeleri için fırsatlar ve zorluklar sunarak, bölgenin kullanımı ve gelişimine dair stratejik kararlar almayı gerektirmektedir.

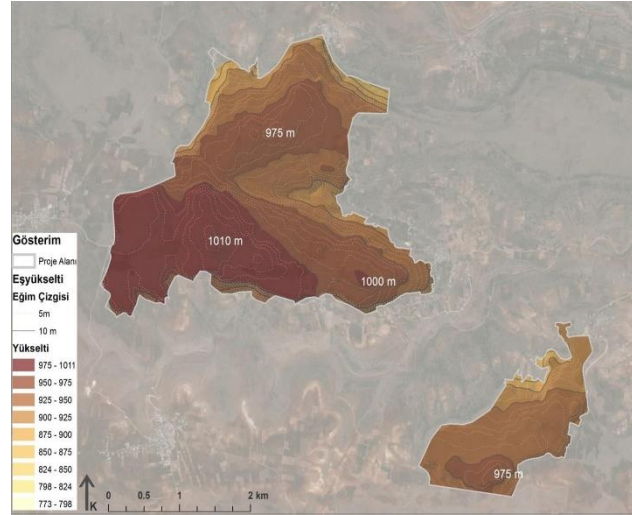

**Görsel 3. Araştırma Sahası Yükselti Haritası (TOKİ, 2018)**

Proje alanı, çeşitli topoğrafik ve coğrafi özelliklere sahiptir. Alanın sınırları içinde, toplam planlama alanının yaklaşık %8'ini kaplayan %20 ve üzeri eğime sahip araziler bulunmaktadır (Görsel 4). Bu bölgeler, dik yamaçları, yoğun erozyonu, sık toprak yapısını ve taşlık alanlarıyla dikkat çeker, bu faktörler arazi kullanımını sınırlandırmaktadır. Bu yüksek eğimli alanlar, tarım, çayır ve mera gibi kullanımlar için elverişsizdir. Bununla birlikte, bu alanlar, uygun önlemler alındığında yerleşim veya ağaçlandırma projeleri için potansiyel sunabilmektedir. Özellikle erozyon kontrolü ve stabilizasyon önlemleri, bu tür arazilerin sürdürülebilir bir şekilde kullanılmasını sağlayabilmektedir.

Öte yandan, planlama alanını ikiye bölen vadi formasyonu, yüksek eğim değerleri ile karakterizedir. Vadi yamaçlarında %20 ile %40 arasında değişen eğim değerleri gözlemlenirken, bazı daha küçük alanlarda bu değer %60'a kadar çıkmaktadır. Bu, vadi formasyonunun ve çevresindeki arazinin, hem doğal güzellik hem de topoğrafik çeşitlilik açısından zengin, ancak aynı zamanda bazı yapısal ve çevresel zorluklar sunan bir alan olduğunu göstermektedir. Bu durum, alanın planlama ve geliştirilmesi sırasında dikkatli ve kapsamlı bir yaklaşımı zorunlu kılar. Özellikle erozyon kontrolü, yerleşim planlaması ve doğal habitatın korunması, bu tür eğimli arazilerdeki ana odak alanları olmalıdır.

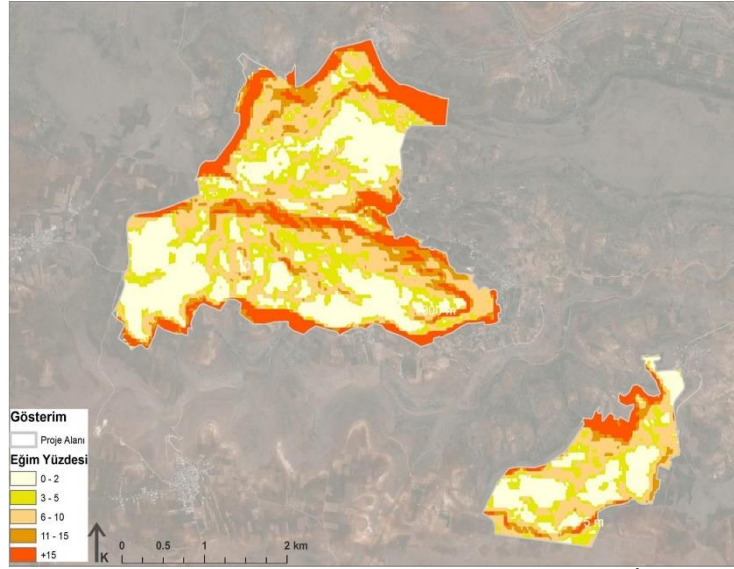

Kuzeyşehir Proje Alanı'nın büyük bir bölümü, yani yaklaşık %97'si, ciddi bir yüzey bozulma riski ile karşı karşıyadır ve bu, çok şiddetli erozyon tehlikesini işaret etmektedir (Görsel 5). Alanın geri kalan %3'lük kısmı ise orta derecede erozyon riski taşımaktadır.

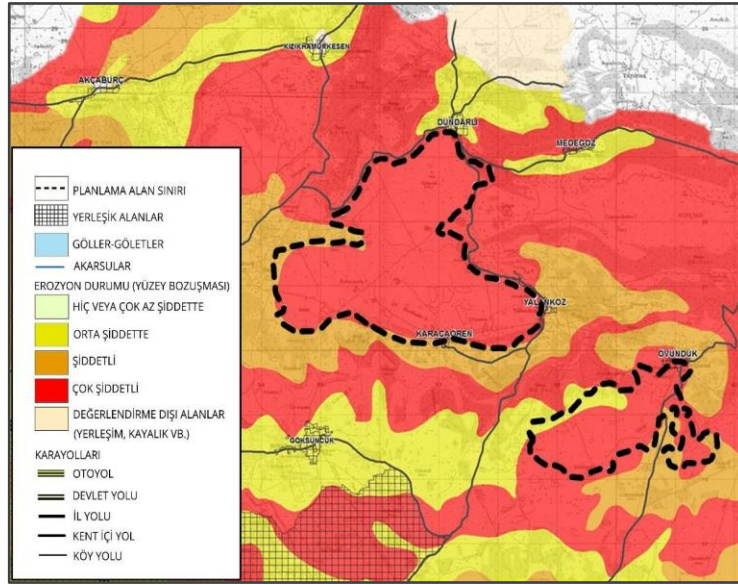

Kuzeyşehir Proje Alanı şu anda yalnızca karayolu ulaşımına bağlı olup, alternatif ulaşım seçenekleri sınırlıdır (Görsel 6). Bu planlanan ulaşım gelişmeleri, Kuzeyşehir Proje Alanı'nın erişilebilirliğini ve bağlantısını önemli ölçüde artırarak, alan sakinlerinin günlük yaşamlarını ve seyahatlerini daha verimli ve rahat hale getirecektir. Aynı zamanda, bu, bölgedeki gayrimenkul değerlerini ve yaşam kalitesini de olumlu yönde etkileyebilir.

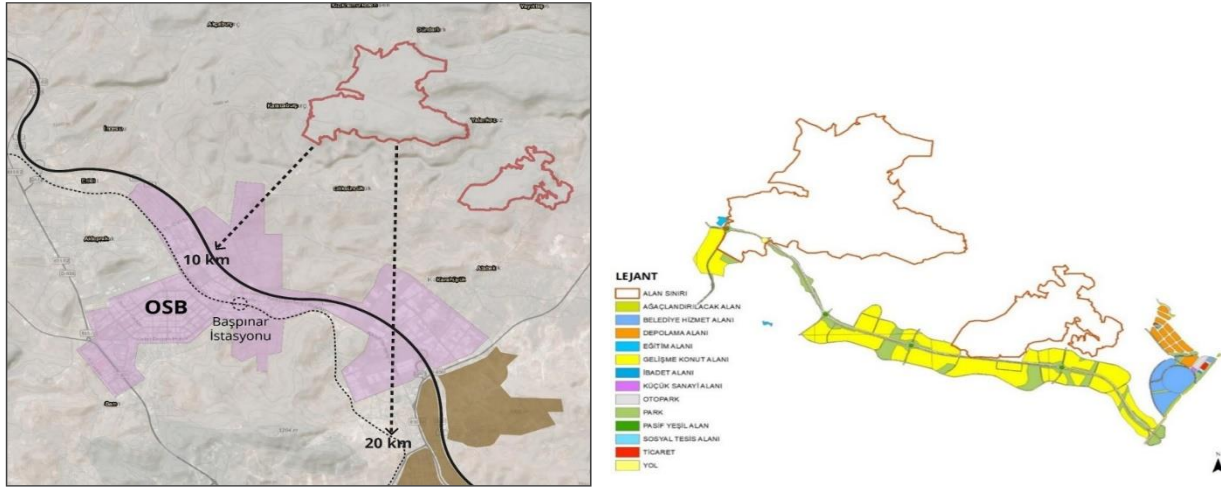

Görsel 6. Araştırma Sahası Ulaşım Haritası (TOKİ, 2018)

Ulaşım projelerine paralel olarak, Kuzeyşehir Proje Alanı'nın kentsel gelişim planları çeşitli yeşil ve sosyal altyapı alanlarını içermektedir. Daha önce kent merkezinden alanı ayıran 693 hektarlık maki-fundalık alanlar, yeni yapılan planlamayla “Kentsel ve Bölgesel Yeşil ve Spor Alanı” olarak dönüştürülmüştür. Bu dönüşüm, şehrin rekreatif ve yeşil alan ihtiyacını büyük ölçüde karşılayacak, aynı zamanda çevre ve yaşam kalitesini artırma potansiyeline sahiptir (Görsel 7).

Ayrıca, proje alanının güney sınırında, 54,3 hektarlık bir “Üniversite” alanı ve 22,3 hektarlık bir “Kentsel ve Bölgesel Sosyal Altyapı Alanı” planlanmıştır. Bu sosyal altyapı alanları, bölge sakinlerinin eğitim, kültürel ve sosyal ihtiyaçlarını karşılayacak şekilde tasarlanmıştır.

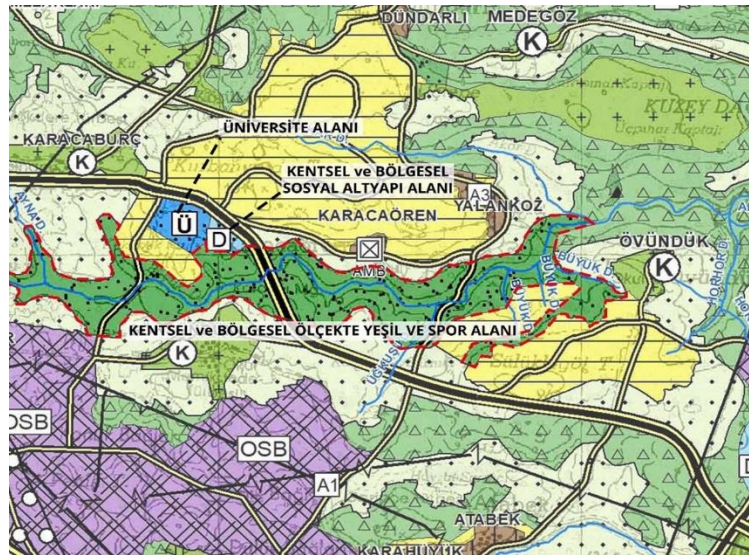

Görsel 7. Araştırma Sahası Planlama Alanı (TOKİ, 2018)

Planlama alanının hemen yakınında uygulanması planlanan bir ulaşım projesi bulunmakta ve bu proje, yaklaşık 670 hektarlık geniş bir alanı kapsamaktadır. Bu geniş alan, çeşitli fonksiyonel

ve rekreatif kullanımlar için ayrılmıştır. Belirlenen alanın 5,7 hektarı ağaçlandırma projelerine, 6,2 hektarı ise belediye hizmetlerine ayrılmıştır.

Depolama faaliyetleri için 35,9 hektarlık bir alan planlanırken, eğitim tesisleri için 3,6 hektar alan ayrılmıştır. Konut geliştirme projeleri, planlanan alanın 351,3 hektarını kapsayacak ve bu alanın yoğunluğu 10 konut/hektar olarak planlanmıştır. İbadet için 0,5 hektar, küçük ölçekli sanayi faaliyetleri için 0,7 hektar ve araç park etme ihtiyaçları için 4,7 hektarlık alanlar belirlenmiştir (Görsel 8).

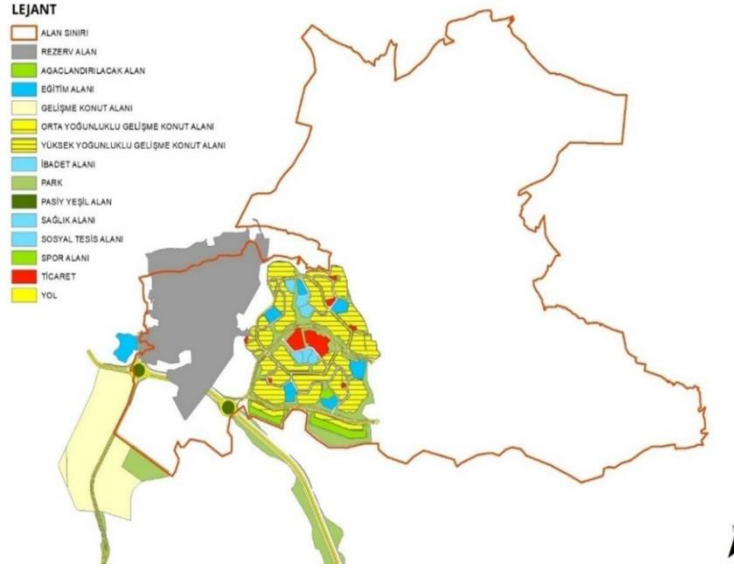

**Görsel 8. Araştırma Sahası Sosyal Donatı Alanları (TOKİ, 2018)**

Araştırma doğrultusunda yerel topluluk, bu projelerin planlama ve uygulama aşamalarında karşılaştıkları ve bekledikleri bazı spesifik sorunları dile getirmiştir. Yerel sakinler, konutların kalitesi ve tasarımı konusunda endişelerini belirtmiştir. Bazıları, kullanılan inşaat materyallerinin kalitesinden ve konutların uzun vadeli dayanıklılığında şüpheli. Ayrıca, dairelerin boyutu, tasarımı ve konforu konusunda çeşitli eksiklikler yaşandığı ifade edilmektedir. Proje altyapısının yetersiz olduğu ve çevresel sorunlara yol açabilecek şekilde planlandığı konusunda ortak bir endişe bulunmaktadır. Su, elektrik ve kanalizasyon sistemleri gibi temel altyapı hizmetlerinde yaşanan aksaklıklar, sakinler için önemli bir sorun teşkil etmektedir. Yerel halk, planlanan yeşil alanların ve rekreasyon alanlarının yetersiz olduğunu ve bu alanların kalitesinin topluluk ihtiyaçlarını karşılamak için geliştirilmesi gerektiğini belirtiyor. Yeşil alanların korunması ve geliştirilmesi, sakinler için yaşam kalitesini doğrudan etkileyen bir faktördür. Toplu konut projelerinin ulaşım ve erişilebilirlik açısından zorluklar sunduğu ifade edilmiştir. Yerel halk, toplu taşıma seçeneklerinin ve yol altyapısının yetersiz olduğunu, bu durumun da günlük yaşamlarını ve hareketliliklerini olumsuz etkilediğini belirtmektedir. Yerel topluluk, sosyal ve ekonomik fırsatlar konusunda da eksiklikler yaşamaktadır. Toplu konut projelerinin, bölgedeki iş imkânları, eğitim olanakları ve sosyal hizmetleri artırmada yetersiz kaldığı görüşü hakimdir.

#### **4. GENEL DEĞERLENDİRME VE SONUÇLAR**

Gaziantep Kuzeyşehir'deki toplu konut projeleri, şehir planlama ve yerleşim coğrafyası açısından incelendiğinde, bu projelerin hem olumlu hem de olumsuz etkileri olduğu açıkça

görülmektedir. Araştırma, bu projelerin planlama ve uygulama süreçlerinin yanı sıra beklenen etkilerini de ayrıntılı olarak ele alarak, yaşanan ve potansiyel zorlukları ve fırsatları belirlemeye odaklanmıştır. Konutların kalitesi, hem yapı malzemeleri hem de tasarım açısından ele alındığında, yerel halkın endişelerini ve ihtiyaçlarını yeterince karşılamıyor olabilir. Çeşitli tasarım ve inşaat eksiklikleri, sakinlerin konfor ve güvenlik hissini azaltmakta, bu da genel yaşam kalitesini olumsuz etkilemektedir. Altyapı, özellikle temel hizmetlerdeki aksaklıklar ve yetersizlikler nedeniyle önemli bir endişe kaynağı olmuştur. Etkili bir altyapı sistemi, konut projelerinin sürdürülebilir ve yaşanabilir olmasını sağlamak için kritik öneme sahiptir. Yetersiz altyapı, çevresel, ekonomik ve sosyal sorunlara yol açabilir. Ulaşım ve erişilebilirlik, projenin genel başarısı için merkezi bir rol oynamaktadır. Ancak, ulaşım altyapısının ve toplu taşıma seçeneklerinin yetersiz olduğu, bu durumun da bölge sakinlerinin günlük yaşamlarını ve hareketliliklerini olumsuz etkilediği tespit edilmiştir. Sosyal ve ekonomik etkiler, bu projelerin topluluk üzerindeki derin ve geniş çaplı etkilerini ortaya koymaktadır. Topluluğun genel refahı, eğitim, istihdam ve sosyal hizmetler gibi faktörlere bağlıdır ve bu alanlardaki eksiklikler, genel yaşam kalitesini olumsuz etkileyebilir. Yeşil alanlar ve rekreasyon alanlarının eksikliği de, yerel halkın yaşam kalitesi üzerinde belirgin bir etkiye sahiptir. Bu alanlar, sakinler için dinlenme, eğlenme ve toplulukla etkileşim fırsatları sunar ve bu nedenle şehir planlamasının ayrılmaz bir parçasıdır. Araştırma, yerel toplulukların projenin planlama ve uygulama aşamalarına daha fazla dahil edilmesi gerektiğini de ortaya koymaktadır. Topluluğun ihtiyaçlarının, beklentilerinin ve endişelerinin anlaşılması ve ele alınması, projelerin topluluk için daha etkili ve uygun hale gelmesini sağlayabilir.

Araştırmanın sonuçlarına dayanarak, Kuzeyşehir toplu konut projelerinin daha etkili ve sürdürülebilir bir şekilde geliştirilmesi ve yönetilmesi için çeşitli öneriler sunulmaktadır. İlk olarak, yerel halkın ihtiyaçları ve beklentilerine daha hassas ve uyumlu bir yaklaşım benimsenmelidir. Bu, toplu taşıma seçeneklerini, altyapı kalitesini ve konut tasarımını iyileştirecek spesifik stratejilerin uygulanmasını içerebilir.

Yeşil ve rekreasyon alanlarının genişletilmesi ve iyileştirilmesi, topluluk için yaşam kalitesini artırarak fiziksel ve mental sağlık avantajları sağlayabilir. Daha etkili yeşil alanlar, bioçeşitliliği artırır, hava kalitesini iyileştirir ve topluluk arasında sosyal etkileşimi teşvik eder. Bununla birlikte, ulaşım altyapısının ve erişilebilirliğin optimizasyonu, topluluk üyelerinin şehir içinde daha verimli ve rahat hareket etmelerini sağlayacaktır.

Altyapı sistemlerinin modernizasyonu ve genişletilmesi, sürdürülebilir bir yaşam ortamı yaratmanın kilit bir yönüdür. Bu, su, enerji ve kanalizasyon hizmetlerini daha güvenilir, etkili ve çevre dostu hale getirme çabalarını içermelidir. Aynı zamanda, sosyal ve ekonomik fırsatların çeşitlendirilmesi ve genişletilmesi, bölgenin genel refahını ve kalkınmasını teşvik edecektir.

Araştırmadan elde edilen bulguların ışığında, katılımcı planlama yaklaşımının benimsenmesi özellikle kritiktir. Yerel topluluğun aktif katılımı, planlama sürecini daha demokratik, şeffaf ve kapsayıcı hale getirebilir. Bu, projelerin topluluğun ihtiyaçlarına ve beklentilerine daha yakından uyum sağlamasını, dolayısıyla genel memnuniyet ve yaşam kalitesini artırmasını sağlayabilir.

Sonuç olarak, bu önerilerin amacı, Gaziantep Kuzeyşehir toplu konut projelerini daha yaşanabilir, sürdürülebilir ve insan merkezli hale getirmektir. Bu, bölgenin sosyo-ekonomik ve

çevresel sürdürülebilirliğini artırarak Kuzeyşehir'i daha sağlam, dirençli ve çekici bir yaşam alanı haline getirecek pratik çözümler ve stratejiler sağlayabilir.

## KAYNAKÇA

- Altınsoy, A. (2013). Sosyal Politika Aracı Olarak Konut Politikaları: Toplu Konut İdaresi Başkanlığı (Toki) Uygulamaları. Yayınlanmamış Yüksek Lisans Tezi. İstanbul Üniversitesi, Sosyal Bilimler Enstitüsü, İstanbul.
- Alkışer, Y., ve Yürekli, H., (2004). Türkiye’de Devlet Konutunun Dünü, Bugünü, Yarını, İstanbul Teknik Üniversitesi Dergisi, 3(1).
- Alkan, A., (1999). Türkiye’de 1980’den Sonra Dar Gelirlilerin Konut Sorunu ve Konut Kooperatifleri, Türkkent Yayını.
- Cansever, D. B. (2019). Sürdürülebilir Kentsel Gelişmenin Sağlanmasında Symbiocity Yaklaşımının Değerlendirilmesi: Trabzon Değirmendere Örneği (Doktora Tezi), Necmettin Erbakan Üniversitesi, Konya.
- Çağlar, T., (1998). Toplu Konut Alanlarında Açık Alanların Kullanıcı Memnuniyeti Açısından Değerlendirilmesi Ataşehir Örneği. (Basılmamış Yüksek Lisans Tezi), İstanbul Teknik Üniversitesi Fen Bilimleri Enstitüsü, İstanbul.
- Der, V., (2005). Konut Uygulamalarında Kaliteyi Arttırıcı Bir Yöntem Olarak Tasarımda Kullanıcı Katılımı: Düzce- Beyciler Evleri Örneği, (Yüksek Lisans Tezi), Yıldız Teknik Üniversitesi, Fen Bilimleri Enstitüsü, İstanbul.
- Esen, S. (2019). Toplu Konut Projelerinde Kalite Kavramının Müşteri Memnuniyeti Aracılığı İle İncelenmesi: Balıkesir İli Toki Konutları. Yayınlanmamış Yüksek Lisans Tezi, Balıkesir Üniversitesi, Fen Bilimleri Enstitüsü, Balıkesir.
- Elmas, E., (1996). Şanlıurfa Toplu Konut Projesi, Yapı Dergisi, Kasım Sayısı, İstanbul.
- Eken, E. (2011). Toplu Konut Üretiminde Müşteri Memnuniyetinin Değerlendirilmesi: Sakarya Yenikent Örneği (Doktora Tezi), Sakarya Üniversitesi, Sakarya.
- Ersoy M., (2015) Kentsel Planlamada Standartlar, 1. Baskı, İstanbul: Ninova Yayıncılık, Ersoy Tonyaloğlu, E. (2019). “Kentleşmenin Kentsel Termal Çevre Üzerindeki Etkisinin Değerlendirilmesi, Efeler Ve İncirliova (Aydın) Örneği”. Türkiye Peyzaj Araştırmaları Dergisi, 2 (1) , 1-13 . <https://Dergipark.Org.Tr/Tr/Pub/Peyad/Issue/47375/476403>
- Görün, M., ve Mustafa, K. A. R. A. (2010). Kentsel Dönüşüm Ve Sosyal Girişimcilik Bağlamında Türkiye’de Kentsel Yaşam Kalitesinin Artırılması. Yönetim Bilimleri Dergisi, 8(2), 137-164.
- Gül, A. ve Küçük, V., 2001, “Kentsel Açık Yeşil Alanlar ve Isparta Kenti Örneğinde İrdelenmesi”, Süleyman Demirel Üniversitesi Orman Fakültesi Dergisi, (2): 27-48.
- Genç, A. (2020). Konut Talebini Etkileyen Faktörler İle Kentsel Yayılma Alanlarının Analizi: Bilecik Örneği (Yüksek Lisans Tezi), Bilecik Şeyh Edebali Üniversitesi, Sosyal Bilimler Enstitüsü. Bilecik.
- KADIOĞLU, A. M. (2022). Examination of University Student’s Levels of Knowledge and Awareness Regarding The Definition, Scope and Importance of Cultural Heritage. New Era International Journal of Interdisciplinary Social Researches, 7 (15): 71 – 84.
- Kurt, U., (1999). Toplu Konutta Çevre Kalitesi, (Basılmamış Yüksek Lisans Tezi), İstanbul Teknik Üniversitesi, Fen Bilimleri Enstitüsü, İstanbul.



- Kenan, Ö. R. E. N., ve Yüksel, H. (2013). Türkiye’de Konut Sorunu ve Temel Dinamikleri. Süleyman Demirel Üniversitesi Sosyal Bilimler Enstitüsü Dergisi, (18), 47-84.
- Karasu, M. A. (2021). Kentin Eğreti Sakinleri: Göçmenler, 1. Karmaşık Sorunlar ve Kent, 169.
- Lfarakh, R. (2021). Dirençli Bir Şehre Doğru: Dirençlilik ve Kentsel Sistemler Arasındaki Bağın Araştırılması, (Yayımlanmamış Yüksek Lisans Tezi) İstanbul Kültür Üniversitesi Lisansüstü Eğitim Enstitüsü, İstanbul.
- Tuğaç, Ç. (2018). Türkiye İçin İklim Değişikliğine Dayanıklı Kentsel Planlama Modeli Önerisi: Eko-Kompakt Kentler. Atatürk Üniversitesi İktisadi ve İdari Bilimler Dergisi, 32(4), 1047-1068.
- TOKİ (2018). Gaziantep ili, Şehitkamil ilçesi, Muhtelif Mahalle Sınırları İçerisinde Kalan Gelişme Toplu Konut Alanı (Kuzeyşehir) İlave ve Revizyon 1/25.000 Ölçekli Nazım İmar Planı, <https://www.gaziantep.bel.tr/uploads/2020/07/4306.pdf> Erişim Tarihi: 15.09.2023
- Tavukoğlu, E., (2008). Toplu Konut Planlama ve Tasarım Kriterleri İle Kullanıcı ilişkileri; İstanbul Örneği, (Yüksek Lisans Tezi), Düzce Üniversitesi, Fen Bilimleri Enstitüsü, Düzce.

**ANALYSIS OF THE RELATIONSHIP BETWEEN THE ACADEMIC  
ACHIEVEMENTS AND MULTIPLE INTELLIGENCE LEVELS OF ATHLETES  
AND SEDENTARY UNIVERSITY STUDENTS\***

**Dr. Mehmet AYDOĞAN**

Ankara Üniversitesi, Spor Bilimleri Fakültesi Sağlık Bilimleri Enstitüsü,  
ORCID ID – 0000 0002 6856 8319

**Mehmet ARI**

Ankara Üniversitesi, Spor Bilimleri Fakültesi Sağlık Bilimleri Enstitüsü  
ORCID ID -0000 0001 9355 4317

**Dr. Ender ÖZBEK**

Ankara Üniversitesi, Spor Bilimleri Fakültesi Sağlık Bilimleri Enstitüsü  
ORCID ID-0000 0001 9826 4204

**Diyar TEKCE**

Dicle Üniversitesi, Beden Eğitimi ve Spor Yüksekokulu,  
ORCID ID-0000 0003 4348 5290

**Abstract**

This research aims to "examine the relationship between the academic achievements and multiple intelligence levels of athlete and sedentary university students studying at the undergraduate level". In the research conducted in this direction, the relational screening model was used. The population of the research consists of athletes and sedentary students studying at universities at the undergraduate level. The sample of the research consists of 600 university students, 300 women and 300 men, selected by "easily accessible sampling method". Data were collected using the "Multiple Intelligence Inventory" and "Personal Information Form". "SPSS 25.0" analysis program was used to analyze the data. "Independent Sample T Test, One Way ANOVA, Pearson Product Moment Correlation Analysis" methods were used to analyze the data.

As a result of the research, it was determined that there was a statistically significant difference between the multiple intelligence areas and the gender variable in the logical/mathematical intelligence dimension; while it was determined that there was no statistically significant difference between school type and multiple intelligence areas, it was determined that there was a significant difference between sports playing status and multiple intelligence areas. In addition, it was determined that there was a "positively significant relationship between students' academic success levels and multiple intelligence areas".

**Keywords:** Sports, Multiple Intelligence, Academic Success

**\*The summary of this study was published at the 2nd International Scientific Research Congress held in Tokat on 01-03 September 2023.**

## 1. INTRODUCTION

Howard Gardner's "Frames of Mind," which had a significant impact, was published in 1983 and peaked with "Multiple Intelligences" in 1993. Articles and books are being written in practically all subjects, initiatives and plans are being carried out in accordance with the theory (Altan, 1999). While writing "Frames of Mind," Howard Gardner set out to answer the questions that had been bothering him. Gardner (1983/2012) provides the following explanation: "For example, a patient with reading loss but not writing loss had no trouble deciphering numbers while losing the ability to read words, had no trouble naming objects, and could write normally." "For the past twenty years, I've been trying to understand how human skills are organized in the brain, how they sometimes operate together and how they break down in a pathological condition with no design." Gardner noted that his research had numerous important breaking points. He emphasized that one of the essential topics is defining intelligence and developing the criteria for defining intelligence. He contended that not all persons had the same type of intellect, which psychologists refer to as general intelligence. He observed that people had a variety of interconnected types of autonomous intelligence. He realized that most intelligence research concentrated on the combination of linguistic intelligence and logical intelligence. Human cognitive ability, on the other hand, emerges with spatial, musical, human relations intelligence, intrapersonal intelligence, and physical-kinesthetic intelligence. Individuals' intellectual profiles differ in terms of strengths and limitations according to factors such as experience and heredity. Today, he proposed that instead of a single computer that can serve all purposes, we have a number of distinct computers that can work independently of one another (many intelligences) (Gardner, 1983/2012).

The idea of many intelligences attempts to explain how a human reacts to content in the world (things, phenomena, or events), internalizes this material, and interprets it in his mind. According to the hypothesis of many intelligences, intelligence is a versatile developed capability, potential, or talent. The notion of many intelligences describes the unique roles of various areas of the human brain and acts as a portal into the human mind. In addition to heredity, the sociocultural environment and experiences with which an individual interacts have an impact on his intellect (Saban, 2010).

Gardner proposes eight intelligence types in his multiple intelligence theory. These are:

1. Verbal / Linguistic Intelligence: "Verbal-linguistic intelligence necessitates a high level of mastery in using words in accordance with the grammatical structure required by a person's native language, in accordance with their intended meaning, and while taking word order and stress into account." People with verbal-linguistic intelligence may effectively express themselves in languages other than their native tongue. Individuals with a high level of verbal-linguistic intelligence learn more successfully by reading, hearing, speaking, debating, talking, and connecting with others (Saban, 2010)."
2. Logic / Mathematical intelligence: "Today, it is one of the abilities that best explains intelligence." The ability to use numbers effectively, think logically, produce scientific solutions to problems, recognize the relationship or pattern between concepts, make classifications, generalize, express with a mathematical formula, make calculations, test hypotheses, and make analogies are all examples of logical mathematical intelligence behaviors. There are some. Individuals with high mathematical intelligence include accountants, mathematicians, statisticians, and computer programmers (Talu, 1999)."
3. Visual / Spatial intelligence: "Visual-spatial intelligence is related to our ability to imagine how imaginable the shape and image in a three-dimensional object are." Even

though we cannot see the object, we may see the imagery and intricacies formed in our minds. Gardner underlines that spatial intelligence is also formed in those who are visually handicapped. Visual-spatial intelligence includes behaviors such as thinking, sketching, painting, and shaping to express shape/space elements with graphics and figures. Individuals with this dominant intelligence include scouts, architects, guides, artists, decorators, hunters, and designers (Talu, 1999)."

4. Bodily / Kinesthetic intelligence: "It refers to how a person can use his body and movements." Individuals with a high level of physical kinesthetic intelligence can quickly practice sports moves and rhythmic activities. These individuals' balance, coordination, dexterity, speed, and flexibility draw attention. Individuals with dominating bodily-kinesthetic intelligence include actors, athletes, dancers, mime artists, technologists, surgeons, and sculptors (Talu, 1999)."
5. Musical / Rhythmic intelligence: "Musical-rhythmic intelligence is reminiscent of people who use music to express their emotions." These people exhibit sensitivity to melody, rhythm, and pitch. It features the ability to search and perform comparable tunes as well as play instruments. Individuals with this dominating intelligence typically work as symphony conductors, choristers, and musicians (Talu, 1999)."
6. Social intelligence: "People with dominant social intelligence have better communication skills, empathy for others, and the ability to interpret their own behavior." People who have gained these skills include leaders, psychologists, legislators, actors, teachers, and tourist experts (Talu, 1999)."
7. Intrapersonal / Introverted intelligence: "This field of intelligence is related to the cognitive abilities of hearing and understanding "oneself". This field of intelligence is related to questioning our identity and pondering about the reasons for our emotions and moods. Individuals with dominant intrapersonal intelligence have strengths such as knowing themselves, being disciplined, creating objectives, trusting themselves, and addressing their own difficulties (Talu, 1999)."
8. Naturalistic intelligence: "It is Gardner's final intelligence field added to the theory of multiple intelligences." Naturalist intelligence characteristics include explaining regional or global environmental changes, a love of nature, animals, gardens, or parks, watching the environment through a telescope, and investigating nature through a microscope (Talu, 1999).

In light of this information, the purpose of this study was to investigate the association between academic success levels and numerous intelligence kinds of sedentary and athletic university students.

## **2. MATERIAL AND METHOD**

### **2.1. Research Method**

This study was descriptive in nature, and a relational scanning approach was applied. "A relational screening model is a screening approach that seeks to identify covariation between two or more variables." Whether the variables change together or not is determined in the relational screening model; if a change occurs, it is attempted to establish how it occurred (Karasar, 2011).

### **2.2. Population and Sample**

While the population of the research comprises of university students, the sample of the research consists of 600 university students studying in various departments and was

obtained through a readily available sampling procedure. Table 1 provides explanatory information about the sample.

Table 1. Frequency distribution of students participating in the research

		f	%
Gender	Male	300	50,0
	Female	300	50,0
	Total	600	100
Do you do sports?	Yes	250	41,7
	No	350	58,3
	Total	600	100
Faculty	Sports Sciences Faculty	150	25,0
	Faculty of Education	150	25,0
	Faculty of Science and Letters	150	25,0
	Faculty of Engineering	150	25,0
	Total	600	100

The sample group of the research consists of 50% female students and 50% male students. 41.7% of pupils participate in sports, while 58.3% do not. Furthermore, 25% of the students involved in the research are from the Faculty of Sports Sciences, 25% from the Faculty of Education, 25% from the Faculty of Arts and Sciences, and 25% from the Faculty of Engineering..

### 3.Data Collection Tools

#### 3.1.Personal Information Form

The Personal Information Form consists of 4 questions, including gender, faculty and sports status, developed by the researcher to collect the participant's personal information.

#### 3.2.Multiple Intelligence Fields Evaluation Scale

In the research, "Multiple Intelligence Fields Evaluation Scale" consists of 80 items. This scale was developed by Armstrong (1994).

### 4.Analysis of Data

Table 2. Skewness and kurtosis coefficients of scores

	n	Skewness	Kurtosis
Verbal-linguistic intelligence	600	,535	-,703
Logical-mathematical intelligence	600	,853	-,335
Visual-spatial intelligence	600	,807	-,637
Bodily-kinesthetic intelligence	600	-,258	-,895
Naturalistic intelligence	600	,992	,467
Musical-rhythmic intelligence	600	,465	-,583
Interpersonal-social intelligence	600	-,659	,746
Intrapersonal intelligence	600	,359	-,579

The data was examined using the SPSS 25.0 analysis tool. When the skewness and kurtosis coefficients in Table 2 were examined, it was discovered that the values were in the range of  $\pm 1$ . "While Cooper-Cutting explains that the skewness and kurtosis values being in the range of  $\pm 2$  is a suitable situation in terms of normality, Büyüköztürk interprets the fact that these values are in the range of  $\pm 1$  as there is no deviation from normality."

Since the skewness-kurtosis values of the scores were not at extreme levels and were within the range of  $\pm 1$ , it was chosen to use parametric analysis methods in the study.

## 5.FINDINGS

Table 3. Results of the Independent Sample T test analysis between the intelligence types and genders of the students participating in the research

	Gender	N	Average	Sd	t	P
Verbal-linguistic intelligence	Female	300	38,45	7,28	0,995	,26
	Male	300	37,26	7,84		
Logical-mathematical intelligence	Female	300	37,63	6,78	5,638	,03*
	Male	300	33,48	7,36		
Visual-spatial intelligence	Female	300	39,37	7,42	-,0325	,53
	Male	300	38,25	7,83		

Bodily-kinesthetic intelligence	Female	300	34,61	6,08	-0,469	,37
	Male	300	35,63	6,36		
Naturalistic intelligence	Female	300	35,54	7,13	0,643	,72
	Male	300	36,23	7,09		
Musical-rhythmic intelligence	Female	300	34,31	8,17	0,473	,47
	Male	300	34,53	8,16		
Interpersonal-social intelligence	Female	300	36,1496	6,55	0,714	,59
	Male	300	37,0058	7,28		
Intrapersonal intelligence	Female	300	37,0709	7,42	0,622	,18
	Male	300	36,9133	7,75		

P<0,05

When the findings of the analysis conducted within the research were examined, it was determined that "there was a significant difference between the genders and intelligence types of the university students participating in the research in favor of women in the logical mathematical intelligence type, while there was no statistically significant difference between other intelligence types and the gender variable."

Table4. One-Way Anova Results A test analysis was carried out between the intelligence types of the students taking part in the research and the variable of the faculty at which they study.

Intelligence Type	Faculty	N	X+SD	F	P	Tukey
Verbal-Linguistic Intelligence	Sports Science Faculty	150	40,42±7,88	0,446	0,43	
	Faculty of Education	150	40,55±7.97			
	Faculty of Sciences and Letters	150	39,23±7,83			
	Faculty of Engineering	150	39,15±7,66			
	Sports Science Faculty	150	37,17±6,85	1,002	0,72	
	Faculty of Education	150	38,48±7,12			

**SOCRATES 8th INTERNATIONAL EDUCATION, BUSINESS, ECONOMICS AND SOCIAL SCIENCES  
CONGRESS 28-30 SEPTEMBER, 2023  
DİCLE UNIVERSITY, DİYARBAKIR, TÜRKİYE**

Logical-Mathematical Intelligence	Faculty of Sciences and Letters	150	37,26±6,31			
	Faculty of Engineering	150	37,73±6,53			
Visual-Spatial Intelligence	Sports Science Faculty	150	39,49±7,82	-0,779	0,11	
	Faculty of Education	150	38,94±7,35			
	Faculty of Sciences and Letters	150	39,45±7,54			
	Faculty of Engineering	150	39,52±6,78			
Bodily-Kinaesthetic Intelligence	Sports Science Faculty	150	36,63±6,43	0,693	0,58	
	Faculty of Education	150	35,47±6,83			
	Faculty of Sciences and Letters	150	35,23±6,72			
	Faculty of Engineering	150	35,63±6,91			
Naturalistic Intelligence	Sports Science Faculty	150	37,28±7,56	0,946	0,42	
	Faculty of Education	150	37,44±7,88			
	Faculty of Sciences and Letters	150	37,62±7,26			
	Faculty of Engineering	150	36,53±6,53			
Musical-Rhythmic Intelligence	Sports Science Faculty	150	34,66±6,40	0,727	0,29	
	Faculty of Education	150	34,82±5,28			
	Faculty of Sciences and Letters	150	35,94±6,58			
	Faculty of Engineering	150	34,74±6,34			



Interpersonal-Social Intelligence	Sports Science Faculty	150	36,62±7,37	0,699	0,83	
	Faculty of Education	150	35,48±6,89			
	Faculty of Sciences and Letters	150	35,54±7,11			
	Faculty of Engineering	150	36,33±7,46			
Interpersonal Intelligence	Sports Science Faculty	150	37,41±6,93	1,118	0,17	
	Faculty of Education	150	37,37±6,37			
	Faculty of Sciences and Letters	150	37,69±7,45			
	Faculty of Engineering	150	36,58±7,76			

P<0,05

According to the results of the One Way Anova Test analysis made between the intelligence types of the students participating in the research and the variable of the faculty they study in Table 4, it was determined that there was no significant difference between the intelligence type and the faculty they studied.

Table 5. T-test analysis results between the intelligence types of the students participating in the research and their sports activities

	Sports Status	N	Mean	Sd	t	p
Verbal-linguistic intelligence	Yes	25	37,45	8,10	3,537	,003*
	No	35	32,92	7,01		
Logical-mathematical intelligence	Yes	25	39,55	6,76	4,162	,006*
	No	35	34,37	6,15		
Visual-spatial intelligence	Yes	25	38,11	6,09	3,326	,002*
	No	35	34,17	6,43		

Bodily-kinesthetic intelligence	Yes	25	39,57	5,81	3,016	,001*
	No	0	37,54	5,41		
		35				
		0				
Naturalistic intelligence	Yes	25	38,23	6,80	2,973	,010*
	No	0	33,72	6,20		
		35				
		0				
Musical-rhythmic intelligence	Yes	25	36,88	8,59	3,445	,034*
	No	0	32,72	7,35		
		35				
		0				
Interpersonal-social intelligence	Yes	25	41,11	5,96	4,428	,025*
	No	0	37,39	5,82		
		35				
		0				
Intrapersonal intelligence	Yes	25	38,90	6,05	5,674	,033*
	No	0	33,74	6,48		
		35				
		0				

P<0,05

When Table 5 is assessed, based on the results of the analysis between the intelligence types and sports playing status of the students participating in the research, it was determined that there was a statistically significant difference between all intelligence types and the sports playing status variable. According to this result, it was determined that the intelligence types scores of individuals who do sports are significantly higher than the intelligence types scores of students who do not do sports.

Table 6. The results of the correlation analysis regarding the relationship between the academic achievements of the students participating in the research and their intelligence types

		1	2	3	4	5	6	7	8	9
Verbal-Linguistic Intelligence	r	1								
	p									
Logical-Mathematical Intelligence	r	,564*	1							
	p	,000								

Visual-Spatial Intelligence	r	,785*	,588**	1						
	p	,000	,000							
Bodily-Kineasthetic Intelligence	r	,923*	,735**	,699**	1					
	p	,000	,000	,000						
NAaturalistic Intelligence	r	,836*	,922**	,773**	,835**	1				
	p	,000	,000	,000	,000					
Musical-Rhythmic Intelligence	r	,573*	,579**	,756**	,623**	,572**	1			
	p	,000	,000	,000	,000	,000				
Interpersonal-Social Intelligence	r	,846*	,562**	,681**	,539**	,846**	,774**	1		
	p	,000	,000	,000	,000	,000	,000			
Interpersonal Intelligence	r	,457*	,801**	,927**	,852**	,894**	,936**	,842**	1	
	p	,000	,000	,000	,000	,000	,000	,000		
Academic success	r	,988*	,875**	,826**	,972**	,885**	,917**	,773**	,925**	1
	p	,000	,000	,000	,000	,000	,000	,000	,000	

According to the results of the analysis conducted within the research, it was determined that there was a positive and high degree of relationship between the level of academic success and all types of intelligence. According to this result, it can be said that the types of intelligence students have positively affect their academic success.

## 6.DISCUSSION RESULT AND SUGGESTIONS

The purpose of this study was to look into the relationship between academic success and several intelligence areas in both athletes and sedentary university students. The following results were gathered and discussed for this purpose.

The research discovered a substantial difference in the logical-mathematical intelligence dimension between the gender variable and various intelligence types.

Cinkılıç and Soyer (2013) found a substantial difference in favor of males in the gender variable and the intrapersonal intelligence type, one of the numerous intelligence categories, after reviewing the literature. In their study, İzci et al. (2007) found a substantial difference between the gender variable and different intelligence types. Furthermore, Güllü and Tekin (2009), Akn

(2021), Ceylan and Karaç Öcal (2021) found a statistically significant difference between the gender variable and numerous IQ areas in their investigations. These findings back up our research.

According to the findings of the study, there was no statistically significant difference between the type of faculty studied and various intelligence fields. When the literature was examined, similar studies were discovered. Güloğlu and Özay Köse (2020) found no significant difference between the sort of high school studied and numerous IQ areas in their study. Ekici (2011) found no significant difference between numerous intelligence areas and departments in his study of 15 physical education and sports schools in different provinces. Saygın Yücel (2021) showed in a recent study that there was no significant relationship between the type of high school graduation and the field of multiple intelligence. These findings are similar to and confirm the findings of our investigation.

According to the findings of the study, there is a considerable difference between the status of participating in sports and all numerous intellectual categories. When the literature was examined, similar studies were discovered. Kaya et al. (2015) discovered a substantial relationship between physical/kinesthetic intelligence type and academic success in their study. Tatlı (2004) discovered no statistically significant difference in academic achievement between students who participate in athletics and those who do not.

According to the findings of the research's analysis, there is a positive and significant association between academic performance and all categories of intelligence. According to this finding, the types of intelligence that pupils possess have a favorable impact on their academic success. Studies similar to our findings can be found in the literature. Şentürk and Yazıcı (2020) found a favorable and significant association between academic success and many IQ categories in their investigation. Furthermore, Ermiş et al. (2018); Sarı and Bozdağ (2021) obtained results that confirm our study.

## **REFERENCE**

- Akın, Y. (2021). Elit sporcuların çoklu zekâ düzeylerinin bazı değişkenlere göre incelenmesi (Master's thesis, Pamukkale Üniversitesi Eğitim Bilimleri Enstitüsü).
- Altan, M. Z. (1999). Çoklu Zekâ Kuramı. Kuram ve Uygulamada Eğitim Yönetimi, 17(17), 105-117.
- Ateş, H. (2023). Examination of the Correlation Between Physical Education Teachers' Levels of Happiness and Psychological Well-being (Diyarbakir Province). Turkish Journal of Sport and Exercise, 25(2), 240-247.
- Ateş, N. (2023). Examination of the Correlation Between the Happiness and Psychological Well-Being Levels of the Exercisers (Diyarbakir Province). Turkish Journal of Sport and Exercise, 25(2), 264-271.
- Ateş, N., & Ateş, H. (2023). Examination of the social physical anxiety levels of adult individuals going to the gym (for Diyarbakir Province). African Educational Research Journal, 11(2), 175-181
- Ateş, N., Ateş, H., Aktaş, Y., & Akpolat, V. (2019). Investigation of the relationship between anthropometric properties and balance performance of volleyball players. International Archives of Medical Research, 11(1), 7-15.
- Ceylan, O. ve Karaç, Y. (2021). Spor Lisesi ve Güzel Sanatlar Lisesi Öğrencilerinin Çoklu Zekâ Alanları ve Problem Çözme Becerilerinin İncelenmesi. Spor Eğitim Dergisi, 5(1), 97-110.

Çinkılıç İ, Soyer F. (2013). Beden eğitimi öğretmen adaylarının çoklu zekâ alanları ile problem çözme becerileri arasındaki ilişkinin incelenmesi. Spor Yönetimi ve Bilgi Teknolojileri Dergisi, 8(1),1306-4371.

Duran, M., Ateş, N., & Ateş, H. (2022). Beden eğitimi ve spor bölümü öğrencilerinin algıladıkları sosyal destek, özel yetenek sınavı puanı ve özgüven düzeyleri arasındaki ilişki. Uluslararası Bozok Spor Bilimleri Dergisi, 3(1), 62-75.

Ekici S. (2011) Multiple intelligence levels of physical education and sports school students. Educational Research and Review, 6 (21):1018-1026.

Ermiş, E., Ermiş, A., ve İmamoğlu, O. (2018). Erişkinlik aşamasında öğrencilerde spor ve çoklu zekâ ilişkisi. ElectronicTurkish Studies, 13(18), 589-598.

Gardner, H. (2012). Zihin Çerçevesleri. (Çev. E. Kılıç ve G. Tunçgenç). Alfa Basım Yayım Dağıtım. (Orijinal yayın tarihi 1983).

Gönül Tekkurşun Demir, Ender Özbek, & Nevin Gündüz. (2022). SPORMETRE Beden Eğitimi ve Spor Bilimleri Dergisi, 20(2), 68-77. doi:10.33689/spormetre.1062690

Güllü, M. & Tekin, M. (2009). Spor Lisesi Öğrencileri İle Genel Lise Öğrencilerinin Çoklu Zekâ Alanlarının Karşılaştırılması. Beden Eğitimi Ve Spor Bilimleri Dergisi, 3 (3) , 247-258 . Retrieved From <https://Dergipark.Org.Tr/Tr/Pub/Bsd/Issue/53576/713946>

Güloğlu, F. & Özay Köse, E. (2020). Sosyal Bilimler ve Fen Lisesi Öğrencilerinin Çoklu Zekâ Alanlarının Farklı Değişkenler Açısından İncelenmesi. İnönü Üniversitesi Eğitim Bilimleri Enstitüsü Dergisi, 7 (13), 1-17. DOI: 10.29129/inujse.570417.

İzci, E.- Kara, A.F. Dalaman (2007), “Dershane Öğrencilerinin Çoklu Zekâ Kuramı Açısından İncelenmesi”, Pamukkale Üniversitesi Eğitim Fakültesi Dergisi, Yıl: 2007 (1) 21. Sayı, ss.1-14.

Kaya, H., Karakaş, G. ve Gizdem, S. (2015). Beden eğitimi ve spor yüksekokulu öğrencilerinin bedensel/kinestetik zekâsı ile akademik başarılarının incelenmesi. CBÜ Beden Eğitimi ve Spor Bilimleri Dergisi, 10(1), 66-74.

Özbek, E. (2022). Halk Oyunları Oynayan Lise Öğrencilerinin Sporda Sosyal Bütünleşme Durumlarının İncelenmesi. Uluslararası Bozok Spor Bilimleri Dergisi, 3(1), 40-50.

Özbek, S., Özaltaş, H. N., & Özbek, E. (2021). Covid 19 Sürecinde Elit ve Amatör Sporcuların Sportif Performans Düzeylerinin Niteliksel Bir Çalışması. Türkiye Spor ve Egzersiz Dergisi, 23, 275-286. <https://dergipark.org.tr/en/pub/tsed/issue/64815/953941>

Saban, A. (2010). Çoklu Zekâ Kuramı ve Türk Eğitim Sistemine Yansıması. Ankara: Nobel Yayın Dağıtım

Sarı, H. G. ve Bozdağ, B. (2021). Lise öğrencilerinin çoklu zekâ alanları ve sporda yaşam becerilerinin çeşitli değişkenler açısından incelenmesi. Akdeniz Spor Bilimleri Dergisi, 4(1), 130-144. DOI: 10.38021/asbid.904800

Saygın Yücel, T. (2021). Muhasebe Derslerindeki Akademik Başarı ile Çoklu Zekâ alanları Arasındaki İlişkinin İncelenmesi. Muhasebe ve Finansman Dergisi, (89), 45-74. DOI: 10.25095/mufad.851933

Şentürk, B. ve Yazıcı, A. (2020). Sporcuların çoklu zekâ düzeylerinin farklı değişkenler açısından incelenmesi: Ordu ili örneği. Uluslararası Egzersiz Psikolojisi Dergisi, 2(1), 36-48.

Talu, N. (1999). Çoklu Zekâ Kuramı ve Eğitime Yansımaları. Hacettepe Üniversitesi Eğitim Fakültesi Dergisi, 15(15).

**EXAMINATION OF SOCIAL SKILLS LEVELS OF INDIVIDUALS  
PARTICIPATING IN FREE TIME ACTIVITIES IN YOUTH CENTRES IN TERMS  
OF SOME VARIABLES\***

**Assist. Prof. Dr. Muhsin DURAN**

Dicle Üniversitesi, Beden Eğitimi ve Spor Yüksekokulu  
ORCID ID: 0000 0002 9109 5804

**Dr. Mehmet AYDOĞAN**

Yozgat Sosyal Hizmetler İl Müdürlüğü, Aile ve Sosyal Hizmetler Bakanlığı,  
ORCID ID: 0000 0002 6856 8319

**Abstract**

The aim of this research is to examine the social skill levels of individuals participating in free time activities in youth centers in terms of some variables. For this purpose, the survey model, one of the quantitative research methods, was used in the study. While the population of the research consists of individuals who are members of youth centers, the sample consists of 151 individuals who are members of youth centers. A personal information form developed by the researcher and the Youth Centers Expectation Scale developed by Yıldız and Çoban (2020) were used as data collection tools in the study. All 151 data collected were included in the research. As a result of the normality tests, Independent T Test and One Way Anova Test, which are parametric tests, were applied to the data. According to the results of the analysis, it was determined that the social skill levels of the participants who were members of the youth center differed significantly according to gender and age.

**Keywords:** Social skills, Youth center, Free time

**\*The summary of this study was published at the 2nd International Scientific Research Congress held in Tokat on 01-03 September 2023.**

**1.INTRODUCTION**

Leisure time is defined as "free time in which the individual devotes to himself, apart from general responsibilities and obligations." It is sometimes expressed as the amount of time left for a person to devote to themselves. Individuals tend to function according to their own demands during spare time activities. Rest, amusement, and activity are examples of these functions" (Goodin et al., 2005, p.47). "Depending on their characteristics, people can be selective in their leisure activities." Individuals may face challenges when engaging in their leisure activities. These impediments can be material, spiritual, physical, economic, or social in nature (Kandil, 2021, p.54). "In leisure activities, individuals may behave according to their immediate desires."

Youth centers are one of the organizations that regularly carry out free time activities. "By planning many scientific, cultural, and sports training and organizations in youth centers, it is

hoped to improve the knowledge and skills of young people and to channel their interests to the right place in line with their abilities." It is believed that performing educational and informative activities in youth centers, in addition to activity and organization planning, in order to prevent young people from wasting their time by ensuring that they stay away from harmful habits, helps young people gain literacy skills in various fields and acquire interests that they can continue throughout their lives (Kazgan, 2002).

One of the most important things that youth centers do for people is help them improve their social skills. In general, social skills refer to situations that we experience as a result of positive social processes. McFall (1982) defines social skills as behavior patterns that are regarded positive and desirable for social relationships. Living a harmonious and healthy existence in the society in which one lives, beginning with the surroundings in which one lives, is a crucial condition for leading a right and consistent life.

Morgan (2011) defines social skills as "the activities of maintaining interpersonal relationships that begin with appropriate behavior patterns that are accepted by the group and society." It also involves trained cognitive and sensory process elements that enable social acceptance and necessitate adopting attitudes based on the qualities of the individuals with whom one encounters, based on accepting positive behavioral patterns and avoiding bad behavioral patterns. "Social skills, along with the previously mentioned characteristics, have a significant impact on personal skills and a positive outlook on life."

The goal of this study is to analyze the social skill levels of individuals participating in free time activities in youth centers in terms of specific characteristics.

The Importance of the Study: Leisure activities, which are vital for social skill development, can be boosted through youth center activities. Youth facilities bear a tremendous deal of responsibility for improving social skills. As a result, determining the social skill levels of persons who are members of youth centers is critical.

Limitations of the Research:

- This research is limited to individuals who are members of youth centres.
- This research was limited to 151 people chosen for samplin

## **2.GENERAL INFORMATION**

### **2.1. Youth Center**

Youth Centers' mission is to "use young people's free time with social, cultural, artistic, and sports activities, to help them acquire knowledge and skills, and to plan, program, manage, supervise, evaluate, and develop youth activities" ([www.gsb.gov.tr](http://www.gsb.gov.tr)).As a result, the "Youth Centers Regulation," which was prepared to regulate the establishment, duties, management, and training of youth center directorates affiliated with the Ministry of Youth and Sports, as well as the duties, powers, and responsibilities of officials in these centers, entered into force after being published in the Official Gazette on July 13, 2003, under the number 25167. The rule has undergone changes and modifications over the years ([www.gsb.gov.tr](http://www.gsb.gov.tr)).

Youth centers; "Affiliated with the Provincial Directorates of Youth Services and Sports, they are institutions that enable young people to participate in society as active citizens by giving them the opportunity to spend their free time in line with their interests, wishes, and abilities within the framework of social, cultural, artistic, and sports activities, and carry out studies to protect young people from harmful habits." The following are the objectives of youth centers (<http://www.gsb.gov.tr>):

- "To enable young people to develop investigative, creative, and unifying skills that are beneficial to their country and nation, in accordance with Ataturk's principles, and to participate voluntarily in social life,"
- "Ensuring that young people spend their free time according to their interests, wishes, and abilities, and directing them to social, cultural, artistic, and sporting activities,"
- "Creating projects in collaboration with youth center members from other provinces and facilitating exchange programs among young people through these projects,"
- "To carry out international exchange programs with youth organizations abroad,
- Contributing to the development of young people's social personalities and ensuring their adaptation to society.
- "To protect the mental and physical health of young people and strengthen their sense of national unity and solidarity through social, cultural, artistic and sports activities,"
- "Covering the cultural and psycho-social needs of young people, contributing to their development of a healthy and balanced personality in their individual and social relationships and protecting them from harmful habits, Increasing their knowledge and skills in line with their interests and abilities, Assisting young people with their problems, providing guidance and consultancy,"
- "Coordination with other youth organizations in youth organizations to be held at the provincial level."

#### 2.1.1. Activities Done in Youth Centres

Taking into consideration the interests and wishes of the member youth and the environmental conditions, other activities appropriate to the age, listed



below as examples, can be organized with the approval of the provincial presidency (<http://www.gsb.gov.tr>):

- “Applied fine arts: Painting, Music (voice and instrument), Dance, ballet, folk dance, Theatre, Sculpture, Literature, Tiling, Photography, Cartoon.”
- “Handicrafts: Metalworking, Wood carving and wood burning, Model airplane work, Jewelry design, Wood painting, Silk pentur, Fabric painting, Aluminum foil, Patchwork, Stained Glass,”
- “Initial and training activities in different sports branches”
- "Chess"
- “Scouting”
- “Librarianship”
- “Protection and learning activities of the natural and historical environment: Environmental protection, Bird observation, Excavation and restoration,”
- “Educational Studies: Symposium, Conference, Panel,”
- “Scientific and technological studies: Computer, internet, research and inventions, Amateur TV, radio and wireless,”
- "Language education"
- “Shows and celebrations: Festivities, Festivals, Organizing activities on certain days and weeks, Participating in national holidays and liberation days celebrations,”
- “Competitions: Sports matches in different branches, Painting, poetry, cartoons, slogans and similar, Dance and voice, Theater photography and so on,”
- “Campaigns: Cleaning, Planting trees, Collecting medicines, books, newspapers and similar, Fighting against harmful habits and so on,”
- “Environmental trips: Picnics, trips to historical places and similar, visits to nursing homes, hospitals, orphanages and similar visits,”
- “Exhibitions: Painting, sculpture, tile making, photography, caricature and similar, Handicrafts,”
- “Press – publication”

All of these activities are publicized to the public and the press via exhibitions, bulletins, booklets, CDs, videos, newspapers, and magazines (<http://www.gsb.gov.tr>).

## **2.2. Social Skill**

To completely comprehend the concept of social skills, one must first comprehend the concepts of socialization, social competency, and social competence. A human being is made up of material and spiritual personality foundations. While heredity, instincts, and intelligence form the foundation of material personality, cultural and social factors such as customs, traditions, beliefs, and behavioral patterns received from the family and social environment from birth form the foundation of spiritual personality. While the features that underpin material personality may be found in other living species, the most essential distinction between humans and other

living creatures is that they are social beings (Köknel, 1986). People are born into social groupings, where they develop all of their social and cultural qualities. They receive the information and experience they need to survive in society through these groups. They become members of that society as long as they assimilate this information. This is referred to as socialization (Guney, 2006)."

"Learned behaviors that enable people to interact with other people, avoid socially unacceptable behaviors, and become socially acceptable" are defined as "social skills." "Exhibiting a social skill may necessitate more than one behavior, which are known as social behaviors" (www.meb.k12.tr).

According to Cartledge and Milburn (1983), the following points are shared by most definitions of social skills:

1. "Social skills are learned behaviors that are socially acceptable and enable interaction with others, enabling positive reactions from others and inhibiting negative reactions."
2. "Social skills as aim-directed behaviors that leave an impact on the environment,"
3. "Social skills that are situation-specific and vary according to social context"
4. "Social skills are both specific observable behaviors and behaviors that contain unobservable cognitive and affective elements" (Yüksel, 1998, 112 and Bacanlı, 2012, 89).

#### 2.2.1. Importance of Social Skills

Acquisition inadequacies in social skills must be addressed. Children who are unable to establish prosocial (positive social) behaviors by the age of eight are more resistant to later interventions. Children who lack social skills are unpopular among their peers and exhibit behavioral issues such as arguing with their peers. Children with weak social skills' adaption declines in adulthood as their adaptation problems worsen (Gülay, 2004, 98-102). Children who lack social skills may struggle in interpersonal connections, academic academics, and social emotional domains. To address these issues, children's social skills must be developed and their integration into society must be ensured (Avcioglu, 2003, 25-32)."

#### 2.2.2. Social Skill Types

"Before entering a pre-school education institution, children learn many social skills from their families and other adults." When kids start school, they notice that the social behavior they have acquired may differ from what they have learnt

at home. At school, the child learns both socially acceptable actions and good communication skills with peers and other adults (Senemoğlu, 2000, 79-84).

These are (Senemoğlu, 2000):

- a. "Definition of peer acceptance, in which a child's social prowess is labeled based on whether or not he or she is accepted by his or her peers."
- b. "A behavioral definition of social skills in which specific behaviors are exhibited that have a high probability of punishment in anyone's social behavior"
- c. "It is a definition of social validity in which social skills are considered as the behaviors exhibited by the child in certain situations that help predict the child's attitudes towards important social outcomes."

Sargent (1991) divided social skills into four groups:

- "Interpersonal initial behaviors (such as starting a conversation)
- Interpersonal reactions (such as returning a compliment)
- Personal social behaviors (such as dealing with interpersonal conflicts)
- Behaviors and skills displayed in certain environments (behaviors at school, behaviors at work, behaviors in the family, behaviors in society)" (Act. Gülay, 2004, 32-45).

Akkök (1999) grouped social skills into six groups:

1. "Skills for Starting and Maintaining a Relationship: Listening, starting and continuing a conversation, thanking, presenting yourself, complimenting, asking for help, apologizing, persuading."
2. "Skills for Working in a Group: Trying to understand the opinions of others, taking responsibility."
3. "Skills for Emotions: Understanding one's own emotions, expressing one's emotions, understanding the emotions of others, coping with the anger of the other party, expressing positive emotions, coping with fear."
4. "Skills for Coping with Aggressive Behaviors: Asking for permission, sharing, helping others, coping with fear."
5. "Stress Coping Skills: Coping with failure, coping with group pressure, coping with being left alone."
6. "Problem Solving and Planning Skills: Gathering information from the environment, creating a goal, concentrating on work" (Akt, Durdu, 2013, 123)

He listed the characteristics of social skills as follows (Hargie, 1986 cited in Seven, 2006, 63):

- "Social skills are goal oriented. The individual can benefit from these skills to achieve the desired result."
- "Social skills are reciprocal. "Every behavior of individuals is interrelated for a common purpose."
- "Social skills are appropriate depending on the situation. An individual who demonstrates social skills can adapt himself to the needs of the social situations he is in."

- “An individual's behavior can be evaluated as parts of a whole. “Social skill responses are in a hierarchical order.”
- “Social skills include learned behaviors. The behavioral forms shown are generally the behaviors that the individual has learned.”
- “Social skills are behaviors controlled by the individual. "Although there are social skill characteristics and types, there are also opinions about the social skills that should be acquired in the pre-school period."

According to Aslan (2008):

- “Obeying the Rules: It is one of the most basic behaviors required for an individual to adapt to the society he lives in. "An individual can be a member of society as long as he can adapt to the rules of society; otherwise, society excludes individuals who do not comply with the rules and pushes them into loneliness."
- “Cooperation: A child who acquires cooperative behavior adapts to society more easily and can effectively fulfill the duties and responsibilities he will undertake in society in the future.”
- “Participating in the Decisions Made: One of the most necessary and fundamental behaviors in societies governed by democracy is participating in the decisions taken.”
- “Sharing: The child will understand the concept of sharing when he begins to accept the same kind of wishes and desires of “me and others”.”
- “Assuming Responsibility: It is one of the high-level social behaviors. "The child begins to acquire this behavior around the age of five because he needs less adult support and is ready to take responsibility."

### 1.2.3. Sosyal Becerilerin Değerlendirilmesi

Bacanli (2012) studied social skill assessment methodologies in four sections: behavioral interviewing, self-report assessments, behavioral observation, and other techniques. "Behavioral interview: Gathering information about a person's past through an interview." Measurements based on self-report: These are approaches in which the subject reports himself (Bacanli, 2012). Behavioral observation: This method relates to the reports and opinions of persons who may see the individual in various locations and situations, such as experts, teachers, and parents (Bacanli, 2012). Other techniques: These include interaction recordings and sociometry (Bacanli, 2012)."

### 2.3. Leisure Time

Leisure time is defined as time spent on activities that are done freely, alone or in groups, depending on the individual's preference, outside of physiological activities such as eating, sleeping, and meeting sexual needs, as well as family activities such as some work that must be done at home, and professional activities such as business life (Aslan., 2008, 74). Apart from commitments, free time is the length of time that a person deserves to be able to occupy himself, rest, have fun, or improve himself as he likes (Kocayörük, 2000, 38)."

Leisure time has not only become the focus of current research, but it has also played a role in the socializing of people in many ways from ancient times. Work is a function of free time, which is inherent in work. To better comprehend the notions of free time and labor, as well as their relationship, it is important to trace

them back through history until they reach their contemporary forms (Sevinç, 2005, 22)."

"With the shortening of working time, free time outside of work has increased in modern societies." Leisure sectors have evolved and developed swiftly in order to capitalize on the rising spare time. "Money spent on tourism, recreation, sports, vacations, games, hobbies, and entertainment has skyrocketed" (Baran, 2005, 165).

"Capitalism has created all kinds of payment formulas by taking over the entertainment and service sectors in order to maximize profit from free time." Sales have increased as a result of social events such as performance venues, holiday travels, cultural consumption, chat programs, meeting key people, and dining. These so-called show commodities are essentially colorless and uninteresting. Furthermore, it cannot be stated that recreational possibilities are dispersed evenly in society. Nowadays, technology comes to people's homes to fill their free time, and internet access has been added to these advantages" (Kurt, 2007, 29-34).

Leisure time is defined as "the process of relieving or balancing the pressure, fatigue, and monotony that modern life and working conditions impose on people today." On the one hand, advanced technology and automation, which are modern phenomena, increase production and capital accumulation and enable manpower to realize necessary and sufficient production by working for shorter periods of time; on the other hand, they cause wear and tear due to factors such as monotony, alienation, noise, and environmental pollution" (Eti, 2010, 10).

### 2.3.1. Leisure Time Activities

Leisure time activities are activities that individuals engage in willingly and voluntarily in their spare time, with the goal of making people happy rather than making money. The content of activities and the locations where they are held differ. People choose the activities they want to do based on their structure, gender, educational position, possibilities, and talents" (Şen & Sarıkaya, 2015, 58).

Terzioğlu (2005) defines free time activities as "a series of activities that a person can engage in with his free will after fulfilling his professional, family, and social duties, such as resting, having fun, improving his knowledge or skills, and voluntarily participating in social life." Leisure time activities are defined by Erler (2011) as "any activity that does not aim to gain any reward or success, that allows people to express their physical and mental strength not because of external pressures but because they feel it within themselves, and that can provide desire in participation, pleasure in execution, and satisfaction as a result."

In terms of social and personal well-being, "the goal of leisure education is to use free time hours for personal development and social order improvement." Free time is an excellent opportunity to plan for a more profitable life and to develop one's self. People should choose hobbies that will make the most use of their spare time. Without a doubt, the use of free time for a certain activity is determined by the individual's interest, age, gender, education, cultural and social standing (Terzioğlu, 2005, 76).

Gökmen (1985) also stated that "participation in leisure activities; He stated that factors such as the time a person will spare, the environment in which he works and lives and the opportunities available in this environment, the socioeconomic

level of his and his family, his age, gender, his own personality traits, circle of friends, cultural background, traditions and customs of the environment he lives in are effective.” The expression used as "leisure / free time activity" in Turkish is referred to as "free / leisure / spare time activities" or "extra-curricular activities" in English sources. In general, these terms mean the same thing. However, the last one (extra-curricular activities), as employed by certain academics, defines leisure activities differently than other definitions. Wu (1992) defined leisure time activities similarly, describing them as activities that students participate in optionally, inside or outside the school building, in addition to required courses.

Dumazedier created a different typology of free time by examining free time activities in five groups (Terzioğlu, 2005, 67-73). These groups are as follows:

- “Physical: Such as sports, walking, travel...”
- “Artistic: Interest in various branches of fine arts.”
- “Practical: Various handicrafts, handicrafts, etc. made at home.”
- “Intellectual: Like reading.”
- “Social: Such as entertainment and visits”

### **3. TOOL AND METHOD**

#### **3.1. Research Method**

A survey model was utilized in this study since the goal was to assess the social skill levels of individuals participating in free time activities in youth centers in relation to specific demographic characteristics. This model is "a scan of the entire universe or a sample taken from it in order to reach a general judgment about the universe in a universe made up of many elements" (Karasar, 2014).

#### **3.2. Population and Sample**

While the population of the research consists of individuals who are members of youth centers, the sample of the research consists of 151 individuals who are members of youth centers determined by easily accessible sampling method..

#### **3.3. Data Collection Tools**

In this research, Personal Information Form and Youth Centers Expectation Scale were used to collect data.

##### **3.3.1. Personal Information Form**

In this study, a Personal Information Form developed by the researcher and consisting of 6 questions was used.

##### **3.3.2. Youths Centers Expectation Scale (YCES)**

In this study, the Youth Centers Expectation Scale, whose validity and reliability study was conducted by Yıldız and Çoban (2020), was used as a data collection tool. It was determined that the KMO value of this 17-item and 2-factor scale was .95, and Bartlett's Sphericity test was  $p < 0.001$  ( $\chi^2$ : 21985.723; df: 136; p: 0.000). Cronbachalpha values of the scale; It was found to be .92 in the "sensitivity" dimension, .88 in the "personal development" dimension and .94 in the entire scale.

### 3.4. Analysis of Data

The SPSS 25.0 program was used to analyze all 151 data points obtained during the course of the study. After determining the normality of the transmitted data, the parametric tests Independent Simple T Test and OneWayAnova Test were used.

Table 2.2. Skewness and Kurtosis coefficients of scores

	N	Skewness	Kurtosis
Personal Development	151	-831	-1,297
Sensitivity	151	-374	1,115

When the Skewness and Kurtosis coefficients in Table 2.2 were examined, it was discovered that the values were in the range of  $\pm 2$ . While Cooper-Cutting states that skewness and kurtosis values in the range of  $\pm 2$  indicate an acceptable scenario in terms of normality, Büyüköztürk understands these values in the range of  $\pm 1$  as indicating no deviation from normality. Since it was seen in the study that the skewness-kurtosis values of the scores were not at extreme levels, were in the range of  $\pm 2$  and there were no excessive deviations in the normal distribution curves, it was decided to apply parametric statistical techniques. Based on this, Independent Simple T Test and OneWayAnova Test were used in the analysis.

## 4. FINDINGS

Table4.1. Independent Simple T Test analysis results between Gender Variable and social skill levels

	Gender	n	X $\pm$ Sd	T	p
Personal Development	Male	54	18,24 $\pm$ 6,83	2,580	0,02*
	Female	97	23,54 $\pm$ 7,17		
Sensitivity	Male	54	25,61 $\pm$ 4,58	3,436	0,01*
	Female	97	29,98 $\pm$ 5,38		

As a consequence of the analyses, it was specified that there was a significant difference in favor of women between the gender variable and social skill level in the personal development and sensitivity sub-dimensions.

Table4.2. OneWayAnova Test analysis results between the age range variable and social skill levels

	Age Range	n	X± Sd	F	p	Tukey HSD
Personal Develeopment	15-20 Years old <sup>1</sup>	23	25,00±8,62	4,288	0,01*	1-4*
	21-24 Years old <sup>2</sup>	81	23,91±7,03			
	25-30 Years old <sup>3</sup>	31	23,70±8,24			
	31 years old and over <sup>4</sup>	16	19,54±6,11			
Sensitivity	15-20 Years old <sup>1</sup>	23	25,12±7,77	0,282	0,55	
	21-24 Years old <sup>2</sup>	81	26,78±5,02			
	25-30 Years old <sup>3</sup>	31	25,58± 5,87			
	31 Years old <sup>4</sup>	16	26,43± 3,75			

The analyses revealed that there was a significant difference in the age variable and social skill level, in the personal development sub-dimension, between the age ranges of 15-30 and 31 years and above, in favor of the age group of 15-20 years.

Table4.3. Independent Simple T Test analysis results between marital status variable and social skill levels

Marital Status		n	X± Sd	t	p
Personal Development	Single	126	26,26±4,97	0,245	0,53
	Married	25	25,52±4,85		
Sensitivity	Single	126	27,18±3,63	0,322	0,16
	Married	25	28,16±6,13		

As a result of the analyses, it was determined that there was no statistically significant difference between the marital status variable and social skill level in the personal development and sensitivity sub-dimensions.



Table4.4. OneWayAnova Test analysis results between the educational status variable and social skill levels

	Education Status	n	X± Sd	F	p	Tukey HSD
Personal Development	Middle school <sup>1</sup>	16	20,43±8,85	0,558	0,37	
	High School <sup>2</sup>	55	19,34±7,93			
	University <sup>3</sup>	80	19,51±8,33			
Sensitivity	Middle school <sup>1</sup>	16	22,26±7,55	0,386	0,56	
	High School <sup>2</sup>	55	21,52±5,48			
	University <sup>3</sup>	80	21,39±5,35			

As a result of the analyses, it was determined that there was no statistically significant difference between the educational status variable and social skill level in the personal development and sensitivity sub-dimensions.

Table4.5. Meslek değişkeni ile sosyal beceri düzeyleri arasında yapılan OneWayAnova Testi analiz sonuçları

	Profession	n	X± Sd	F	p	Tukey HSD
Kişisel Gelişim	Student <sup>1</sup>	86	20,00±8,62	0,883	0,77	
	Public <sup>2</sup>	23	19,91±7,03			
	Private Sector <sup>3</sup>	20	19,70±8,24			
	Self-employment <sup>4</sup>	22	19,54±6,11			
Duyarlılık	Student <sup>1</sup>	86	25,23±7,22	0,715	0,59	
	Public <sup>2</sup>	23	24,53±5,48			
	Private Sector <sup>3</sup>	20	25,78± 5,53			
	Self-employment <sup>4</sup>	22	24,38± 3,86			

As a result of the analyses, it was determined that there was no statistically significant difference between the occupation variable and social skill level in the personal development and sensitivity sub-dimensions.

Table4.6. OneWayAnova Test analysis results between membership duration variable and social skill levels

	Membership Duration	N	X± Sd	F	p	Tukey HSD
Personal Development	0-2 Years <sup>1</sup>	15	24,26±6,98	0,112	0,36	
	3-5 Years <sup>2</sup>	17	23,48±6,45			
	6-9 Years <sup>3</sup>	30	24,65±5,77			
	10 Years and over <sup>4</sup>	89	24,21±7,35			
Sensitivity	0-2 Yars <sup>1</sup>	15	23,34±6,83	0,335	0,47	
	3-5 Years <sup>2</sup>	17	23,45±6,38			
	6-9 Years <sup>3</sup>	30	23,73±5,44			
	10 Years and over <sup>4</sup>	89	23,22±5,64			

As a result of the analyses, it was determined that there was no statistically significant difference between the membership duration variable and social skill level in the personal development and sensitivity sub-dimensions.

## 5. GENERAL EVALUATION AND RESULTS

The purpose of this study was to investigate the social skill levels of individuals participating in free time activities in youth centers in relation to specific demographic characteristics. The analyses performed for this aim yielded the following results.

The studies revealed a substantial difference in favor of women between the gender variable and social skill level in the personal development and sensitivity sub-dimensions.

When the literature was analyzed, Akti's (2011) study found that female students had considerably higher total social skill ratings than male pupils. Furthermore, Meijer et al., (2000) and Balks et al., (2005), Avsar (2004), Avsar and Öztürk (2007), Deniz (2002), and Banjou (2004) discovered that female students' social skills were much greater than male students' levels in their research. These findings back up our research.

The analyses revealed that there was a significant difference in the age variable and social skill level, in the personal development sub-dimension, between the age ranges of 15-30 and 31 years and above, in favor of the age group of 15-20 years.

When the literature is examined in terms of the relationships between SSI score averages according to the age variable; it has been stated in some studies that personality development

in children is related to age and that the personality levels of children in different age groups are developing at different rates (Küçük, 2012). Gezer's (2010) study discovered that as athletes' ages improve, so do their social skill levels (Gezer, 2010). These findings are consistent with our research.

According to the findings, there was no statistically significant difference between marital status and social skill level in the personal development and sensitivity sub-dimensions.

The results revealed that there was no statistically significant difference in the personal development and sensitivity sub-dimensions between the educational status variable and social skill level.

When the literature was studied, it was discovered that research exploring the association between educational status and social skill level were in the minority, and Gezer's (2010) study found a statistically significant difference between the two. This finding contradicts our findings.

The results revealed that there was no statistically significant difference in the personal development and sensitivity sub-dimensions between the employment variable and social skill level.

When the literature was reviewed, it was discovered that there was no study studying the association between the employment variable and social skill level, and the results obtained are expected to contribute to the literature.

According to the findings, there was no statistically significant difference between membership time and social skill level in the personal development and sensitivity sub-dimensions.

When the literature was reviewed, it was discovered that there had been no study studying the relationship between the membership duration variable and social skill level, and the results produced are expected to contribute to the literature.

As a result of the statistically significant difference between social skill level and gender and age variables, the following recommendations are made.

- Participation in youth centers can be enhanced and more individuals can benefit from youth centres.
- To encourage more individuals to attend in youth centers and improve their social skills, youth center activities can be increased and advertising and promotion activities can be carried out more comprehensively.

## **REFERENCE**

- Akkök, F. (1999). İlköğretimde sosyal becerilerin geliştirilmesi. (2.basım). İstanbul: Özgür.
- Aktı, S. (2011). İlköğretim sekizinci sınıf öğrencilerinin medya okuryazarlığı ile sosyal beceri düzeyleri arasındaki ilişkinin belirlenmesi. Yayınlanmamış Yüksek Lisans Tezi, Fırat Üniversitesi Sosyal Bilimler Enstitüsü, Elazığ.
- Aslan, E. (2008). Drama temelli sosyal beceri eğitiminin 6 yaş çocuklarının sosyal ilişkiler ve işbirliği davranışlarına etkisi. Yayınlanmamış Yüksek Lisans Tezi, Adnan Menderes Üniversitesi Sosyal Bilimler Enstitüsü, Aydın.
- Ateş, H. (2023). Examination of the Correlation Between Physical Education Teachers' Levels of Happiness and Psychological Well-being (Diyarbakır Province). Turkish Journal of Sport and Exercise, 25(2), 240-247.

- Ateş, N. (2023). Examination of the Correlation Between the Happiness and Psychological Well-Being Levels of the Exercisers (Diyarbakir Province). *Turkish Journal of Sport and Exercise*, 25(2), 264-271.
- Ateş, N., & Ateş, H. (2023). Examination of the social physical anxiety levels of adult individuals going to the gym (for Diyarbakir Province). *African Educational Research Journal*, 11(2), 175-181
- Ateş, N., Ateş, H., Aktaş, Y., & Akpolat, V. (2019). Investigation of the relationship between anthropometric properties and balance performance of volleyball players. *International Archives of Medical Research*, 11(1), 7-15.
- Avcıoğlu, H. (2005). Okul öncesi dönemdeki çocuklara sosyal becerilerin öğretilmesinde işbirlikçi öğrenme yöntemi ile sunulan öğretim programlarının etkinliğinin incelenmesi. Ankara: Omep Dünya Konsey Toplantısı ve Konferansı Bildiri Kitabı, Ya-pa Yayınları.
- Avsar, Z. ve Öztürk, F. K. (2007). Beden Eğitimi ve Spor Bölümü Öğrencilerinin Sosyal Beceri Düzeylerinin Belirlenmesi (Uludağ Üniversitesi Örneği). *Eğitimde Kuram ve Uygulama*. 3, (2), 197-206.
- Avşar, Z. (2004). "Beden Eğitimi Öğretmenlerinin Sosyal Beceri Düzeylerinin Belirlenmesi". Yüksek Lisans Tezi (Yayınlanmamış), Uludağ Üniversitesi, Sosyal Bilimler Enstitüsü, Bursa.
- Bacanlı, H. (1999). Sosyal Beceri Eğitimi. Ankara: Nobel Yayınları.
- Bacanlı, H. (2012). Sosyal beceri eğitimi. Ankara: Nobel Basım Dağıtım.
- Balkıs, M., Duru, E. ve Buluş, M. (2005). Şiddete Yönelik Tutumların Özyeterlik, Medya, Şiddete Yönelik İnanç, Arkadaş Grubu Ve Okula Bağlılık Duygusu İle İlişkisi. *Ege Eğitim Dergisi*. 2(6), 81-97.
- Banjou, S. (2004). Analysis of Junior High School Students' Social Skills in Physical Education Classes: With a Special Reference to Their Genders, Grades, And Adjustments to Physical Education Classes. *Japanese Journal Education Health Sport Science*. 47.
- Baran, G. (2005). 4-5 yaş çocuklarının sosyal davranış ve aile ortamlarının incelenmesi. *Çağdaş Eğitim Dergisi*, 321, 9-16.
- Deniz, M. E. (2003). Üniversite öğrencilerinin sosyal beceri düzeylerinin bazı değişkenler açısından incelenmesi. *S.Ü. Sosyal Bilimler Enstitüsü Dergisi*, 9, 501-522.
- Deniz, M.E. (2002). "Üniversite Öğrencilerinin Karar verme Stratejileri ve Sosyal Beceri Düzeylerinin TA-Baskın Ben Duyguları ve Bazı Özellik Niteliklerine Göre Karşılaştırılmalı Olarak İncelenmesi", Doktora Tezi, Selçuk Üniversitesi, Konya.
- Duran, M., Ateş, N., & Ateş, H. (2022). Beden eğitimi ve spor bölümü öğrencilerinin algıladıkları sosyal destek, özel yetenek sınavı puanı ve özgüven düzeyleri arasındaki ilişki. *Uluslararası Bozok Spor Bilimleri Dergisi*, 3(1), 62-75.
- Durdu, M. (2013). Duyuşsal davranış eğitiminin erinlik dönemi çocuklarının sosyal beceri düzeyine etkisi, Yayınlanmamış Doktora Tezi, Selçuk Üniversitesi Sosyal Bilimler Enstitüsü, Konya.
- Erler, Ö. (2011). Ebeveyn kabul reddi ile 5-6yaş çocuklarının sosyal beceri düzeyleri arasındaki ilişkinin incelenmesi. Yüksek Lisans Tezi, Maltepe Üniversitesi Sosyal Bilimler Enstitüsü, İstanbul.

- Eti, İ. (2010). Drama etkinliklerinin okulöncesi eğitim kurumuna devam eden 5-6 yaş grubu çocuklarının sosyal becerileri üzerine etkisi. Yayınlanmamış Yüksek Lisans Tezi, Çukurova Üniversitesi Sosyal Bilimler Enstitüsü, Adana
- Gezer, E.D. (2010). Farklı Spor Branşlarındaki Sporcuların Sosyal Beceri Düzeylerinin Çeşitli Değişkenler Açısından İncelenmesi. Ankara Üniversitesi Sağlık Bilimleri Enstitüsü, Yüksek Lisans Tezi, Ankara
- Goodin RE, Rice JM, Bittman M, Saunders P, (2005). The Time-Pressure Illusion: Discretionary Time Vs. Free Time. *Social Indicators Research* (73): 43-70
- Gönül Tekkurşun Demir, Ender Özbek, & Nevin Gündüz. (2022). SPORMETRE Beden Eğitimi ve Spor Bilimleri Dergisi, 20(2), 68-77. doi:10.33689/spormetre.1062690
- Gülay, H. (2004). Korunmaya muhtaç çocuklarla ailesi ile yaşayan 6 yaş çocuklarının sosyal becerilerinin karşılaştırılması. Yayınlanmamış yüksek lisans tezi. Ankara: Hacettepe Üniversitesi Sosyal Bilimler Enstitüsü.
- Güney, S. (2006). Davranış bilimleri (3.Basım). Ankara: Nobel Yayın Dağıtım.
- <http://www.gsb.gov.tr/public/edit/files/Mevzuat/ulusalgenclikvesporpolitikasi.pdf>. İndirme Tarihi: 27.06.2023
- <http://www.gsb.gov.tr/Sayfalar/36/10/Mevzuat>. İndirme Tarihi: 27.06.2023
- [http://www.meb.k12.tr/meb\\_iys.../04093517\\_28041715\\_sosyalbecerkitap20112012.doc](http://www.meb.k12.tr/meb_iys.../04093517_28041715_sosyalbecerkitap20112012.doc). İndirme Tarihi: 27.06.2023
- Kandil, N. (2021). Rekreasyonel Fiziksel Aktivite Olarak Kayak ve Snowboards Yapan Bireylerde Serbest Zaman İlgilenim ve Serbest Zaman Engelleri İlişkisi. Yüksek Lisans Tezi. Atatürk Üniversitesi, Kış Sporları ve Spor Bilimleri Enstitüsü, Erzurum.
- Karasar, N. (2014). Bilimsel araştırma yöntemi. Ankara: Nobel Yayın Dağıtım.
- Kazgan, G. (2002) Kuştepe Gençlik Araştırması 2002, 1 bs. İstanbul: İstanbul Bilgi Üniversitesi Yayınları, 109.
- Kocayörük, A. (2000). İlköğretim öğrencilerinin sosyal becerilerini geliştirmede dramının etkisi. Yayınlanmamış Yüksek Lisans Tezi, Ankara Üniversitesi Sosyal Bilimler Enstitüsü, Ankara
- Köknel, Ö. (1986). Kaygıdan Mutluluğa Kişilik (13.Basım). İstanbul: Altın Kitaplar Yayınevi.
- Kurt, F. (2007). Okul öncesi eğitim kurumlarına devam eden beş-altı yaş çocuklarının sosyal uyum ve becerilerine proje yaklaşımli eğitim programlarının etkisinin incelenmesi. Yüksek Lisans Tezi, Gazi Üniversitesi Eğitim Bilimleri Enstitüsü, Ankara.
- Küçük S. (2012). Ortaöğretim Öğrencilerinin Kişilik Özellikleri ile Spora Katılımları Arasındaki İlişkilerin İncelenmesi. Karadeniz Teknik Üniversitesi Eğitim Bilimleri Enstitüsü, Trabzon, Yüksek Lisans Tezi, 63-85.
- McFall, R. M. (1982). "A review and reformulation of the concept of social skills". *Behavioral Assessment*, 4 (1), 1-33. <https://doi.org/10.1007/BF01321377>
- Meijer SA, Sinnema G, Bijstra JO, Mellenbergh, GJ, Wolters, WH. (2000). Social Functioning In Children With A Chronic Illness. *Journal Of Child Psychology And Psychiatry*. 41(3), 309-317.

- Morgan, C. T. (2011b). “ DavranımınGeliimi”. Rüyeyde Bayraktar (çev.). SirelKaraka, Rükzan Eski (eds.). içinde Psikolojiye Giriş. (s.43-64). (19. Baskı). Eğitim Kitapevi Yayınları: Konya.
- Özbek, E. (2022). Halk Oyunları Oynayan Lise Öğrencilerinin Sporda Sosyal Bütünleşme Durumlarının İncelenmesi. Uluslararası Bozok Spor Bilimleri Dergisi, 3(1), 40-50.
- Özbek, S.,Özaltaş, H. N., & Özbek, E. (2021). Covid 19 Sürecinde Elit ve Amatör Sporcuların Sportif Performans Düzeylerinin Niteliksel Bir Çalışması. Türkiye Spor ve Egzersiz Dergisi, 23, 275-286. <https://dergipark.org.tr/en/pub/tsed/issue/64815/953941>
- Senemoğlu, N. (2000). İlk çocukluk döneminde gelişim., (Ed. E. Ceyhan). Çocuk gelişimi ve psikolojisi. Eskişehir: Anadolu Üniversitesi Yayınları.
- Seven, S. (2006). 6 yaş çocuklarının sosyal beceri düzeyleri ile bağlanma durumları arasındaki ilişkilerin incelenmesi, Yayınlanmamış Doktora Tezi, Gazi Üniversitesi Eğitim Bilimleri Enstitüsü, Ankara.
- Sevinç, M. (2005). Erken çocuklukta gelişim ve eğitimde yeni yaklaşımlar. İstanbul: Morpa Kültür Yayınları.
- Şen & Sarıkaya, (2015). Serbest zaman etkinlikleri dersinde seçilen etkinliklerin cinsiyet değişkenine göre incelenmesi. Bayburt Üniversitesi Eğitim Fakültesi Dergisi, 4, 1307-1076.
- Terzioğlu, E. Ç. (2005). Proje yaklaşımını uygulayan ve uygulamayan okullara devam eden 5-6 yaş grubundaki çocukların sosyal gelişim ve zeka alanlarının incelenmesi. Yüksek Lisans Tezi, Hacettepe Üniversitesi Sosyal Bilimler Enstitüsü, Ankara.
- Yüksel, G. (1998). Sosyal Beceri Envanterinin Türkçe'ye Uyarlanması: Geçerlik ve Güvenirlik Çalışmaları. Psikolojik Danışma ve Rehberlik Dergisi. 2 (9), 39-48.

**ENFLASYON ve İŞSİZLİK İLİŞKİSİ: GELİŞMEKTE OLAN ÜLKELER İÇİN  
PHILLIPS EĞRİSİ ANALİZİ  
INFLATION AND UNEMPLOYMENT RELATIONSHIP: PHILLIPS CURVE  
ANALYSIS FOR DEVELOPING COUNTRIES**

**Dr. Öğr. Üyesi Özgür KOÇBULUT**

Tokat GOP Üniversitesi, Turhal Meslek Yüksek Okulu  
ORCID ID: 0000-0003-3092-8400

**Özet**

Enflasyon ve işsizlik arasındaki varsayılan değiş-tokuş ilişkisi “Phillips Eğrisi” olarak bilinir. Phillips eğrisi makroekonomik politikaya ilişkin karar alma sürecinde önemli bir rol oynamış olsa da günümüzde bu eğrinin varlığına yönelik eleştiriler devam etmektedir. Literatürde Phillips eğrisi ile ilgili çok sayıda çalışma olmasına rağmen, bu hipotezi geliştirmekte olan ülkeler bağlamında araştıran çalışmaların eksikliği dikkat çekmektedir. Bu nedenle, bu çalışmada geliştirmekte olan 37 ülkenin enflasyon ve işsizlik verileri kullanılarak 1998-2021 dönemi için Phillips eğrisinin geçerliliği araştırılmıştır. Çalışmada, Tamamen Değiştirilmiş Sıradan En Küçük Kareler (FMOLS) ve Dinamik Sıradan En Küçük Kareler (DOLS) panel tahmincilerinden elde edilen sonuçlara göre enflasyon oranlarındaki bir birimlik bir artışın, işsizlikte sırasıyla, 0.075 ve 0.118 kadar azalış sağladığı tespit edilmiştir. Bu sonuçlar, enflasyon ile işsizlik arasında uzun dönemli negatif bir ilişkinin varlığını dolayısıyla Phillips eğrisi hipotezinin geçerli olduğunu göstermektedir. Ayrıca, Dumitrescu ve Hurlin (2012) panel nedensellik test sonuçları da söz konusu dönemde enflasyon ile işsizlik arasında çift yönlü nedensellik ilişkisinin varlığını destekleyen ampirik bir kanıt sunmaktadır. Sonuç olarak analize dahil edilen ülkelerde makroekonomik istikrarın sağlanması için uygun bir enflasyon eşliğinin belirlenmesi önerilebilir. Ayrıca geliştirmekte olan ülke hükümetleri, enflasyon ve işsizlik oranlarını azaltmanın tek yolu olarak tamamen parasal hedeflemeye odaklanmak yerine, ekonomik derinleşme yoluyla mal ve hizmet üretimine daha fazla özen göstermelidirler.

**Anahtar Kelimeler:** Enflasyon, İşsizlik, Phillips Eğrisi, Panel FMOLS-DOLS Tahmincileri

**Abstract**

The assumed trade-off relationship between inflation and unemployment is known as the “Phillips Curve”. Although the Phillips curve has been vital in macroeconomic policy decision-making, it still faces criticism concerning its existence in modern times. Despite the numerous studies on the Phillips curve in the literature, it is worth noting that there is a lack of research exploring this hypothesis in the context of developing nations. The objective of this study was to examine the legitimacy of the Phillips curve for the duration of 1998 to 2021. The accomplishment of this goal required an examination of the inflation and unemployment data of 37 developing countries. The study found that a single-unit increase in inflation rates results in a decrease in unemployment by 0.075 and 0.118, as per the results obtained using the Fully Modified Ordinary Least Squares (FMOLS) and Dynamic Ordinary Least Squares (DOLS) panel estimators, respectively. According to the results, there is a negative long-term correlation between inflation and unemployment, providing support for the Phillips curve hypothesis. In addition, the panel causality test results of Dumitrescu and Hurlin (2012) furnish empirical proof in support of the presence of a bidirectional causality relationship between inflation and unemployment during the stated period. Consequently, it may be advisable to establish a suitable threshold of inflation to secure macroeconomic stability within the countries under

examination. Furthermore, it is crucial for the governments of developing nations to give more attention to economic deepening in the production of goods and services, rather than exclusively relying on monetary targeting to decrease inflation and unemployment levels.

**Keywords:** Inflation, Unemployment, Phillips Curve, Panel FMOLS-DOLS Estimators



**İŞ-ÖZEL YAŞAM DENGESİ ve YAŞAM KALİTESİ**  
WORK-LIFE BALANCE and QUALITY of LIFE

**Dr. Öğr. Üyesi Umut DENİZLİ**

Gümüşhane Üniversitesi, İktisadi ve İdari Bilimler Fakültesi,  
ORCID: 0000-0003-1666-7996

**Özet**

Kuşkusuz ki çalışma yaşamı bireylerin hayatında hem nitelik hem de nicelik olarak önemli bir yer işgal etmektedir. Çalışma çağındaki nüfus olarak adlandırılan kitle, üretim sürecine katılıp yaşadığı topluma katkı yaparak onun bir parçası haline gelmek istemektedir. Araçsallık bağlamında iş, sosyalleşme ve ait olmanın da önemli bir unsuru olarak karşımıza çıkmaktadır. İş ve iş dışı hayatı kapsayan yaşam kalitesi ise, Dünya Sağlık Örgütü tanımına göre, yaşamın tüm alanlarını kapsayan bir bütünlük içermekle birlikte, büyük ölçüde öznel ve algılara dayanmaktadır. Görülen odur ki çalışanlar, araçlarla amaçları karıştırmamak adına, iş dışındaki yaşamlarına da gereken önemi vermeye çalışarak yaşam kalitelerini yüksek tutmayı amaçlamaktadırlar. Bu bağlamda, farklı düzeylerde algılanıp değişim gösterebilen yaşam kalitesi, kişilerin seçimlerine bağlı olarak zaman içerisinde farklılaşabilmektedir. Kesitsel bir yapıda gerçekleşen bu nitel çalışmada, kolayda örneklem aracılığıyla istihdamda yer alan kişilere ulaşılarak görüşmeler gerçekleştirilmiş, iş ve özel yaşam dengeleri ile ilgili açık uçlu sorular yöneltilmiştir. Farklı sektör, kıdem ve pozisyonlarda yer alan altı çalışan ile gerçekleştirilen görüşmelerde katılımcıların iş ve özel yaşam etkileşimi, bu etkileşimden doğan çatışmaların mevcudiyet ve niteliği, dengenin sağlanıp sağlanmadığı ve sürecin nasıl yönetildiği ile ilgili yanıtları içerik analizine tabi tutulmuştur. Ulaşılan sonuçlarda, çalışanların iş-özel hayat dengelerini güçlkle sağlamaya çalışırken, kendilerine göre yöntemler geliştirip uyguladıkları ve özellikle kadın çalışanlar açısından bu durumun dezavantajlar içerdiği görülmüştür. Çalışanların, yaşam kalitelerini arttırmak adına denge kurma mücadelesi verdiği, her iki cinsiyet açısından da saptanmıştır. Bunu gerçekleştirirken önem verilen kriterlerin çalışma barışı, iş güvencesi ve sosyal destek olduğu ön plana çıkarken; psikolojik tatmin, kariyer hedefleri, kıdem, demografi ve kişilik özellikleri, stres ve zaman yönetim şekillerinin aracı rol oynadığı; aile ve zamana atfedilen önem, zihinsel sakinlik ve rasyonelliğin ise yaşam kalitelerini yükseltmek adına dayandıkları değerler olduğu ortaya çıkmıştır.

**Anahtar Kelimeler:** İş-özel yaşam dengesi, Yaşam kalitesi, Çalışma hayatı, Nitel araştırma.

**Abstract**

Undoubtedly, working life occupies an essential place in individuals' lives, both in quality and quantity. The working-age population wants to become a part of society by participating in and contributing to production. In the context of instrumentality, work also appears as a critical element of socialisation and belongingness. Quality of life, which includes work and non-work life, consists of a holistic approach covering all areas of life, according to the World Health Organization definition, but is mainly subjective and based on perceptions. Employees aim to keep their quality of life high by giving importance to their lives outside of work to avoid confusing the instruments with the goals. In this context, quality of life, which can be perceived and changed at different levels, may differ over time depending on people's choices. This qualitative study was conducted in a cross-sectional structure; interviews were conducted with employed people through convenience sampling, and open-ended questions were asked about their work-life balance. As part of a qualitative study on work-life balance, six employees from different sectors, seniority levels, and positions were interviewed to gain insight into their experiences regarding the interaction between work and private life. The study analysed their

answers to open-ended questions such as the existence and nature of conflicts that arise from this interaction, how they manage the balance, and whether they have achieved it. The results showed that while employees try to maintain their work-life balance with difficulty, they develop and apply their methods. This situation involves disadvantages, especially for female employees. It has been determined for both genders that employees struggle to find balance to increase their quality of life. It is highlighted that the essential criteria in achieving this are labour peace, job security, social support and psychological satisfaction, career goals, seniority, demography, personality characteristics, stress, and time management styles also play a mediating role. It has been revealed that the importance attributed to family and time, mental calmness and rationality are the values they rely on to improve their quality of life.

**Keywords:** Work-life Balance, Quality of life, Working life, Qualitative study.

LOUIS ARAGON'UN "L'AFFICHE ROUGE" ("KIZIL AFİŞ") ADLI ŞİİRİNİN  
TÜRKÇE ÇEVİRİSİNİN GENEL ÇEVİRİ STRATEJİLERİ AÇISINDAN  
İNCELENMESİ

ANALYSIS OF THE TURKISH TRANSLATION OF LOUIS ARAGON'S POEM  
"AFFICHE ROUGE" ("RED POSTER") IN TERMS OF GENERAL TRANSLATION  
STRATEGIES

**Dr. Öğr. Üyesi Muzaffer KAYA**

Kırıkkale Üniversitesi, Yabancı Diller Yüksekokulu  
ORCID ID: 0000-0003-0145-690X

**Doç. Dr. Serkan DEMİRAL**

Batman Üniversitesi, Turizm Fakültesi  
ORCID ID: 0000-0001-8343-0636 2

### Özet

"Aşkın ve devrimin şairi" olarak anılan Louis Aragon (1897-1982), komünist direnişçi Misak Manuşyan'ın 21 Şubat 1944'te Fransa'da Nazi idam mangası tarafından kurşuna dizilerek öldürülmesinden kısa bir süre önce karısı Mélinée'ye yazdığı son mektuptan esinlenerek 1956'da *Strophes pour se souvenir* (*Hatırlanması gereken bentler*) adlı bir şiir yazar. Bu şiir, protest müziğin önemli isimlerinden Léo Ferré (1916-1993) tarafından 1959'da *L'Affiche rouge* (*Kızıl afiş*) başlığıyla bestelenerek seslendirilir. Bu çalışmada şiiri aynı başlığı kullanarak Türkçeye çeviren Orhan Yalçın Gültekin (2010)'in çevirisi, *ödüncleme*, *öykünme*, *sözcüğü sözcüğüne, dönüştürüm, değiştirim, eşdeğerlik, uyarlama, genelleştirme (üst anlamlı çeviri), özelleştirme (alt anlamlı çeviri), kültürel ikame (telafi etme), kültürel ödüncleme, açıklama, çıkarma, açıklama, yerlileştirme, yabancılaştırma, ekleme* çeviri stratejilerine göre incelenmiştir. Çalışmanın kuramsal bölümünü de oluşturan bu stratejilerin çeviri etkinliğinde çevirmene nasıl bir yol gösterdiği açıklanarak incelenen çevirinin kaynak metnin vermek istediği anlamsal içeriğe uygun olup olmadığı gösterilmeye çalışılmıştır. Bu kapsamda, elde edilen bulgulara göre; çevirmen, erek metinde 29 kez *sözcüğü sözcüğüne*, bir kez *yabancılaştırma*, bir kez *eşdeğerlik*, 14 kez *açıklama*, yedi kez *ekleme*, bir kez *değiştirim*, beş kez *çıkarma*, bir kez de *dönüştürüm* stratejisini kullanmış diğer stratejileri kullanmamıştır.

**Anahtar Kelimeler:** Şiir çevirisi, Çeviri stratejileri, Louis Aragon, Manuşyan

### Abstract

Louis Aragon (1897-1982), known as the "poet of love and revolution", was inspired by the last letter that communist resister Missak Manouchian wrote to his wife Mélinée shortly before he was shot to death by a Nazi firing squad in France on February 21, 1944 wrote a poem called *Strophes pour se souvenir* (*Strophes to remember*) in 1956. This poem was composed and performed in 1959 under the title *L'Affiche rouge* (*The Red Poster*) by Léo Ferré (1916-1993), one of the important names of protest music. In this study, the translation of Orhan Yalçın Gültekin (2010), who translated the poem into Turkish using the same title, includes *borrowing, calque, literal, transposition, modulation, equivalence, adaptation, generalization (superordinate), translation by a more neutral/less, cultural substitution, translation using a loan word, paraphrase, omission, illustration, domestication, foreignization and addition translation strategies*. It attempts to indicate whether the translation examined is suitable for the semantic content that the source text wants to convey by explaining how these strategies, which also constitute the theoretical part of the study, guide the translator in the translation activity. In this context, according to the findings; *literal* is used 29 times, *foreignization* once, *equivalence* once, *paraphrase* 14 times, *addition* seven times, *modulation* once, *omission* five

times and *transposition* once in the target text by the translator; however, the other strategies are not employed.

**Keywords:** Poetry translation, General translation strategies, Louis Aragon, Manouchian

## 1. Giriş

Şiir çevirisi yazınsal metin türleri arasında çevirmenlerin en çok zorlandığı çeviri etkinliklerinden biridir. Ticaret, teknoloji, hukuk, tıp vb. alanlarda sözlü ya da yazılı metinler şiirdeki gibi imgeler, ritimler, ses uyumları, derin duygular içeren ifadeler ve dil birimleri (kalıp sözler, atasözleri, deyimler ve ikilemeler) pek kullanılmadığı için bu metinlerin erek dile aktarılması da nispeten daha kolaydır. Örneğin, çevirmenin hukuk alanında yazılmış bir metni erek dile aktarırken, kaynak ve erek dile hâkimiyetinin yanı sıra hukuki terimlerle ilgili derinlemesine bir altyapıya sahip olması yeterliyken şiir çevirisi yapacak olan bir çevirmenin her şeyden önce şairin şiirlerini daha önce okumuş olması ve bu şiirlerin yazım süreciyle ilgili mümkün olduğu kadar bilgi edinmesi gerekir. Böylece çevirmen, şairin; kaynak metnin derinliklerine “gizlediği” ideolojik, siyasi, dini vb. konulardaki düşüncelerini daha iyi kavrayabilecektir. Çeviri etkinliğinde çevirmenin kaynak metindeki söz konusu unsurları ortaya çıkarıp erek dizgeyi oluştururken hangi stratejilere başvurduğu, bu stratejileri nasıl ve neden kullandığı, kullanılan stratejilerin uygun olup olmadığı araştırmacılar tarafından incelenmektedir. Bu kapsamda, biz de Fransız yazınında “aşkın ve devrimin şairi” olarak anılan Louis Aragon (1897-1982)’un *Strophes pour se souvenir (Hatırlanması gereken bentler)* adlı şiirinin Orhan Yalçın Gültekin tarafından *L’Affiche rouge (Kızıl afiş)* başlığıyla yapılan Türkçe çevirisini inceleyerek bu çevirileri Jean-Paul Vinay ve Jean Darbelnet (1995), Mona Baker (2011), Lawrence Venuti (1998), Peter Newmark (1988)’ın geliştirdiği çeviri stratejilerine göre değerlendireceğiz.

## 2. Amaç ve Yöntem

Bu çalışmada, Louis Aragon’un *L’Affiche rouge (Kızıl afiş)* adlı şiirinin Türkçe çevirisi genel çeviri stratejilerine göre incelenerek çevirmenin çeviri sürecinde bu stratejilerden hangilerine başvurduğunu saptamaktır. Çalışma, nitel araştırma tekniklerinden doküman analizi yöntemi kullanılarak yapılmıştır. Bu yöntem, belli bir amaç doğrultusunda belgelerin incelenerek veri elde edilmesidir (Karasar, 2005). Aragon’un *Strophes pour se souvenir (Hatırlanması gereken bentler)* adlı Fransızca şiiri ve bu şiirin Orhan Yalçın Gültekin tarafından yapılan Türkçe çevirisi çalışmada incelenen dokümanlardır.

## 3. Genel Çeviri Stratejileri

XIX. yüzyılın ikinci yarısından itibaren gelişmeye başlayan ve 1970’li yıllarda özerk bir bilim dalı olarak kabul edilen çeviri bilimi, gün geçtikçe artan saha çalışmalarıyla bilim dünyasında var olmaya devam etmektedir. Bu çalışmaların en önemlilerinden birisi de çevirmenlerin çeviri eyleminde karşılaşılabilecekleri çeviri sorunlarının çözümüne yönelik geliştirilen çeviri stratejileridir.

### 3.1. Ödünçleme/Ödünç Alma

Kaynak dildeki bir sözcüğün erek dilde karşılığı olmadığı durumlarda bu sözcüğün değiştirilmeden erek dile aktarılmasıdır (Vinay ve Darbelnet, 1995: 32). Yazıcı (2011), ödünçlemenin, kaynak dildeki sözcüklerin erek dil sesletim kuralıyla aktarılabilmesini ileri sürer. Ayrıca Grosjean (2010) da ödünçlemeyi benzer bir yaklaşımla değerlendirerek, ödünçleme işlemiyle kaynak dildeki sözcüklerin erek dilde morfolojik ve fonolojik bir değişimle erek dile entegre edilebileceğinin altını çizer.

### **3.2. Öykünme/Öyküntü**

Ödünçleme stratejisinin bir türü olan öykünme, kaynak dildeki bir sözcüğün ya da ifadenin kaynak dildeki sıralanış düzenine sadık kalarak erek dile sözcüğü sözcüğüne aktarılmasıdır (Vinay ve Darbelnet, 1995: 32-33; Vardar, 2002:156).

### **3.3. Sözcüğü Sözcüğüne/Birebir Çeviri**

Kaynak dilin dil bilgisel yapısı ile erek dilin dil bilgisel yapısının aynı olmasıyla kaynak dildeki metnin değiştirilmeden erek metne doğrudan aktarılmasıdır (Vinay ve Darbelnet, 1995: 32-33).

### **3.4. Dönüştürüm/Yer değiştirme/Yerine Geçirme**

Kaynak dilde yer alan bir sözcüğün ya da ifadenin aynı anlamı veren başka bir dilsel yapıyla değiştirilerek erek dile aktarılmasıdır (Vinay ve Darbelnet, 1995: 36).

### **3.5. Değiştirim/Değiştirme**

Kaynak dildeki iletinin verdiği anlam korunarak erek dilde biçimsel bir değişimle oluşturulan çeviridir (Vinay ve Darbelnet, 1995: 36).

### **3.6. Eşdeğerlik**

Birbirinden farklı dillerde; deyimler, ünlemler ve atasözleri gibi ifadelerin kaynak dilden erek dile farklı biçimsel ya da yapısal yollarla aktarılması gerektiği durumlarda kullanılır (Vinay ve Darbelnet, 1995: 38).

### **3.7. Uyarılama**

Kaynak dildeki bir ifadenin kültürel nedenlerden dolayı erek dilde bulunmaması durumunda kullanılır (Vinay ve Darbelnet, 1995: 39).

### **3.8. Genelleştirme (Üst Anlamlı)**

Kaynak dildeki bir sözcüğün erek dilde birebir karşılığının olmadığı durumda o sözcüğün genel anlamını (üst anlamını) içeren başka bir sözcüğün kullanılmasıdır (Baker, 2011: 23).

### **3.9. Özelleştirme (Alt Anlamlı)**

Kaynak dilde kullanılan genel (üst anlamlı) bir sözcüğün erek dile özel anlamı (alt anlamı) başka bir sözcükle aktarılmasıdır (Baker, 2011: 25).

### **3.10. Kültürel ikame**

Kaynak dildeki kültürel öğelerin yabancı özelliklerini azaltarak erek dil okurunda aynı etkinin yaratılmaya çalışılmasıdır (Baker, 2011: 29).

### **3.11. Kültürel Ödünçleme**

Kaynak dildeki kültürel öge içerikli bir sözcüğün ya da ifadenin erek dile değiştirilmeden aktarılmasıdır. (Baker, 2011: 33).

### **3.12. Açıklama**

Kaynak dildeki bir sözcüğün ya da ifadenin anlamsal bağlamını bozmadan erek dilde farklı bir sözcük ya da ifadenin kullanılmasıdır (Baker, 2011: 36).

### **3.14. Çıkarma**

Kaynak dildeki bir sözcüğün ya da ifadenin erek dilde bir karşılığı ya da benzer bir anlamı olmadığı durumlarda kullanılır (Baker, 2011: 40-41).

### 3.15. Açıklama

Erek dildeki ögenin kaynak dildeki ögeyi anlamsal açıdan karşılamadığı durumda anlamın metin içinde ya da dipnot şeklinde verilmesidir (Baker, 2011: 40-41).

### 3.16. Yerileştirme

Çeviri işleminde erek dil okurunun ait olduğu kültürün özelliklerinin erek dilde ön planda tutulmasıdır. Bu stratejiyle çevrilen metnin okuru okuduğu metinde kendi kültürel unsurlarını görerek metni daha iyi anlayacaktır (Venuti, 1998: 241).

### 3.17. Yabancılaştırma

Kaynak dilin kültürel unsurlarının değiştirilmeden erek dile aktarılmasıdır (Venuti, 1998: 240).

### 3.18. Ekleme

Kaynak dilde verilmek istenilen iletiyi değiştirmeden erek dildeki tümceye sözcük ya da ifade eklenmesi yoluyla başvurulmuş bir çeviri stratejisidir. Bu işlem erek metne dipnot ya da sonnot eklenerek de yapılabilir (Newmark, 1988: 91).

## 4. Louis Aragon

1897'de Neuilly-sur-Seine'de (Fransa) doğan Aragon, tıp fakültesi mezunudur. 1924'te muhalif sanat anlayışı olan dada hareketine katılır, ardından; André Breton, Paul Éluard ve Philippe Soupault ile birlikte sürrealist akımın yaratıcılarından biri olur. Ancak 1932'de sürrealist akımdan ayrılır. İlk şiirlerini 1918'de yayımlar. Aragon, Birinci Paylaşım Savaşı'nın sonlarına doğru askeri hekim yardımcısı olarak Fransa'nın Ardennes cephesine gönderilir. Savaş sırasında gösterdiği cesareten dolayı *Croix de Guerre* madalyasıyla ödüllendirilir. 1927'de Fransız Komünist Partisi'ne katılır ve Sovyet Sosyalist Cumhuriyetler Birliği ile yakın ilişkiler kurar. 1939'da, hayatının aşkı olacak ve ona birçok şiirinde ilham verecek Rus kökenli Fransız yazar ve çevirmen Elsa Yurevna Triolet ile evlenir. İkinci Paylaşım Savaşı sırasında, Aragon ve diğer şairler; Robert Desnos, Paul Éluard Jean Pré vost, Jean-Pierre Rosnay, Nazilerin Fransa'yı işgaline karşı direnişe katılır. İkinci Paylaşım Savaşı'nın bitiminden sonra 1950'de Fransız Komünist Partisi Merkez Komitesi'ne seçilir. Düzyazı biçiminde yazdığı şiirleriyle şiir sanatına yenilik getiren, romanlarıyla da sürrealist, realist ve yeni romana önemli katkılarda bulunan; aşkın, devrimin ve sosyalizmin şairi Aragon, 1982'de Paris'te hayata veda eder. (Demiral, 2020: 104).

## 5. L'Affiche Rouge'un Ortaya Çıkışı ve Olay Örgüsü

*L'affiche Rouge* (bkz. Görsel 1), Fransa'daki Nazi işgaline karşı örgütlenen Yahudi, Macar, Polonez, Romen, İspanyol, İtalyan, Ermeni kökenli bir grup devrimci-yurtseverin Misak Manuşyan liderliğindeki direniş hareketini bastırma politikasının bir ürünü olarak ortaya çıkan afiştir.



Görsel 1. L'affiche Rouge (Skalski, 2023)

Gestapo (Nazi gizli polis teşkilatı) tarafından hazırlanan ve üzerinde grubun en aktif elemanlarından 10 kişinin resmedildiği bu afişin amacı direnişçileri “şiddet yanlısı yabancılar”, “Fransa’nın huzurunu bozan teröristler” olarak göstermeye çalışmak ve Fransızlara yabancıların onların ülkelerini tehlikeye attıklarını benimsetmektir. Ancak Gestaponun bu olumsuz algı yaratma stratejisi amacına ulaşamaz. Fransızlar her gece bu afişlerin üzerine “Morts pour la France” (“Fransa için öldüler”) yazar ve afişler Nazilere karşı mücadelenin simgesi haline gelir (Başgüney, 2014). Afişteki direnişçiler arasında ok işaretiyle gösterilen kişi Manușyandır (bkz. Görsel 1). Adıyaman (Besni) doğumlu bir Ermeni olan Manușyan (bkz. Görsel 2) 1915 soykırımında, ağabeyi Garabed dışında bütün ailesini kaybedince önce Fransız yönetimindeki Suriye’de bir yetimhaneye yerleştirilir ardından Fransa’ya göç eder (Umutlu, 2022).



Görsel 2. Misak Manușyan (Palais de la porte dorée, 2022).

1934’te Fransız Komünist Parti’sine (FKP) üye olur. Nazilerin 14 Haziran 1940’ta Paris’e girerek Fransa’yı işgal etmesinden sonra işgale karşı direnişin örgütlenmesi amacıyla 1942’de kurulan ve Ermenilerin yoğunlukta olduğu çeşitli uluslardan ve mültecilerden oluşan Francs-

Tireurs et Partisans – Main-d’Œuvre Immigrée, FTP-MOI (Direnişçiler ve Partizanlar – Göçmen İşçi Grubu) grubuna katılır (Göral, 2023). Bu grup çeşitli uluslardan 22 erkek ve bir kadın silahlı direnişçiden oluşmaktadır. Manuşyan, 1943’te grubun askeri sorumlusu olur. Grup üyeleri; sabotaj, bombalama, Nazi askerlerinin öldürülmesi ve trenlerin raydan çıkarılması gibi birçok silahlı eylem gerçekleştirir. 28 Eylül 1943’te Fransa’dan sorumlu SS subayı Julius Ritter’in pusuya düşürülerek öldürülmesi Nazileri en çok öfkeliendiren eylemleri olmuştur. (Başgüney, 2014). Bu eylemden sonra Manuşyan ve grubun diğer üyeleri 16 Kasım 1943’te Evry-Petit Bourg’da tutsak düşerek ölüm cezasına çarptırılırlar. Manuşyan, 21 direnişçiyle birlikte 21 Şubat 1944’te kurşuna dizilerek öldürülür (Tchakarian ve Kosséian, 2012). Ölümünden önce karısı Mélinée’ye bir mektup yazar:

*“Canım Melinée’ım, benim sevgili küçük yetimim,*

*Birkaç saat sonra artık bu dünyada olmayacağım. Öğleden sonra saat üçte kurşuna dizileceğiz. Bu bana, yaşamımdaki herhangi bir kaza gibi geliyor; inanmıyorum, ama yine de seni bir daha hiç göremeyeceğimi biliyorum. Sana ne yazabilirim?*

*İçimde her şey karmakarışık, ama aynı zamanda çok net. Kurtuluş Ordusu’na gönüllü bir asker olarak katılmışım şimdi zafere ve hedefe çok yakinken ölüyorum. Hayatta kalacak ve yarının özgürlük ve barışına kavuşacak olan herkese mutluluklar diliyorum. Fransız halkının ve tüm özgürlük savaşçılarının hatıramızı sahipleneceklerinden eminim.*

*Ölüm anında, Alman halkına ya da başka herhangi bir kimseye nefretimin olmadığını; herkesin, ceza ya da ödül olarak hak ettiğini yaşayacağını buradan ilan ediyorum.*

*Alman halkı ve diğer tüm halklar, artık uzun sürmeyecek olan bu savaştan sonra barış ve kardeşlik içinde yaşayacaklardır. Herkese mutluluklar...*

*Seni mutlu edemediğim için derin bir üzüntü içindeyim; senin de her zaman istediğin gibi senden bir çocuğum olmasını çok isterdim. Bu yüzden, lütfen savaş bittikten sonra seni mutlu edecek biriyle mutlaka evlen ve bir çocuk sahibi ol, son dileğimi yerine getir.*

*Tüm mal varlığımı ve eşyalarımı sana, kız kardeşine ve yeğenlerime bırakıyorum. Fransız Kurtuluş Ordusu’nda bir asker olarak öldüğüm için savaştan sonra, eşim olmandan dolayı şeref aylığı hakkını talep edebileceksin. Beni onurlandırmak isteyen dostların yardımıyla, okunmaya değer şiirlerimi ve yazılarımı yayımlayın. İmkânın olursa hatıra olarak eşyalarımı Ermenistan’daki akrabalarımaya götür.*

*Birazdan 23 yoldaşım ile birlikte, vicdanı rahat bir adamın cesareti ve huzuruyla öleceğim, çünkü kişisel olarak kimseye zarar vermedim, verdimsem de bunu kin duymadan yaptım.*

*Bugün hava güneşli. O çok sevdiğim güneşe ve o güzel doğaya bakarak hayata ve herkese; sevgili eşime, sevgili dostlarıma veda edeceğim. Kendini kurtarmak için bize ihanet eden ve bizi satanlar dışında, bana zarar veren veya zarar vermek isteyen herkesi affediyorum.*

*Seni, kız kardeşini ve beni uzaktan yakından tanıyan tüm dostlarımla çok öpüyor, hepimizi tüm kalbimle kucaklıyorum. Elveda. Arkadaşın, yoldaşın, kocan.*

*Misak Manuşyan*

*Not: Rue de Plaisance’daki valizimde 15,000 frangım var. Onu alabilirsen borçlarımı öde ve geri kalanını Armène’e ver. MM.” (Grellety, 2023: 308-309).*



Grubun üyeleri arasında tek kadın olan Olga Bancic (bkz. Görsel 3) Stuttgart'a gönderilir ve 10 Mayıs 1944'de giyotinle başı kesilerek öldürülür. (Başgüney, 2014; Umutlu, 2022). Olga Bancic de öldürülmeden önce beş yaşındaki kızına bir mektup yazmıştır:

*“Sevgili küçük kızım, sevgili küçük aşkım,*

*Annen son mektubunu yazıyor sevgili küçüğüm. Yarın 10 Mayıs saat 6'da ben artık hayatta olmayacağım.*

*Aşkım ağlama, senin annen de ağlamaz. Yarın, annenden daha mutlu bir hayata ve geleceğe sahip olacağın inançla vicdanım rahat bir şekilde ölüyorum. Artık acı çekmenize gerek kalmayacak. Annenle gurur duy küçük aşkım. Görüntün gözlerimin önünde.*

*Babanı göreceğine inanıyorum, umarım onun kaderi başka olur. Ona her zaman seni düşündüğüm gibi onu da düşündüğümü söyle. Sizi bütün kalbimle seviyorum.*

*İkiniz de benim için değerlisiniz. Sevgili çocuğum, baban senin için aynı zamanda bir anne olacak. O seni çok seviyor.*

*Annenin eksikliğini hissetmeyeceksin. Sevgili çocuğum, hayatının geri kalanında babanla ve herkesle mutlu olman ümidiyle mektubumu bitiriyorum.*

*Sizi bütün kalbimle kucaklıyor çok ama çok öpüyorum. Elveda aşkım. Annen”* (Thibault, 2006:118).



Görsel 3. Olga Bancic (Ehret, 2022)

Nazi işgaline karşı Fransa'nın bağımsızlığı ve özgürlüğü için mücadele eden Manuşyan Grubu'na saygı ve minnet amacıyla 1955'te, Paris'te “Groupe Manouchian” (“Manuşyan Grubu”) caddesinin açılışı vesilesiyle Louis Aragon da aynı amaçla, Misak Manuşyan'ın öldürülmesinden kısa bir süre önce karısı ve yoldaşı Mélinée'ye yazdığı dokunaklı mektubu başka sözcüklerle yeniden ifade ederek *Strophes pour se souvenir (Hatırlanması gereken bentler)* adlı bir şiir yazdı. Louis Aragon'un Manuşyan'ın mektubundan esinlenerek yazdığı bu şiir 1959'da Léo Ferré tarafından *L’Affiche rouge* başlığıyla bestelenerek şarkı yapılmıştır.

## 6. Kaynak Metin: L’Affiche Rouge

1. Vous n'avez réclamé la gloire ni les larmes
2. Ni l'orgue ni la prière aux agonisants
3. Onze ans déjà que cela passe vite onze ans
4. Vous vous étiez servis simplement de vos armes
5. La mort n'éblouit pas les yeux des Partisans
6. Vous aviez vos portraits sur les murs de nos villes
7. Noirs de barbe et de nuit hirsutes menaçants
8. L'affiche qui semblait une tache de sang
9. Parce qu'à prononcer vos noms sont difficiles
10. Y cherchait un effet de peur sur les passants
11. Nul ne semblait vous voir Français de préférence
12. Les gens allaient sans yeux pour vous le jour durant
13. Mais à l'heure du couvre-feu des doigts errants
14. Avaient écrit sous vos photos MORTS POUR LA FRANCE
15. Et les mornes matins en étaient différents
16. Tout avait la couleur uniforme du givre
17. À la fin février pour vos derniers moments
18. Et c'est alors que l'un de vous dit calmement
19. *Bonheur à tous Bonheur à ceux qui vont survivre*
20. *Je meurs sans haine en moi pour le peuple allemand*
21. *Adieu la peine et le plaisir Adieu les roses*
22. *Adieu la vie adieu la lumière et le vent*
23. *Marie-toi sois heureuse et pense à moi souvent*
24. *Toi qui vas demeurer dans la beauté des choses*
25. *Quand tout sera fini plus tard en Erivan*
26. *Un grand soleil d'hiver éclaire la colline*
27. *Que la nature est belle et que le cœur me fend*
28. *La justice viendra sur nos pas triomphants*
29. *Ma Mélinée ô mon amour mon orpheline*
30. *Et je te dis de vivre et d'avoir un enfant*
31. Ils étaient vingt et trois quand les fusils fleurirent
32. Vingt et trois qui donnaient le cœur avant le temps
33. Vingt et trois étrangers et nos frères pourtant
34. Vingt et trois amoureux de vivre à en mourir
35. Vingt et trois qui criaient la France en s'abattant

(Aragon, 1956: 208-209)

### **7. Erek Metin: Kızıl Afiş**

1. Ne ündü istediğiniz ne de gözyaşı,
2. Ne cenaze müziği ne bir son tören.
3. On bir yıl geçti, ne de çabuk geçti on bir yıl
4. Yaptığınız yalnızca kullanmaktı silahlarımızı:
5. Ölüm gözünü kamaştırılmaz partizanın.
6. Resimleriniz vardı kentlerimizin duvarlarında,
7. Sakal ve geceden bir kara, yabanî ve tehditkâr.
8. Bir afiş, kan lekesine benzeyen,

9. Gelip geçene korku salsın beklentisiyle
10. Telâffuzu zor adlarınızı kullanan.
11. Sizi kimse Fransız olarak görmek istemez gibiydi,
12. Gün boyu görmeden geçip gitti insanlar.
13. Ama sokağa çıkma yasağında isyankâr parmaklar
14. ‘Fransa için öldüler’ yazdı resimlerinizin altına
15. Ve böylece farklılaştı kasvetli sabahlar.
16. Kırağının sabit rengi her şeydeydi
17. Şubat sonunda, son anlarınızda,
18. Sükûnetle şöyle dedi sizlerden biri:
19. “Mutluluklar herkese, mutluluklar geride kalanlara!
20. Ölüyorum içimde kin olmadan Alman halkına”
21. “Hoşça kal acı, hoşça kal zevk. Elveda güller,
22. Elveda yaşam, aydınlık ve rüzgâr!
23. Bürgün Erivan’da her şey sona erdiğinde
24. Güzellikler içinde yaşıyor olacak olan sen
25. Evlen, mutlu ol ve sık sık beni an.
26. “Görkemli kış güneşi tepeyi aydınlatıyor
27. Doğa ne kadar güzel ve nasıl parçalıyor yüreğim
28. Muzaffer adımlarımız üzerinden gelecek adalet...
29. Meline’ m, ey aşkım, yetimim benim!
30. Ve ben sana yaşamı ve çocuk doğurmanı söylüyorum.”
31. Tüfekler çiçek açtığında yirmi üç kişiydiler
32. Vaktinden önce canını veren yirmi üç kişi
33. Yirmi üç yabancı ama kardeşimiz aynı zamanda.
34. Yaşamı, uğruna ölecek kadar seven yirmi üç kişi
35. Düşerken toprağa “Fransa” diye haykıran yirmi üç kişi.

(Gültekin, 2010)

## 8. Çözümleme Çizelgesi

Dize	Kaynak Metin	Dize	Erek Metin	Başvurulan Çeviri Stratejisi
1.	Vous n’avez réclaté la gloire ni les larmes,	1.	Ne ündü istediğiniz ne de gözyaşı.	Sözcüğü sözcüğüne
2.	Ni l’orgue ni la prière aux agonisants	2.	Ne cenaze müziği ne bir son tören.	Yabancılaştırma, çıkarma
3.	Onze ans déjà que cela passe vite onze ans	3.	On bir yıl geçti, ne de çabuk geçti on bir yıl	Sözcüğü sözcüğüne, açıklama
4.	Vous vous étiez servis simplement de vos armes	4.	Yaptığınız yalnızca kullanmaktı silahlarınızı:	Sözcüğü sözcüğüne, açıklama, ekleme

5.	La mort n'éblouit pas les yeux des Partisans	5.	Ölüm gözünü kamaştırılmaz partizanın.	Sözcüğü sözcüğüne, açıklama, değiştirim
6.	Vous aviez vos portraits sur les murs de nos villes	6.	Resimleriniz vardı kentlerimizin duvarlarında,	Sözcüğü sözcüğüne
7.	Noirs de barbe et de nuit hirsutes menaçants	7.	Sakal ve geceden bir kara, yabanî ve tehditkâr.	Ekleme
8.	L'affiche qui semblait une tache de sang	8.	Bir afiş, kan lekesine benzeyen,	Sözcüğü sözcüğüne
9.	Parce qu'à prononcer vos noms sont difficiles	10.	Telâffuzu zor adlarımızı kullanan.	Çıkarma, sözcüğü sözcüğüne
10.	Y cherchait un effet de peur sur les passants	9.	Gelip geçene korku salsın beklentisiyle	Açıklama
11.	Nul ne semblait vous voir Français de préférence	11.	Sizi kimse Fransız olarak görmek istemez gibiydi,	Açıklama
12.	Les gens allaient sans yeux pour vous le jour durant	12.	Gün boyu görmeden geçip gitti insanlar.	Açıklama, sözcüğü sözcüğüne
13.	Mais à l'heure du couvre-feu des doigts errants	13.	Ama sokağa çıkma yasağında isyankâr parmaklar	Açıklama
14.	Avaiant écrit sous vos photos MORTS POUR LA FRANCE	14.	'Fransa için öldüler' yazdı resimlerinizin altına	Dönüştürüm, sözcüğü sözcüğüne
15.	Et les mornes matins en étaient différents	15.	Ve böylece farklılaştı kasvetli sabahlar.	Ekleme, sözcüğü sözcüğüne
16.	Tout avait la couleur uniforme du givre	16.	Kırağının sabit rengi herşeydeydi	Açıklama
17.	À la fin février pour vos derniers moments	17.	Şubat sonunda, son anlarınızda,	Sözcüğü sözcüğüne
18.	Et c'est alors que l'un de vous dit calmement	18.	Sükûnetle şöyle dedi sizlerden biri:	Sözcüğü sözcüğüne, çıkarma

19.	<i>Bonheur à tous Bonheur à ceux qui vont survivre</i>	19.	<i>“Mutluluklar herkese, mutluluklar geride kalanlara!”</i>	Sözcüğü sözcüğüne, açıklama
20.	<i>Je meurs sans haine en moi pour le peuple allemand</i>	20.	<i>Ölüyorum içimde kin olmadan Alman halkına”</i>	Sözcüğü sözcüğüne
21.	<i>Adieu la peine et le plaisir Adieu les roses</i>	21.	<i>“Hoşça kal acı, hoşçakal zevk. Elveda güller,</i>	Sözcüğü sözcüğüne
22.	<i>Adieu la vie adieu la lumière et le vent</i>	22.	<i>Elveda yaşam, aydınlık ve rüzgâr!</i>	Sözcüğü sözcüğüne, çıkarma
23.	<i>Marie-toi sois heureuse et pense à moi souvent</i>	25.	<i>Evlen, mutlu ol ve sık sık beni an</i>	Sözcüğü sözcüğüne
24.	<i>Toi qui vas demeurer dans la beauté des choses</i>	24.	<i>Güzellikler içinde yaşıyor olacak olan sen</i>	Sözcüğü sözcüğüne, çıkarma
25.	<i>Quand tout sera fini plus tard en Erivan</i>	23.	<i>Birgün Erivan’da herşey sona erdiğinde</i>	Sözcüğü sözcüğüne, açıklama
26.	<i>Un grand soleil d’hiver éclaire la colline</i>	26.	<i>“Görkemli kış güneşi tepeyi aydınlatıyor</i>	Sözcüğü sözcüğüne, açıklama
27.	<i>Que la nature est belle et que le cœur me fend</i>	27.	<i>Doğa ne kadar güzel ve nasıl parçalıyor yüreğim</i>	Sözcüğü sözcüğüne, açıklama
28.	<i>La justice viendra sur nos pas triomphants</i>	28.	<i>Muzaffer adımlarımız üzerinden gelecek adalet...</i>	Sözcüğü sözcüğüne
29.	<i>Ma Mélinée ô mon amour mon orpheline</i>	29.	<i>Melinee’ım, ey aşkım, yetimim benim!</i>	Sözcüğü sözcüğüne
30.	<i>Et je te dis de vivre et d’avoir un enfant</i>	30.	<i>Ve ben sana yaşamı ve çocuk doğurmanı söylüyorum.”</i>	Sözcüğü sözcüğüne
31.	<i>Ils étaient vingt et trois quand les fusils fleurirent</i>	31.	<i>Tüfekler çiçek açtığında yirmi üç kişiydiler</i>	Sözcüğü sözcüğüne, ekleme
32.	<i>Vingt et trois qui donnaient le cœur avant le temps</i>	32.	<i>Vaktinden önce canını veren yirmi üç kişi</i>	Sözcüğü sözcüğüne, eşdeğerlik, ekleme

33.	Vingt et trois étrangers et nos frères pourtant	33.	Yirmi üç yabancı ama kardeşimiz aynı zamanda.	Sözcüğü sözcüğüne
34.	Vingt et trois amoureux de vivre à en mourir	34.	Yaşamı, uğruna ölecek kadar seven yirmi üç kişi	Sözcüğü sözcüğüne, açıklama, ekleme
35.	Vingt et trois qui criaient la France en s'abattant	35.	Düşerken toprağa "Fransa" diye haykıran yirmi üç kişi.	Sözcüğü sözcüğüne, açıklama, ekleme

## 9. Sonuç ve Değerlendirme

Fransız yazınında önemli bir yazar ve şair olan Louis Aragon, aynı zamanda İkinci Paylaşım Savaşı'nda ülkesinin Nazilerce işgaline karşı direnişe katılan yurtsever savaşçılardan biriydi. Onun yurtsever kimliği doğal olarak birçok eserine yansımıştır. Bu eserlerinden biri de Türkçe çevirisini incelediğimiz *Strophes pour se souvenir (Hatırlanması gereken bentler)* adlı şiiridir. Aragon bu şiirde birçok medeniyete ve halka ev sahipliği yapan Anadolu'nun kadim topraklarından 1915'te sürgün edilen yüzbinlerce Ermeni'den biri olan Misak Manuşyan'ın önderliğinde Nazilere karşı verilen antifaşist mücadeleyi anlatır. Manuşyan'ın kurşuna dizilerek öldürülmeden önce karısı Mélinée'ye yazdığı mektup Aragon'a ilham kaynağı olmuştur. Şiirde, işgal sırasında Fransa'nın kurtuluşu için savaşan 22'si erkek biri kadın olmak üzere 23 antifaşist yabancı savaşçının Nazilere karşı amansız direnişi ve Manuşyan'ın eşi Mélinée'ye olan sevgisi, çocuk sahibi olma arzusu, yoldaşları, ideolojisi Aragon'un usta anlatımıyla dile getirilmiştir. Hem Fransız olmayan hem de Fransa'nın özgürlüğü için savaşan "bu yabancılar" şairin de aktardığı gibi "Fransa için öldüler."

*Strophes pour se souvenir (Hatırlanması gereken bentler)* şiiri 1959'da Fransız protest müzisyen Léo Ferré tarafından *L'Affiche rouge (Kızıl afiş)* başlığıyla bestelenerek şarkı yapıldığı için şiir Türkçeye bu başlık adı altında çevrilmiştir.

Orhan Yalçın Gültekin tarafından Türkçeye çevrilen *L'Affiche rouge* yapısal olarak bent biçiminde yazılmış bir şiirdir (bkz. Kaynak metin). Çevirmen de kaynak metnin yapısal biçimini erek dizgede değiştirmemiştir (bkz. Erek metin).

Kaynak metindeki italik tümceler erek metne italik olarak aktarılmıştır (bkz. Erek metin ve Kaynak metin 19, 20, 21, 22, 23, 24, 25, 26, 27, 28, 29 ve 30. dizeler). Bu da kaynak ve erek metinlerin yapısal ve biçimsel olarak aynı olduğunu göstermektedir.

Kaynak ve erek metinde rakamlarla kodlanan dizelerin birkaçında kod farkı vardır (bkz. Çözümleme Çizelgesi). Kaynak metinde 9'la kodlanan dizenin çevirisi erek metinde 10'la kodlanan dizede, kaynak metinde 10'la kodlanan dizenin çevirisi erek metinde 9'la kodlanan dizede, kaynak metinde 23'le kodlanan dizenin çevirisi erek metinde 25'le kodlanan dizede, kaynak metinde 25'le kodlanan dizenin çevirisi erek metinde 23'le kodlanan dizede yer almaktadır. Bu durum, çevirmenin kaynak ve erek metinlerdeki söz dizimsel bağlamı göz ardı etmediğini göstermektedir (bkz. Çözümleme çizelgesi).

Çevirmen; 1,6, 8, 17, 20, 21, 23, 28, 29, 30 ve 33. dizelerin çevirisinde sadece *sözcüğü sözcüğüne* çeviri stratejisine başvurmuştur. Diğer dizelerin çevirisinde ise farklı çeviri stratejilerinin bir arada kullanıldığı görülmektedir. En çok *sözcüğü sözcüğüne* çeviri stratejisine başvuran çevirmen bu stratejiyi 29 kez kullanırken; bir kez *yabancılaştırma*, bir kez *eşdeğerlik*,

14 kez açılımlama, yedi kez ekleme, bir kez değiştirim, beş kez çıkarma, bir kez de dönüştürüm stratejisini kullanmış; diğer stratejileri kullanmamıştır. (bkz. Çözümleme çizelgesi).

### Kaynakça

- Aragon, L. (1956). *Le Roman inachevé*. Gallimard: Paris.
- Baker, M. (2011). *In Other Words: A Coursebook on Translation* (2nd edn). Routledge, Abingdon and New York.
- Başgüney, H. (2014, Şubat 19). 70 yıldır solmayan 'kıızıl afiş'. Sol. <https://haber.sol.org.tr/soldakiler/70-yildir-solmayan-kizil-afis-haberi-88159>
- Demiral, S. (2020). *Fransızca Seçme Özdeyişler ve Türkçe Çevirileri /Aphorismes Français Choisis et Leurs Traductions en Turc*. Ijopec: London.
- Ehret, M-F. (2022). *Une jeune mère dans la Résistance*. Oskar: Paris.
- Göral, Ö. S. (2023, Haziran 25). 'Son sözümüzü söylemedik daha': Soykırımın izleri, sokakların sessizliği. Gazete duvar. <https://www.gazeteduvar.com.tr/son-sozumuzu-soylemedik-daha-soykirim-in-izleri-sokaklar-in-sessizligi-haber-1625094>
- Grellety, J-C. (2023). *Racisme social Théorie interdisciplinaire des pratiques ploutocratiques de différenciations sociales*. Books on Demand.
- Grosjean, F. (2010). *Bilingual: Life and reality*. Harvard University Press: USA.
- Gültekin, O. Y. (2010). *Louis Aragon / Kıızıl Afiş*. Simurg. <https://simurg.info/2010/02/20/kizil-afis/>
- Newmark, P. (1988). *A textbook of translation*. New York and London: Prentice Hall.
- Palais de la porte dorée (2022). *Les Étrangers Dans Les Guerres En France L'affiche Rouge*. <https://www.histoire-immigration.fr/les-etrangeurs-dans-les-guerres-en-france/l-affiche-rouge>
- Saraç, T. (1985). *Büyük Fransızca-Türkçe Sözlük*. Adam: İstanbul.
- Skalski, J. (2023, Şubat 20). *Courage et encore du courage*. L'Humanité. <https://www.humanite.fr/en-debat/affiche-rouge/szlama-grzywacz-du-courage-du-courage-et-encore-du-courage-783312>
- Tchakarian, A., Kosséian, H. (2012). *Les commandos de l'Affiche rouge: la vérité historique sur la première section de l'Armée secrète*. Monako: Rocher.
- Thibault, L. (2006). *Les femmes et la Résistance*. La Documentation Française: Paris.
- Umutlu, A. (2022, Mayıs 25). *Manuşyan Grubu'nun tek kadın direnişçisi Olga Bancic*. Sendika.Org. <https://sendika.org/2022/05/manuşyan-grubunun-tek-kadin-direniscisi-olga-bancic-655499>
- Vardar, B. (2002). *Açıklamalı Dilbilim Terimleri Sözlüğü*. İstanbul: Multilingual.
- Venuti, L. (1998). *Strategies of Translation*. *Routledge Encyclopedia of Translation Studies*. (Ed. Mona Baker). London and New York: Routledge.
- Vinay, J.P., Darbelnet, J. (1995). *Stylistique comparée du français et de l'anglais: Méthode de traduction*. Paris: Didier.
- Yazıcı, M. (2011). *Çeviribilimde araştırma: disiplinlerarasılıktan disiplinlerötesiliğe*. İstanbul: Multilingual.

**ÇAĞDAŞ ETİK VE ARİSTOTELES: ADALET ÜZERİNE YENİDEN DÜŞÜNMEK**  
CONTEMPORARY ETHICS AND ARISTOTLE: RETHINKING JUSTICE

**Dr. Öğretim Üyesi Nazan YEŞİLKAYA**  
Şırnak Üniversitesi, İlahiyat Fakültesi,  
ORCID ID 0000-0002-9628-3492

**Özet**

Bu bildirinin konusu, hakkında birçok felsefi tartışmanın yürütüldüğü, hukuk düzenlerinin belli bir anlam içinde kendisine referansla tesis edildiği Aristoteles'in adalet kavramının çağdaş ahlak teorileri ve felsefesi üzerindeki etkisinin kapsamlı bir incelemesini sunmaktadır. Zamanla faydacılık, Kantçı etik, sözleşmeye dayalı sosyal teori, feminizm, çağdaş adalet teorileri, postmodernizm ve çevre etiği dahil ancak bunlarla sınırlı olmamak üzere pek çok teorinin ortaya çıkmasına olanak tanıdığı ve bunların hepsinin köklerinin Aristoteles'in adalet ilkelerine dayandığı ileri sürülecektir. Bu bağlamda, Aristoteles'in ahlaki bir erdem olarak adaleti nasıl temellendirdiği araştırılarak adaletin farklı tanımları, adaletin nasıl tesis edildiği, adil olanla adil olmayanın ölçütlerinin neler olduğu gibi konular ele alınacaktır.

Bu tebliğin amacı, felsefe ve ahlak teorisinde süregelen gelişmeler içerisinde Aristoteles'in fikirlerinin modern düşünceyle bütünleşerek adalet ve ahlak anlayışımızı şekillendirmeye devam ettiği gerçeğine ışık tutmaktır. Bu bütünleşmenin, Aristoteles'in fikirleri ile modern teoriler arasında bir tür ortak yaşam oluşturduğu daha incelikli ve karmaşık bir adalet anlayışının gelişmesine olanak tanıdığı vurgulanacaktır. Böylelikle Aristoteles'in fikirlerinin çağdaş toplumun ihtiyaçlarına uyacak şekilde genişletilip uyarlanırken, adalet ve ahlaka dair modern düşüncenin hala temelini oluşturan bir yapı taşı olmaya devam ettiği sonucuna varılacaktır.

**Anahtar Kelimeler:** Felsefe Tarihi, Çağdaş Düşünce, Aristoteles, Etik, Adalet.

**Abstract**

The subject of this paper offers a comprehensive examination of the impact of Aristotle's concept of justice, about which many philosophical discussions have been conducted and legal orders are established in a certain sense with reference to it, on contemporary moral theories and philosophy. It will be argued that over time it has enabled the emergence of many theories, including but not limited to utilitarianism, Kantian ethics, contractual social theory, feminism, contemporary theories of justice, postmodernism and environmental ethics, all of which have their roots in Aristotle's principles of justice. In this context, how Aristotle bases justice as a moral virtue will be investigated, and issues such as different definitions of justice, how justice is established, and what the criteria are for what is fair and unfair will be discussed.

The aim of this paper is to shed light on the fact that, within the ongoing developments in philosophy and moral theory, Aristotle's ideas continue to shape our understanding of justice and morality by integrating with modern thought. It will be emphasized that this integration allows the development of a more nuanced and complex understanding of justice, creating a kind of symbiosis between Aristotle's ideas and modern theories. It will thus be concluded that, while Aristotle's ideas have been expanded and adapted to suit the needs of contemporary society, they still remain a building block underlying modern thought about justice and morality.

**Keywords:** History of Philosophy, Contemporary Thought, Aristotle, Ethics, Justice.



**ÖRGÜTSEL ADALET - PSİKOLOJİK SAHİPLENME İLİŞKİSİ**  
**YİYECEK-İÇECEK İŞLETMELERİ ÖRNEĞİ**  
ORGANIZATIONAL JUSTICE – PSYCHOLOGICAL OWNERSHIP RELATIONSHIP  
FOOD-BEVERAGE BUSINESSES EXAMPLE

**Dr. Öğr. Üyesi Selim ÇAKAR**

Tokat Gaziosmanpaşa Üniversitesi, Tokat Meslek Yüksekokulu  
ORCID ID: 0000-0003-3019-3096

**Özet**

Çalışmanın amacı, işgörenlerin örgütsel adalet algıları ile sergiledikleri psikolojik sahiplenme davranışı arasındaki ilişkinin belirlenmesidir. Bu amaçla Antalya bölgesinde faaliyet gösteren 12 adet yiyecek-icecek işletmesine yönelik bir araştırma yapılmıştır. Araştırmaya katılan toplam 266 işgörenin verileri analiz edilmiştir. Araştırmada, Shukla ve Singh (2015) tarafından geliştirilen, Aslan ve Ateşoğlu (2020) tarafından Türkçe uyarlaması yapılan duygusal sahiplenme ve iş temelli sahiplenme boyutlarından oluşan 10 sorudan oluşan psikolojik sahiplenme ölçeği kullanılmıştır. Örgütsel adaleti ölçmek amacıyla, Niehoff ve Moorman (1993) tarafından geliştirilen, dağıtım adaleti, prosedürel adalet ve etkileşimsel adalet boyutlarından oluşan, 20 sorudan oluşan ölçek kullanılmıştır. Yapılan analizler sonucunda örgütsel adalet algısı ile psikolojik sahiplenme arasında anlamlı bir ilişki tespit edilememiştir. Alt boyutlar bağlamında yapılan analizlerde iş temelli sahiplenme boyutu ile dağıtım adaleti boyutu arasında 0,05 düzeyinde -,135 negatif anlamlı bir ilişki, iş temelli sahiplenme ile işlemsel adalet arasında 0,05 düzeyinde -,124 negatif anlamlı bir ilişki tespit edilmiştir. Bu sonuç literatüre uygun olmaması nedeniyle ilgi çekicidir.

**Anahtar Kelimeler:** Örgütsel Adalet, Psikolojik Sahiplenme, Yiyecek-icecek İşletmeleri

**Abstract**

This study aims to determine the relationship between employees' perceptions of organizational justice and their psychological ownership behavior. For this purpose, a study was conducted on 12 food and beverage businesses operating in the Antalya region. The data of 266 employees participating in the research were analyzed. In the study, the psychological ownership scale developed by Shukla and Singh (2015) and adapted into Turkish by Aslan and Ateşoğlu (2020) was used to measure psychological ownership. This scale consists of 10 questions and includes emotional and work-based ownership sub-dimensions. The organizational justice variable was measured by a scale developed by Niehoff and Moorman (1993), consisting of 20 questions, including the sub-dimensions of distributive justice, procedural justice, and interactional justice dimensions. As a result of the analyses, no significant relationship was detected between the perception of organizational justice and psychological ownership. In the statistical analysis that was conducted in the context of the sub-dimensions, a negative significant relationship of -.135 at the 0.05 level was detected between the work-based ownership dimension and the distributive justice dimension, and a negative significant relationship of -.124 at the 0.05 level between work-based ownership and procedural justice. This result is interesting because it is not compatible with the literature.

**Keywords:** Organizational Justice, Psychological Ownership, Food and Beverage Businesses

**GİRİŞ**

Yiyecek içecek işletmeleri turizm sektörü içinde önemli bir yere sahiptir. Tüm hizmet sektöründe olduğu gibi bu işletmelerde de kalifiye işgören, müşteri memnuniyeti ve sunulan hizmetin kalitesi açısından oldukça önemlidir. Sektörde kalifiye işgören eksikliği halen devam etmektedir. Bu nedenle kalifiye işgöreni işletmede tutmak önem arz etmektedir. İşletmeye

bağlı, işletmeyi sahiplenmiş işgören çok daha etkin çalışacaktır. İşletmeler için bu sahiplenme psikolojik sahiplenme olarak kavramlaşmıştır.

İnsanlar doğuştan sahip olma ihtiyacına sahiptirler. Sahip olmanın ihtiyacının altında yatan sebep kontrolü elde tutmaktır (Isaacs 2013). Sahiplenme duygusu bireyin etkinlik ve etkililik, öz kimlik ve bir yerin olması olarak tanımlanan insanın üç temel güdüsünü karşılamak imkânı sağlar. Bu güdüler psikolojik sahiplenmenin nedenidir. Bu güdüler psikolojik sahiplenmenin gelişimine katkı sağlar. Bu sahiplik ihtiyacı örgütler için de geçerlidir. Bir örgüt içinde çalışan işgörenler örgütü bir bütün olarak sahiplenebilir. Örgütlerde öz kimlik, etkililik ve etkinlik, bir yere sahip olma güdüsünün tatmin edilebildiği örgütsel davranış araştırmalarında belirtilmektedir (Pierce, Kostova et al. 2001). Psikolojik sahiplenme, işgörenlerin örgüt çıkarlarına uygun davranışlar sergilemesine katkı sağlar (Henssen, Voordeckers et al. 2014). Bir nesnenin psikolojik sahipliği nesnenin “benim” olduğunun hissedilmesidir (Pierce, Kostova et al. 2001). Birçok insanın sahiplik hissettiği nesne ise kolektif psikolojik sahiplenme, “bizim” hissi yaşanmasıdır (Pierce and Jussila 2010). Örgütlerde yaşanan sahiplenme her iki sahiplenmeyi de kapsayabilir. Tüm hayatımızda yaşadığımız psikolojik sahiplenme örgütsel bağlamda, işgörenlerin kendilerini örgüte psikolojik olarak bağlı hissetmeleri ve örgütleriyle ilişki kurmaları olarak tanımlanmaktadır (Dawkins, Tian et al. 2017). İşgörenler örgütlerini rahat ve güvenli bir ortamda içinde yaşadıkları bir ev olarak gördüklerinde sahiplenme duygusu ortaya çıkmaktadır (Dittmar 1992).

Psikolojik sahiplenme ile örgütsel bağlılık, iş tatmini, örgütsel vatandaşlık davranışı gibi örgütlerde istedik örgütsel davranışlar arasında genellikle pozitif bir ilişki tespit edilmiştir (Van Dyne and Pierce 2004).

İşletmeler için istedik davranışlardan olan psikolojik sahiplenme farklı örgütsel davranışlardan ve örgütsel algılardan etkilenmektedir. Bunlardan birisi işgörenlerin algıladıkları örgütsel adalettir.

İnsanlık tarihi boyunca tartışılan, üzerinde birçok felsefi tanımlamalar yapılan adalet kavramı Greenber’in (1987) çalışmalarıyla örgütler için yorumlanmaya başlamıştır (Çakar and Özyer 2016). Örgütsel adalet literatürde, örgüt içinde bireylere davranışlarda adillik algısı olarak tanımlanmıştır (Özçınar, Demirel et al. 2016). Örgütsel adalet, adalet algısının iş yerine yansımadır (Yıldız 2014). Tüm sosyal yaşamda olduğu gibi örgütler içinde de işgörenler kendilerine adil davranılmasını istemektedir. Adil bulunduğu inancı diğer örgütsel davranışlar üzerinde olumlu etki etmekte, tersi durumunda ise diğer örgütsel davranışlar olumsuz etkilenmektedir. Adalet algısı, iş tatmini, örgütsel bağlılık, işgücü devri, performans gibi birçok örgütsel davranış üzerinde etkiye sahiptir (Karavardar 2015, Çakar and Özyer 2016). Örgütsel adalet kavramı literatürde maaş, sosyal haklar, terfi gibi örgütsel hakların dağıtımıyla ilgili dağıtım adaleti (Altıntaş 2006), örgütsel karar alma sürecine katılma ve işle ilgili söz hakkı olması gibi hakları kapsayan prosedürel adalet ve bu prosedürlerin yürütülmesinde işgörene adil olunması, saygı duyulması ve işgörenlerin bilgilendirilmesini ifade eden etkileşimsel adalet olmak üzere üç boyutta kavramlaşmıştır (Özçınar, Demirel et al. 2016).

Bu çalışmada işgörenlerin algıladıkları örgütsel adalet ile sergiledikleri psikolojik sahiplenme arasındaki ilişkinin tespit edilmesidir. Bu amaçla Antalya bölgesinde faaliyet gösteren yiyecek içecek işletmelerine yönelik bir araştırma yapılmıştır. Bu araştırmanın hipotezleri;

*H1: Örgütsel adalet algısı ile psikolojik sahiplenme arasında anlamlı bir ilişki vardır*

*H2: Örgütsel adalet alt boyutları ile psikolojik sahiplenme alt boyutları arasında anlamlı bir ilişki vardır*

ifadeleriyle kurulmuştur.

## ARAŞTIRMA VE BULGULAR

Kavramlar arasındaki ilişkiyi tespit edebilmek amacıyla Antalya bölgesinde faaliyet gösteren 12 adet büyük yiyecek içecek işletmesi işgörenlerine yönelik yüz yüze bir anket çalışması yapılmıştır. Bu çalışmada toplam 266 anket değerlendirmeye alınmıştır. Anket formu demografik bilgiler, psikolojik sahiplenme ölçeği ifadeleri ve örgütsel adalet ölçeği ifadeleri olmak üzere toplam üç bölümden oluşmuştur. Anket formunda psikolojik sahiplenmeyi ölçebilmek amacıyla Shukla ve Singh (2015) tarafından geliştirilen, Aslan ve Ateşoğlu (Aslan and Ateşoğlu 2020) tarafından Türkçe uyarlaması yapılan duygusal sahiplenme ve iş temelli sahiplenme boyutlarından oluşan 10 sorudan oluşan psikolojik sahiplenme ölçeği kullanılmıştır. Örgütsel adaleti ölçmek amacıyla, Niehoff ve Moorman (1993) tarafından geliştirilen, dağıtım adaleti, prosedürel adalet ve etkileşimsel adalet boyutlarından oluşan, 20 sorudan oluşan ölçek kullanılmıştır.

Kullanılan ölçeklerin uygunluğunu belirleyebilmek amacıyla ölçeklere ait Cronbach's Alpha değerleri bulunmuştur.

### Çizelge 1. Güvenirlik Analizleri Sonuçları

Ölçek Adı		Cronbach's Alpha Değeri
Psikolojik Sahiplenme	Toplam Psikolojik Sahiplenme	0,924
	Duygusal Sahiplenme	0,924
	İş Temelli Sahiplenme	0,890
Algılanan Örgütsel Adalet	Toplam Alg. Örgütsel Adalet	0,934
	Dağıtım Adaleti	0,763
	Prosedürel Adalet	0,861
	Etkileşimsel Adalet	0,933

Yapılan güvenilirlik analizi sonuçlarına göre çalışmada kullanılan ölçeklerin güvenilir olduğu tespit edilmiştir. Analiz sonuçlarına göre tüm ölçeklerin değeri 0,70 Cronbach's Alpha değerinden yüksektir.

### Çizelge 2. Araştırma Katılımcılarının Demografik Özelliklerine Ait Bulgular

		Frekans	Yüzde			Frekans	Yüzde
Cinsiyet	Kadın	85	32	Medeni Durum	Evli	64	24,1
	Erkek	181	68		Bekâr	198	74,4
Missing Data				Missing Data		4	1,5

	İlköğretim	50	18,8
	Lise	134	50,4
Eğitim	Ön Lisans	21	7,9
	Lisans	50	18,8
	Yüksek Lisans	8	3,0
Missing Data		3	1,1

Çalışmada toplam 266 anket değerlendirmeye alınmıştır. Katılımcıların %68'inin erkek ve %74,4'ünün bekâr olduğu, %50,4'ünün ise lise mezunu olduğu görülmektedir. Bu verilerin yiyecek içecek sektöründe çalışan işgörenlerin profilini belirtmesi açısından önemli olduğu düşünülmektedir.

**Çizelge 3.** Örgütsel Adalet İle Psikolojik sahiplenme Arasındaki İlişki

	Örgütsel Adalet	Psikolojik sahiplenme
Örgütsel Adalet	1	-.054
Örgütsel Vatandaşlık	-.054	1

Çizelge 3'de örgütsel adalet ile psikolojik sahiplenme arasındaki ilişkiye yönelik yapılan Pearson korelasyon analizi sonuçları verilmiştir. Yapılan analiz sonuçlarına göre örgütsel adalet ile psikolojik sahiplenme arasında anlamlı bir ilişki tespit edilememiştir. Bu verilere göre *H1: Örgütsel adalet algısı ile psikolojik sahiplenme arasında anlamlı bir ilişki vardır* hipotezi kabul edilmemiştir.

**Çizelge 4.** Örgütsel Adalet boyutları ile Psikolojik Sahiplenme Boyutları Arasındaki İlişki

	Dağıtım Adaleti	İşlemsel Adalet	Etkileşimsel Adalet
Duygusal Sahiplenme	-,031	-,019	,008
İş temelli Sahiplenme	-,135*	-,124*	-,036

\*Correlation is significant at the 0.05 level (2-tailed)

Çizelge 4’de örgütsel adalet algısı boyutları ile psikolojik sahiplenme boyutları arasındaki ilişkinin düzeyi ve yönü incelenmiştir. Pearson Korelasyon analizi sonuçlarına göre bu iki kavramın alt boyutları arasında sadece psikolojik sahiplenmenin iş temelli sahiplenme boyutu ile dağıtım adaleti ve işlemsel adalet boyutları arasında 0,05 düzeyinde bir ilişki tespit edilmiştir. İş temelli sahiplenme ile dağıtım adaleti arasında negatif yönlü, zayıf ( $r = -,135$ ,  $p < 0,05$ ) anlamlı bir ilişki bulunmuştur. İş temelli sahiplenme ile işlemsel adalet arasında ise yine negatif yönlü ve zayıf ( $r = -,124$ ,  $r < 0,05$ ) anlamlı bir ilişki tespit edilmiştir. Bu verilere göre örgütsel adalet boyutları ile psikolojik sahiplenme arasında negatif yönlü, zayıf bir ilişki tespit edilmiş ve *H2: Örgütsel adalet alt boyutları ile psikolojik sahiplenme alt boyutları arasında anlamlı bir ilişki vardır* hipotezi kısmen kabul edilmiştir.

## SONUÇ

İşgörenlerin örgütlerinden beklentileri vardır. Bu beklentiler karşılandığı durumlarda işgörenler örgüt için istedik örgütsel davranışlar geliştirebilirler. İşgören beklentilerinden birisi örgüt içinde kendilerine adil davranılmasıdır. Adalet beklentisi maaş, görevde yükselme, söz hakkı sahibi olma, uygulamalarda eşitlik ve dürüstlük, işgörenler arasında ayırım yapılmaması gibi birçok uygulamayı ve davranışı kapsamaktadır. Örgütünde adalet olduğu algısına sahip olan işgören örgüte psikolojik olarak da bağlanacaktır. Psikolojik bağlılık, örgütlerde “biz” duygusunu geliştirecek ve işgörenler örgütü evi gibi görerek daha verimli çalışabilecektir.

Bu çalışmada Antalya bölgesinde faaliyet gösteren 12 büyük yiyecek içecek işletmesi işgörenlerinde örgütsel adalet algısı ile psikolojik sahiplenme düzeyleri arasındaki ilişki araştırılmıştır. Analiz sonuçlarına göre örgütsel adalet algısı ile psikolojik sahiplenme arasında anlamlı bir ilişki tespit edilememiştir. Bu kavramlar alt boyutlarıyla incelendiğinde iş temelli sahiplenme ile dağıtım adaleti ve işlemsel adalet arasında negatif yönlü, düşük düzeyde bir ilişki bulunmuştur. Bu veriler genel olarak literatürle uyumlu gözükmemektedir. Yiyecek içecek sektöründe personel devir hızı yüksektir. İşgörenler bir işletmeye bağlı olarak genelde uzun süre çalışmamaktadır. Yiyecek içecek sektöründe işgörenlerin çok sık değişmesi psikolojik sahiplenmeyi ve örgütsel adalet algısını etkilemiş olabilir. Araştırma yüksek turizm sezonunda yapılmıştır. Bu sezonda işletmeler arası işgören değişimi çok yoğundur. Bu değişim nedeniyle işgören işletme yönetimini, işletmedeki uygulamaları tam görmeden işten ayrılıyor olabilir. Bu çalışmanın daha farklı işletmelerle ve mevsimlerde yapılması sonucu değiştirebilir.

## KAYNAKÇA

- Altıntaş, F. Ç. (2006). "Bireysel Değerlerin Örgütsel Adalet ve Sonuçları İlişkisinde Yönlendirici Etkisi: Akademik Personel Üzerinde Bir Analiz." Dokuz Eylül Üniversitesi İşletme Fakültesi Dergisi 7(2): 19-40.
- Aslan, M. and H. Ateşoğlu (2020). "Psikolojik sahiplenme ölçeğinin Türkçe uyarlaması, güvenilirlik ve geçerlilik çalışmaları." İşletme Araştırmaları Dergisi 12(4): 4184-4195.
- Çakar, S. and K. Özyer (2016). "Yiyecek-İçecek Sektöründe Örgütsel Bağlılığın ve Algılanan Örgütsel Adaletin Çalışanların İşten Ayrılma Niyetine Etkileri: Alt Boyutlar Bağlamında Bir Araştırma." Sosyal Bilimler Araştırmaları Dergisi 11(2): 227-268.
- Dawkins, S., et al. (2017). "Psychological ownership: A review and research agenda." Journal of Organizational Behavior 38(2): 163-183.
- Dittmar, H. (1992). "The social psychology of material possessions: To have is to be.

- Henssen, B., et al. (2014). "The CEO autonomy–stewardship behavior relationship in family firms: The mediating role of psychological ownership." *Journal of Family Business Strategy* 5(3): 312-322.
- Isaacs, S. (2013). *Social development in young children*, Routledge.
- Karavardar, G. (2015). "Örgütsel adaletin iş tatmini, örgütsel bağlılık ve işten ayrılma niyeti üzerindeki etkisi." *Uluslararası Yönetim İktisat ve İşletme Dergisi* 11(26): 139-150.
- Özçınar, M., et al. (2016). "Çalışanların Örgütsel Adalet Algıları ve Örgütsel Sessizlik Arasındaki İlişkinin İncelenmesi " *Mehmet Akif Ersoy Üniversitesi Sosyal Bilimler Enstitüsü Dergisi* 1(13): 150-171.
- Pierce, J. L. and I. Jussila (2010). "Collective psychological ownership within the work and organizational context: Construct introduction and elaboration." *Journal of Organizational Behavior* 31(6): 810-834.
- Pierce, J. L., et al. (2001). "Toward a theory of psychological ownership in organizations." *Academy of management review* 26(2): 298-310.
- Van Dyne, L. and J. L. Pierce (2004). "Psychological ownership and feelings of possession: Three field studies predicting employee attitudes and organizational citizenship behavior." *Journal of Organizational Behavior: The International Journal of Industrial, Occupational and Organizational Psychology and Behavior* 25(4): 439-459.
- Yıldız, S. (2014). "Örgütsel Adaletin Örgütsel Vatandaşlık Davranışına Etkisinde İş Tatmininin Aracı Rolü." *Ege Academic Review* 14(2).

**PAKISTANI UNIVERSITIES' BLENDED LEARNING JOURNEY IN THE POST-  
COVID ERA**

**Zohaib Hassan Sain**

Superior University, Faculty of Business & Management Sciences, Pakistan

ORCID: 0000-0001-6567-5963

**Abstract**

The aim of this study was to examine the standpoints of BS 4 years program (BSCS) students in Pakistani universities regarding the issues and challenges they face. The study utilized a descriptive survey method with a quantitative approach to quantify and measure students' perceptions and issues related to blended learning in education. The study collected data from 219 students out of 482 enrolled in the BS 4 years program (BSCS) at three public universities in Pakistan in the 2022 academic year. A questionnaire with a three-point Likert scale was used to gather data, which was then analyzed using frequencies, percentages, and diagrams. The findings showed that most students had a positive view of blended learning, but they also encountered various issues, such as lack of time, insufficient skills and support for proper use, lack of training, and unavailability of Learning Management Software (LMS) for technological learning tools. The study suggests the need for the development of institutional policies for the effective use of blended learning in universities and the implementation of training and skill development programs for teachers to integrate technology in their teaching.

**Keywords:** Blended Learning, Challenges, Post-Covid Era, Teacher Education.

**CHAT GPT: A TECHNOLOGICAL SOLUTION OR DILEMMA FOR THE  
EDUCATION SYSTEM IN 2023**

**Zohaib Hassan Sain**

Superior University, Faculty of Business & Management Sciences, Pakistan  
ORCID: 0000-0001-6567-5963

**Abstract**

Chat-GPT, an AI chatbot, is revolutionizing the way we interact with technology. Its ability to hold human-like conversations, generate essays, and perform other tasks has raised questions about its impact on education. Some educators believe that Chat-GPT could be a valuable addition to the classroom, providing students with personalized tutoring and assistance with their assignments. Others are concerned that Chat-GPT could be used to cheat or plagiarize, and that it could lead to a decline in critical thinking skills. Early evaluations suggest that Chat-GPT can outperform many students when given English assignments. The bot is also capable of generating high-quality content, such as cover letters and literary summaries. However, it is important to note that Chat-GPT is still under development, and its capabilities are constantly evolving. The integration of AI into education is a rapidly evolving field, and it is important for educators to stay up-to-date on the latest developments. This paper explores the potential impact of Chat-GPT on education, and it recommends that educators use the tool responsibly. Overall, the impact of Chat-GPT on education is still unknown. However, it is clear that this technology has the potential to both benefit and harm students. It is important for educators to use Chat-GPT responsibly and to be aware of the potential risks.

**Keywords:** Artificial Intelligence, Chat-GPT, OpenAI.



**MODERN SEATING ARRANGEMENTS IMPLICATIONS FOR STUDENTS'  
ENGAGEMENT IN EFL CLASSROOMS**

**Miss. Djedda TAKOUACHET**

University of El Oued, El Oued – Algeria

**Prof. Dr.Mohammed NAOUA**

University of El Oued, El Oued – Algeria

**Abstract**

The present study seeks to investigate the effect of modern seating arrangements on EFL students' engagement. To collect data, two questionnaires were administered to the samples. The participants of the current research are both EFL teachers and third year LMD students at the Department of English, Abbas Laghrour–University of Khenchela. It was hypothesized that applying modern ways of arranging classroom furniture such as the U-shape, circles and cluster styles, would effectively promote students' engagement in EFL classrooms. The results show that MSAs have a positive effect on EFL students' involvement in EFL classrooms. Add on, it is proved that both EFL teachers and students share the same perceptions towards the positive effect of Modern classroom setups, especially the U-shape, on students' participation. Moreover, teachers and students believe that changing the classroom seatings according to the nature of activities promotes classroom motivation. Furthermore, they agree that the U-shape is the most useful and practical MSA.

**Keywords:** Classroom Seating Arrangements, Circles, Clusters, engagement, U-shape

**SPOR YAPAN AKADEMİSYENLERİN PSİKOLOJİK İYİ OLUŞ DÜZEYLERİ:  
NİTEL BİR ÇALIŞMA**  
PSYCHOLOGICAL WELL-BEING LEVELS OF ACADEMICS PLAYING SPORTS: A  
QUALITATIVE STUDY

**Muhammed Salih AKBABA**  
Dicle Üniversitesi, Sosyal Bilimler Enstitüsü  
ORCID ID: 0009-0007-9861-0534

**Dr. Öğr. Üyesi Özlem ÇAKMAK TOLAN**  
Dicle Üniversitesi, Edebiyat Fakültesi,  
ORCID ID: 0000-0002-8128-6498

### Özet

Bu araştırma akademisyenlerin spor yapmalarının onların psikolojik iyi oluş düzeylerini ne yönde etkileyeceğini incelemek amacıyla yapılmıştır. Psikolojik iyi oluşun öz-kabulü, başka bireyler ile olumlu ilişkileri, özerkliği, çevresel kontrolü, yaşam amacını ve kişisel gelişimi içerdiği bilinmektedir. Spor ise bireyin yeteneklerini keşfetmesini sağlayan, geliştiren, belirli ve bilinen kurallara göre araç kullanılarak veya araç kullanılmadan, bireysel veya takım halinde yapılabilen, insanı sosyalleştiren, toplumla birleştiren, ruhen ve fiziken geliştiren önemli bir olgudur. Araştırmada nitel veri desenlerinden fenomenolojik desen kullanılmıştır. Araştırma kapsamında yarı yapılandırılmış görüşme formu hazırlanmış ve araştırmanın verileri bu form aracılığıyla toplanmıştır. Araştırmanın çalışma grubunu, Bitlis Eren Üniversitesinde görev yapan, yaş ortalaması 42 olan 18 erkek ve 2 kadın akademisyen oluşturmaktadır. Akademisyenlerin sorulara verdikleri cevaplar, içerik analizine tabi tutularak çözümlenmiş ve tablolar halinde sunulmuştur. Araştırma sonunda akademisyenlerin spor yaptıktan sonra psikolojik iyi oluşlarının olumlu yönde etkilendiği, haftalık spor yapmadıkları zaman başta pişmanlık duygusu olmak üzere duygusal durumlarının olumsuz yönde etkilendiği ve stresli durumlara maruz kaldıktan sonra spor yapmalarının akademisyenlerin büyük çoğunluğunu olumsuz duygu ve düşüncelerden uzaklaştırdığı bulgularına ulaşılmıştır.

**Anahtar Kelimeler :** psikolojik iyi oluş, spor, akademisyenler

### Abstract

This research was conducted to examine how academicians' sports activities will affect their psychological well-being. Psychological well-being is known to include self-acceptance, positive relationships with other individuals, autonomy, environmental control, life purpose, and personal development. Sports, on the other hand, is an important phenomenon that enables the individual to discover and develop his talents, can be done individually or as a team, with or without the use of vehicles according to certain and known rules, socializes people, unites them with society, and develops them spiritually and physically. Phenomenological design, one of the qualitative data designs, was used in the research. Within the scope of the research, a semi-structured interview form was prepared and the data of the research were collected through this form. The study group of the research consists of 18 male and 2 female academicians with an average age of 42 working at Bitlis Eren University. The answers given by the academicians to the questions were analyzed by subject to content analysis and presented in tables. At the end of the research, it was concluded that the psychological well-being of academicians was positively affected after doing sports, and when they did not do sports weekly, their emotional states, especially the feeling of regret, were negatively affected, and it was found that doing

sports after being exposed to stressful situations distracted the majority of academicians from negative feelings and thoughts.

**Keywords:** psychological well-being, sports, academics

## 1. GİRİŞ

Araştırmacılar psikolojik iyi oluş kavramını anlaşılır kılmak için araştırmalar yapmış ve bu kavramı açıklığa kavuşturmaya çalışmışlardır. Ryff ve ark. (1999) göre psikolojik iyi oluş küçük bir yapı olup kişinin kendisini ve yaşamını nasıl değerlendirdiğiyle ilgilidir. Huppert (2009), psikolojik iyi oluşu, kişinin hayatını güzel sürdürmesiyle ilişkilendirmiş ve iyi oluşun işlevselliğinin önemini belirtmiş ve bununla beraber devamlı olarak iyi oluş halinde olmanın imkansız olduğunu, negatif duyguların ve düşüncelerin de yaşamın bir parçası olduğunun altını çizmiştir (Kocaman, 2019: 20). Psikolojik iyi oluş genel anlamda olumlu işlevleri olan bireylerin özelliklerini ele almaktadır (Bulut ve Dilmaç, 2018: 354). Bradburn'a (1969) göre psikolojik iyi oluş olumlu duyguların olumsuz duygulardan daha fazla olması durumudur; buna göre olumsuz duygular olumlu duygulardan fazla olduğunda birey daha düşük bir iyi oluş düzeyine sahip olacaktır (Akdağ ve Çankaya, 2015: 646). Ayrıca psikolojik iyi oluş, anlamlı amaçları devam ettirebilme, bireysel gelişim, diğer insanlar ile olumlu ve verimli ilişkiler kurma, zorluklarla başa çıkabilme gücü ve daha pozitif bir yaşam olarak belirtilmiştir (Keyes ve diğ., 2002; Ryff ve Singer, 2008). Psikolojik iyi oluşun insan yaşamına olumlu katkıları bulunmaktadır. Bu katkılara sağlıklı ve daha uzun yaşamayı, etkili sosyal ilişkilere sahip olmayı, iş hayatında ve performansta başarının artmasını örnek verebiliriz (Diener ve Chan, 2011). Bununla birlikte, psikolojik olarak iyi olan kişilerin özel hayatlarında ve iş hayatlarındaki tatmin duygularının, mental ve fiziksel sağlıklarının, özgüvenlerinin ve pozitif düşünme güçlerinin daha yüksek olacağı belirtilmektedir (Deneve ve Cooper, 1998). Spor bireyin yeteneklerini geliştiren, kuralları önceden belli olan, araç kullanılarak veya araç kullanılmadan, bireysel veya takım halinde, serbest zaman da veya tam zaman alacak şekilde yapılabilen, sosyalleştiren, toplumla birleştiren, ruhen ve fiziken geliştiren aynı zamanda içinde dayanışma ve rekabet kavramlarını barındıran önemli bir olgudur (Erkal, 1982: 119). Spor tarihsel gelişimi boyunca; bireysel ve takım sporları olarak yapılmış aynı zamanda yarışmalar, turnuvalar ve çeşitli organizasyonlar düzenlenerek insanların kazanma arzu ve becerilerini sergilemek amacıyla bir disiplin olarak uygulanmaya başlanmıştır (Özdenk, 2011). Günümüzde ise ekonomi, siyaset, eğitim, boş zaman, ülkeler arası ilişkiler, reklamcılık faaliyetleri, turizm, gençlik, kadınlar, engelliler, meslekleşme gibi kavramlarla ilişkilendirilen, özetle birey, toplum ve uluslararası yelpazede önemli bir rol oynayan sosyal bir müessese haline gelmiştir. Tüm bunlardan dolayıdır ki spor günümüzde önemli bir boyut kazanmış ve aynı zamanda evrenselleşmiştir (Yetim, 2000: 64). Spor, özellikle çağımızın gelişmiş toplumlarında kültür ve refah düzeylerinin bir göstergesi olmuştur ve sosyal hayatın tüm yönlerini etkilemektedir (İmamoglu, 1992: 9).

Spor yapmak sadece fiziksel ve sosyal açıdan değil, psikolojik sağlığın korunmasına ve gelişimine de katkı sağlamaktadır (Salar ve diğ., 2012). Spor yapan bireyler spor yaptıktan sonra psikolojik yönden haz alma ve sevinme hislerini yaşamaktadır. Günümüzde en çok karşılaşılan sorunlardan biri olarak bilinen stres ile başa çıkmada hiç şüphesiz ki en etkili yollardan bir tanesi spor yapmaktır. Spor; kişilerin rahatlamasını, bireyin kendisini mutlu hissetmesini ve bir şeyleri başarmış olmanın verdiği haz duygusunu yaşammasını sağlar (Polat ve Altungül, 2022: 12). Ayrıca sportif faaliyetlerde bulunmak depresyon, stres, kaygı gibi insan hayatını zorlaştıran olumsuz psikolojik etmenleri azaltmakta ve psikolojik iyi oluş düzeyini artırarak insanların yaşam kalitesini artırmaktadır (Ersöz ve diğ., 2017). Bununla birlikte, sportif faaliyetlerde bulunmanın, bireyin psikolojisini olumlu yönde etkilediği ve gerginliği,

depresyonu, anksiyeteyi azalttığı belirtilmektedir (Kennedy ve Newton, 1997). Sporun insanları mental sorunlarından uzaklaştırarak psikolojik iyi oluş seviyelerinin artmasına katkı sağlayacağı vurgulanmaktadır (Ulaş, 2022).

### **Araştırmanın Amacı**

Bu araştırmada spor yapan akademisyenlerde sporun psikolojik iyi oluş düzeylerini ne yönde etkilediğini araştırmak amaçlanmıştır.

Bu kapsamda bu araştırmada aşağıdaki sorulara cevap aranmıştır:

1. Spor yapmanın akademisyenlerin psikolojik iyi oluşlarına etkileri nelerdir?
2. Stresli durumlarda yapılan sporun akademisyenlerin psikolojik iyi oluşlarına etkisi nasıldır?

### **3. YÖNTEM**

#### **Verilerin Toplanması ve Analizi**

Araştırma, nitel araştırma desenlerinden olan fenomenolojik desen ile yürütülmüştür. Fenomenolojik desen, bir veya birkaç kişinin deneyimlerinin ortak yönlerini araştırır (Creswell, 2021). Veri toplama aracı; gönüllü onam formu, kişisel bilgiler formu ve araştırmalarına yönelik görüşme sorularının olduğu üç kısımdan oluşmaktadır. Araştırmacılar tarafından araştırmanın hedefine uygun 3 yarı yapılandırılmış görüşme sorusu geliştirilmiş ve veriler yarı yapılandırılmış görüşme tekniği ile toplanmıştır. Görüşme sorularını geliştirebilmek için bir psikoloji bölümü öğretim üyesinin görüşleri alınmıştır. Bu görüşler sonrası sorular son halini almıştır. Spor yapan akademisyenlere ulaşabilmek için üniversitenin spor salonlarına gidilerek akademisyenlerin uygun oldukları tarih ve saatler sorulmuş ve gönüllü olarak çalışmaya katılmak isteyen akademisyenler ile randevu saati planlanmıştır.

Görüşmeler akademisyenlerin uygun oldukları saatler belirlenerek üniversite kampüsünde yapılmıştır. Görüşmeler ortalama 15-20 dk sürmüştür. Katılımcıların tamamı görüşme sırasında ses kaydı alınmasına izin vermiştir.

Toplanan verilerin analizinde içerik analizi yöntemi kullanılmıştır. Temel amaç temaların veya kavramların varlığını, anlamlarını ve birbirleri ile olan bağlantıları ölçebilmektir (Gül ve Nizam, 2020; 182). Araştırmacı, ses kayıtlarını yazıya dökerek deşifre etmiş daha sonraki aşamada ise her soru için ayrı olacak şekilde temalar oluşturulmuştur. Analiz edilen verilerin frekans değerleri hesaplanmıştır. Son olarak akademisyen görüşlerinden alıntılara yer verilmiştir.

#### **Katılımcılar**

Türkiye’de bir devlet üniversitesi olan Bitlis Eren Üniversitesinde çeşitli bölümlerde görev yapan 20 akademisyen araştırmanın çalışma grubunu oluşturmaktadır. Akademisyenlerin seçilmesinde nitel araştırmaya uygun olarak amaçlı örnekleme yöntemlerinden biri olan ölçüt örnekleme yöntemi kullanılmıştır. Ölçüt örnekleme yönteminin problemiyle ilgili olarak belirlenen özelliklerin bulunduğu kişilerden, durumlardan, nesnelere oluşturulmasıdır (Büyüköztürk, 2012; s11). Bu araştırmanın ölçütü akademisyen olup düzenli bir şekilde spor yapmaktır. Bu kapsamda belirlenen ölçütleri karşılayan 20 akademisyenle yarı yapılandırılmış görüşmeler yapılmıştır. Çeşitliliğin sağlanabilmesi amacıyla farklı sporlar ile ilgileniyor olmaları dikkate alınmıştır.

Katılımcılara ilişkin bilgilere Çizelge 1’de yer verilmiştir.

**Çizelge 1. Katılımcıların kişisel özelliklerine göre dağılımları**

Akademisyen	Branşı	Yaşı	Ünvanı	Cinsiyet	Spor Yapma Rutini
K1	Tarih	40	Dr. Öğr. Gör.	E	Haftanın 5 Günü
K2	Tarih	44	Dr. Öğr.Üyesi	E	Haftanın 1 Günü
K3	Veterinerlik	35	Öğr. Görevlisi	E	Haftanın 3 Günü
K4	Siyaset Bilimi	48	Doçent Dr.	E	Haftanın 4 Günü
K5	Kimya	42	Doçent Dr.	K	Haftanın 2 Günü
K6	Yaşlı Bakımı	31	Öğr. Görevlisi	E	Haftanın 2 Günü
K7	Radyo, Tv ve	43	Doçent Dr.	E	Haftanın 3 Günü
K8	İnşaat	42	Doçent. Dr.	E	Haftanın 1 Günü
K9	İstatistik	54	Doçent. Dr.	E	Haftanın 4 Günü
K10	İngilizce	36	Dr. Öğr. Gör.	E	Haftanın 3 Günü
K11	Spor Bilimleri	35	Dr. Arş. Gör.	E	Haftanın 7 Günü
K12	Kimya	46	Doçent. Dr.	E	Haftanın 1 Günü
K13	Spor Bilimleri	42	Dr. Öğr. Gör.	E	Haftanın 3 Günü
K14	Matematik	40	Doçent. Dr.	E	Haftanın 2 Günü
K15	Biyoloji	45	Doçent Dr.	E	Haftanın 2 Günü
K16	Spor Bilimleri	61	Prof. Dr.	E	Haftanın 1 Günü
K17	Elektrik-Elektronik	43	Dr. Öğr. Üyesi	E	Haftanın 3 Günü
K18	Spor Bilimleri	35	Dr. Arş. Gör.	E	Haftanın 1 Günü
K19	Lojistik	35	Öğr. Görevlisi	E	Haftanın 1 Günü
K20	Tarih	48	Doçent Dr.	K	Haftanın 1 Günü

Çizelge 1’de görüldüğü gibi akademisyenlerin tamamı K1,K2...K20 şeklinde kodlanmıştır. Çalışmamıza 14 farklı branştan yaş ortalamaları 42 olan, 18 erkek 2 kadın akademisyen katılmıştır. Erkek katılımcıların sayısının kadın katılımcıların sayısından fazla olmasının temel sebebi; araştırılan evrende erkeklerin kadınlara göre daha fazla spor yapmasıdır.

Çalışmaya katılan akademisyenlerin çoğunluğunu haftanın bir, iki ve üç günü spor yapanlar oluşturmaktadır. Ayrıca araştırmaya katılan akademisyenlerin 7’si haftanın bir günü, 4’ü haftanın iki günü, 5’i haftanın üç günü, 2’si haftanın dört günü, 1’i haftanın beş günü, 1’i ise haftanın yedi günü spora gitmeyi tercih etmektedir.

Akademisyenlere ilgilendikleri spor dallarına ilişkin yöneltilen soruya verilen cevaplar neticesinde aşağıdaki bulgulara ulaşılmış ve bu bulgulara Çizelge 2’de yer verilmiştir.

### Çizelge 2. İlgilenilen Spor Dalları

Spor Dalları	Spor Türü	Frekans	Akademisyen Kodu
Fitness	Bireysel	10	K1,K3,K4,K5,K7,K10,K13,K16,K18,K20
Voleybol	Takım	10	K3,K8,K9,K12,K13,K14,K15,K16,K17,K19
Futbol	Takım	7	K6,K8,K10,K13,K14,K15,K19
Basketbol	Takım	6	K6,K8,K9,K13,K15,K19
Badminton	Takım/Bireysel	4	K2,K3,K14,K16
Yürüyüş	Bireysel	3	K7,K9,K20
Koşu	Bireysel	3	K1,K11,K13
Yüzme	Bireysel	2	K6,K18
Uzak Doğu Sporları	Bireysel	1	K13
Tenis	Bireysel/Takım	1	K14
Masa Tenisi	Bireysel/Takım	1	K9

Çizelge 2’de görüldüğü gibi katılımcıların çoğu birden fazla spor dalı ile ilgilenmektedir. Bireysel sporlardan olan fitness, 10 kişi ile en çok tercih edilen bireysel spor olmuştur. “Fitness”i ise sırasıyla badminton (4), yürüyüş (3), koşu (3), yüzme (2), uzak doğu sporları (1), tenis(1) ve masa tenisi(1) takip etmektedir. Takım sporlarından ise en çok tercih edileni 10 kişi ile bir takım sporu olan voleybol olmuştur. “Voleybol”u ise sırasıyla futbol (7), basketbol (6), badminton (4), tenis (1) ve masa tenisi (1) takip etmektedir.

#### 4. BULGULAR VE YORUMLAR

Bu bölümde toplanan verilerin çözümlenmesi sonucunda elde edilen bulgular ve bulgulara ilişkin yorumlar yer almaktadır.

Araştırmadan elde edilen bulgular “*Stresli Durum Sonrası Spor*”, “*Pozitif Etkiler*”, “*Negatif Etkiler*”, olmak üzere 3 ana tema altında sunulmuştur. Temalara ilişkin gösterim Gösterge 2’de verilmiştir.

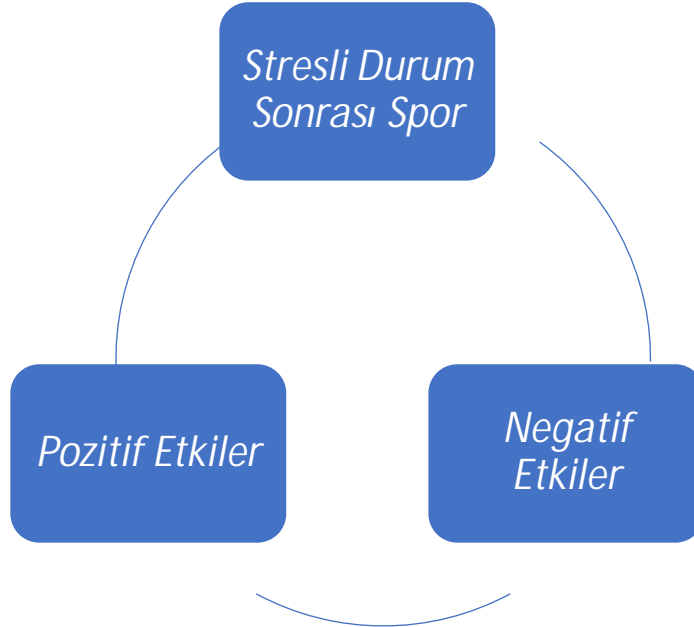

**Görsel 1. Temaların Gösterimi**

#### Akademisyenlerin Spor Yaptıktan Sonra Neler Hissettiklerine Yönelik Görüşleri

Akademisyenlerin spor yaptıktan sonra neler hissettiklerine ilişkin bulgular *pozitif etkiler* teması altında, Çizelge 3’te gösterilmiştir.

**Çizelge 3. Pozitif Etkiler Teması**

Alt Temalar	Kod	Frekans	Akademisyen Kodu
<b>Mental Etki</b>	Rahatlama	12	K1,K2,K6,K7,K8,K10,K12,K13,K14,K15,K17,K1
	Mutluluk	10	K1,K2,K3,K5,K9,K11,K15,K18,K19,K20
	Özgüven	7	K2,K3,K4,K8,K9,K14,K16
	Tatmin	5	K5,K11,K16,K17,K18
	Stres Atma	4	K2,K10,K12,K14
	Dinginlik	1	K17
<b>Bedensel</b>	Zinde olmak	4	K4,K7,K9,K20
	Uyku düzeni	3	K16,K17,K20
<b>Sosyal Etki</b>	Sosyalleşme	6	K2,K3,K8,K11,K16

Çizelge 3'te görüldüğü üzere veriler *Pozitif Etkiler* teması altında kodlanmış ve 3 alt temaya ayrılmıştır. Araştırmaya katılan akademisyenlerin tamamı spor yaptıktan sonra kendilerinde meydana gelen olumlu birtakım değişimlerden söz etmişlerdir. Bu akademisyenlerin 12'si spor yaptıktan sonra rahatlama hissettiklerini, 10 akademisyen spor sonrası daha mutlu olduklarını, 7 akademisyen spor faaliyetlerinden sonra daha özgüvenli olduklarını, 6 akademisyen yaptıkları sporun kendilerini sosyal açıdan da geliştirdiğini, 5 akademisyen yaptıkları spordan sonra görevi tamamlamanın ve başarmanın vermiş olduğu tatmin duygusu hissettiklerini, 4 akademisyen spor sonrasında daha zinde hissettiklerini, 4 akademisyen günlük yaşam sorunlarının getirmiş olduğu stresli düşüncelerden uzaklaştıklarını, 3 akademisyen spor sonrasında uykularının düzenli hale geldiğini ve 1 akademisyen ise sinirli yapıya sahip olduğunu ve spor sonrası daha dingin hale geldiğini ifade etmiştir.

Aşağıda katılımcı akademisyenlerin görüşlerinden alıntılara yer verilmiştir.

#### ***Mental Etki Alt Temasına Ait Görüşler***

K2 kodlu akademisyenin “*rahatlama*” görüşü “*Spor yaptığımda hem bedensel olarak hem de ruhsal olarak kendimi iyi hissediyorum. Kendimi daha hafif ve daha rahatlamış hissediyorum. Aynı zamanda çevreden de kiloyla ilgili olumlu yanıtlar aldığım için bu beni mutlu ediyor.*”

K20 kodlu akademisyenin “*mutluluk*” görüşü “*Kendimi çok iyi hissediyorum. Daha dinamik, daha sağlıklı oluyorum yani daha hayat enerjimi daha fazla oluyorum. Beni mutlu ediyor. Spor yapmadığım günler kendimi çok mutsuz hissediyorum.*”

K4 kodlu akademisyenin “*özgüven*” görüşü “*Spor salonuna girdiğim zaman yaşadığım olumsuzlukları unuturum. Tam aksine artık olumlu bir hale gelirim. Motivasyonum yükselir. Kendime güvenim artar. Şöyle nefesi daha geniş alırım. Hoşuma gider bu yani. Ya kendime güvenim artar kendini beğenirim.*”

K17 kodlu akademisyenin “*dinginlik*” görüşü “*Gün içerisinde kızdığım bir olay varsa spor beni dinginleştiriyor. Yani hayat anlamında beni ben zaten çok sinirlenen bir adamım. Böyle beni daha dingin daha pozitif yaptığı doğrudur.*”

#### ***Bedensel Etki Alt Temasına Ait Görüşler***

K9 kodlu akademisyenin “*zinde olmak*” görüşü “*Kendimi çok zinde hissediyorum. 40-50 yaşında değil de yirmi beş yaşındaymışım gibi hissediyorum. O yüzden spor benim için her şey diyebilirim.*”

K16 kodlu akademisyenin “uyku düzeni” görüşü “Gece uyku düzenli hale geliyor.”

#### ***Sosyal Etki Alt Temasına Ait Görüşler***

K8 kodlu akademisyenin “sosyalleşme” görüşü “Çok farklı meslek grupları hatta çok farklı yaş gruplarından gençlerle kişilerle diyalog kurmaya başlıyorsunuz. Bu da sizi mutlu ediyor.”

#### **Akademisyenlerin Haftalık Spor Yapmadıkları Zaman Neler Hissettiklerine Yönelik Görüşleri**

Akademisyenlerin haftalık spor yapmadıkları zaman neler hissettiklerine ilişkin görüşleri *negatif etkiler* teması kapsamında Çizelge 4’de gösterilmiştir.

#### **Çizelge 4. Negatif Etkiler Teması**

Alt Temalar	Kod	Frekans	Akademisyen Kodu
Ruhsal Etki	Pişmanlık	10	K1,K4,K5,K6,K7,K9,K11,K14,K15,K20
	Mutsuzluk	8	K2,K9,K12,K14,K17,K18,K19,K20
	Tatminsizlik	6	K13,K15,K16,K17,K19,K20
	Huzursuzluk	4	K1,K7,K13,K15
	Özgüvensizlik	2	K2,K8
	Suçluluk	1	K11
	Asabilik	1	K12
	Asosyallik	4	K3,K8,K11,K12
Bedensel Etki	Yorgunluk	4	K2,K3,K9,K13
	Uyku düzensizliği	1	K16
	Plansızlık	1	K5
	Verimsizlik	4	K3,K11,K18,K20
	Değişim Yok	1	K10

Çizelge 4’ de görüldüğü üzere toplanan veriler sonucu ana tema *Negatif Etkiler* teması olarak adlandırılmıştır. Ana tema ise iki alt temaya ayrılmıştır. Araştırmaya katılan akademisyenlerin büyük çoğunluğu haftalık spor yapmadıkları zamanlarda yaşamış oldukları mental değişimlerden bahsetmişlerdir. Akademisyenlerin %95’i haftalık spor yapmadıkları süreçlerde kendilerinde olumsuz duygu durum değişiklikleri gözlemlediklerini ifade etmişlerdir. 10 akademisyen haftalık bu faaliyeti gerçekleştirmediğinde pişmanlık duyduğunu, 8 akademisyen mutsuz olduklarını, 6 akademisyen tatminsiz hissettiklerini, 4 akademisyen sosyalleşemediklerini, 4 akademisyen yorgun hissettiklerini, 4 akademisyen huzursuz hissettiklerini, 4 akademisyen verimsiz olduklarını, 2 akademisyen özgüvensiz olduklarını, 1 akademisyen plansız olduğunu, 1 akademisyen suçluluk duyduğunu, 1 akademisyen asabi hissettiğini, 1 akademisyen uyku düzeninin bozulduğunu ifade etmişlerdir. 1 akademisyen ise diğer akademisyenlerin aksine haftalık spor yapmadığı zaman kendisinde herhangi bir değişiklik olmadığını ifade etmiştir. Bu tabloya baktığımız zaman haftalık düzenli bir şekilde spor yapan akademisyenlerin haftalık bu sporu yapmadıkları zamanlarda olumsuz yönde birtakım duygusal durum değişikliklerinin olduğunu görmekteyiz.

Aşağıda katılımcı akademisyenlerin görüşlerinden alıntılara yer verilmiştir.

#### ***Ruhsal Etki Alt Temasına Ait Görüşler***

K15 kodlu akademisyenin “pişmanlık” görüşü “Yapmadığım zamanlarda huzursuz hissediyorum ve keşke yapsaydım ve keşke bir zaman ayarlayabilseydim diyorum.”



K18 kodlu akademisyenin “mutsuzluk” görüşü “Yani bir cevap olsa direkt mutsuz hissediyorum diyorum evet. Çünkü hep zihnimi meşgul ediyor. Eğer bir hafta sporsuz geçirirsem sürekli yapsaydım iyi olurdu falan diyorum kendi kendime, zihinsel olarak mutsuzum.”

K17 kodlu akademisyenin “tatminsizlik” görüşü “Ailem ile tatile gittiğimde benim programım olduğu gibi ailemin de, eşimin de bir programı oluyor ve çocuklar da dolayısıyla gezmek, tozmak istiyorlar. Akrabalar geliyor gidiyor ya da biz akrabaların ziyaretlerine gidiyoruz. Bu sebeple spor aksıyor o zamanlarda kendimi eksik hissediyorum ben. Yani işte bugün de kaldı. Yani bunun üzüntüsü oluyor hakikaten. Yani üzülüyorum, spor yapmadığım zaman böyle bir buruk oluyorum.”

K8 kodlu akademisyenin “asosyallik” görüşü “Spor yapmayan bireyler sosyal ilişkiler de çok zayıf olabiliyorlar, problem çözme konusunda zayıf olabiliyorlar.”

#### **Bedensel Etki Alt Temasına Ait Görüşler**

K9 kodlu akademisyenin “yorgunluk” görüşü “Kendimi çok bitkin, yorgun, mutsuz hissediyorum bazen mesela işim oluyor gidemiyorum.”

K16 kodlu akademisyenin “uyku düzensizliği” görüşü “Şimdi sportif aktivite aslında bir alışkanlıktır. Bu alışkanlığı terk ettiğimiz zaman bir eksiklik hissiyatı içerisine giriyorsun. Gece uyku düzenin bozuluyor. Tam olarak dinlenme sağlayamıyorsun.”

#### **Plansızlık Görüşü:**

K5 kodlu akademisyenin “plansızlık” görüşü “gitmediğimde o zaman hayatım çok düzensiz oluyor ve böyle planlanmamış hissediyorum.”

#### **Verimsizlik Görüşü:**

K3 kodlu akademisyenin “verimsizlik” görüşü “Spor yaptığım zaman özellikler derslere girdiğimde daha enerjik yapmadığım zaman kendimi daha enerjisiz daha verimsiz hissettiğimi düşünüyorum açıkçası.”

#### **Değişim Yok Görüşü:**

K10 kodlu akademisyenin “değişim yok” görüşü “Hem evli olup hem iki tane çocuğun olunca o eksikliği hissetme şansın olmuyor. Çünkü zaten eve gidince ya ödev oluyor ya başka bir şey oluyor. Yani meşguliyet devam ediyor. Yani çok bir eksiklik olmuyor.”

### **Akademisyenlerin Stresli Durumlara Maruz Kaldıktan Sonra Zaman Spor Yapmalarının Kendilerini Nasıl Etkilediğine Yönelik Görüşleri**

Akademisyenlerin stresli durumlara maruz kaldıktan sonra spor yapmalarının kendilerini nasıl etkilediğine yönelik görüşleri *Stresli Durum Sonrası Spor* teması altında Çizelge 5’te sunulmuştur.

#### **Çizelge 5. Stresli Durum Sonrası Spor Teması**

Alt	Kod	Frekans	Akademisyen Kodu
<b>Temalar</b>			
<b>Ruhsal</b>	Olumsuzluklardan Uzaklaşmak	13	K1, K2,K3,K4, K5,
	Mental Rahatlama	5	K2,K4,K6,K8,K20
	Kısa Süreliğine İyi Hissetme	1	K10
<b>Bedensel</b>	Uyku Düzenimi Olumlu Etkiler	2	K5,K17
<b>Risk</b>	Sakatlık Riski	1	K16
	Etkilemiyor	2	K18,K19

Çizelge 5’ de görüldüğü üzere toplanan veriler sonucu ana tema *Stresli Durum Sonrası Spor Teması* olarak adlandırılmıştır. Ana tema ise üç alt temaya ayrılmıştır Araştırmaya katılan akademisyenlerin büyük çoğunluğu yani %85’i moral bozukluğu yaşadıkları zamanlar spor yapmalarının kendilerini olumlu yönde etkilediğini belirtmiştir. 13 akademisyen, stresli durumlara maruz kaldıkları zaman spor yapmalarının onları olumsuzluklardan uzaklaştırdığını, 5 akademisyen mental olarak rahatladıklarını, 2 akademisyen düzensiz olan uykularını düzenlediğini, 1 akademisyen sadece kısa süreli iyi hissettirdiğini, 1 akademisyen moral bozukken spor yapmanın sakatlık riskini arttıracaklarını ve 2 akademisyen ise stresli durumlara maruz kaldıkları zamanlar spor yapmanın kendilerine olumlu olarak yansımayacağını bunun aksine performanslarını düşürebileceğini ifade etmiştir.

Aşağıda akademisyenlerin görüşlerinden alıntılara yer verilmiştir.

***Ruhsal Etkiler Alt Temasına Ait Görüşler:***

K20 kodlu akademisyenin “*Mental Rahatlama*” görüşü “*Spora ilk başladığın zaman yurt dışından gelmişim. Bitlis küçüktü ve Londra'dan buraya gelince çok sıkılıyordum, depresyona girdim, geceleri uyuyamıyordum. Tabi o süreç yaşam ve yaşadıklarım da ilişkiliydi. O süreçte spora başladım. Depresyonu spor ile yendim.*”

K4 kodlu akademisyenin “*olumsuzluklardan uzaklaşmak*” görüşü “*Moral bozukluğu yaşadığım bir gün sonunda mesela spora gidersem zaten o spora girdiğim anda moral bozukluğunu falan unuturum ve hayat umurumda bile olmaz. Ve bütün sorunlar bitmiş olur benim açımdan. Yani orası bir nevi bir terapi gibi. Olumlu etkiler. Rahatlatır. Kendine güvenin gelir ve olumsuz şeylerden ve sorunlardan uzaklaşmış olursun. Unutursun onları.*”

K10 kodlu akademisyenin “*kısa süreliğine iyi hissetme*” görüşü “*Yani bir nebze sporu yaptığınız zaman yaptığın işe konsantre olduğun için stres ve moral bozukluğunu unutuyorsun ama o stres zaten spordan sonra devam ediyor. Onun için çok bir etkisi olduğunu düşünmüyorum. Yani uzun vadede iyileştirme süreci olmuyor. Sadece kısa vadede diyelim.*”

***Bedensel Etkiler Alt Temasına Ait Görüşler:***

K5 kodlu akademisyenin “*uyku düzeni*” görüşü “*Yani uyku düzenimi bile sağlıyor diyebilirim. Moralim bozukken uykuya geçmekte zorlanıyorum. Fakat kendimi fiziksel olarak yorduğum zaman daha rahat uyuyabiliyorum.*”

***Risk Alt Temasına Ait Görüşler:***

K16 kodlu akademisyenin “*sakatlık riski*” görüşü “*Böyle bir durumda sportif aktivite faydalı fakat çok moral bozukluğu içerisinde olan şahısların sakatlanma riski de yüksek. Yani kafanızı taktığınız herhangi bir olay varsa ve bu sürekli sizi rahatsız ediyorsa kendinizi kontrol edebilme durumu zorlaşıyor.*”

### ***Değişim Yok Görüşü:***

K18 kodlu akademisyenin “*etkilemiyor*” görüşü “*Ya şöyle bir şey ben stresli olduğum zaman çok fazla spor yapmayı sevmiyorum yani. Çünkü zihnim meşgul ediyor. Rahatsız oluyorum. Kendimi hiç rahat hissedemiyorum. Stres yaşadığım zamanlar spor performansım da düşebiliyor.*”

## **5. SONUÇ VE ÖNERİLER**

Bu çalışmada spor yapmanın akademisyenlerin psikolojik iyi oluş düzeylerini nasıl etkilediği, akademisyen görüşleri doğrultusunda incelenmiştir. Katılımcılara öncelikle ne sıklıkla spor yaptıkları sorulmuştur. Bu soru kapsamında akademisyenlerin haftanın belirli günleri düzenli bir şekilde spor yaptıklarını bildirdikleri görülmüştür. Akademisyenlerin spor yapma sıklıklarını belirleyen en önemli faktörlerden birinin akademik çalışma yoğunluklarının olduğu anlaşılmıştır.

Akademisyenlerin takım ve bireysel sporlarından hangilerini yaptıkları sorusuna verdikleri cevaplar incelendiğinde, büyük bir kısmının birden fazla spor dalı ile ilgilendikleri belirlenmiştir. Bitlis şehrinin küçük, üniversitesinin ise yeni ve gelişmekte olan bir üniversite olması dolayısıyla beklediğimiz aksine çalışmamıza katılan akademisyenlerin çeşitli sportif faaliyetlere düzenli bir şekilde katıldıkları görülmüştür. Katılımcıların en çok tercih ettikleri takım sporları voleybol, futbol ve basketbol iken bireysel sporlarda en çok tercih edilen spor dalının fitness olduğu görülmüştür. Takım sporları katılımcıların birlikte hareket edebilme ve çalışabilme, yeni arkadaşlıklar kurma gibi sosyal yönlerinin gelişmesine önemli ölçüde etki etmektedir. Bireysel sporlar ise fiziksel gelişimin vermiş olduğu özgüven duygusunu öne çıkardığı, insanın kendisini dinleyebilmesini sağlaması ve günlük stresli olaylardan uzaklaştırması bakımından önemli rol oynamaktadır.

Katılımcılara spor yaptıktan sonra neler hissettiklerine dair bir soru yöneltilmiştir. Katılımcılar spor yaptıktan sonra kendilerinde gözlemledikleri olumlu durum değişikliklerinden söz etmişlerdir. Katılımcılarının genelinin yoğun iş hayatlarının olduğu ve gün içerisinde oluşan mental yorgunluklardan uzaklaşabilmek adına bu faaliyetlere yöneldikleri anlaşılmıştır. Bazı akademisyenler spor yapmanın akademik başarılarına olan olumlu etkilerinden, yeme ve uyku düzeni sağlamasından ve ayrıca zamanlarını doğru yönetme becerilerini geliştirdiğini belirtmişlerdir.

Alanyazında düzenli olarak spor yapmanın insanların mental sağlık ve psikolojik iyi oluşlarını birkaç farklı şekilde etkilediği belirtilmiştir. Bu etkiler 3 sistem ile açıklanmaktadır; nörobiyolojik sistem, davranışsal sistem ve psikososyal sistem (Lubans ve ark., 2016). Nörobiyolojik sisteme göre düzenli bir şekilde yapılan sportif faaliyetler beyinde bilişsel yapıyı etkiler ve bu durum insanların psikolojik sağlığını güçlendirir. Davranışsal sisteme göre ise düzenli yapılan sportif faaliyetler sonrası yükselen uyku süresi, uyku kalitesi, öz düzenleme ve başa çıkma kabiliyetleri gibi davranışsal değişimler sonucu psikolojik iyi oluş seviyesi artmaktadır. Son olarak psikososyal sisteme göre ise bu sportif faaliyetlere katılımın sosyal etkileşimi arttırdığı bilinmektedir. Ayrıca artış gösteren benlik saygısı, artış gösteren öz yeterlilik ve psikolojik gereksinimlerin tatmin edilmesi gibi faydalı sonuçları vardır ve bu olumlu değişikliklerden dolayı insanların psikolojik iyi oluş seviyeleri artış gösterir (Lubans ve ark., 2016).

Katılımcılara haftalık spor faaliyetlerine katılmadıkları zaman neler hissettikleri sorulmuştur. Katılımcıların %95’i başta pişmanlık olmak üzere mutsuzluk, tatminsizlik, asosyallik, yorgunluk, huzursuzluk, verimsizlik, özgüvensizlik, plansızlık, suçluluk, asabilik, uyku düzensizliği gibi olumsuz duygusal durumlar ve olumsuz sonuçlar ile karşılaştıklarından bahsetmişlerdir. Sadece bir akademisyen kendinde herhangi bir değişiklik gözlemlemediğini

belirtmiştir. Katılımcılardan aldığımız cevaplara baktığımız zaman düzenli bir şekilde spor yapan bireylerin spora ara vermeleri, ya da bu alışkanlıklarını terk etmeleri durumunda bu sıraladığımız olumsuz yönde değişimleri gözlemlene ihtimallerinin artacağı sonucuna varabiliriz.

Katılımcılara son olarak ise stresli durumlara maruz kaldıkları zaman spor yapmalarının onları nasıl etkilediği sorulmuştur. Katılımcıların büyük çoğunluğu stres altındayken spor yapmalarının onları olumlu yönde etkilediğini ve stres altında oldukları zamanlarda sporu bir terapi yöntemi, iyileştirici bir araç olarak gördüklerini belirtmişlerdir. 2 katılımcı bunların aksine stres sonrası spor performanslarının da düşebileceğini ve sporun onların stresli hallerine iyi gelmeyeceğini, 1 katılımcı ise yoğun stresin sakatlık riskini arttıracığından bahsetmiştir.

Bu sonuçlardan hareketle mental olarak yorgun akademisyenlerin psikolojik iyi-oluş düzeyleri de düşük olacaktır. Sosyal ilişkilerde, özgüvenli tutumlarda, yapılan işlerden alınan haz duygularında, bunun yanı sıra yapılan işlerden alınan verim seviyesi de mental yorgunluk ile doğru orantılı olarak düşecektir. Özellikle bir akademisyen depresyonu spor sayesinde yendiğini belirtmiştir. Bu cümle sporun insan hayatında ne denli öneme sahip olduğunu göz önüne sermektedir. Bu bağlamda elde edilen sonucun ilgili alanyazınla uyumlu olduğu görülmektedir. Alanyazın incelendiğinde düzenli bir şekilde yapılan fiziksel aktivitelerin gerginliği ve depresyonu azaltmada önemli rol oynadığını (Harvey ve ark., 2017; Aylaz, Güllü, Güneş, 2011), bireyin kendini iyi ve mutlu hissetmesine yardımcı olduğu (Uğurlu, Şakar, Bingöl, 2015) ve bireyin psikolojik iyi oluş düzeyini artırdığı görülmektedir (Delextrat ve ark., 2016).

Araştırmanın örneklemini, Bitlis Eren Üniversitesinde görev yapan, düzenli sportif aktivitelerde bulunan ve araştırmamıza katılmayı kabul eden kişilerden oluşmaktadır. Bu bağlamda çalışma, nitel araştırma yöntemine dayalı olarak sınırlı sayıda akademisyen ile gerçekleştirildiğinden, çalışmanın sonuçları genellenebilirlik açısından bir sınırlılığa sahiptir. Alanyazındaki çalışmalar ile de desteklenen bu sonuçlara dayalı olarak şu öneriler geliştirilmiştir: Mental yorgunluk seviyesini arttıracak iş ve kurumlarda çalışan bireyler için spor aktivitelerinin düzenlenmesi, çalışanlar için spora teşvik çalışmalarının yapılması bununla birlikte sportif aktivitelerin yapılabileceği fiziksel şartların iyileştirilmesi önerilmektedir.

## KAYNAKÇA

- Akdağ, F. G., & Çankaya, Z. C. (2015). Evli bireylerde psikolojik iyi oluşun yordanması. *Mersin Üniversitesi Eğitim Fakültesi Dergisi*, 11(3).
- Bulut, S. ve Dilmaç, B. (2018). Üniversite öğrencilerinin sahip olduğu değerler psikolojik iyi oluşumlar ve mutluluk yaşamı arasındaki yordayıcı açıklamalar. *OPUS Uluslararası Toplum Araştırmaları Dergisi*, 9 (16), 349-374. +
- Büyüköztürk, Ş., Kılıç Çakmak, E., Akgün, Ö. E., Karadeniz, Ş., & Demirel, F. (2012). Örneklem yöntemleri.
- Creswell, J.W. (2021). Nitel araştırma yöntemleri- Beş yaklaşıma göre nitel araştırma ve araştırma deseni. (Çev.M. Bütün ve S. B. Demir). Ankara: Siyasal Kitabevi.
- De Neve, K. M., & Cooper, H. (1998). The happy personality: A Meta-analysis of 137 personality traits and subjective well-being. *Psychological Bulletin*, 124 (2), 197-229
- Delextrat, A. A., Warner, S., Graham, S., & Neupert, E. (2016). An 8-week exercise intervention based on Zumba improves aerobic fitness and psychological well-being in healthy women. *Journal of Physical Activity and Health*, 13(2), 131-139.

- Diener, E., & Chan, M. (2011). Happy people live longer: Subjective well-being contributes to health and longevity. *Applied Psychology: Health and well-being*, 3(1), 1-43.
- Erkal, M. (1982). *Sosyolojik Açıdan Spor*, İstanbul, Filiz Kitabevi.
- Ersöz, G., Özmutlu, İ., Aydın, S., Arı, Y., Kara, E., & Öztürk, T., (2017). Teori Odaklı Egzersiz Danışmanlığı Sonrası Egzersiz Davranışı, Bazı Psikolojik Faktörler Ve Fiziksel Özelliklerdeki Değişimlerin İncelenmesi . 15. Uluslararası Spor Bilimleri Kongresi, Antalya, Turkey
- Gül, S. S., & Nizam, Ö. K. (2021). Sosyal bilimlerde içerik ve söylem analizi. *Pamukkale Üniversitesi Sosyal Bilimler Enstitüsü Dergisi*, (42), 181-198.
- Harvey, S. B., Øverland, S., Hatch, S. L., Wessely, S., Mykletun, A., & Hotopf, M. (2017). Exercise and the prevention of depression: results of the HUNT Cohort Study. *American Journal of Psychiatry*, 175(1), 28-36
- İmamoğlu, A. F. (1992). İkibinli yıllara doğru Türk sporu üzerine bazı gözlemler. *Gazi Eğitim Fakültesi Dergisi*, 8(1), 9-19
- Kennedy, M. M., & Newton, M. (1997). Effect of exercise intensity on mood in step aerobics. *The Journal of sports medicine and physical fitness*, 37(3), 200-204.
- Keyes, C. L. M., Shmotkin, D., Ryff, C. D. (2002). Optimizing well-being: The empirical encounter of two traditions, *Journal of Personality and Social Psychology*, 82, 1007-1022.
- Keyes, C. L. M., Shmotkin, D., Ryff, C. D. (2002). Optimizing well-being: The empirical encounter of two traditions, *Journal of Personality and Social Psychology*, 82, 1007-1022.
- Kocaman, E. N. (2019). Bir grup yetişkinde umut ve psikolojik iyi oluş arasındaki ilişkinin farklı değişkenler açısından incelenmesi (*Master's thesis, İstanbul Sabahattin Zaim Üniversitesi, Sosyal Bilimler Enstitüsü, Eğitim Bilimleri Anabilim Dalı*).+
- Lubans, D., Richards, J., Hillman, C., Faulkner, G., Beauchamp, M., Nilsson, M., ... & Biddle, S. (2016). *Physical activity for cognitive and Mental health in youth: a systematic review of mechanisms. Pediatrics*, 138(3): e20161642.
- Özdenk, S. (2011). Düzenli Egzersizin Fırat Üniversitesi Beden Eğitimi ve Spor Yüksek Okulu Öğrencilerinin Problem Çözme Becerileri Üzerine Etkisi. *Yayınlanmamış Yüksek Lisans Tezi, Fırat Üniversitesi, Sağlık Bilimler Enstitüsü, Elazığ*
- Polat, Y. ve Altungül, (2022) O. Fırat Üniversitesindeki Kadın Akademisyenlerin Spora Yönelik Tutumlarının Araştırılması
- Ryff, C. D., & Singer, B. H. (2008). Know thyself and become what you are: A eudaimonic approach to psychological well-being. *Journal of happiness studies*, 9, 13-39.
- Salar, B., Hekim, M., Tokgöz, M. (2012). 15-18 yaş grubu takım ve ferdi spor yapan bireylerin duygusal durumlarının karşılaştırılması. *Mehmet Akif Ersoy Üniversitesi Sosyal Bilimler Enstitüsü Dergisi*, 4(6), 123-135.
- Uğurlu, M. F., Şakar, M., & Bingöl, E. (2015). Spor yapan ve spor yapmayan üniversite öğrencilerinin duygusal zekâ ve mutluluk düzeylerinin karşılaştırılması. *Akademik Sosyal Araştırmalar Dergisi*, 3(17), 461-469.

Ulaş, T. (2022). Spor yapan bireylerin psikolojik iyi oluş düzeyleri ile zihinsel dayanıklılık düzeyleri arasındaki ilişki (*Master's thesis, Karamanoğlu Mehmetbey Üniversitesi*).

Yetim, A. (2000). Sporun sosyal görünümü. *Gazi Beden Eğitimi ve Spor Bilimleri Dergisi*, 5(1), 63-72

**METAL HEYKELDE YUMUŞAK NESNELERİN TEMSİLİ**  
REPRESENTATION OF SOFT OBJECTS IN METAL SCULPTURE

**Dr. Funda ÇETGİN**  
Millî Eğitim Bakanlığı  
ORCID ID: 0000-0001-5394-6308

**Özet**

Heykel sanatında biçimlendirme olanakları açısından metaller tercih edilen malzemelerdir. Bronz, alüminyum, kurşun, pirinç, bakır, demir ve çelik metal heykelde kullanılan madenlerin başında gelir. Heykelin sergileneceği yer ve hava koşulları, kolay şekil alabilmesi, rengi, kesme ya da birleştirme yaparken gösterdiği dirence bağlı olarak kullanılan metal malzeme değişiklik göstermektedir. Metali, ağırlığı ve güçlü bir malzeme olması açısından günümüz heykel sanatçıları çeşitli boyut, renk ve tekniklerde kullanmaktadır. Sigmund Frerud'un "tekinsizlik" (uncanny) kavramı, görünmeyen görünür kılınması, beklenmeyen, öngörülemeyen, rahatsız edici durum ya da olayın bireyin zihninde yarattığı gerilim ve güvensizlik hissi ile açıklanmaktadır. Nesnelere bireyin kontrolü dışında biçim değiştirerek temsil edilebilir hâle gelmesi, bireyin zihninde gerilim, korku ve kaygıyı açığa çıkarmaktadır. Heykelin üç boyutlu yapısı sayesinde mekânsal olarak birey ile heykel aynı alanı paylaşmaktadır. Bu durum izleyici ve eseri aynı düzleme çekmekte ve aralarındaki ilişkiyi güçlendirmektedir. Sanat eseri ile karşılaşma anında izleyici, tekinsiz nesne ile bu gerimi kısa ya da uzun süreli deneyimleyebilir. Eserin tekinsizliğini güçlendiren en önemli unsur karşılaşılan nesnenin gündelik ve sıradan bir nesne olarak yabancılaşmasıdır. Nesne alışlagelmiş ortamından uzaklaşmakla kalmayıp yapısal olarak da değişmiştir. Sanatçı, birey ile nesne arasındaki tanıdık olma hâlini tersine çevirerek öteden beri aşına olunan nesne ile yeni form arasındaki benzerlikler ve farklar arasında oynamaktadır. Tekinsiz eserle etkileşime giren izleyici nesne ile yabancılaşmış, öngörülemeyen olanla karşılaşma anı ile tanıdık-yabancı, uzak-yakın çelişmesini deneyimlemiştir. Bu çalışmanın genel çerçevesini metalin sert ve güçlü yapısı ile temsil edilen yumuşak nesnelere oluşturmaktadır. Burada gündelik nesnelere seçimi önem arz etmektedir. Günümüz heykel sanatından seçilen örneklerle metal heykel alanında yumuşak nesnelere temsilleri incelenerek bireyde yarattığı "tekinsizlik" üzerinden bir okuma gerçekleştirilmiştir.

**Anahtar Kelimeler:** Metal Heykel, Tekinsizlik, Temsil, Nesne

**Abstract**

Metals are the preferred materials in terms of forming possibilities in the art of sculpture. Bronze, aluminum, lead, brass, copper, iron and steel are among the metals used in metal sculpture. The metal material used varies, depending on the place and weather conditions where the sculpture will be exhibited, its easy shape, color, resistance when cutting or joining. Today's sculpture artists use metal in various sizes, colors and techniques in terms of its weight and being a strong material. Sigmund Frerud's "uncanny" concept is explained by making the invisible visible, the unexpected, unpredictable, disturbing situation or the feeling of tension and insecurity created in the mind of the individual. The fact that objects can be represented by changing their form outside the control of the individual reveals tension, fear and anxiety in the mind of the individual. Thanks to the three-dimensional structure of the sculpture, the individual and the sculpture share the same space spatially. This situation brings the viewer and the work on the same plane and strengthens the relationship between them. At the moment of encountering the work of art, the viewer can experience this tension for a short or long time with the uncanny object. The most important element that strengthens the uncanny of the work is the alienation of the encountered object as a daily and ordinary object. The object has not

only moved away from its usual environment, but has also changed structurally. By reversing the familiarity between the individual and the object, the artist plays between the similarities and differences between the long-known object and the new form. Interacting with the uncanny work, the viewer is alienated from the object, experiencing the familiar-foreign, far-near contradiction with the moment of encountering the unpredictable. The general framework of this study consists of soft objects represented by the hard and strong structure of metal. Here, the choice of everyday objects is important. By examining the representations of soft objects in the field of metal sculpture with selected examples from today's sculpture art, a reading was made on the "uncanny" created by the individual.

**Keywords:** Metal Sculpture, Uncanny, Representation, Object

## 1. GİRİŞ

Heykelin algılanması ve yorumlanması bireysel bilgi birikimine ve bakış açısına göre değişiklik gösterebilir. Soyut ya da figüratif heykel onu çevreleyen boşluk ile kendini var eder. Heykel üç boyutlu yapısı ile boşluğa biçim veren, onu anlamlandıran tek parça ya da birden fazla elemanın bir araya gelmesi ile oluşturulabilir. Heykel yaparken izlenen teknik ve yöntemler kullanılan malzemenin yapısı ile doğrudan ilişkilidir. Örneğin metal bir heykel yaparken metalin sertliği ve direncine göre teneke makası, yan keski, kerpeten, pense, avuç taşlama, elektrot ya da lehim kaynağı gibi alet ve yöntemler kullanılabilir (Yılmaz, 2006:72).Metal sert ve dayanıklı yapısı ile iç ya da dış mekân heykel yapımında tercih edilen bir malzemedir. Metal teller ise esnekliği, çalışma esnasında gösterdikleri mukavemet, kolay işlenebilir ve şekillendirilebilir oluşları bakımından sanatçılar tarafından sık sık kullanılmaktadır. ‘Tel heykel’ (Wire Art ya da Wire Sculpture) başlığı adı altında toplanan birçok heykel örneği bulunmaktadır. Burada telin ele alınan kavrama kattığı değer üzerinden bir okuma gerçekleştirilerek araştırma alanı daraltılmıştır. İzleyicinin tel heykelle karşılaşma deneyiminin, heykelin bireyin zihninde yarattığı duygu durumu ve izleyicinin verdiği bireysel tepki ile ‘tekinsizlik’ kavramı ile birlikte ele alınacaktır.‘Tekinsizlik’ bir zamanlar tanıdık olan, bastırılmış, yabancılaşmış gerçekliğin su yüzüne çıkması karşısında bireyde meydana gelen duygu durumudur. Sigmund Freud’un ‘tekinsiz’ (1919) makalesi psikanalizin içinde yer almasının yanı sıra sanat üzerine de düşünceler barındırmaktadır. Psikanaliz ve sanat ilişkisi, sanatçının ruh durumunun sanat eserlerini örnek göstererek açıklama yönelimi ya da sanatçının eserinden yola çıkarak izleyici ile arasındaki kurduğu iletişim üzerinden incelenmiştir. Edebi bir eserde sanatçının kurguladığı karakter analizlerinden plastik sanatlarda kavramın temsiline kadar geniş bir perspektifle bakıldığında ‘tekinsizlik’ ve ‘sanat’ birbiri ile doğrudan ilişki halindedir. Burada bilinç dışı ve bilinç, ruh ve beden, kişi ve toplum, haz ve gerçeklik arasındaki çatışmanın eserde gösterilen ve görünenin değil altında yatan gerçeğin dışavurumudur ( Ümer, 2018: 51-58).

Heykel ve izleyici ile aynı fiziksel mekânı paylaştığında izleyici eserle psikolojik bir ilişki kurmaktadır. İzleyici tekinsiz bir eserle karşılaşma anında kendi anlam dünyasına yabancılaşır, zihninde tanıdık olan değişir ve eser kendine başka türlü bakmayı önerir. İzleyicinin belleğinde iz bırakan heykeller farklı malzeme, mekân ve sunuşlarla bu etkiyi yaratmaktadır.

## 2. METAL HEYKELLER VE YUMUŞAK NESNELER

Heykelin mekânda birey ile aynı alanı paylaşma anında izleyici ve eser aynı düzlemde etkileşim halindedir. İzleyici, öteden beri aşına olduğu nesne ile yeni form arasındaki benzerlikler ya da farklar arasında tekinsiz bir alana çekilir. Eserin tekinsizliğini güçlendiren en önemli unsur bir nesne olarak yabancılaşmasıdır. Nesne alışlagelmiş ortamından uzaklaşmış galeri ve ya anlamlı bir ilişki kurulamayan alana yerleştirilmiş aynı zamanda yapısal olarak da değişmiştir. Birey ile nesne arasındaki aşinalığı tersine çeviren sanatçı izleyiciyi tekinsiz duygu durumu ile baş başa bırakır.



Heykelde metalin sert ve güçlü yapısı ile temsil edilen yumuşak nesnelere temsilleri incelendiğinde gündelik nesnelere seçimi dikkat çekmektedir.

**Marc Quinn: Landed**



Görsel: Marc Quinn, Landed, Dökme Alüminyum ve çelik, 228.6 × 149.9 × 73.7 cm, 1999

<https://www.artsy.net/artwork/marc-quinn-landed>

Marc Quinn, heykelin maddi ve kavramsal olanaklarını genişleterek alışılmadık, organik donmuş çiçeklerden, kendi donmuş kanından yaptığı otoportrelerine kadar geniş bir alanda deneysel çalışmalar yapmıştır. Quinn ayrıca kışkırtıcı konuları ele alarak engelli ve trans bireylerin anıtsal tasvirleri ile tanınmıştır. Sanatçının 'Landed'(1999) eseri donmuş lale formunda metal heykel dökme alüminyum ve çelikten üretilmiştir.

**Cleas Oldenburg: Birdies**

Bir sanat eserinin en önemli özelliklerinden biri, kamu ile paylaşılması gerekliliğidir. Sanatçı yapıtını göstermek için yaratır. Sanat gösterildiği ve sergilendiği takdirde sanat eserine dönüşür. Sanat eserinin onun değerini takdir eden kamuya ihtiyacı vardır (Olgun, 2019: 109-110). Kamusal alanda dev heykelleri ile tanınan Amerikalı sanatçı Cleas Oldenburg birçok hazır nesnenin dev boyutlarda heykellerini kamuya açık alanlarda sergilemektedir.

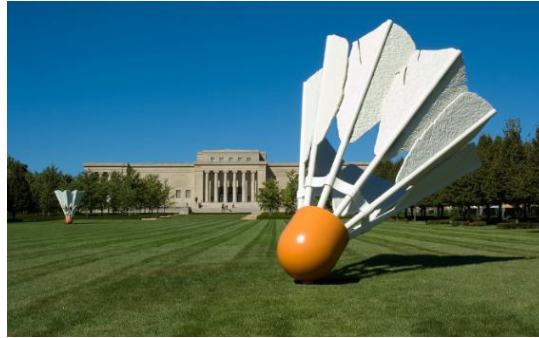

Görsel: Cleas Oldenburg, Birdies, Alüminyum, fiberglas, 585.62 x 487.35 cm, 1994

<https://art.nelson-atkins.org/objects/16574>

Oldenburg'un Badminton eseri Kansas şehrinde park alanına yerleştirilmiş dev bir badminton topudur. Orijinali kaz tüyünden imal edilen bu topların yumuşak yapısı alüminyum malzeme ile anıt heykele dönüşmüştür. Bir anda yeşil bir alana fırlatılmış-uçmuş-konmuş-düşmüş gibi görülen bu dev kuş tüyleri izleyicide şaşkınlık yaratmaktadır.

### Jonathan Chaillou: Talons Aiguilles



Görsel: Jonathan Chaillou, Talons Aiguilles, Dikenli Tel

<https://www.demilked.com/amazing-wire-sculptures/>

Jonathan Chaillou'nun 'Talons Aiguilles' adlı eseri bir çift kadın ayakkabısı formundadır. Günlük hayatta kullandığımız, rahat ve yumuşak olmasına özen gösterdiğimiz ayakkabının dikenli tellerle gerçek boyutlarında yeniden temsili olan bu çalışma, yumuşak-sert, rahatlık-rahatsızlık ikilemi ile izleyicinin zihninde bedensel acıyı çağrıştırmaktadır.

### Tomohiro Inaba: *Promise of Our Star*



Görsel: Tomohiro Inaba, *Promise of Our Star*, Paslanmaz Çelik Tel, 2011

<https://www.itслиiquid.com/tomohiro-inaba.html>

Japon asıllı sanatçı Tomohiro Inaba, havaya dağılıyormuş gibi görünen hayvan heykelleri ile tanınmıştır. Heykel ile üç boyutlu karalamalar arasında bir yerlerde görsel bir algı yaratan sanatçı, zemine sağlam bir temelle tutunan heykelleri yukarıya doğru kaybolma-yok olma-parçalanma gibi etki yaratmaktadır. Sanatçı yumuşak tüylere sahip hayvan figürleri sert tellerle yeniden yorumlamıştır.

### David Mach: Coat Hanger



Görsel: David Mach, Coat Hanger, Paslanmaz Çelik Elbise Askısı

<https://mymodernmet.com/david-mach-coat-hanger-sculptures/>

İskoç heykeltıraş David Mach'ın tel elbise askılarından oluşan dev heykellerinden 'Kaplan' sanatçının dikkat çeken eserlerinden biridir. Sanatçı kaplan figürünü üretmek için binlerce tel askıyı katmanlar oluşturarak klipsler yardımı ile bir araya getirmiştir. Mach'ın heykelsi gerçekçiliği alışılmadık hazır nesnelere sunma tercihi, sanatsal estetiğini korurken yüzeyde kolayca görülebilen tel çubuklar, sanatçının imzası niteliğini tamamlamaktadır.

### Martin Senn: Bra



Görsel: Martin Senn, Bra, Paslanmaz Çelik Tel

<https://www.collater.al/martin-senn-drahtobjekte/>

Alman sanatçı Martin Senn, 3 boyutlu eskizlerine mürekkeple çizerek başlayarak ardından onları ayrıntılı, hassas tel heykellere dönüştürmektedir. Martin Senn, motosikletler, portreler, daktilolar, teleskop gibi her türlü nesneyi 3 boyutlu tel eskizlere dönüştürdüğü heykelleri ile tanınmıştır. Tel heykellerinden biri olan 'Sutyen' içerdiği detay ve işçilik ile onu gerçekçi kılmakla kalmayıp izleyende giyildikten sonra yere atılmış bir gerçek nesne algısı yaratmaktadır.

### **Kalliopi Lemos: Big Bra**



Görsel: Kalliopi Lemos, Big Bra, Mild Steel, 2,56 m x 2,30 m x 2,30 m, 2016

<http://kalliopilemos.com/project/bra/1089/>

Nesne temelli üretim yaparak nesnelere sanat nesnesi statüsüne yükselten sanatçılar, geçici olanı kalıcı hâle getirerek sanat yapıtının değerli olup olmadığı, neyin değerli olduğuna karar veren otoritenin ne olduğuna/kim olduğuna dair soru işaretleri sunmaktadır (Antmen, 2012: 290). Sanatçı Kalliopi Lemos sıradan nesnelere farklı malzeme ve boyutlarda kamusal alanlara yerleştirerek onları sanat eseri konumuna yükseltmiştir.

Burada örnek olarak seçilen yapıt, Kalliopi Lemos'un yumuşak çelikten üretilen 'Big Bra' heykelidir. Sanatçının diğer korse, ayakkabı, çanta gibi yumuşak gündelik nesnelere benzer olarak ürettiği bu heykel boyutu ve çeliğin doğal rengi ile zıtlık yaratmaktadır.

### **Kristi Swee Kuder: Three Pillows**

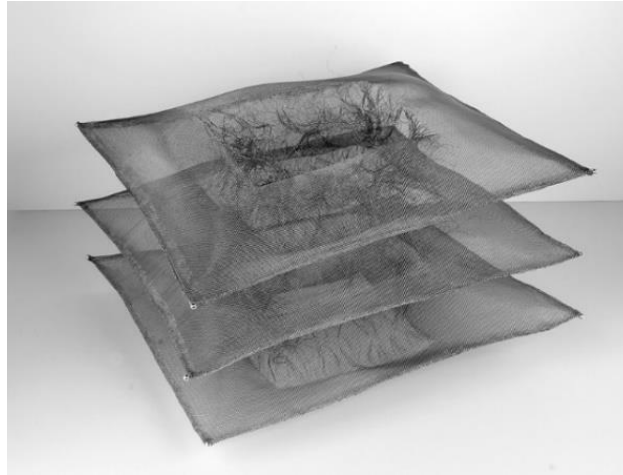

Görsel: Kristi Swee Kuder, Three Pillows, 18 x 9 x 18 cm, Paslanmaz Çelik Tel Örgü, 2014

<https://kskuder.com/project/3-pillows/>

Kristi Swee Kuder kariyerinde tellerden yaptığı heykeller ile tanınmıştır. Sanatçının 'Üç Yastık' adlı eseri yumuşak ve rahat yastık nesnesini metal tellerle şekil vererek bir araya getirdiği minimal bir çalışmadır. Yastık formunun yalnız dış yüzeyini görünür kılarak yastığın üç boyutunu boşlukla tamamlamıştır. Form tekrarlarını üst üste yerleştirerek yapıta sadelik ve hacim kazandırmıştır.

### 3. SONUÇ

İzleyicinin sanat yapıtı ile karşılaşma anı, yapıtın biçimi ve altında yatan düşünceyi algılama düzeyi biriciktir. İzleyicinin sanat eserine bakarak sanatçının düşüncesini fark etmesi gerekmez. Yapıt sergilendiğinde izleyici o yapıtı algılama konusunda özgürdür. Sanatçının aktarmak istediği düşünce ne olursa olsun, birey onu farklı bir şekilde algılar (Yılmaz, 2013: 290).

Metalin sert, kimi zaman parlak, renkli ve dayanıklı yapısı sayesinde birçok sanatçı yapıtlarında ana malzeme olarak kullanmaya devam etmektedir. Sanatçının yapıtında aktarmak istediği düşünceye bağlı olarak nesnelerin temsilleri form olarak açık alanlarda ya da galeri mekânlarında karşımıza çıkmaktadır. Gündelik hayatımızın bir parçası olan yaşamımızda bizi çevreleyen bu nesnelerin yumuşak ve kırılğan özellikleri metalin sert ve dayanıklı yapısı ile bir araya geldiğinde heykel ve izleyici arasında meydana gelen duygu durumu kimi zaman rahatsız edici bir duygu durumuna yol açabilmektedir. Sigmund Freud'un 'tekinsizlik' olarak kavramsallaştırdığı bu yabancılaşma, heykel ile izleyici arasında bir gerilim durumu yaratmaktadır. Bu gerilim, yapıtı diğer gündelik nesnelere farklı kılarak onu bir sanat eseri konumuna yükseltmektedir.

### 4. KAYNAKÇA

- Antmen, A. (2012). 20. Yüzyıl Sanatında Akımlar. *İstanbul: Sel Yayıncılık*.
- Olgun, H. (2019). Çağdaş Sanatın Toplumsal İnşası. *Ankara: Çizgi Kitabevi Yayınları*
- Ümer, E. (2018). Tekinsiz ve Temsil. *İstanbul: Pales Yayınları*
- Yılmaz, M. (2006). Heykel Sanatı. *Ankara: İmge Kitabevi Yayınları*
- Yılmaz, M. (2013). Moderninden Postmoderne Sanat. *Ankara: Ütopya Yayınevi*

**AZERBAJYAN'IN KAZAK BÖLGESİNİN TARİHİ-MİMARİ ANITLARI**  
HISTORICAL-ARCHITECTURAL MONUMENTS OF THE KAZAKH REGION OF  
AZERBAIJAN

**Assoc. Prof. Dr. Gunay GAFAROVA**

PhD of Art History, at Faculty of Social Management, Department of Social Sciences  
Baku, Azerbaijan.

ORCID ID : 0000-0001-6702-6481

## **Özet**

Azerbaycan kadim bir tarihe sahip bir devlettir. Topraklarımızda bulunan tarihi ve kültürel eserler yüzyıllardır korunarak gelecek nesillere aktarılmaktadır. Tarihi-coğrafi durumu ne olursa olsun tarihi eserler sürekli araştırıldı. Yapılan araştırmalar sonucunda Azerbaycan topraklarında Azizhantrop'un (Karabağ-Hadrut) var olduğu tespit edildi. 12. yüzyıldan kalma Kız Kalesi, Momina Hatun'un mezarı, 15. yüzyıldan kalma Khudafarin Köprüsü, Govharaga Camii, Agoglan Tapınağı, Khudaeng Manastırı, 18. yüzyıldan kalma Şeki Han Sarayı vb. tarihi anıtlar sayılabilir. Ülkemizde dini inanç ne olursa olsun tüm tarihi ve kültürel eserler korunmakta, araştırılmakta ve tanıtılmaktadır. Azerbaycan'ın farklı bölgelerinde Hıristiyan ve İslam dönemlerine ait çeşitli anıtlar bulabilirsiniz. Bölgedeki Arnavut kiliseleri bunun açık bir kanıtıdır. Bu tür anıtlar açısından zengin bölgelerden biri de Gazah bölgesidir. Burada M.Ö. dönemine ait mağara tipi (Damcılı) anıtlardan başlayarak 20. yüzyılın başlarına kadar çeşitli tarihi mimari eserleri bulabilirsiniz. Azerbaycan'ın antik anıtları arasında Avey Dağı ve Kızıl Köprü sayılabilir. Bu anıtlar arasında Gazah bölgesinin Aslanbeyli köyündeki Hacı Mahmud Efendi Aslanbeyli'nin türbesi dikkat çekmektedir. Sovyet döneminin ilk yıllarında araştırılan ve tescil edilen anıtlardan biridir. Yerel halkın çabaları sonucunda daha sonraki dönemlerde bakımsız kalan anıt, bağımsızlık yıllarında korunarak restore edilmiştir. Hacı Mahmud Efendi, 19. yüzyılın tanınmış din adamı, şairi ve şeyhidir. Seyyed Mir Hamza, Nigari halifelerinden olup, tasavvuf mezhebinin Nakşibendi silsilesinde altın serinin 33. şeyhi olarak kabul edilmektedir. 19. yüzyılın sonlarında vefat etmiş ve bu türbeye defnedilmiştir. Ölümünden sonra türbe türbe haline getirildi. Halen Hacı Mahmud Efendi'nin mirası çeşitli bilim adamları tarafından incelenmekte ve araştırılmaktadır. Gazah bölgesi topraklarında 19. yüzyılda ve 20. yüzyılın başlarında inşa edilmiş çok sayıda tarihi-mimari esere rastlamak mümkündür. Bunların arasında Gazah şehrinin merkezinde bulunan cami, hamam ve Gori ilahiyat okulunun Kazak şubesi sayılabilir. Şu anda söz konusu anıtlar restore edilmiş olup, Gori İlahiyat Okulu'nun Kazak şubesi binasının restorasyonundan sonra burada ADA Üniversitesi'nin Kazak şubesi açılmıştır.

**Anahtar Kelimeler:** Azerbaycan, Gazah, Aslaneyli, anıtlar, Alban (Arnavut) kiliseleri.

## **Abstract:**

Azerbaijan is a state with an ancient history. For centuries, historical and cultural monuments located in our territory are preserved and passed on to future generations. Regardless of the historical-geographical situation, historical monuments were constantly investigated. As a result of the conducted research, it was found that Azizhantrop (Karabakh-Hadrut) existed in the territory of Azerbaijan. 12th-century Maiden's Castle, Momina Khatun's tomb, 15th-century Khudafarin Bridge, Govharaga Mosque, Agoglan Temple, Khudaveng Monastery, 18th-century Sheki Khan Palace, etc. historical monuments can be named. Regardless of religious affiliation, all historical and cultural monuments are preserved, researched and promoted in our country. In different areas of Azerbaijan, you can find various monuments belonging to the

Christian and Islamic eras. Albanian churches in the region are a clear proof of this. One of the regions rich in such monuments is Gazakh region. Here you can find various historical architectural monuments, starting from the cave-type (Damcılı) monuments belonging to the period BC to the beginning of the 20th century. Among the ancient monuments of Azerbaijan, Avey mountain and Red bridge can be mentioned. Among these monuments, the tomb of Haji Mahmud Efendi Aslanbeyli in Aslanbeyli village of Gazakh region attracts attention. It is one of the monuments investigated and registered in the first years of the Soviet era. Haji Mahmud Efendi is a well-known cleric, poet and sheikh of the 19th century. He is one of the well-known and respected religious figures of his time. Several historical-architectural monuments built in the 19th century and at the beginning of the 20th century can be found in the territory of Gazakh region. Among them, one can mention the mosque, bathhouse and the Kazakh branch of the Gori seminary located in the center of the city of Gazakh. Currently, the mentioned monuments have been restored.

**Keywords:** Azerbaijan, Gazakh, Aslaneyli, monuments, Albanian churches

**GAZNELİ MAHMÛD'UN MEZHEP POLİTİKALARI BAĞLAMINDA HANEFÎ-  
KERRÂMÎLER İLE ŞÂFİÎ-EŞ'ARÎLERİN GERİLİMİ**  
THE TENSION OF THE HANEFI-KERRAMIS AND SHAFFI-ASH'ARIES IN THE  
CONTEXT OF MAHMUD OF GAZNI'S SECTARIAN POLICIES

**Assoc. Prof. Dr. Abdullah Ömer YAVUZ**  
Erciyes Üniversitesi, İlahiyat Fakültesi  
ORCID ID: ORCID 0000-0001-7381-0416

**Özet**

İslam düşünce tarihinde mezhepler arası çatışma ve etkileşimlerin yoğun yaşandığı coğrafyalardan birisi olan Horasan'da, H. IV-VI. asırlardaki siyasi gelişmelerin mezhepler üzerinde belirleyici bir konumu bulunmaktadır. Bu bağlamda Fatımîler başta olmak üzere Şîi iktidarların baskın olduğu bir dönemde ortaya çıkan Gazneliler Devleti, ilkin Abbâsî Halifesi ile kurdukları diyaloga bağlı olarak Şîi-İsmâîlî karşıtı bir siyaset takip etmiştir. Gazneliler'in mezhep siyasetinin bir başka boyutunda ise Hanefî ve Şâfîî merkezli kutuplaşma zemini yer almaktadır. Ehl-i Sünnet ekolleri arasında yeknesak bir yapı tesis edilmediği için Abbâsîler'den beri bölgede var olan Hanefîlik ile Ashâbu'l-Hadis geleneğinden beslenen Şâfîîlik çeşitli i'tikâdî ekolleri etrafında toplamıştır. Gazneli Mahmûd, önce her iki ekole alan açmıştır. Hanefîliğe müntesip olan Sultan, meclisinde düzenlediği bir münazaradan sonra Şâfîîliğe geçmiştir. Gazneli Mahmûd'un sadece münazara nedeniyle mezhep değiştirdiğini söylemek pek isabetli olmayacaktır. Bu bağlamda Hanefîlik safında yer alan Kerrâmîler dikkat çekmektedir. Zühde verdikleri önemle Horasan'da güçlü bir konuma sahip olan Kerrâmîler, Gazneli devletinin kurulmasında etkili olmuşlardır. Gazneli Mahmûd'un Nîşâbur'u ele geçirmesine yardım eden Kerrâmîler, Şîi-İsmâîlîler ve Karmatîler gibi gruplarla mücadelede ön planda yer almışlardır. Devletin sağladığı itibarla yürütülen Şîi karşıtlığı zamanla kendileri haricindeki tüm gruplara yönelik baskıya dönüşmeye başlamıştır. Kerrâmîlerin karşı karşıya geldiği düşünce ekollerinin başında Şâfîî-Eş'arîler gelmektedir. Kerrâmîler ile Eş'arîlerin mücadelesi çeşitli kelâmî konular üzerinden münazaralara dönüşmüştür. Bu tartışmaların bir kısmı Gazneli Mahmûd'un huzurunda gerçekleşmiştir. Fakat Kerrâmîler ile Eş'arîler arasındaki tartışmalar ilmî olmaktan çıkıp şiddet boyutuna dönüşmüştür. Bu olayların neticesinde Sultan, Kerrâmîlerin tasfiye edilmesine karar vermiştir. Sözü edilen hadiseler, mezheplerin tarihsel gelişiminde ve düşünce alanındaki konumlarında siyaset başta olmak üzere çeşitli etkenlerin belirleyiciliğini ortaya çıkarmaktadır.

**Anahtar Kelimeler:** Gazneliler, Horasan, Hanefî-Kerrâmîler, Şâfîî-Eş'arîler

**Abstract**

In Khorasan, one of the geographies where inter-sectarian conflicts and interactions were intense in the history of Islamic thought, H. IV-VI. Political developments over the centuries have a decisive position on sects. In this context, the Ghaznavid State, which emerged in a period when Shiite governments, especially the Fatimids, were dominant, first followed an anti-Shiite-Isma'ili policy depending on the dialogue they established with the Abbasid Caliph. Another dimension of the sectarian politics of the Ghaznavids is the basis of polarization centered on Hanafi and Shafi'i. Since a uniform structure was not established among the Ahl al-Sunnah schools, Hanafism, which has existed in the region since the Abbasids, and Shafi'ism, which was nourished by the Ashab al-Hadith tradition, gathered around various religious schools. Mahmud of Ghazni first opened space for both schools. The Sultan, who was a follower of Hanafism, converted to Shafi'ism after a debate he organized in his parliament. It would not be accurate to say that Mahmud of Ghazni changed his sect only because of debate. In this



context, Karramis, who are on the side of Hanafism, attract attention. The Karramis, who had a strong position in Khorasan with the importance they attached to asceticism, were effective in the establishment of the Ghaznavid state. The Karramis, who helped Mahmud of Ghazni to capture Nishapur, were at the forefront in the fight against groups such as Shiite-Ismailis and Qarmatians. Over time, anti-Shiite sentiment carried out with the prestige provided by the state began to turn into oppression against all groups other than themselves. The leading schools of thought that the Karramis confronted are the Shafi'i-Ash'arites. The struggle between the Karramis and the Ash'arites turned into debates over various theological issues. Some of these discussions took place in the presence of Mahmud of Ghazni. However, the discussions between the Karramis and the Ash'arites ceased to be scientific and turned into violence. As a result of these events, the Sultan decided to liquidate the Karramis. The events mentioned reveal the determining role of various factors, especially politics, in the historical development of sects and their positions in the field of thought.

**Keywords:** Ghaznavids, Khorasan, Hanafi-Karramis, Shafii-Ash'aris

## GİRİŞ

İslam düşünce geleneği on dört asrı aşan uzun bir zaman dilimine ve geniş bir coğrafyaya sahiptir. İslam düşüncesinin tarihsel gelişimini bu zaman ve mekân genişliğini dikkate alarak anlamaya çalışmak gerekmektedir. İslam düşünce geleneği zamansal ve mekânsal değişimleri nedeniyle birden çok boyuta sahip bir yapıya sahiptir. İslam düşünce geleneğinin kurumsallaşmış yapılarının başında ise siyasi, itikâdî fırkaları yahut fikhî mezhepleri gelmektedir. İslam düşünce ekolleri olan mezhepler, İslam'ın iki ana sahası üzerinden ortaya çıkmaktadır. Bunlardan birisi inanç/itikâd diğeri ise fıkıh/amel alanlarıdır. Bu iki alanın da Müslümanların hayat biçimlerinde ciddi bir belirleyiciliği söz konusudur. Bu açıdan mezhepler, sadece fikri bir entelektüel çaba değil aynı zamanda pratik boyutu olan bir yöne de sahiptir.

İslam düşünce geleneğinin hayata yansımış yönü olan mezhepler hem tarihsel süreçte hem de günümüzde çeşitli değerlendirmeler üzerinden anlaşılmaya çalışılmaktadır. İfade ettiğimiz üzere pratik boyutları ile hayatın içine dahil olmaları onları doğal olarak fikri düzlemin dışında da anlaşılmaya zorlamaktadır. Bu bağlamda mezhep algısı hem entelektüel hayatta hem de gündelik hayatta önemli bir yere sahip olmaktadır. İşte bu noktada mezheplerin anlaşılmasında olgulardan ziyade algıların belirleyiciliğini tespit edebiliriz. Olgu-algı gerilimini sadece şahıslar üzerinden değerlendirmemek gerekmektedir. Mezheplerin kendi yapısı ister istemez algı merkezli bir anlaşılmaya zorlamaktadır. Çünkü mezheplerin her biri ortaya çıkışı itibarıyla var olan mezheplerin alternatifini olma rolüne sahiptir. Bu rol ister istemez ötekileştirici bir üsluba ve tavra neden olmaktadır. Mezheplerin özgünleşebilmesinin bir sonucu olarak da değerlendirilebilir. Elbette bu fikri çıkış, taraftar kitleleri tarafından bir zorunluluk olarak görülmekten ziyade sosyopsikolojik bir çatışma diline evrilmektedir. Bu eğilim doğal olarak mezheplerin algılar üzerinden aktarılmasına ve anlaşılmasına yol açmaktadır.

İslam düşünce geleneğinde oldukça geniş bir yere sahip olan Ehl-i Sünnet tek bir mezhep değil içinde farklı mezhepleri barındıran zengin bir çerçeveye sahip bir mezhep çatısıdır. Ehl-i Sünnet/Sünni düşünce geleneği, çeşitli sebeplere dayalı olarak farklı tezahürleri olan mezhepleri içerisinde barındırmayı başarmış mahir bir yapı olarak da ifade edilebilir. Bu açıdan Sünni düşünce geleneği yeknesak bir yapı olmasa da genelde taraftarları tarafından böyleymiş gibi bir algıya sahiptir. Bu açıdan Sünni düşüncedeki farklılaşma tezahürleri görmezden gelinebilmektedir. Halbuki Ehl-i Sünnet gibi geniş bir yelpazeye sahip yapılar için bu durum son derece doğal ve anlaşılabilir. Dahası söz konusu ayrışmalara rağmen kendi bütüncül etkisini koruması da ayrıca dikkat çekicidir.

Bütün bu çerçeveyi dikkate alarak bu araştırmamızda, Sünni düşünce geleneğinde önemli bir yere sahip Gazneli Mahmud döneminde Hanefî-Kerrâmîler ile Şâfiî-Eş'arîler arasındaki gerilimi incelemeye çalışmaktayız. Sözü ettiğimiz gerilimin arkasındaki gerekçeleri bütüncül bir yaklaşımla analiz ederek meselenin daha anlaşılabilir olmasını amaçlamaktayız.

## 1. GAZNELİ MAHMÛD'UN SÜNNİLİK EKSENLİ SİYASETİ

İslam düşünce mirası açısından bazı ilmi havzaları belirli zaman dilimlerinde/asırlarda öne çıkmaktadır. Özellikle H. III. asırdan itibaren Horasan coğrafyası, Nîşâbur, Herat, Belh ve Merv gibi ilim merkezi şehirleri ile öne çıkmaya başladı (Samur, 2005, s. 93; Yavuz, 2021, s. 61). Horasan, ticaret yollarının içinden geçtiği ve bu nedenle göç ve istilalar ile sürekli insan hareketliliğine maruz kalan bir coğrafyaydı. Bu maruz kalış onu bir medeniyet havzası haline getirmekteydi (Çetin, 1998, s. 235). Müslümanların bu kadim medeniyet havzasını kontrol etmelerinden sonra siyasi kargaşalar eksik olmadı. Abbâsîler, Tâhirîler, Sâmânîler ve Karahanlılar gibi devletler bu topraklarda hüküm sürmek için mücadele verdiler.

Horasan'a hâkim olmak isteyen bir diğer Türk-İslam devleti ise Gaznelilerdi (352-582/963-1186). Gazneliler, adını kuruldıkları ve başkentleri olan Gazne'den almış olup Hint coğrafyasına düzenledikleri seferlerle bilinmekteydi. Bu devletin en büyük hükümdarı ise Ebü'l-Kâsım Yemînü'd-devle ve emînü'l-mille Sultan Mahmûd b. Sebük Tegin (ö. 421/1030) olup ömrünü İslam'ı yaymak adına savaşlarla geçirmiş bir sultandı (Merçil, 1987). Gazneli Sultan Mahmûd dönemi devletin kurumsal bir yapı haline geldiği bir devir olduğu kadar, özellikle de dini/mezhebi kararları ve takip ettiği siyaset biçimiyle de dikkat çekmekteydi.

Gaznelilerin güç haline gelmelerinden hemen önce İslam dünyası Şîî iktidarların egemenliği altındaydı. Özellikle Kuzey Afrika ve Mısır'daki egemenlikleriyle Fâtımîler, kendi bölgelerini kontrol ettikleri gibi diğer coğrafyalarda da Şîî-İsmâîlî-Bâtînî fikirlerin yayılmasına çaba sarf etmekteydiler. Mısır'daki Ezher medresesi bu amaçla inşa edilmiş olup burada yetişen dâiler Horasan'a da gelerek Şîî fikirleri yaymaktaydı (Nizâmülmülk, 2018, s. 302 vd.). Horasan'daki siyasi krizler ve kaos ortamı Şîîliğin yayılmasına ayrıca alan açmaktaydı. Sâmânîlerin Horasan'da zayıf egemenliği Gazneli Sultan Mahmûd'un Horasan'a girmesine neden oldu. Stratejik adımlarla bölgeyi ele geçiren Gazneli Mahmûd, Sâmânî varlığını da sona erdirdi (Gerdizî, t.y., s. 251; İbnü'l-Esir, 1987, s. 8/3-5).

Horasan'daki bu gelişmeler sadece bölge sınırlarıyla ilgili değildi. Nitekim Sünni bir iktidar olmalarına rağmen Sâmânîler, Abbâsî halifesi Kâdir-Billâh'ı (ö. 422/1031) tanımıyorlar, onun hilafetini kabul etmiyorlardı. Öte yandan Abbâsî halifesi bırakın İslam dünyasına egemen olmayı kendi makamına bile Büveyhîlerin takdiri ve onayı ile gelmekteydi (İbnü'l-Cevzi, 1413, s. 14/348-354). Bağdat'ın Şîî mahallelerinde bile hutbeler Fâtımî halifesi adına okutulmaktaydı. Gazneli Mahmûd'un Sâmânî idaresine son vermesi sonrası ilk hamlesi Abbâsî halifesini tanımak oldu. Hutbeleri onun adına okutan Gazneli Mahmûd, halifeyle ciddi bir bağ tesis etti. Bu gelişmelerden sonra çok memnun olan Abbâsî Halifesi Kâdir-Billah, Gazneli sultanına çeşitli hediyeler gönderip unvanlar verdi (Bosworth, 1963, s. 52; İbnü'l-Esir, 1987, s. 8/3-5; Merçil, 1987, s. 74; Palabıyık, 2002, s. 72). Gazneliler ile Abbâsîler arasında kurulan bu ittifak bir Sünni ittifakıydı. Özellikle İslam dünyasındaki Şîî hakimiyetine karşı ilk kez Sünni birlikteliği tesis edilmeye çalışılmaktaydı.

Gazneliler, Horasan'a hâkim olmaları kadar Hint bölgesindeki egemenliğiyle de dikkat çekmekteydi. Nitekim Fâtımîler, Gazneli Mahmûd ile iş birliği kurmak için çeşitli girişimlerde bulundular. Fâtımî elçisi olarak Gazneli Mahmûd'un huzuruna gelen ama aradığı desteği bulamayan Tâhertî, gizliden Şîî-İsmâîlî davetini sürdürdü. Gelişmeleri dikkatle takip eden Gazneli Mahmûd, Tahertî'yi idam ederek safını belli etti (Bayur, 1987, s. 151; Bosworth, 1963,

ss. 55-56; Gerdizî, t.y., ss. 257-258; Utbî, 2015, s. 2/641-646). Ardından Fâtımîlerden gelen elçileri geri gönderip hediyelerini de Abbâsî halifesine ilettiler. Gazneli Mahmûd, Fâtımîlere karşı durduğu gibi Büveyhîlere de karşı çıktı. Büveyhîlerle olan mücadelesi neticesinde önemli bir şehir olan Rey'i ele geçirmeyi başardı. Böylece Şîî hakimiyeti karşısında Sünni bir gücün etkisi artmaktaydı. Nitekim etkinliği bir yansıması olarak Gazneli hakimiyetindeki bölgedeki Şîîlere karşı bir tutum öne çıkmaya başladı. Bu bağlamda tehlike arz eden Şîî gruplar yok edildi (Avcu, 2014, s. 202). Bu gruplar Şîî-İsmâîlî davetin yayılmasına çaba harcayan özel yapılarıydı. Gazneli Mahmûd'un Sünniliği merkeze alan politikası, Şîîliğin yayılmacılığı kısmen durdurdu. Ayrıca Sünni ekollere geniş bir alan açtı.

## 2. SÜNNİ MEZHEPLERİN GENEL GÖRÜNÜMÜ

Gazneliler yönettikleri bölgede Şîîliğin etkinliğini azaltıp Sünni ekolleri daha görünür hale getirdiler. Bu açıdan Sünni düşüncenin yaygınlık kazanacak bir zemine ulaştığını rahatlıkla söyleyebiliriz. Fakat Ehl-i Sünnet ekolleri/mezhepleri birden fazla olduğu için hemen her yapı için farklı durumlar söz konusu olmaktadır. Yeknesak olmayan Sünni düşünce geleneği içinde fıkhi ve itikâdî ekollerin de birbirleri ile farklı ilişkileri bulunmaktaydı.

Gazneliler döneminde Sünni düşünce geleneğinde Hanefîlik ile Şâfiîlik merkezli bir bloklaşma süreci söz konusuydu (Yavuz, 2021, s. 169). Bunun temel sebebi Ehl-i Sünnet düşünce geleneğinde müstakil kelâm ekolleri olan Eş'arîliğin ve Mâtürîdîliğin henüz sistemli bir kelâm ekolü olarak oluşmamasıydı. Bu nedenle Hanefî ve Şâfiî mezhepleri belirgin bir kimlik olarak ortaya çıkmaktaydı. Sözümleri ettiğimiz bu mezhepleri ise sadece fıkhi yapılar olarak da değerlendirmemek gerekliydi. Hem Hanefîliğin hem de Şâfiîliğin içinde kelâmî bir damar da mevcuttu. Ehl-i Sünnet çatısında yer almalarına karşın Hanefî ve Şâfiî ekolleri arasında tartışmalar ve gerilimler söz konusuydu. Nitekim dönemin literatüründe karşılıklı reddiyeler bulunmaktaydı (Kalaycı, 2013, s. 143). Mesela Ebû Abdullah el-Cürcânî'nin *Tercîhu Mezhebî Ebî Hanîfe* adlı eseri bu dönemdeki tartışmaların neticesinde mezhebinin neden tercih edilmesi fikri üzerine kuruluydu (Katib Çelebi, t.y., s. 1/398). Cürcânî'nin bu eserine karşılık Şâfiî Bağdâdî de bir reddiye yazarak kendi mezhebinin öne çıkarmaktaydı (Sübkî, 1964, s. 1/344). Bütün bu çerçevede Sünniliğin iki ana fıkhi mezhebi etrafında bloklaştığını ve gerilimin devam ettiğini ifade etmek mümkündür.

Gazneliler devlet bilinci yüksek bir iktidardı. Gazneli Mahmûd da yönetim kabiliyeti yüksek bir sultandı. Kendisi Sünni ekoller arasındaki gerilimi dikkatlice takip etmekteydi. Öncelikle şunu tespit etmeliyiz ki Gazneli Mahmûd Hanefîliğe mensup bir Sünniydi. İlk eğitiminden itibaren Hanefî geleneğine göre yetiştirilmişti (Kureşî, 1993, s. 3/438-439). İktidarı döneminde Hanefîlere çeşitli medreseler inşa ettirdiği de bilinmekteydi. Bunlardan bir tanesi de Nîşâbur'da yaptırılan ve Hanefîlerin hizmetine sunulan medreseydi (Utbî, 2015, s. 2/681 vd.). Ayrıca Gazne şehrindeki ilim meclisleri, kütüphaneler ve medreselerden bir kısmı da Hanefîlere tahsis edilmişti. Söz konusu imaratın bir sebebi de Gazneli Mahmûd'un ilmi birikimi ve ilim merakıydı. Kendisi mezhepler arasındaki farklılıkları tetkik edecek ilmi donanıma sahipti (Palabıyık, 2015, s. 249). Gazneli Sultan Mahmûd, ilim meclisleri tertip etmeye meraklı bir sultandı. Nitekim huzurunda düzenlenen ilmi toplantılarda çeşitli münazaralar yaşanmaktaydı. Dolayısıyla Sünni mezheplere mensup ilim adamları söz konusu meclislerde karşı karşıya gelmekteydi. Ehl-i Sünnet mezheplerinin tek tipten uzak görünümü zamanla çeşitli mücadelelere zemin hazırladı.

### 3. SÜNNİ EKOLLERİN GERİLİMİ: HANEFÎ-KERRÂMÎLER İLE ŞAFÎÎ-EŞ‘ARÎLER ARASINDAKİ MÜCADELELER

Gazneliler döneminde Hanefîler ile Şâfiîler arasındaki gerilim, ilim meclislerinden birisinde namazın kılınma şekli meselesindeki tartışmalar ile zirveye ulaştı. Gazneli Mahmûd, Hanefî ve Şâfiî ilim adamlarından namazı kendi mezheplerine göre tatbikini istedi. Âlimler arasındaki tartışmalardan sonra Kaffâl el-Mervezî (ö. 417/1027) önce kendi mezhebi Şâfiîliğe göre namaz kıldı. Ardından ise Hanefîlikteki istisnai durumlar için geçerli olan ruhsatları kullanarak bir namaz kıldı. Hanefîler için kılınan namazda necis bir köpek derisini üzerine alması, hurma şarabıyla abdest alması ve buna benzer durumlar oldukça istisnaiydi. Nitekim tatbikin ardından ulema arasında ihtilaf çıktı. Hakem olarak görevlendirilen Hıristiyan bir bilgin durumu inceledi. Ardından Hanefî fıkıh kitaplarından hareketle Keffâl’in icra ettiği namazların mezheplerin uygulamalarıyla doğru olduğu kanaatine vardı. Nitekim bu tespitten sonra o zamana kadar Hanefî olan Gazneli Mahmûd, mezhebini değiştirerek Şâfiîliğe geçiş yaptı (Cüveynî, 2003, s. 84; El-Garşî, 2013, s. 131; İbn Hallikân, 1994, s. 5/180; Kalaycı, 2013, ss. 144-145; Sübkî, 1964, s. 5/316). Nitekim kendisinin Şâfiî olduğuna dair kayıtlar önemli tabakât eserlerinde ifade edilmektedir (Zehebî, 1996, s. 17/486).

Öncelikle buradaki meselenin farklı boyutları olduğunu ifade etmek mümkündür. Özellikle Hanefî ve Şâfiî ekoller arasındaki gerilimin seviye yükselterek ilim meclislerinde yer ettiği söylenebilir. Bunun yanı sıra Gazneli Mahmûd’un mezhep değişikliğine gitmesi ise ayrıca ele alınabilir. Bir sultanın özel olarak Gazneli Mahmûd gibi stratejik düşünme yetisi olan bir hükümdarın, ilmi bir ayrılığı gerekçe göstererek mezhebini değiştirmesi pek mümkün değildir. Devletin toplumsal yapıyla arasındaki bağı derinden sarsacak bu değişikliğin ardında farklı gelişmeler bulunmaktadır. Bunun temelinde ise Hanefî olan Kerrâmîler ile Şâfiî olan Eş‘arîler arasındaki gerilimler ve tartışmalar yatmaktadır.

Horasan toprakları sûfi yaklaşımların kendilerine çokça yer edindiği coğrafyaların başında gelmekteydi. Özellikle zühd hayatı ile öne çıkan ekoller daha rahat taraftar bulmaktaydı. Bu ekollerin başında yer alan Kerrâmîler, zühd merkezli hayat anlayışını medrese ve cami ikileminden çıkarıp hankâh adı verilen yerlerde yaygınlaştırdılar. Kerrâmîler Hanefî mezhebine de mensup olarak (Başoğlu, 1998, s. 120) imân anlayışlarıyla da dikkat çekiyorlardı. Öte yandan Şâfiî ve Eş‘arî kimliği ile oluşan blokta ise çok sayıda sûfi yer almaktaydı. Böylece fıkıh-kelâm-tasavvuf alanlarına hâkim blok düşünce ekolleri belirginleşti. İşte bu durum tartışma ve kavgalara zemin hazırladı.

Kerrâmîler, İshâk b. Mahmeşâz (ö. 383/993) ve Muhammed b. Heysam’ın katkısıyla Nîşâbur’da etkin bir toplumsal güce ulaştılar. Kerrâmîyye, taraftarları sayesinde Horasan’ın kalbinde siyasi bir etkinliğe de sahip oldular. O dönemde Horasan’ı ele geçirmeye çalışan Gazneli Mahmûd Kerrâmîler ile iş birliği yaptı. Neticesinde Nîşâbur, Gazneli idaresi altına girdi. Kerrâmîler ile kurulan ittifak sadece bununla sınırlı kalmadı. Gaznelilerin Şîî-İsmâîlî ve Karmâtî dâilere karşı mücadelesinde Kerrâmîlerin büyük katkısı oldu. Böylece Şîî yayılcılığa karşı Sünniliğin öne çıkarılması sürecinde yer aldılar. Kerrâmîlerin etkinliği Şîîlerin cezalandırılması sürecinde de yüksekti (Bayur, 1987, s. 1/162). Gazneliler, Kerrâmîlere ciddi anlamda alan açtıkları gibi Kerrâmîler de Gazneli devletin yanında yer alıp Gazneli Mahmûd’a bağlı kaldılar (Utbî, 2015, s. 2/569). Hatta Hind seferlerinde ordusunda görev aldılar.

Siyaset toplum ilişkisi açısından Gazneliler ile Kerrâmîler arasındaki güç dağılımı bir süre sonra çeşitli sorunlara neden olmaya başladı. Devletin gücünü arkasına almayı başaran Kerrâmîler sadece Şîî-İsmâîlîlerle değil diğer gruplara da baskı kurmaya ve eziyet etmeye başladılar. Nitekim bu baskı gruplarının başında Eş‘arîler gelmekteydi. Eş‘arîliğin ilk temsilcilerinden birisi olan İbn Fûrek, Nîşâbur’da hem kelâm hem de tasavvuf alanındaki birikimiyle şöhretli

bir ilim adamıydı. Gazneli Mahmûd'un daveti üzerine Gazne'ye giden İbn Fûrek çeşitli ilmi toplantılara katıldı (İbn Asâkir, 1979, ss. 232-233; İsnevî, 1987, s. 2/126; Sübkî, 1964, s. 4/127-136). Bu toplantılarda Kerrâmîlerin önde gelen temsilcileriyle çeşitli tartışmalara dahil oldu. Münazara ettiği Kerrâmîlerden birisi de Muhammed b. Heysem'di. Onunla çeşitli kelâmi konuları tartıştılar. Gazneli Mahmûd İbn Fûrek'in birikiminden memnuniyet duydu. Ancak Kerrâmîler Eş'arî âlimin etkinliğinden rahatsız oldular. Nitekim İbn Fûrek Nîşâbur'a dönüş yolunda zehirlenerek vefat etti (Sürmeli, 2018, s. 213; Zehebî, 1996, s. 17/215). İbn Fûrek'i zehirleyenlerin Kerrâmîler olduğuna dair ciddi şüpheler bulunmaktadır.

Kerrâmîler ile Eş'arîler arasındaki bir diğer münazarada Abdülkâhir el-Bağdâdî, Kerrâmî İbrahim b. Muhâcir ile çeşitli kelâmi konuları tartıştı. Çok sert geçtiği tahmin edilen bu münazaralar sonrasında Bağdâdî'nin Fezâihu'l-Kerrâmiye adlı bir eleştiri kitabı yazdığı ifade edilse de (Sübkî, 1964, s. 5/140) söz konusu eser günümüze ulaşmamıştır. Ancak *el-Fark beyne'l-fırâk*'da Bağdâdî'nin Kerrâmiye'ye karşı eleştirel dili dönemin gerilimini ortaya koymaktadır. Bir diğer münazarada ise Gazneli Mahmûd'un huzurunda Ebû İshâk el-İsferâyînî ile Kerrâmî ilim adamları Allah'ın arşı meselesini ele aldılar. Münazara çok şiddetli bir tartışmaya dönüşüp İsferâyînî linç edilecekken Sultan Mahmûd müdahale etti. Bunun üzerine olay yatıştı (İsferâyînî, 1429, ss. 312-313). Örnekleri daha da artırmak mümkündür. Ancak önemli olan hususun iki mezhep temsilcileri arasındaki çatışmacı tavır olduğunu rahatlıkla söyleyebiliriz.

Gazneliler iktidarı, bir dönem iş birliği halinde olduğu Kerrâmîleri tasfiye etmeyi başarırken bahsettiğimiz Eş'arî-Kerrâmî geriliminden faydalandı. Gazneli Mahmûd'un mezhep değişikliği ile başlayan ve bir süreç sonunda Kerrâmîlerin tasfiyesiyle sonuçlanan bu durum, planlı ve stratejik bir hamle olarak değerlendirilebilir. Gazneliler, özellikle kuruluş döneminin sıkıntılı günlerinde Kerrâmî kitleyi yanına almayı başardı. Ardından Kerrâmîlerin devlet içindeki etkinliği sorun haline geldiğinde Eş'arîleri öne çıkarıp Kerrâmî etkinliğini sonlandırdı. Bu açıdan ilim meclislerinde Eş'arîlerin varlığı pek de tesadüf değildi. Bir diğer açıdan ise şehirli ve tasavvuf kültüründen beslenen Eş'arî kelâmı, daha çok kırsalda etkin olan Kerrâmî düşüncesine üstün geldi. Bu üstünlüğe bağlı olarak Kerrâmîliğin zühd anlayışına tepkili olan kitlenin bir kısmı da Eş'arîlik üzerinden tasavvuf düşüncesine ulaştı.

## SONUÇ

Tarihi bütüncül bir yaklaşımla incelemek daha geniş bir perspektifi kurmayı gerektirmektedir. Ehl-i Sünnet geleneğinin gelişim sürecinde Şîî karşıtlığı ile oluşan konsensüs belirleyici bir kriter olarak değerlendirilebilir. Sünnilik tek bir mezhep olmadığı gibi farklı mezhepleri barındıran bir geniş yelpazedir. Sünniliğin tarihsel gelişiminde başta Fâtumîler olmak üzere Şîî iktidarların egemenliğini kıran Gazneliler ile Abbâsîlerin ittifakı oldu. Özellikle Gazneli Mahmûd'un Şîî karşıtı politikaları Horasan'daki daî faaliyetlerini daralttığı gibi Sünni ekollere de alan açtı. Fakat Sünni ekoller arasındaki çekişmeler ise yeni bir toplumsal yapıyı inşa etti. Horasan'daki Gazneli hakimiyetini sağlamasında etkin olan ve devletle iş birliğini geliştiren Kerrâmîliğin zamanla zorbalığa dönüşen uygulamaları nedeniyle tasfiye edildi. Bu süreçte Gazneli Mahmûd öncelikle Eş'arî ilim adamlarını ilim meclislerine getirerek fikri ve entelektüel düzlemde Kerrâmî karşıtlığını dizayn etti. Ardından bir ilmi tartışma neticesinde Eş'arîliğin bloğunda yer alan Şâfîîliğe geçti. Üstelik Kerrâmîlerin mensup olduğu Hanefîliği terk etti. Öte yandan Eş'arîliğe alan açarak Kerrâmîliğin zayıflamasına ve zamanla tarih sahnesinden silinmesine yol açtı. Bir diğer yönde ise Eş'arî-Kerrâmî çatışması şehirli ve kırsal sūfî düşüncelerin de karşılaşma zemini oldu. Bütün bu çerçevede fıkıh-kelâm-tasavvuf eksenli bir düşünsel dönüşüm yaşanmış oldu.

## KAYNAKLAR

- Avcu, A. (2014). *Horasan-Maveraünnehir'de İsmâîlîlik*. Asitan Yay.
- Başoğlu, T. (1998). Hicrî Beşinci Asırda Fıkıh. *İLAM Araştırma Dergisi*, 3(2), 113-140.
- Bayur, Y. H. (1987). *Hindistan Tarihi* (TDV İslâm Araştırmaları Merkezi; 2. bs). TTK Yay.
- Bosworth, C. E. (1963). *The Ghaznavids: Their Empire in Afghanistan and Eastern Iran*. Edinburgh University.
- Cüveynî, E.-M. R. A. b. A. b. Y. (2003). *Muğisü'l-halk fî tercîhi'l-kavli'l-hak* (TDV İslâm Araştırmaları Merkezi). el-Mektebetü'l-Asriyye.
- Çetin, O. (1998). Horasan. İçinde *Türkiye Diyanet Vakfı İslam Ansiklopedisi* (C. 18, ss. 234-241). TDV Yay.
- El-Garşî, İ. S. (2013). *El-Hayâtü'l-İlmiyyeti fî Belh*. Câmiatü Ümmü'l-Kurâ.
- Gerdizî, E. S. A. b. D. b. M. (t.y.). *Zeynül-Ahbâr* (Affâf Seyid Zeydân, Çev.). el-Meclisu'l-A'li li's-Sekâfeti.
- İbn Asâkir, E.-K. A. b. el-H. b. H. b. A. (1979). *Tebyînu kezibi'l-müfterî fîma nusibe ile'l-imâm Ebi'l-Hasan el-Eş'arî* (TDV İslâm Araştırmaları Merkezi). Dâru'l-Fikr.
- İbn Hallikân, E.-A. Ş. (1994). *Vefeyâtü'l-a'yân ve enbau ebnâi'z-zaman* (TDV İslâm Araştırmaları Merkezi; 1-8). Dâru Sadır.
- İbnü'l-Cevzi, E.-F. C. A. b. A. b. M. (1413). *El-Muntazâm fî târihi'l-müluk ve'l-ümem* (TDV İslâm Araştırmaları Merkezi; 1-19). Dârü'l-Kütübi'l-İlmiyye.
- İbnü'l-Esir, E.-H. İ. (1987). *El-Kâmil fi't-târih* (TDV İslâm Araştırmaları Merkezi; 1-11). Dâru'l-Kütübi'l-İlmiyye.
- İsferâyînî, E.-M. Ş. b. T. b. M. (1429). *Et-Tebisîr fî'd-din ve temyîzü'l-firkati'n-naciye ani'l-firaki'l-hâlikîn* (TDV İslâm Araştırmaları Merkezi). Dâru İbn Hazm.
- İsnevî, E. M. C. A. b. el-Hasan. (1987). *Tabakâtü's-Şâfiyye* (TDV İslâm Araştırmaları Merkezi). Dârü'l-Kütübi'l-İlmiyye.
- Kalaycı, M. (2013). *Tarihsel Süreçte Eşarilik Maturidilik İlişkisi*. Ankara Okulu Yay.
- Katib Çelebi, H. H. M. b. A. (t.y.). *Keşfü'z-zunûn an esâmi'l-kütüb ve'l-fünûn* (TDV İslâm Araştırmaları Merkezi). Dâru İhyâi't-Türasî'l-Arabî.
- Kureşî, E. M. M. (1993). *El-Cevâhirü'l-mudıyye fî tabakâti'l-Hanefiyye* (TDV İslâm Araştırmaları Merkezi; 1-5). Hicr li't-Tıbaa ve'n-Neşr.
- Merçil, E. (1987). *Sultan Gazneli Mahmud* (TDV İslâm Araştırmaları Merkezi). Kültür ve Turizm Bakanlığı Yay.
- Nizâmülmülk, H. b. A. b. İ. et-Tüsî. (2018). *Siyasetname* (Mehmet Taha Ayar, Çev.; 14. bs). İş Bankası Yay.
- Palabıyık, M. H. (2002). *Valilikten İmparatorluğa Gazneliler—Devlet ve Saray Teşkilatı*. Araştırma Yay.
- Palabıyık, M. H. (2015). Gazneli Devleti'nde Ehl-i Sünnet ve Hanefilik. İçinde *Devirleri Aydınlatan Meşale: İmâm-ı A'zam Uluslararası Sempozyumu* (TDV İslâm Araştırmaları Merkezi).
- Samur, S. (2005). İslam Coğrafyacılarına Göre Horasan; Yeri ve X. Yüzyıldaki Durumu.

*Bilimname*, 2005(3).

Sübkî, E. N. T. A. b. A. b. A. (1964). *Tabakâtü's-Şâfiyyeti'l-kübrâ* (TDV İslâm Araştırmaları Merkezi; 1-10). Dârü'l-Beşâiri'l-İslamiyye.

Sürmeli, Z. A. (2018). *Ehl-i Sünnet'in Kerrâmiyye Eleştirisi*. Kimlik Yay.

Utbi, E. N. M. b. A. (2015). *Tarihü'l-Utbi* (TDV İslâm Araştırmaları Merkezi). Dârü'l-Muktebes.

Yavuz, A. Ö. (2021). *Coğrafya ve Mezhep & Horasan'da Eş'arîliğin Tarihsel Gelişimi*. Klasik Yay.

Zehebî, Ş. M. (1996). *Siyeru a'lâmi'n-nübelâ* (TDV İslâm Araştırmaları Merkezi; 1-25). Müessesetü'r-Risâle.

**MEZHEBÎ UZLAŞILAR VE ÇATIŞMALAR PERSPEKTİFİNDEN MEMLÜKLÜLER  
DÖNEMİNDE EŞ'ARİLİK OLGUSU**  
THE PHENOMENON OF ASHARRISM IN THE MAMLUK PERIOD FROM THE  
PERSPECTIVE OF SECTARIAN CONSENSUS AND CONFLICTS

**Assoc. Prof. Dr. Abdullah Ömer YAVUZ ,**  
Doç. Dr., Erciyes Üniversitesi, İlahiyat Fakültesi  
ORCID ID:

**Özet**

Mezhep olgusunun doğası, mevcut fikirlere muhalefet ederek farklılaşma gösterme eğilimleri taşımaktadır. Bu doğrudan olumsuz bir durum olarak değerlendirilmemelidir. Farklılaşmalar, eksen bilindik mezhep ayrılıklarında olduğu gibi Sünnilik gibi mezhep çatıları içinde de yaşanmıştır. Tarihsel süreçte Selçuklular döneminde başlayan Sünni mezhepler arasındaki uzlaşma çabaları, politik gerekçeler üzerinden ilerleme kaydetmiştir. Bu anlamda Zengîler ve Eyyûbiler döneminde sürdürülen Sünnilik merkezli siyasi tutum, Memlûkler devrinde de takip edilmiştir. Memlûkler'in Sünnilik tasarımı, Moğol İstilasası ve Haçlı tehdidi gibi dış baskıların etkisi ile Mısır-Şam hattında bir araya gelen mezheplerin düzen içinde yaşamalarına dönüktür. Aynı zamanda sözü edilen coğrafyanın tarihsel ve fikri gelişimine de bağlı olarak fıkıh eksenli bir Sünnilik öne çıkmıştır. Dört mezhep teorisi, açık bir gösterge olarak gözükmektedir. Memlûklerin Sünni bir çatı kurarak temel bir uzlaşma sağlamak istedikleri anlaşılmaktadır. Bu bağlamda Ehl-i Hadis geleneğinin Hanbelî ve Şâfiî mezhepleri üzerinden yaşadıkları çatışmalar uzunca bir dönemdir devam etmektedir. Eş'arîliğin Mısır-Şam hattında Şâfiîlik üzerinden yayılması, Hanbelîler ile yaşayacakları tartışmaların bir nedenini oluşturmuştur. Bunun yanı sıra Eş'arîlik, Şâfiîliğin gölgesinde kalarak kelâmcı reflekslerini ortaya koymakta zorlanmıştır. Aynı şekilde Ashâbu'l-Hadis geleneğinin baskın tutumu neticesinde Eş'arîliğin varoluşsal alanı kısıtlanmıştır. Bu da karşımıza akâid boyutunu çok da aşmamış bir Eş'arîlik olgusunu çıkarmaktadır. Öte yandan devletin Eş'arîlikten yana tavır koyması ise mezhebe fikri bir ilerleme sağlamamış, aksine mezhebi politik Sünni kimliğin temel kabullerinden ibaret bir inanç manzumesi çerçevesine sıkıştırılmıştır. Eş'arîlik olgusu, bahsi geçen nedenlere dayalı olarak bir taraftan sınırlı bir akâid olarak ifade edilirken öte yandan diğer Sünni mezheplerin genel kabullerine uyumlu bir görünüm sağlamıştır.

**Anahtar Kelimeler:** Memlûkler, Sünnilik, Eş'arîlik

**Abstract**

The nature of the sect phenomenon tends to differentiate by opposing existing ideas. This should not be considered as a direct negative situation. Differentiations have been experienced within sectarian frameworks such as Sunnism, as well as in sectarian divisions with known axis. In the historical process, reconciliation efforts between Sunni sects, which started during the Seljuk period, made progress on political grounds. In this sense, the Sunnism-centered political attitude that was maintained during the Zengids and Ayyubids period was also followed during the Mamluks period. The Sunnism design of the Mamluks was aimed at the living in order of the sects that came together on the Egypt-Damascus line under the influence of external pressures such as the Mongol Invasion and the Crusader threat. At the same time, depending on the historical and intellectual development of the mentioned geography, a fiqh-oriented Sunnism has come to the fore. The theory of the four sects seems to be a clear indication. It is understood that the Mamluks wanted to establish a basic consensus by establishing a Sunni framework. In this context, the conflicts experienced by the Ahl al-Hadith tradition over the Hanbali and Shafi'i sects have been going on for a long time. The spread of Ash'arism through Shafiism along the Egypt-Damascus line was one of the reasons 1390ne139he disputes they had with the



Hanbalis. In addition, Ash'arism remained in the shadow of Shafi'ism and had difficulty in revealing its theologian reflexes. Likewise, as a result of the dominant attitude of the Ashab al-Hadith tradition, the existential field of Ash'ariism was restricted. This presents us with the phenomenon of Ash'ariism, which has not 140öne far beyond its doctrinal dimension. On the other hand, the state's stance in favor of Ash'arism did not bring any intellectual progress to the sect, on the contrary, it confined the sect to the framework of a belief system consisting of the basic assumptions of the political Sunni identity. While the phenomenon of Ash'ariism was expressed as a limited belief based on the aforementioned reasons, on the other hand, it provided an appearance compatible with the general acceptances of other Sunni sects.

**Keywords: Mamluks, Sunnism, Ash'ariism**

## GİRİŞ

İslam düşünce geleneğinde itikâd ve fıkıh alanındaki düşüncelerin kurumsallaşmasıyla ortaya çıkan ekoller yani mezhepler, uzun bir zaman dilimine sahiptirler. Mezheplerin tarihsel gelişiminde asırlarla ifade edilen zaman genişliği, aslında mezhebin gelişim döngülerinden birisidir. İnsan zihni doğası gereği tümel düşünmeye yatkındır. Bu nedenle mezheplerin algılanması da tümel bilgiler üzerinden ilerler. Yani zamansal değişimin bir dönüşüm içerdiği çoğu zaman görmezden gelinir. Mezhepler genelde tek bir sepete konularak değişmez olgular biçiminde değerlendirilir. Mezheplere dair temel yargı cümlelerinde bu bahsettiğimiz gerçeği farklı biçimlerde tespit etmek mümkündür.

Mezheplerin dönüşümü zaman eksenli olduğu kadar mekân eksenlidir. Daha net bir ifadeyle coğrafya değiştikçe mezhep yapısı da değişkenlik gösterir. Üstelik bu dönüşüm aynı zaman diliminde olabilir. Bir mezhebin İslam coğrafyasının farklı yerlerinde değişen tezahürleri olabilir. Bunun temel sebepleri ise mezheplerin doğasıyla ilgilidir. Mezhepler buldukları yerlerde muhatap oldukları düşünceler üzerinden şekillenirler. Entelektüel düzeyi yüksek şehirlerde/bölgelerde neşet eden mezhep yapısı daha statik düşüncelerin var olduğu yerlerdeki mezhep yapılarından farklılaşır. Bunun yanı sıra coğrafya demek aslında iklim ve yeryüzü şekilleri nedeniyle insan hayatına etki eden maddi bir etmendir. Aynı şekilde aldığı göçler, istila ve savaşlarla şekillen toplumsal yapının düşünceye etkisidir. Bütün bu çerçevede İslam düşüncesinin akacağı mecraı belirleyen etkenlerin başında coğrafya yani mekân gelmektedir. İster zaman ister mekân eksenli olsun, mezheplerin tek tip bir görünümü bulunmamaktadır. Dolayısıyla mezhepleri çok yönlü incelemek ve değişim dönemlerini tespit etmek gerekir. Bu açıdan Eş'arîlik, İslam düşünce geleneğinde farklı tezahürleri ile incelenmeyi hak eden mezheplerin başında gelmektedir. Eş'arî tarihi açısından mekânsal değişimlerin son derece etkili olduğunu ifade etmek mümkündür.

Bu araştırmamızda Memlûkler döneminde Eş'arîliğin tarihsel gelişimini bütüncül bir yaklaşımla tespit etmeye çalışmaktayız. Eş'arîliğin bu dönem öncesinde Mısır-Şam bölgesindeki gelişimini dikkate alarak Memlûkler dönemindeki gelişmeler üzerinden incelemeye gayret etmekteyiz.

## 1. TARİHSEL SÜREÇTE MISIR-ŞAM EŞ'ARİLİĞİNİN GENEL ÇERÇEVESİ

Ebü'l-Hasen Ali b. İsmâil el-Eş'arî'nin (ö. 324/935) görüşlerinin benimsenmeye başlamasıyla ortaya çıkan Eş'arîlik, Ehl-i Sünnet geleneği içinde özellikle Şâfiî-sûfî kitlelerin benimsediği bir mezheptir (Kalaycı, 2019, s. 90). Her mezhep gibi Eş'arîlik de bir ihtiyaç nedeniyle oluştu. İmam Eş'arî, Irak coğrafyasında ömrü geçen bir âlim olmasına rağmen Eş'arîlik, Bâkılânî (ö. 403/1013), İbn Fûrek en-Nîsâbü'rî (ö. 406/1015), Ebû İshâk el-İsferâyînî (ö. 418/1027), Kuşeyrî (ö. 465/1072), İmâmü'l- Haremeyn el-Cüveynî (ö. 478/1085), Hücetü'l-İslâm Gazzâlî (ö.

505/1111) ve Fahrüddîn er-Râzî (ö. 606/1210) gibi ilim adamlarıyla Horasan merkezli olarak şekillendi (Yavuz, 2021).

Horasanın yanı sıra diğer ilim havzalarında da Eş'arîlik yayıldı. Bunların başında Şam ve Mısır bölgeleri gelmektedir. Eş'arîliğin bu bölgelerdeki yayılması sürecinde diğer coğrafyalardaki gibi Şâfiîliğin temel oluşturduğunu ifade etmek mümkündür. Aslında Şam bölgesinde Evzâilik diye bilinen mezhebin bir ağırlığı ve yaygınlığı söz konusuydu. Ancak Mısır merkezli olarak Şâfiîliğin kısa sürede Şam bölgesinde etkin olarak Evzâiliğin kaybolmasına neden olduğunu da (Sehâvî, t.y.) unutmamak gerekir. Bu bağlamda Muhammed b. Osman Ebû Züra (ö. 302/914) gibi kadıların katkısı ise yadsınamaz bir gerçektir (İbn Kâdî Şühbe, t.y., s. 1/64-71; Sübkî, 1964, s. 3/196-198). Böylece Eş'arîlik bölgeye gelmeden Şâfiîlik yaygın bir konum elde etti.

Eş'arîliğin yayılması hoca-talebe ilişkisi çerçevesinde bölgeye gelen ilim yolcularının katkısıyla gerçekleşti. İmam Eş'arî'nin talebelerinden Şam coğrafyasına gelenler ilk temsilciler olarak değerlendirilebilir. Ancak Bâkılânî'nin etkisi çok daha geniş oldu. Bilindiği üzere Bâkılânî, hem Mâlikî hem de Eş'arî bir ilim adamıydı. Özellikle Şam, Mısır ve hatta Kuzey Afrika'daki Mâlikîler için de otorite bir isimdi. Dolayısıyla Mâlikîlik bağı sayesinde Eş'arîliğin görüşleri de burada kabullenilmeye başladı (Kalaycı, 2019, s. 101; Zehebî, 1996, s. 17/190).

Eş'arîliğin bu bölgedeki muhataplarının başında Ashâbu'l-Hadis geleneği içerisinde aşırıya giden kimselerdi. Bunların bir kısmı Hanbelîydi. Aslında Ashâbu'l-Hadis geleneği içinde Şâfiîler ve Hanbelîler arasındaki farklılaşan zihniyet, Eş'arîlik üzerinden çatışmaya devam etti. Nitekim bölgeye gelen Eş'arîlere yönelik sert eleştiriler, bu gruplar arasından yükseldi. Bâkılânî'nin talebesi Ebû Abdullâh el-Ezraî, gelen eleştirilere cevap vermek için Şam'a geldi (İbn Asâkir, 1979, s. 216, 1996, s. 41/471). Yine meşhur bir âlim olan Hâtib el-Bağdâdî, Hanbelîler ile hem Bağdât'ta hem de Şam şehirlerinde mücadele etmek zorunda kaldı (İbn Asâkir, 1979, s. 269; Sübkî, 1964, s. 4/37). Bütün bu çerçevede Eş'arîlik, Mısır-Şam topraklarında Ehl-i Sünnet içinde yer alan Ashâbu'l-Hadis'in katı kanadıyla yani Hanbelîler ile mücadele etmek durumunda kaldı. Horasan'da Mu'tezilîlerle, Mâtürîdîlerle ve filozoflarla muhatap olan mezhep, Mısır-Şam'da ise Hanbelîlikle yüz yüze geldi. Dolayısıyla kelâmî yönünden ziyade akâid boyutuyla öne çıkmak zorunda kaldı. İşte bu nedenle Eş'arîliğin Mısır-Şam coğrafyasındaki gelişimi entelektüel düzlemde daha sığ bir ilerleme kaydetti.

Mezheplerin gelişim süreçlerinde yukarıda bahsettiğimiz ilmi yaygınlaşmanın yanı sıra siyasi kararların da çok ciddi katkısı oldu. Bu sadece Eş'arîlik için değil hemen her mezhebin yayılmasında önemli bir etkeni. Bilindiği üzere İslam dünyasında H. IV. asır Şîî devletlerin egemenliği altında geçti. H. V. asırdan itibaren ise Sünniliği merkeze siyaset bir gelenek haline geldi. Sünni ittifak ilk olarak Gazneliler ile Abbâsî hilafeti arasında tesis edildi. İki otorite birbirini tanıyıp ortak bir hareket alanı buldular (Bosworth, 1963, s. 52; İbnü'l-Esir, 1987, s. 8/3-5; Merçil, 1987, s. 74; Palabıyık, 2002, s. 72). Ancak bu ittifak yerel etkinliğin ötesine geçemedi.

Büyük Selçuklular Devleti ise İslam dünyasının tamamına etki edecek derece büyük bir iktidardı. Büyük Selçukluların özellikle yükselme ve zirve dönemlerinde takip ettikleri siyaset Sünniliği merkeze alan ve Şîî egemenliğini sonlandırmayı amaçlayan bir politikaydı (Kalaycı, 2013, s. 167). Sözü ettiğimiz bu politikanın temel yapı taşlarından birisini de Eş'arî-Şâfiî-sûfî zihniyeti oluşturmaktaydı. Bu bağlamda Sultan Alp Arslan ve Vezir Nizâmülmülk döneminde takip edilen siyaset belirleyici bir noktada yer aldı. Nitekim Vezirin öncülüğünde inşa edilmeye başlanan Nizâmiye medreseleri İslam dünyasının pek çok şehrinde kurulan, kurumsal bir eğitim kurumu oldu (Bulliet, 1972, s. 74; Hüseyinî, 1999, ss. 46-47; Ocak, 2017, s. 83 vd.). Nizâmiye medreselerinde okutulan Eş'arî kelâmı, Eş'arîliğin yaygınlık kazanmasında çok önemli bir atılımdı. Özellikle Bağdat ve Nîşâbur Nizâmiye medreseleri İslam dünyasında önemli bir ilim merkezi olarak çok farklı yerlerden gelene öğrencilere uzun süreli eğitim sundu. Bu bağlamda Eş'arîlik, hızlı bir yayılma sürecine girdi. Medreselerden ilim tahsil eden öğrenciler geldikleri şehirlere bu birikimi aktardılar. Dolayısıyla Eş'arîler, söz konusu

Sünnilik politikaları çerçevesinde oluşan imkânları iyi değerlendirdiler. Selçuklular ile başlayan Sünni ekollere alan açma ve Şif karşıtı politikalar Zengîler, Eyyûbîler ve Memlûkler tarafından takip edilip Osmanlı'ya kadar uzanan bir bağ oluşturdular.

## 2. MEMLÜKLERİN MEZHEP SİYASETİNDE EŞ'ARİLİĞİN DURUMU

İslam tarihinde önemli bir merkez olan Mısır'da farklı dönemlerde Türklerin kurdukları devletler ya da otonom yapılar oldu. Özellikle Türklerin askeri aladaki kabiliyetleri onlara yönetim imkanlarını tanıdı. Nitekim Memlûkler devleti kurulmadan hemen önce Eyyûbîlerin son döneminde Türk komutanların etkinliği ön plandaydı. Nitekim bu kimseler zamanla Eyyûbîler'in sonunu getirip Memlûkler'i kurdu (Makrizî, 1997, s. 1/441-443). Dolayısıyla Memlûkler Türk askeri aristokrasisinin inşa ettiği bir devlettir.

Memlûkler'in mezhep siyaseti, geçmiş uygulamalardan beslenen ve aynı zamanda kendi döneminin gerçekliğine uygun davranan bir yaklaşımı benimsemektedir. Bu açıdan Mısır ve Şam bölgesinde Selçuklular, Zengîler ve Eyyûbîler tarafından sürdürülen Sünnilik eksenli politikalar ön plandaydı. Bu siyasetin Eş'arîliğin tarihsel gelişimi açısından önemi büyüktü. Nitekim Memlûkler'den hemen önce Eyyûbî iktidarı, Şâfiî-Eş'arîliği resmi mezhebi haline getirdi. Selâhaddîn-i Eyyûbî, Kutbüddîn en-Nîsâbü'rî'nin (ö. 578/1183) akâid risalesini oğullarına ezberletecek kadar mezhebine bağlı bir Eş'arî-Şâfiî taraftarıydı (Sübkî, 1964, s. 7/340). Yine bu dönemde Eş'arîliğin akâid metinlerinden birisi olan *Mürşide* hemen her yerde okutulan bir metin haline geldi. Kısacası Eyyûbîler Eş'arîlik merkezli bir Sünni anlayışa sahipti. Diğer Sünni mezheplerin de dışlanmadığı ama Eş'arîliğin merkezde yer aldığı bir yapılanmaydı.

Memlûkler, Sünni mezhepler arasında daha dengeli bir tutumu tercih ettiler. Bunun en net göstergelerinden birisi uzun asırlardır takip edilen tek/bir baş kadı uygulaması yerine Sünni mezheplerden her biri için verilen baş kadılık uygulamasına geçti. Memlûk Sultanı Baybars, Eyyûbîler döneminden beri Şâfiîler arasından seçilen baş kadı uygulamasına son vererek Şâfiî, Hanefî, Mâlikî ve Hanbelî mezheplerine mensup dört âlimi, baş kadı olarak atandı (İbn Kesîr, 1997, s. 17/460). Bu dengeleme çabasına rağmen Şâfiî baş kadı ağırlığını uzunca bir süre sürdürdü. Ancak Hanefî kadıların güç kazanmasıyla iki mezhep arasında çekişmeler de yaşandı. Memlûk mezhep siyasetinde öne çıkan bu baş kadı uygulaması aslında askeri aristokrasi olarak Mısır'a hükmeden otoritenin toplumsal denge kurma çabasıydı. Halk ile idare arasında farkı kapatacak ve sorunlara çözüm bulacak bir kesime ihtiyaç duyuldu (Ayaz & Eren, 2019, ss. 287-288). Sünni mezheplerin hepsine verilen baş kadılık bu fonksiyonun önemli bir aracıydı. Ayrıca unutulmaması gereken bir diğer husus ise bölgeye yoğun göçlerin olmasıydı. Bilindiği üzere Moğol İstilasını nedeniyle İslam dünyası ciddi bir darbe aldı. Öte yandan Endülüs topraklarında İslam hakimiyetinin sarsılması, Mısır'ı güvenli bölge haline getirdi. Bu nedenle Mısır'a gelen hemen her mezhebe mensup toplulukla (Petry, 1981, ss. 37-75) sağlıklı bir bağ tesis edilmek istenildi.

## 3. MEMLÜKLERİN İLİM GELENEĞİNDE EŞ'ARİLİK OLGUSU

İslam dünyası incelediğimiz dönemde çetin süreçlerden geçmekteydi. Özellikle Moğol İstilasını ve Haçlı seferleri derin yaralar açmaktaydı. Endülüs topraklarına ciddi bir Hıristiyan akımı vardı. Mısır bölgesi yani Memlûkler bu dönemde tek güç olarak kaldılar. Maverâünnehir'i, Horasan'ı, İran şehirlerini, Bağdat'ı, Anadolu'yu ve diğer İslam beldelerini kanlı savaşlarla ele geçiren Moğollar ilk kez Aynicâlut Savaşında Memlûklere karşı yenildiler (Zehebî, 1990, s. 48/49-62). Böylece Moğolların ilerleyişi durdu. Fakat Moğol istilasını sürecinde İslam dünyasının önemli şehirleri, medreseleri, camileri, ilim merkezleri ve diğer kurumları zarar gördü.

İslam dünyasının bu durumu üzerine Memlûk devlet aklı, Sünniliği Mısır merkezli olarak yeniden inşa etmeye çalıştı. Sünni düşüncenin inşası için ilk atılım, hilafeti Mısır'da yeniden ihya etmek oldu. Moğolların Bağdat'ı işgalinde Abbâsî halifesi Müstasım-Billah'ın infazı sonrası hilafet kesintiye uğradı (Kalkaşendî, 1980, s. 2/103). Abbâsî soyundan olup kaçarak Mısır'a gelen Ebü'l-Kâsım Ahmed b. Halîfe ez-Zâhir, Müstansır-Billah unvanıyla halife ilan edildi (Makrizî, 1997, s. 1/530). Böylece Memlûk siyaseti hilafeti kendi himayesine aldı.

Memlûkler, hilafet kurumunu tesis ederek dini otoriteyi kontrollerine aldıkları gibi Sünni ekollerin gelişimine imkân sağlayacak mekânların inşasını gerçekleştirdiler. Bu açıdan cami, medrese, hankâh ve bunun gibi ilim merkezlerini yaygınlaştırdılar. Hatta kendilerinden önceki dönemlerde yapılan fakat atıl durumda olan mekânları restore ederek yeniden canlandırdılar (Kalkaşendî, 1987, s. 3/405-409). Bu dönemde çok sayıda medrese Sünni mezheplere verildi. Nitekim Şâfiî-Eş'arîlere tahsis edilen Hüsâmiye, Bakariyye, Haliliyye, Sâbikiyye, Taybersiyye medreseleri gibi kurumlardan bahsedilmektedir (Makrizî, 1998, s. 3/436-528). Memlûk Sünniliği açısından Eş'arîliğin diğer mezheplerle aynı konumda kabul edildiğini ve Eyyûbîler dönemindeki imtiyazlarını kaybettiğini söyleyebiliriz. Sünni ekoller arasındaki denge politikasının sürdürüldüğü ve Eş'arîliğin de bu çerçevede bir yer edindiğini ifade edebiliriz.

Memlûklerin ilim geleneği açısından Eş'arîliğin gelişimi ise entelektüel sürecin doğru tahlili ile irtibatlıdır. Bilindiği gibi İslam düşüncesi kelâm, fıkıh, tasavvuf ve İslam felsefesi üzerinden şekillenmektedir. Memlûklerin ilim geleneğini ise hadis ve fıkıh eksenli bir yapı üzerinden inşa edilmektedir. Daha önce ifade ettiğimiz üzere Mısır-Şam bölgesi Horasan-Mâverâünnehir coğrafyası gibi felsefi ve kelâmî düşüncenin öne çıktığı bir yer değildi. Bu nedenle hadis ve fıkıh merkezli bir ilim anlayışı gelişmekteydi.

Memlûkler dönemi literatürüne bakıldığında hadis-fıkıh merkezlilik daha görünür bir haldedir. Mesela Ebû İshak eş-Şîrâzî'nin *et-Tenbîh ve el-Mühezzeb* isimli eserlerine şerhler yazılmaktadır. Bunlar içinde dönemin muhaddis-fakihlerinden birisi olan Nevevî'nin (ö. 676/1277) *Tashîhu't-tenbîh ve el-Mecmû şerhu'l-mühezzeb* adlı şerhleri meşhur olmuştur (Kandemir, 1997, ss. 47-48). Örnekleri çoğaltmak mümkündür. Memlûkler dönemi literatürü, öne sürdüğümüz gibi bir ilim anlayışının eserleri ile doludur.

İncelediğimiz dönemdeki ilim anlayışı, kelâm faaliyetlerinin son derece sınırlı olduğu ve akâid düzeyine indiği bir süreçti. Kalaycı'ya göre bu durumun temel sebebi Mısır-Şam Eş'arîliğinin İmam Gazzâlî'nin fıkıh-hadis-akâid çizgisindeki görüşlerinden etkilenmesiydi (Kalaycı, 2013, ss. 186-187). Bunun yanı sıra felsefe karşıtlığı önemli bir yer kaplamaktaydı. Nitekim felsefi kelâmın en önde gelen temsilcilerinden birisi olan Seyfüddîn el-Âmidî'nin bölgede yaşadığı dışlanmışlık ve baskılar bilinen bir tavrın yansımaysıydı (İbn Hallikân, 1994, s. 3/293-294). Yine İbnü's-Salah'ın felsefe karşıtı söylemleri (İbnü's-Salâh, 1986, s. 1/210-212) yöneticiler üzerinde de etkili olmaktadır. Dolayısıyla kelâm da sınırlı kalıp akâid çizgisinde sığ bir içerikle var olmaya çalışmaktaydı. Eş'arîliğin diğer coğrafyalardaki üretkenliğini burada sürdürmemesinin sebeplerinin başında bu ilim anlayışının etkisi vardır.

Eş'arîlik olgusunun bu dönemdeki çerçevesini çizen bir diğer önemli etmen Sünni ekoller arasındaki mücadele ve rekabettir. Sünnilik tek bir yapı olmadığı gibi içerisinde farklı mezhepleri de barındıran bir yelpazedir. Bu açıdan Sünni ekoller arasında çekişmelerin olması da anlaşılabilir.

Eyyûbîler döneminde Şâfiî-Eş'arî düşüncenin öne çıktığını ama Memlûkler devrinde Sünni ekollerin eşitlenmeye çalışıldığını ifade etmiştik. Bu bağlamda Şâfiî ve Hanefî ulemâ arasında çeşitli gerilimler söz konusu olmuştur. Mesela tartışma konularından birisinde Hanefîler, Şâfiîlerin hilafetin Kureyşliliğini savduklarını iddia ederek Türk Memlûk yönetimini kabullenmedikleri şeklinde bir itham da bulundular (Tarsusi, 1992, ss. 26-30). Bu konu çok eskide kalmış bir tartışma olsa da yeniden gündeme gelmesi iki ekol arasındaki çekişmeden kaynaklanmaktadır. Yine bu dönemde Eş'arîler ile Hanbelîler arasında da bazı tartışmalar söz

konusu olmuştur. Fakat tartışma konularının kelâmdan daha çok fıkıh-hadis ekseninde olması dikkat çekicidir.

## SONUÇ

İslam düşünce geleneğinde mezheplerin zaman ve mekânın değişimine göre farklı görünümler sundukları anlaşılmaktadır. Mezheplerin tarihsel seyri sabit ve değişmez çizgiler yerine daha dalgalı bir tavır geliştirmektedir. Özellikle mezheplerin muhataplık ilişkileri üzerinden şekillendiğini Eş'arî tarihinde net olarak gözükmektedir. Horasan Eş'arîliğinin aksine Mısır ve Şam bölgesindeki Eş'arîlik, daha çok akâid boyutundadır. Bu nedenle felsefî yönü sığ kalmaktadır. Selçuklularla başlayıp Zengîler ve Eyyûbîler üzerinden Memlûklere ulaşan Sünnilik politikaları oldukça önemli bir bağdır. Memlûkler Sünni siyaseti sürdürdükleri gibi dört mezhebe alan açan bir yaklaşım sergilenmişlerdir. Bunun neticesinde toplumsal denge Sünnilik üst kimliği üzerinden sağlanmaya çalışılmıştır. Öte yandan Eş'arîlik, dönemin ilim anlayışının fıkıh-hadis merkezli olması nedeniyle yüzeysel kalmıştır. Eş'arîliğin kelâm kimliği akâid boyutunu aşamamıştır.

## KAYNAKLAR

- Ayaz, F. Y., & Eren, F. A. (2019). Memlûk Devletinde Sultan ve Emîrlerin Hanefiliğe İlgisi. *IBAD Sosyal Bilimler Dergisi*, 5, Article 5.
- Bosworth, C. E. (1963). *The Ghaznavids: Their Empire in Afghanistan and Eastern Iran*. Edinburgh University.
- Bulliet, R. W. (1972). *The Particians of Nishapur: A Study in Medieval Islamic Social History* (TDV İslâm Araştırmaları Merkezi). Harvard University.
- Hüseynî, E.-H. S. A. b. N. b. A. (1999). *Ahbârî'd-Devleti's-Selçukiyye* (Necati Lügal, Çev.; TDV İslâm Araştırmaları Merkezi). TTK Yay.
- İbn Asâkir, E.-K. A. b. el-H. b. H. b. A. (1979). *Tebyînu kezibi'l-müfterî fîma nusibe ile'l-imâm Ebi'l-Hasan el-Eş'arî* (TDV İslâm Araştırmaları Merkezi). Dâru'l-Fikr.
- İbn Asâkir, E.-K. A. b. el-H. b. H. b. A. (1996). *Târîhu Medineti Dimaşk* (TDV İslâm Araştırmaları Merkezi; 1-80). Dâru'l-Fikr.
- İbn Hallikân, E.-A. Ş. (1994). *Vefeyâtü'l-a'yân ve enbau ebnâi'z-zaman* (TDV İslâm Araştırmaları Merkezi; 1-8). Dâru Sadır.
- İbn Kâdî Şühbe, E.-S. T. (t.y.). *Tabakâtü'l-fukahâi's-Şâfiyye* (TDV İslâm Araştırmaları Merkezi; 1-5). Mektebetü's-Sekâfeti'd-Diniyye.
- İbn Kesîr, E.-F. İ. (1997). *El-Bidâye ve'n-nihâye* (TDV İslâm Araştırmaları Merkezi; 1-21). Hicr li't-Tıbaa ve'n-Neşr.
- İbnü'l-Esir, E.-H. İ. (1987). *El-Kâmil fi't-târîh* (TDV İslâm Araştırmaları Merkezi; 1-11). Dâru'l-Kütübi'l-İlmiyye.
- İbnü's-Salâh, E. A. T. (1986). *Fetâvâ ve mesâilu İbni's-Salâh fi't-tefsir ve'l-hadis ve'l-usûl ve'l-fıkıh* (TDV İslâm Araştırmaları Merkezi). Dâru'l-Ma'rife.
- Kalaycı, M. (2013). *Tarihsel Süreçte Eşarîlik Maturidilik İlişkisi*. Ankara Okulu Yay.
- Kalaycı, M. (2019). *Ehl-i Sünnetin Reislerinden İmam-ı Eş'arî ve Eş'arîlik* (TDV İslâm Araştırmaları Merkezi; 14). Anadolu Ay Yay.
- Kalkaşendî, E.-A. Ş. (1980). *Meâsirü'l-inâfe fî meâlimi'l-hilâfe* (TDV İslâm Araştırmaları Merkezi). Âlemü'l-Kütüb.
- Kalkaşendî, E.-A. Ş. (1987). *Subhu'l-a'sâ fî sinâ'ati'l-inşâ* (TDV İslâm Araştırmaları Merkezi). Dâru'l-Kütübi'l-İlmiyye.
- Kandemir, M. Y. (1997). Nevevî. İçinde *Türkiye Diyanet Vakfı İslam Ansiklopedisi* (C. 33, ss. 45-49). TDV Yay.
- Makrizî, T. E. A. (1997). *Es-sülûk li ma'rifeti düveli'l-mülûk*. Dâru'l-Kütübi'l-İlmiyye.
- Makrizî, T. E. A. (1998). *El-Mevâ'iz ve'l-İ'tibâr bi-Zikri'l-Hıtat ve'l-Âsâr*. Mektebetü Medbûli.

- Merçil, E. (1987). *Sultan Gazneli Mahmud* (TDV İslâm Araştırmaları Merkezi). Kültür ve Turizm Bakanlığı Yay.
- Ocak, A. (2017). *Selçuklu Devri Üniversiteleri Nizamiye Medreseleri*. Nizamiye Akademi Yay.
- Palabıyık, M. H. (2002). *Valilikten İmparatorluğa Gazneliler—Devlet ve Saray Teşkilatı*. Araştırma Yay.
- Petry, C. F. (1981). *The Civilian Elite of Caire in the later Middle Ages*. Princeton University Press.
- Sehâvî, E.-H. Ş. M. b. A. b. M. (t.y.). *Ed-Dav'ü'l-lâmi* (TDV İslâm Araştırmaları Merkezi; C. 12). Dâru Mektebeti'l-Hayat.
- Sübkî, E. N. T. A. b. A. b. A. (1964). *Tabakâtü's-Şâfiyyeti'l-kübrâ* (TDV İslâm Araştırmaları Merkezi; 1-10). Dâru'l-Beşâiri'l-İslamiyye.
- Tarsusi, N. İ. b. A. (1992). *Tuhfetü't-Türk fîmâ yecibu en yu'mele fi'l-mülk*. Dâru't-Talia.
- Yavuz, A. Ö. (2021). *Coğrafya ve Mezhep & Horasan'da Eş'arîliğin Tarihsel Gelişimi*. Klasik Yay.
- Zehebî, Ş. M. (1990). *Târîhü'l-İslâm ve vefeyâtü'l-meşâhir ve'l-a'lâm* (TDV İslâm Araştırmaları Merkezi; 1-53). Dâru'l-Kitâbi'l-Arabi.
- Zehebî, Ş. M. (1996). *Siyeru a'lâmi'n-nübelâ* (TDV İslâm Araştırmaları Merkezi; 1-25). Müessesetü'r-Risâle.

## TÜRK-İSLAM DÜNYASINDA DİNÎ MÛSİKÎ GELİŞİMİNİN ANADOLU'DAKİ DİNÎ MÛSİKÎ GELİŞİMİNE ETKİSİ

THE EFFECT OF THE DEVELOPMENT OF RELIGIOUS MUSIC IN THE TURKISH-  
ISLAMIC WORLD ON THE DEVELOPMENT OF RELIGIOUS MUSIC IN ANATOLIA

**Mesut ENGİN**

Ağrı İbrahim Çeçen Üniversitesi, İslami İlimler Fakültesi Ağrı/TÜRKİYE

ORCID ID: 0000 0002 4240 9459

### Özet

Mûsikî, insanlık tarihi kadar eskidir. İlk insandan itibaren hemen hemen her çağda ve her toplumda insanlar bir şekilde mûsikîyle meşgul olmuşlardır. Eski medeniyetlerden biri olan Türk medeniyeti de aynı şekilde mûsikîyi birçok alanda kullanmıştır. İslam öncesi dönemde tek Tanrılı inanca sahip olan Türkler, mûsikîyi ve mûsikînin bir parçası olan ritmi Tanrıyla iletişim kurmada bir araç olarak kullanmışlardır. Bu nedenle mûsikîde dinî ve din dışı öğeler iç içe geçmiştir. Türkler, Müslüman olduktan sonra da mûsikîyle olan bağlarını koparmamış, eskiden beri getirmiş oldukları bu geleneklerini İslam dinine uygun bir şekilde yaşamaya devam etmişlerdir. Türklerin Orta Asya'dan getirdikleri mûsikî birikimi, özellikle Abdulkadir Merâğî öncülüğünde Anadolu'da yayılmaya ve gelişmeye başlamıştır. Sonraki dönemlerde bu mûsikî türüne spesifik olarak "Türk Müziği" denilmiştir. Türk Müziği de kendi içerisinde Halk müziği ve Klasik Türk Müziği şeklinde ikiye ayrılmış, "Türk Din Mûsikîsi" de Klasik Türk Mûsikîsinin bir alt dalı olarak yerini almıştır. Anadolu topraklarında Osmanlı Devleti eliyle gelişimini sürdüren Türk-İslam medeniyeti her alanda olduğu gibi mûsikî alanında da kayda değer gelişmeler elde etmiştir. Bu önemli gelişmelerin arka planında ise Türklerin geliştirdiği, temelleri Orta Asya'ya dayanan ve sonraki dönemlerde hem nazarî hem de amelî olarak önemli bir yere sahip olan Türk mûsikîsinin payı büyüktür. Elinde bulundurduğu halifelik makamının etkisiyle de Osmanlı Devleti, başta Anadolu olmak üzere hâkim olduğu bütün topraklarda İslam dinini hayatın ayrılmaz bir parçası haline getirmişti. Bu nedenle İslam dinî, Osmanlı Devleti'ni sosyal, ekonomik, askerî gibi birçok yönden etkilediği gibi kültürel yönden de etkilemiş bu etkilenmeden mûsikî de nasibini almıştır. İşte biz de bu çalışmamızda, Türklerin mûsikî birikimlerinin din dışı olduğu kadar İslam diniyle birlikte aynı zamanda nasıl dinî bir hüviyet de kazandığını, bu birikimin Anadolu topraklarında giderek daha üst seviyelere çıkarak "Türk Din Mûsikîsi" şeklinde amelî ve nazarî olarak bir bilim dalı haline nasıl geldiğini irdelemeye çalışacağız.

**Anahtar Kelimeler:** Türkler, Anadolu, Mûsikî, Dinî Mûsikî

### Abstract

Music is as old as human history. Since the first man, people have been involved in music in some way in almost every age and society. Turkish civilization, one of the ancient civilizations, also used music in many areas. Turks, who had a monotheistic belief in the pre-Islamic period, used music and the rhythm that is a part of music as a tool to communicate with God. For this reason, religious and non-religious elements are intertwined in music. Even after becoming Muslims, the Turks did not break their ties with music and continued to live these traditions that they had brought for a long time in accordance with the Islamic religion. The musical accumulation that the Turks brought from Central Asia began to spread and develop in Anatolia, especially under the leadership of Abdulkadir Merâğî. In later periods, this type of music was specifically called "Turkish Music". Turkish Music is divided into two as Folk Music and Classical Turkish Music, and "Turkish Religious Music" has taken its place as a sub-branch of Classical Turkish Music. The Turkish-Islamic civilization, which continued its development in Anatolian lands with the help of the Ottoman Empire, achieved significant developments in the

field of music, as in every field. In the background of these important developments, Turkish music, which was developed by the Turks, has its roots in Central Asia, and has an important place both theoretically and practically in the following periods, has a great share. With the influence of the caliphate office it held, the Ottoman Empire made Islam an integral part of life in all the lands it dominated, especially in Anatolia. For this reason, the religion of Islam affected the Ottoman Empire in many aspects such as social, economic and military, as well as culturally, and music also received its share from this influence. In this study, we will examine how the musical accumulation of the Turks gained a religious identity along with the religion of Islam, as well as being non-religious, and how this accumulation gradually rose to higher levels in Anatolian lands and became a practical and theoretical branch of science in the form of "Turkish Religious Music". We will try to analyze it.

**Keywords:** Turks, Anatolia, Music, Religious Music



**FEN VE SOSYAL BİLİMLER PROJESİ UYGULAYAN İMAM HATİP  
LİSELERİNDE MESLEK DERSLERİ SORUNU (BATMAN ÖRNEĞİ)**  
THE PROBLEM OF VOCATIONAL COURSES IN IMAM HATIP HIGH SCHOOLS  
IMPLEMENTING THE SCIENCE AND SOCIAL SCIENCES PROJECT (BATMAN  
EXAMPLE)

**Dr. Mehmet Nezir CEYLAN**  
Batman İl Milli Eğitim Müdürlüğü  
ORCID ID:0000-0003-0314-3309

**ÖZET**

İmam Hatip liseleri, 17 Ekim 1951 tarihinde Tevhid-i Tedrisat Kanunu'nun 4. Maddesi gereğince kurulan okullardır. Bu okullarda dinî ilimlerin yanı sıra fen ve beşeri ilimlere de yer verilmektedir. Öğrenciler, diğer okullarda okuyan öğrenciler gibi sınavlara katılmaktadır ve başarılı oldukları takdirde üniversitelerin çeşitli bölümlerine kayıt olabilmektedirler. Ülkemizde Milli Eğitim Bakanlığı tarafından 2016 yılında öğretim yılında, akademik dersleri fen ve sosyal bilimler liselerinin ders saatlerine uygun bir şekilde planlamayı amaçlayan Fen ve Sosyal Bilimleri Proje Anadolu İmam Hatip liseleri kurulmuştur. 2016-2017 öğretim yılından itibaren ise ülkemizin tüm illerinde en az bir tane olmak üzere bu proje okulları açılmıştır. Proje kapsamında yer alan imam hatip liselerinde, meslek derslerinin ağırlığı azaltılırken, akademik derslerin ağırlığı artırılmıştır. Son yıllarda bu okullarda okuyan öğrencilerin üniversite sınavında ülke genelinde başarı elde ettikleri gözlemlenmiştir. Batman ilinde proje kapsamında eğitim alan imam hatipli öğrencilerin de Türkiye'nin saygın üniversitelerine yerleştikleri bilinmektedir. Batman ilinde 2016-2017 öğretim yılında kız, 2017-2018 öğretim yılında ise erkek öğrencilere yönelik olarak bu tür okullar ilk kez kurulmuştur. Daha sonraki yıllarda ise sınıf bazlı şekilde başka imam hatip liselerinde de bu proje uygulanmaya başlanmıştır. Batman ilinde iki okulda tamamen dört okulda sınıf bazlı toplam altı okulda, bu proje uygulanmaktadır. Bu okullar, LGS sınavına giren öğrenciler arasından puan üstünlüğüne göre öğrenci kabul etmektedir. Ancak, bu okullar zaman zaman akademik ve mesleki açıdan eleştirilere maruz kalmaktadır. Bu çalışma, Batman ilinde Fen ve Sosyal Bilimleri Projesi'ni uygulayan İmam Hatip liselerinin meslek dersleri açısından olumlu ve olumsuz yönlerini açıklamaktadır. Çalışma, proje imam hatip lisesinde görev yapmamız hasebiyle meslek dersleri konusunda saha izlenimlerimizi içermektedir. Çalışma, projenin başarılı yönlerini vurgulamakla birlikte üzerinde durulması gereken alanlara da değinecektir. Türkiye'deki İmam Hatip okullarının kuruluşu ve geçirdiği değişim ile proje kapsamına girmeyen diğer imam hatip liselerinin tanıtımına bu çalışmada yer verilmeyecektir. Amaç, Batman ilinde bazı İmam Hatip liselerinde uygulanan Fen ve Sosyal Bilimleri Projesi'nin meslek dersleri açısından zayıf yönlerini belirlemek ve ilgililer tarafından giderilmesine katkı sağlamaktır.

**Anahtar Kelimeler:** Batman, Fen ve Sosyal Bilimleri Projesi, İmam Hatip, Meslek Dersleri.

**Abstract**

Imam Hatip schools were established in accordance with Article 4 of the Tevhid-i Tedrisat Law on October 17, 1951. These schools provide education in religious sciences as well as in natural and social sciences. Students participate in exams just like students from other schools, and if they succeed, they can enroll in various departments of universities. In Turkey, as of the 2016-2017 academic year, the Ministry of National Education established the Fen ve Sosyal Bilimleri Proje Anadolu Imam Hatip schools with the aim of aligning academic lessons with the schedules of science and social sciences high schools. Since the 2016-2017 academic year, these project schools have been opened in at least one city in all provinces of our country. In

İmam Hatip schools involved in the project, the emphasis on vocational courses has been reduced while increasing the focus on academic subjects. In recent years, it has been observed that students studying in these schools have achieved national success in the university entrance exams. It is also known that students from Batman province who receive education within the scope of this project have been admitted to prestigious universities in Turkey. In Batman province, these types of schools were initially established for girls in the 2016-2017 academic year and for boys in the 2017-2018 academic year. In subsequent years, this project was implemented in other Imam Hatip schools on a class basis. In Batman, this project is implemented in six schools, with two schools located in the city center and four schools in the districts. These schools admit students based on their success in the national entrance exams. However, these schools sometimes face criticism in terms of academic and vocational aspects. This study aims to explain the positive and negative aspects of vocational courses in Imam Hatip schools implementing the Fen ve Sosyal Bilimleri Proje in Batman province. The study will emphasize the successful aspects of the project and address areas that need to be addressed. The establishment of Imam Hatip schools in Turkey, their transformation, and the introduction of other Imam Hatip schools not included in the project will not be covered in this study. The purpose is to identify the weak points in terms of vocational courses in the Fen ve Sosyal Bilimleri Proje implemented in some Imam Hatip schools in Batman province and contribute to their improvement by relevant stakeholders.

**Keywords:** Batman, Fen ve Sosyal Bilimleri Proje, Imam Hatip, Vocational Courses.

## GİRİŞ

İmam Hatip liseleri, Milli Eğitim Bakanlığına (MEB) bağlı olan ve pozitif ilimlerle dini ilimlerin birlikte öğretildiği orta öğretim okullarıdır. Bu liseler, 70 yılı aşkın bir süredir eğitim ve öğretim faaliyetleri yürütmektedir<sup>1</sup> ve yüksek öğretime öğrenci yetiştirmektedir. Türkiye’de eğitim genel olarak büyük bir sorunla karşı karşıyadır ve imam hatip liseleri de bu olumsuz durumdan etkilenmektedir. Ancak bu çalışma, imam hatip liselerinin tüm yönleriyle eğitim sorunlarını ele almaktan ziyade, proje imam hatip liselerinde din eğitimi ve algısını, sorunları ve çözüm önerilerini içermektedir.

Din eğitimi, genellikle imam hatip liseleriyle ilişkilendirilse de, aslında MEB’e bağlı tüm okullarda zorunlu din dersleri ve seçmeli dersler aracılığıyla bu tür bir eğitim verilmektedir.<sup>2</sup> Fiziki ve insan kaynakları açısından sorunsuz bir ortam gözükmesine rağmen, istenilen nitelikte bir din eğitiminin henüz toplumda tam anlamıyla gerçekleşmediği görülmektedir. İmam hatip liseleri öğrencileri de toplumun bir parçası olduğu için, nitelikli bir din eğitiminin imam hatip liselerinde de temel bir sorun olduğu söylenebilir.

Türkiye’de eğitim sisteminde dinin yeri, cumhuriyet tarihi boyunca sürekli tartışma konusu olmuştur. İmam hatip okullarının açılmaya başladığı 1924’ten itibaren, eğitim-din ilişkisi tartışmalı konuların başında gelmiştir. İlk dönemlerde, din eğitiminin okullarda olup olmaması ve nasıl yapılması gerektiği gibi konular üzerinde durulurken, sonraki yıllarda özellikle 90’lı yılların başında ideolojik tartışmalara yerini bırakmıştır. 1995 yılından itibaren toplumda önemli bir yer edinen imam hatip okulları, üniversite sınavında yaşanan kat sayı adaletsizliği nedeniyle kapanma tehlikesiyle karşı karşıya kalmıştır. 2012 yılından itibaren sekiz yıllık eğitimin 4+4+4 şeklinde bölünmesiyle ortaokulların tekrar açılması ve üniversite sınav

---

<sup>1</sup> Mustafa Öcal, “Cumhuriyet Döneminde Türkiye’de Din Eğitimi ve Öğretimi”, *Uludağ Üniversitesi İlahiyat Fakültesi Dergisi* 7/7 (1998), 246.

<sup>2</sup> Mehmet Zeki Aydın, “Dünden Bugüne Türkiye de Din Eğitimi”, *Kamuda Sosyal politika* 29 (2014), 1-2.

sistemindeki kat sayı adaletsizliğinin sona ermesi, sorunları çözme yolunda bir adım olsa da geçmiş yıllardan kaynaklanan sıkıntılar nedeniyle bu tartışmalar hala devam etmektedir.<sup>3</sup>

İmam Hatip Liselerinde öğrencilerin istidat ve kabiliyetleri doğrultusunda yetişmelerine imkan sağlamak amacıyla 2014 yılından itibaren program çeşitliliğine gidilmiştir. Bu amaçla fen ve sosyal bilimleri projesi, ilahiyat, hafızlık, dil, spor ve sanat dallarına ağırlık veren proje bazlı İmam Hatip liseleri açılmıştır.<sup>4</sup>

2016-2017 eğitim-öğretim yılından itibaren Batman ilinde fen ve sosyal bilimleri alanında iki proje imam hatip lisesi faaliyete geçirilmiştir. Bu liselerden birisi erkek, diğeri ise kız öğrencilere hizmet vermektedir. Daha sonraki yıllarda ise merkez ilçede sınıf bazlı olarak üçü erkek biri kız olmak üzere dört proje imam hatip lisesi açılmıştır. Kozluk ilçesinde ise kız öğrencilere yönelik sınıf bazlı bir proje imam hatip lisesi uygulaması başlatılmıştır.

Batman ilinde uygulanan proje imam hatip liseleri arasında, erkek öğrencilerin okuduğu okullarda akademik açıdan sorunlar tespit edilmiştir. Ancak, kız öğrencilerin okuduğu imam hatip liselerinde büyük ölçüde sorun gözlemlenmemiştir. Meslek dersleri konusunda ise, projeyi uygulayan imam hatip liselerinin hepsinde sorunlar yaşandığı gözlemlenmiştir.

Bu çalışma, Milli Eğitim Bakanlığı'na bağlı Temel Eğitim, Ortaöğretim ve Mesleki Eğitim veren okullardaki din eğitimi sorunlarını kapsamamaktadır. Aynı şekilde, normal eğitim programı uygulanan imam hatip liselerinin meslek dersleri açısından bir değerlendirmesine odaklanılmayacaktır. Dil, sanat ve spor dallarında özel projeler uygulayan okullar da bu çalışmanın kapsamı dışındadır.

Bu çalışmanın amacı Batman ilindeki bazı İmam Hatip liselerinde uygulanan proje kapsamında yer alan meslek derslerinin akademik açıdan zayıf yönlerini belirlemek ve ilgililer tarafından bu sorunların giderilmesine katkı sağlamaktır. Bu doğrultuda, öğrencilerin ilgili derslerdeki eğitim kalitesini artırmak, öğretmenlerin yetkinliklerini geliştirmek ve derslerin daha etkin bir şekilde işlenmesini sağlamak hedeflenmektedir.

## 1. PROJE İMAM HATİP LİSELERİNDE MESLEK DERSLERİ SORUNU

Batman ilindeki proje imam hatip liselerinde, "meslek dersleri" olarak adlandırılan Kur'an-ı Kerim, Temel Dini Bilgiler, Siyer, Hadis, Tefsir, Fıkıh, Akaîd, Kelam, Dinler Tarihi, Mesleki Arapça, Hitabet ve Mesleki Uygulama ve İslam Kültür ve Medeniyeti gibi derslerin farklı kademelerde ve haftalık ders çizelgesine göre okutulmaktadır. Önce normal imam hatip liseleriyle proje uygulayan imam hatip liselerinin meslek dersleri diye isimlendirilen derslerin haftalık ders çizelgesi incelenecek ardından meslek dersleriyle ilgili gözlemlediğimiz sorunlar ve çözüm yolları ele alınacaktır.

### 1. 1. İmam Hatip Liselerinde Oktulan Meslek Dersleri

Anadolu İmam Hatip Liseleri öğrencileri, Fen Bilimleri ve Sosyal Bilimler alanlarındaki dersleri Anadolu liseleriyle aynı seviyede almaktadır. 9. ve 10. sınıflarda, tüm lise türlerinde olduğu gibi, ders programları ve saatleri aynıdır. 11. ve 12. sınıflarda ise öğrenciler, ilgi alanlarına göre ders seçme imkanına sahiptir ve bu dönemde Anadolu liseleriyle eşit sayıda akademik dersler okunmaktadır. Anadolu İmam Hatip Liseleri öğrencileri, 11. sınıfta 16 saat, 12. sınıfta ise 18 saat ders seçerek Fen Bilimleri, Sosyal Bilimler, Eşit Ağırlık ve Yabancı Dil alanlarında bir üst öğrenime hazırlanmaktadır. Bu nedenle, Anadolu İmam Hatip Liseleri

<sup>3</sup> Tuncay Karateke Hümeysra Tarhan, "Proje Anadolu İmam Hatip Liselerinin Öğrenci Görüşlerine Göre Değerlendirilmesi", *Mesned İlahiyat Araştırmalar Dergisi* 2/12 (Aralık 2021), 481-482.

<sup>4</sup> [https://dogm.meb.gov.tr/pdf/AIHL\\_Program\\_Cesitliliği.pdf](https://dogm.meb.gov.tr/pdf/AIHL_Program_Cesitliliği.pdf).

müfredatı ve ders saatleri açısından, spor, sanat ve yabancı dil derslerinde küçük farklılıklar dışında Anadolu Liseleriyle aynıdır.<sup>5</sup>

Öğrenciler, analitik düşünme, sentezleme, yorumlama, mukayese etme, sorgulama, araştırma, inceleme, hafızayı kullanma, dil ve hitabet becerilerini geliştiren dersler almaktadır. Bu dersler, imam hatip okullarına özgü olan Kur'an-ı Kerim, Tefsir, Hadis, Fıkıh, Kelam, Akaid, Siyer, Dinler Tarihi, Hitabet ve Meslekî Uygulama, İslam Kültür ve Medeniyeti gibi dersleri içermektedir. Bu sayede öğrenciler, akademik becerilerini güçlendirirken aynı zamanda özgüvenlerini artırır ve imam hatip okullarının kültürel ve dini değerlerini öğrenirler.<sup>6</sup>

**Çizelge :1 Meslek Dersleri Haftalık Ders Saatleri<sup>7</sup>**

S.NO	Ders	9. sınıf Ders Saati	10. sınıf Ders Saati	11. sınıf Ders Saati	12. sınıf Ders Saati
1	Kur'an-ı Kerim	5	4	4*	3
2	Arapça**	4	3	3***	3
3	Temel Dini Bilgiler	1			
4	Siyer		2		
5	Hadis		2		
6	Fıkıh		2		
7	Tefsir			2	
8	Akaid			1	
9	Kelam				2
10	İslam Kültür ve Medeniyeti				2
11	Dinler Tarihi				2
12	Hitabet ve Mesleki Uy.			2	

\* 2022 yılında Kur'an-ı Kerim 11. Sınıflarda 3 ders saati olarak okutulmuştur.

\*\* Arapça dersi 11 ve 12. Sınıflarda Mesleki Arapça ismiyle okutulmaktadır.

\*\*\* 2022 yılında Arapça dersi haftalık 2 ders saati okutulmuştur.

Görüldüğü üzere mesleki dersler, ders saatleri açısından dengeli bir şekilde dağıtılmıştır. Bu dersler, öğrencilerin mesleki gelişimlerine katkıda bulunacak alanda yetişmelerini sağlamaktadır. Ayrıca, bu dersleri alan öğrencilerin dinî bilgi açısından sağlam bir din anlayışına sahip olmaları beklenmektedir. Ancak, son yıllarda Batman proje imam hatip liselerinde bazı sorunlar yaşandığı ve din eğitiminin tam

<sup>5</sup> [https://niluferhatunkizaihl.meb.k12.tr/icerikler/fen-ve-sosyal-bilimler-program-okulu-nedir\\_9617891.html](https://niluferhatunkizaihl.meb.k12.tr/icerikler/fen-ve-sosyal-bilimler-program-okulu-nedir_9617891.html).

<sup>6</sup> [https://niluferhatunkizaihl.meb.k12.tr/icerikler/fen-ve-sosyal-bilimler-program-okulu-nedir\\_9617891.html](https://niluferhatunkizaihl.meb.k12.tr/icerikler/fen-ve-sosyal-bilimler-program-okulu-nedir_9617891.html).

<sup>7</sup> Haftalık ders saatleri için bkz. <https://dogm.meb.gov.tr/www/haftalik-ders-cizelgeleri/icerik/11>.

anlamıyla verilmediği gözlemlenmiştir. Öğrencilerin ortaokul seviyesinde dini bir bilgiye bilgiye sahip olmadıkları belirtilmiştir. Dahası, erkek öğrencilerin camide mesleki uygulamalarından kaçındığı, kız çocuklarının ise Kur'an kurslarında benzer şekilde pratik yapmaktan çekindikleri idareciler tarafından ifade edilmiştir. Son sekiz yılda Batman ilinin mesleki yarışmalarda başarılı olamaması, bu durumu destekler niteliktedir.

Proje okullarının kuruluşundan 2022-2023 eğitim-öğretim yılına kadar, 11. sınıflarda haftalık 3 saat Kur'an-ı Kerim dersi ve 11 ve 12. sınıflarda haftalık 2 saat Mesleki Arapça dersi verilmekteydi. Ancak, 2023-2024 eğitim-öğretim yılında ders saatlerinin sorunun ana kaynağı olduğu gibi bir izlenim yaratılarak, Kur'an-ı Kerim dersi 4 saate, Mesleki Arapça dersi ise 3 saate yükseltilmiştir. Bizim görüşümüze göre, meslek dersleri sorunu tek bir sebebe indirgenemez. Yaptığımız araştırmada, bu sorunun birçok farklı etken tarafından beslendiğini tespit ettik. Ayrıca meslek dersleri konusunda veli, öğretmen, idareci ve öğrenci olmak üzere tabiri caizse eğitimi oluşturan masanın dört ayağı çeşitli nedenlere bağlı olarak verilen eğitimden memnun gözükmemektedir. Bu sorunları veli, idareci, öğretmen ve öğrenci olmak üzere dört başlık halinde açıklayacak ve çözüm yollarını ortaya koyacağız.

### 1. 2. Veli Açısından Meslek Dersleri Sorunu

Batman ilindeki proje imam hatip liselerine öğrenci gönderen velilerin iki farklı profilinin olduğu gözlemlenmektedir. Bir grup veli, okulun isminin imam hatip lisesi olduğunu dikkate alarak, buradan mezun olan öğrencilerin dini duyarlılık seviyelerinin yüksek olması gerektiğini düşünmektedir. Bu nedenle, meslek dersi öğretmenin bu konuda bilgi verebilecek bir potansiyele sahip olması önemlidir. Bu veli profilinde yer alan ebeveynler, öğretmenin herhangi bir hatasını veya farklı bir görüşünü duyduklarında, çocuklarının o ders öğretmene mesafeli olmasını istemektedir. Bu durumda, öğretmenin verdiği dini bilgiler öğrenci tarafından kabul edilmemektedir. Dini bilgi eksikliği olan bir öğrenciden tam anlamıyla meslek derslerinden faydalanması beklenemez.

Diğer veli profilinde yer alan ebeveynler ise öğrencilerini proje okula gönderme sebeplerinin bu okulların nitelikli okullar olması olduğunu düşünmektedir. Bu veliler için, meslek derslerinin verilip verilmemesi önemli değildir. Bu nedenle, bu veliler sadece akademik derslere öğrencilerinin odaklanmasını ve zaman zaman meslek derslerinin işlenmesinden rahatsızlık duyabilmektedir.<sup>8</sup>

Proje okullarında meslek derslerinin veliler açısından sorunlu görülmesinin bir diğer sebebi, bu derslerin zaman zaman öğrencilerin genel not ortalamasını düşürebilmesidir. Öğrencinin başarısızlık yaşadığı veya not ortalamasının düştüğü durumlarda, veli meslek derslerini suçlayabilmekte ve bu derslere karşı mesafeli bir tutum sergileyebilmektedir. Sonuç olarak, öğrenci bu derslerin içeriğinden tam anlamıyla yararlanamamakta ve motivasyonunu kaybedebilmektedir. Veli ve öğrenci arasında bir tür güvensizlik veya hayal kırıklığı oluşmaktadır.

Bu durumda veli, öğrencisinin genel akademik başarısını olumsuz etkileyen meslek derslerinden uzak durmayı tercih edebilir. Öğrenci de velisinin tutumunu gözlemleyerek, bu derslere olan ilgisini ve katılımını azaltabilir. Bu tür bir negatif döngü, öğrencinin meslek derslerinin bilgilerinden tam anlamıyla yararlanamamasına ve bu derslerde başarısız olmasına neden olabilmektedir.<sup>9</sup>

Bu sorunların çözümü için aşağıdaki önerileri sunmak uygun görülmektedir:

<sup>8</sup> Meryem Yüksel Ayten, Fahriye Hayırsever, "Ortaöğretim Programlarının Öğrenci Görüşlerine Göre Değerlendirilmesi", *Mersin Üniversitesi Eğitim Fakültesi Dergisi* 15/2 (2019), 299.

<sup>9</sup> Güzide Öner Tokay Gedikoğlu, "Ortaöğretim Öğrencilerinin İngilizce Öğrenmelerini Engelleyen Yabancı Dil Kaygısı", *Gaziantep Üniversitesi Sosyal Bilimler Dergisi* 6/2 (2007), 77.

- Batman ilindeki proje imam hatip liselerine gönderilen öğrencilerin veli profilleri arasında dini duyarlılık ve akademik odaklanma konularında farklı beklentiler bulunmaktadır. Ebeveynlerin bu farklı yaklaşımları göz önünde bulundurarak, öğretmenlerin dersleri işlerken farklı beklentileri dengelemeleri gerekmektedir.
- Veli-öğrenci-öğretmen üçgeninde iletişim ve anlayış önemlidir. Öğretmenler, velilerin kaygılarını anlamalı, öğrencilerin başarısını artırmak için destekleyici önlemler almalı ve meslek derslerinin önemini vurgulamalıdır. Veli ve öğrenci ise, meslek derslerine açık bir zihniyetle yaklaşarak, bu derslerin kariyer ve gelecek planları açısından ne kadar değerli olduğunu fark etmelidir. Böylelikle, öğrencilerin meslek derslerinden tam olarak faydalanması ve başarılı olmaları sağlanabilir.<sup>10</sup>
- Velilerin meslek derslerine karşı tutumunu değiştirmek için başka bir çözüm yoluna odaklanabiliriz. Bu çözüm yolunda, meslek dersleri öğretmenleri, velilerin de dahil olduğu dini duyguların ağır bastığı etkinlikler düzenleyebilirler. Bu etkinliklerde, dini mesajların ön planda tutulması sağlanabilir.<sup>11</sup>
- Bu tür etkinlikler, meslek derslerinin değerini ve önemini vurgulamanın yanı sıra, velilerin dini inançlarını da dikkate almayı amaçlar. Meslek dersleri öğretmenleri, velileri bu tür etkinliklere davet ederek, dini mesajların işlenmesine olanak tanıyabilir. Öğrencilerin yeteneklerini ve ilgi alanlarını geliştirmek için bu etkinliklerde uygulamalı çalışmalar yapılabilir. Ayrıca, öğrenci ve velilerin katılımıyla meslek dersleri hakkında bilgilendirici toplantılar düzenlenerek, velilerin bu dersleri ve öğrenme süreçlerini daha iyi anlamaları sağlanabilir.
- Bu çözüm, velilerin meslek derslerine olan ilgi ve değerlerini artırarak, öğrencilerin daha motive olmasına ve bu derslerden maksimum fayda sağlamasına yardımcı olabilir. Aynı zamanda, dini duyguların ve değerlerin vurgulanması, velilerin bu derslere olumlu bir tutumla yaklaşmalarına katkıda bulunabilir. Bu sayede, öğrencilerin meslek derslerinde başarıya ulaşmaları ve bu derslerin bilgilerini tam anlamıyla edinmeleri daha olası hale gelir.
- Yeni başlayan öğrenciler için sınıf rehber öğretmenlerin meslek dersleri öğretmenleri arasından seçilmesi, veli-öğretmen iletişimi açısından olumlu bir etki sağlayabilir. Bu uygulama, öğrencilerin okulun yapısını tanıma sürecinde meslek derslerine de olumlu bir yaklaşım geliştirmelerine yardımcı olabilir. Meslek derslerinin değerini vurgulayan rehber öğretmenler, veli-öğretmen iletişimini geliştirerek, velilerin meslek derslerine karşı olumlu bir tutum geliştirmelerine destek olabilir.<sup>12</sup>

### 1. 3. Okul Yöneticileri Açısından Meslek Dersleri Sorunu

Okul yöneticileri, il milli eğitim müdürlüğünün teklifi ve bakanlığın onayıyla atanır. Ancak Batman ilinde atanan okul idarecileri, imam hatip kültürünü yeterince bilmedikleri için meslek derslerinde dengesizlik olduğu ifade edilebilir. Son yıllarda sınav odaklı eğitim verildiği gerçeğidir. Veliler ve idareciler, öğrencinin üniversite sınavında başarılı olmasını en çok övdükleri nokta olarak görmektedirler. Bu, temel bir ölçü haline gelmiştir. Tercih sürecinde okulların başarı durumu en önemli gösterge olarak dikkate alınır. Bu durum meslek derslerinin okul idarecileri tarafından önemsenmediği anlamına gelmiştir. Okul yöneticileri, meslek

<sup>10</sup> Bediha Gökçen Aykol, *Öğretmen ve Veli Görüşlerine Göre Ailenin Eğitime Katılımı* (İstanbul: Sabahattin Zaim, Yüksek Lisans, 2019), 20.

<sup>11</sup> İlayda Ardaçoç, "Eğitimde veli/Aile Katılımı: Engeller ve Öneriler", *Alanyazın Eğitim Bilimler Eleştirel Dergisi* 1/2 (Yaz 2020), 77.

<sup>12</sup> Mehmet Ali Seven Ali Osman Engin, "Eğitimde Rehberliğin Önemi", *EKEV Akademi Dergisi* 51 (Bahar 2012), 248.

derslerini başarının önündeki en büyük engel olarak görmektedirler. Bu engeli ortadan kaldırmanın yolu, meslek derslerinden arınmış bir okuldan geçmektedir. Yöneticiler, meslek derslerinin öğrenciyi okuldan uzaklaştırdığına inanmaktadırlar. Onlar için önemli olan akademik derslerin varlığıdır. Akademik dersler ne kadar çok verilirse okul o kadar başarılı kabul edilir. Bu, meslek dersleri açısından aşırılığı ifade eder. Diğer bir olumsuz yan ise bazı idarecilerin meslek derslerine gereğinden fazla önem vermeleridir. Onlar için meslek dersleri en ince ayrıntısına kadar verilmeli ve diğer dersler ikinci planda bırakılmalıdır. Bu görüş, 1977 yılında açılan eski imam hatip liseleri öğrencilerinin deneyimlerine dayandırılmaktadır. Onlar için en iyi öğrenciler, 1977 yılında imam hatip liselerinde okuyanlardır. Bu nedenle öğrenci, dini eğitimle ilgili olanla yoğun şekilde uğraşmalı ve diğer dersler gerektiğinde ikinci planda kalmalıdır. Halbuki imam hatip liseleri için meslek dersleri temel bir bileşendir. Kültürel veya akademik derslerin verilmediği bir okul tasarımında, bu liselerin kendini kanıtlanması beklenmez. Sürekli örnek verilen eski imam hatip öğrencilerinin sınavlara büyük bir çalışma harcadıkları ve akademik derslere önem verdikleri göz ardı edilmektedir.<sup>13</sup>

Okul yönetileri akademik başarının önündeki en büyük engel olarak meslek derslerini gördüğü bir gerçektir. Bu tutumları zaman zaman öğrencilere de yansıtıyor. Öğrenciler, yöneticilerin olumsuz tavırlarını gördüklerinde, meslek derslerinin başarılarının önündeki en büyük engel olduğunu düşünebiliyorlar. Bu durum, öğrencilerin meslek derslerine gerektiği kadar ilgi göstermelerini ve bu alanda başarılı olmalarını engelleyebilir. Bu nedenle, yöneticilerin meslek derslerine daha fazla değer vererek, öğrencilerin motivasyonunu artırması ve bu derslere olan ilgilerini desteklemesi önemlidir.

Ayrıca, gözlemlediğimize göre okul yöneticileri, meslek derslerine önem vermemekte ve rastgele bir ders dağılımı yapmaktadırlar. Hatta bazı durumlarda, bu dersleri sınavlara hazırlık için bir etüd faaliyeti olarak değerlendirmektedirler.

Okul yöneticileri, Batman ilindeki meslek dersleri için başka bir sorun da yaşanmaktadır. Bazı okul yöneticileri, meslek dersi öğretmenleriyle kendi bireysel dini inançlarını karşılaştırma eğilimindedir. Bu durum zaman zaman meslek dersi öğretmenleriyle yöneticiler arasında iletişimsizlik sorunlarına yol açmaktadır. Bu iletişimsizlik, derslerin öğrencilere sağlıklı bir şekilde aktarılmasını engelleyen faktörlerden biridir.

Bu sorunların çözümü için aşağıdaki önerileri sunmak uygun görülmektedir:

- Okul yöneticileri, sivil toplum örgütlerinin de içinde yer aldığı bir kurul tarafından istişareyle belirlenmelidir. Seçim sürecinde aday yöneticilere bir tür mülakat yapılmalı ve dört yıllık planları ve projeleri göz önünde bulundurulmalıdır. Bu projelerden biri de meslek derslerinin işleyişi ve önemiyle ilgili olmalıdır.
- Yöneticilerin öğretmen seçiminde güçlendirilmelidir. Elazığ ilinde yapılan bir araştırmada, proje okullarında görev yapan meslek dersleri öğretmenlerinin en sevilen öğretmenler olduğu ortaya çıkmıştır. Bu okullardan mezun olan öğrencilerin sınavlarda başarılı olduğu da önemli bir bulgudur. Bu durum, meslek dersleri öğretmenlerinin liyakatli ve okul kültürüyle uyumlu kişilerin seçilmesi halinde öğrenci başarısını tetikleyen bir etken olabileceğini göstermektedir.<sup>14</sup>
- Öğrencilerin okul tercih sürecinde bilgilendirilmeleri için okul ziyaretleri düzenlenmeli ve hatta veliler okula davet edilmelidir. Bu şekilde, öğrenciler okulda verilecek dersler hakkında bilgi sahibi olacaklar ve sene içerisinde yaşanabilecek

<sup>13</sup> Meryem Yüksel Ayten, Fahriye Hayırsever, "Ortaöğretim Programlarının Öğrenci Görüşlerine Göre Değerlendirilmesi", 299-300.

<sup>14</sup> Hümeysra Tarhan, "Proje Anadolu İmam Hatip Liselerinin Öğrenci Görüşlerine Göre Değerlendirilmesi", 497.

olumsuz kaygılar en aza indirilecektir. Okul hakkında bilgi paylaşımının yanı sıra, öğrencilere okul kültürü de aktarılmalıdır.

- Ayrıca, okul yöneticileri mükemmeliyetçi duygularından sıyrılıp öğrencilerle jenerasyon farkını dikkate almalıdırlar. Bu bakımdan her insanın hata yapabileceği gerçeği göz önünde bulundurularak, hatalar affedilmeli ve cezalandırma yöntemine başvurulmamalıdır. Unutulmamalıdır ki bu okullarda, evliyalara değil insanlara yetiştirilmelidir. Dolayısıyla, temel insani değerler öğretildikten sonra din eğitime geçilmelidir.
- Meslek dersleri, Kur'an-ı Kerim, Mesleki Arapça, Siyer, Tefsir, Hadis ve Fıkıh gibi temel İslam ilimlerinden oluşmaktadır. Okul yöneticileri, meslek dersleri zümresini uzmanlık alanlarına göre gruplandırarak ders dağılımı yapmalıdır. Bu yaklaşım, meslek derslerinin öğrencilere daha sağlıklı bir şekilde aktarılmasını sağlayacaktır.
- Okul yöneticileri, meslek derslerinin müfredata uygun bir şekilde işlenmesine yönelik profesyonel bir tutum sergilemelidir. Başka bir tavır içine girmek yerine, öğretmenlerin dersleri verme konusunda serbestliklerine ve yeteneklerine güvenmeli ve onları desteklemelidir. Öğrencilere uygun ve etkili bir şekilde bilgi aktarımını sağlamak için iletişim kanallarını açık tutmalı ve sürekli bir işbirliği içinde çalışmalıdırlar.
- Her dersin kendine özgü bir değeri ve katkısı olduğunu vurgulamak önemlidir. Meslek derslerinin etkili bir şekilde işlenmesi ve yöneticilerin bu derslere gereken önemi vermeleri, öğrencilerin motivasyonunu artırarak onları daha olumlu bir tutum içinde yönlendirebilir. Böylece, meslek derslerine olan ilginin artması ve öğrencilerin akademik başarılarının da olumlu şekilde etkilenmesi sağlanabilir. Yöneticiler, öğrencilerin meslek derslerine ilgi göstermelerini teşvik etmek için çeşitli yarışmalar düzenleyebilirler, bu yarışmalar not kaygısı olmaksızın yapılmalıdır. Törenler ve diğer etkinliklerde, proje imam hatip liselerinin önemi vurgulanmalı ve her seferinde bu okullarda meslek derslerinin ne kadar değerli olduğu açıkça ifade edilmelidir. Ayrıca, okul panoları meslek derslerinin bilgileriyle donatılmalı ve bu panoların öğrencilerin katkılarıyla düzenlenmesine özen gösterilmelidir. Sınavlarda da meslek derslerinden soru sorulduğuna sık sık vurgu yapılmalıdır. Örneğin, üniversite sınavında Din Kültürü ve Ahlak Bilgisi dersinden sorulan soruların Tarih ve Coğrafya dersi kadar önemli olduğu açıklanmalıdır. Aynı şekilde, Diyanet İşleri Başkanlığı tarafından yapılan personel alımı sınavlarında da meslek derslerine yönelik soruların yer aldığı belirtilmelidir. Bu şekilde, meslek derslerinin akademik değeri ve önemi vurgulanarak öğrencilerin ilgisi ve motivasyonu artırılabilir.<sup>15</sup>

#### 1. 4. Öğretmen Açısından Meslek Dersleri Sorunu

İşin başarıyla yürütülmesi için liyakatlı ve yetenekli insanlar tarafından yapılması önemlidir. İmam hatip liselerinde meslek derslerinin, işini seven ve mesleki yeterliliğe sahip kişiler tarafından verilmesi, başarı elde etmek için gereklidir. Ancak, sekiz yıllık eğitim süresinde öğrenci sayısı düşen imam hatip liseleri, 2013 yılından itibaren sayıca artış göstermiş olsa da, meslek dersleri öğretmen açığını henüz kapatamamıştır. Bu açıktan proje okulları da payını almıştır. Hatta bazı durumlarda iki yıllık açıköğretim ilahiyat fakültesi mezunları bu dersleri vermek durumunda kalmıştır. Devlet, öğretmen açığını kapatmak için yeterli sayıda kontenjan sağlamış olsa da, nitelikli öğretmenlerin atanması konusunda sorunlar yaşanmaktadır. Bunun sebebi, ilahiyat fakültesi öğrencilerinin, imam hatip kültürünü henüz öğrenmeden mezun

---

<sup>15</sup> Meryem Yüksel Ayten, Fahriye Hayırsever, "Ortaöğretim Programlarının Öğrenci Görüşlerine Göre Değerlendirilmesi", 300.



olmaları, ülkemizdeki işsizlik nedeniyle diğer fakültelerden mezun olanların da ikinci bir fakülte olarak ilahiyat fakültesini tercih etmeleri ve meslek dersleri öğretmenliğini içselleştirmemeleridir. Sonuç olarak, mesleki yeterlilik açısından eksik olan öğretmenler, öğrenciyle doğru iletişim kuramamıştır. Bu nedenle, bu okullardan mezun olan öğrenciler, okulun kültürünü ve temel dini bilgileri yeterince edinmeden mezun olmuşlardır.<sup>16</sup>

İmam Hatip okullarına devam eden öğrencilere, genel olarak din ile ilgili bilgilere hakim gibi bir yaklaşım sergilenmektedir. Bunda, bölgemizin genel olarak dindar bir eğilime sahip olması etkili olmaktadır. Ancak, sahadaki gözlem ve gerçekler bunun tam tersini söylemektedir. Son 15 yılda ilimizin sosyal ve kültürel anlamda sağlıklı bir şekilde büyümesi, kültürel değerlerimizin dejenere olmasına neden olmuştur. Bu durumda dini değerler de olumsuz etkilenmiştir. Bunun sebeplerinden biri, öğrencilerin ailelerinden bazı bilgileri zaten önceden edinmiş olmaları üzerine bir varsayım yaparak, din eğitiminde temel bilgilere yer vermeme eğilimidir. Oysaki geçmişte batıl inançlara karşı mücadele edilen konuların yerini, modern hurafelerin kent kültüründe alması gibi bir durumla karşı karşıyayız. Maalesef, bu gerçeklikten habersiz bir şekilde okullarımızda din eğitimi verilmektedir.<sup>17</sup>

Okullarımızda dindarlık eğitimi, dini eğitim yerine tercih edilmektedir. Bu sorun, Türkiye genelinde olduğu gibi ilimizde de daha sık görülen bir durumdur.<sup>18</sup>

Bu sorunların çözümü için aşağıdaki önerileri sunmak uygun görülmektedir:

- İmam Hatip liselerinde görev yapacak öğretmenlerin hizmet içi eğitimleri kapsamında, alanında uzman meslek öğretmenleri tarafından verilecek eğitimlerin yanı sıra, Batman ilindeki medreselerden de faydalanmaları sağlanmalıdır. Bu sayede, öğretmenlerin temel mesleki bilgilerinin yanı sıra, medrese bilgi ve birikiminden de yararlanmaları mümkün olacaktır. Bu çözüm, öğrencilerin de aynı kaynaktan beslenmelerini sağlayarak, her okulda olumlu sonuçlar doğuracaktır. Bu uygulama, zorluğuna rağmen, İmam Hatip liselerindeki eğitim kalitesini artırmak için önemli bir adım olacaktır.
- Din eğitimine başlarken öğrencilere kitabın başından itibaren eğitim verilmelidir. Yani, öğrenciler uygun bir tabirle "elif-ba"dan başlayarak din eğitimi almaya başlamalıdır. Temel bilgiler verildikten sonra öğrenciler arasında yarışmalar düzenlenmeli ve okuma grupları oluşturularak daha fazla bilgi ve derinlik kazandırılmalıdır. Bu süreçte, yeni Müslüman olan bireylere gösterilen olumlu tavır gibi bir yaklaşım benimsenmeli ve onlara bilgi aktarımı bu doğrultuda gerçekleştirilmelidir.
- Dini eğitim, öğrencilerin neyi neden yaptığını anlamalarını ve bu eylemleri içselleştirmelerini sağlayarak, bilinç düzeylerini yükseltir. Bu, dindarlık eğitiminden farklıdır çünkü dindarlık eğitimi, daha çok amel boyutuna odaklanır ve bilinç düzeyi son derece düşüktür. Dindarlık eğitimi, koşullu şartlar yerine getirildiğinde davranışların sönmeye yüz tutacağı bir yaklaşımdır. Bu nedenle, az ama öz bir dini eğitim yaklaşımı benimsenmeli ve bu eğitimlerin kalitesi artırılmalıdır. Bu, öğrencilerin bilinç düzeylerini yükselterek, daha anlamlı ve kalıcı bir öğrenme deneyimi yaşamalarını sağlayacaktır.

<sup>16</sup> Ekrem Uysal Yahya Suzan, "Batman'da Din Eğitimi" (Batman Vizyon-2030 Arama Konferansı, Batman: Batman Üniversitesi, 2022), 262.

<sup>17</sup> Yahya Suzan, "Batman'da Din Eğitimi", 270.

<sup>18</sup> Yahya Suzan, "Batman'da Din Eğitimi", 268.

### 1. 5. Öğrenci Açısından Meslek Dersleri Sorunu

Bilindiği üzere eğitim-öğretim sürecinde en yaygın yöntemlerden biri olan anlatım, günümüzde bilginin sadece aktarılması değil, kabullenilip hayata geçirilmesi açısından da önemlidir. Bir bilginin gerçek anlamda özümsemiği ve toplum tarafından benimsendiği işaretler, toplumda somut bir şekilde kendini göstermelidir. Ne var ki, imam hatip okullarında verilen meslek derslerinde, müfredatın basit ve yalın olmasına rağmen öğretmenler tarafından bu durum uygulanmamaktadır. Bu da öğrencilerin, akademik tartışmaların arasında kendilerini kaybetmelerine neden olmaktadır. Bir binanın temeli olmadığı sürece katlar ne kadar yükselirse yükselsin, her seferinde yıkılmaya mahkumdur.

Anlatı yöntemi kuşkusuz önemlidir, ancak öğretmenlerin not kaygısından uzaklaşması ve uygulama odaklı bir yaklaşım benimsemesi gerekmektedir. Derslerini etkinliklerle zenginleştirerek anlatmalı ve en önemlisi öğrencilerine sevgiyle yaklaşmalıdır. Öğretmen, öğrencilerin farklı bir okula geldiğini hissettirmeli ve samimiyetini göstermelidir. Örnek olarak, meslek dersleri öğretmeni şöyle bir yaklaşım benimsemelidir: "İmam Hatip okuluna geldiğiniz için her birinize zaten 30 puan vereceğim. Geri kalan puanları ise siz çalışarak kazanacaksınız." Bu açıdan bakıldığında, meslek dersleri öğretmeni, günümüzün Mevlana'sı gibi olmalı ve çevresinde öğrencilerin dönmesini sağlamalıdır.<sup>19</sup>

Öğrenciler arasında bazı derslerin sıkıcı veya zorlayıcı olarak algılandığı bilinen bir gerçektir. Örneğin, matematik dersi iyi olmayan öğrenciler tarafından sevimsiz bulunabilir. Aynı şekilde, İmam Hatip okullarında Kur'an-ı Kerim ve Arapça dersleri de benzer şekilde fobik bir algıya sahip olabilir. Bu durumda, meslek derslerinin tutumu ve yaklaşımıyla birlikte, öğrencilerin bu derslerle karşılaşma sıklığı da etkili olabilmektedir. Araştırmalarımızda, öğrencilerin İmam Hatip okullarına gelmemelerinin temel nedeninin meslek dersleri olduğunu belirledik. Bir öğrenci ile yaptığımız bir diyalogda, öğrenci meslek dersleri olmadığı takdirde okulun ilimizde çok iyi olduğunu söylemişti. Dolayısıyla, meslek derslerinden arındırılmış bir İmam Hatip okulu sisteminde, din eğitiminin bu dersler vasıtasıyla verilmesi gibi bir durumun büyük bir sorun teşkil ettiği görülmektedir.

Öğrencilerin proje okullarına karşı ilgisizliklerinin nedenlerinden biri, Kur'an-ı Kerim ve Arapça dersleri olarak belirtilmektedir. Özellikle Kur'an dersinde, öğrencilerin belirli süreleri veya ayetleri ezberlemeleri müfredat gereği olabilmektedir. Bu ezber gerekliliği, öğrencilerin notlarını düşürmesine neden olabilir ve sonuç olarak meslek derslerine karşı ilgisizlikleri artabilir.

Genel olarak ülkemizdeki tüm okullarda görülen bu sorunun temel sebebi, öğrencilerin gelecekle ilgili kaygıdır. Özellikle ilimizde ve imam hatip okullarında bu kaygı daha belirgindir. Bu kaygı, nitelikli bir din eğitiminin verilmesine de engel olmaktadır. Sadece sınav odaklı bir eğitim sistemi, öğrencilerin diğer derslerden bilgi edinmelerini engellemektedir. Bu nedenle sınavlarda sorusu olmayan din dersleri, gereksiz olarak görülmektedir. Bu durum ise öğretmenler, idareciler, veliler ve öğrenciler arasında sorunlara yol açmakta ve eğitim işbirliği yerine, her bir taraf kendi tarafını savunmakta ve işbirliği sağlanamamaktadır. Bu durumda eğitim masası adeta devrilmekte ve verimli bir eğitim ortamı sağlanamamaktadır. Akademik kaygı, din eğitimi olumsuz etkilemektedir.

Bu sorunların çözümü için aşağıdaki önerileri sunmak uygun görülmektedir:

- Okullarımızda en sevilen öğretmenler, meslek dersleri öğretmenleri olmalıdır. Bunun sağlanması ise samimiyetle mümkündür. Kendisini öğrencilerine sevdiren ve bilgisiyle kabul ettiren bir öğretmen, öğrencilerin dış dünyada şekillenmesine katkı sağlayacaktır. Bu nedenle

<sup>19</sup> Meryem Yüksel Ayten, Fahriye Hayırsever, "Ortaöğretim Programlarının Öğrenci Görüşlerine Göre Değerlendirilmesi", 301.

sloganımız şu olmalıdır: Din eğitimi her zaman her yerde yaşayarak verilmelidir. Not odaklı bir din eğitimi yerine, tebliğ dayalı bir yaklaşım benimsenmelidir.

• Din eğitimi, akademik başarıya engel değildir, hatta akademik başarıyı destekleyebilir. İmam hatip okullarında, kültürel ve mesleki dersler birbiriyle rekabet etmek yerine, zümreler arasında işbirliği yapılmalıdır. Mesleki derslerin eğitimin bir parçası olduğu, diğer zümreler tarafından sık sık vurgulanmalı ve örnek olaylarla meslek derslerinin önemi anlatılmalıdır. Meslek derslerinin öğretmenleri, not odaklı değil, tebliğ odaklı bir eğitim anlayışıyla hareket etmelidir. Bu şekilde, imam hatip okullarında olumsuz algıların ve taviz gibi algılanan durumların önüne geçilebilir. Slogan: "Paranın dini imanı olmaz, ama harcayanın dini imanı olmalıdır."<sup>20</sup>

• Proje okullarında yaz aylarında açılacak Kur'an kursları, öğrencilerin Kur'an dersiyle ilgili sorunlarını kökten çözebilir. Bu kurslarda meslek dersleri öğretmenlerinin de yer alması, öğrencilerin meslek derslerine bakış açısını olumlu yönde değiştirebilir. Öğrencilerin yaz aylarında akademik kurslara katılırken bir ders saatinin Kur'an okumaya ayrılması, bu sorunu çözmeye yardımcı olabilir. Ayrıca Gençlik ve Spor İl Müdürlüğü'nün desteğiyle düzenlenecek sosyal ve spor etkinlikleri, eğitimi daha keyifli hale getirebilir. Bu sayede, meslek dersleriyle ilgili zorlukların büyük bir kısmı yaz aylarında giderilebilir.

## 2. DEĞERLENDİRME VE SONUÇ

Genel olarak, bu çalışma, İmam Hatip okullarındaki din eğitimi sürecinde yaşanan sorunları ve çözüm önerilerini açık ve anlaşılır bir şekilde ele alıyor. Metinde sunulan öneriler, okulların daha verimli bir eğitim ortamı sağlamasına ve öğrencilerin din eğitimine daha fazla zaman ayırmasına olanak tanıyabilir.

Bu çalışmada, Batman ilindeki imam hatip liselerine gönderilen öğrencilerin velilerinin meslek derslerine karşı farklı beklentileri olduğu ve bu durumun öğrencilerin başarısını olumsuz etkileyebileceği vurgulanmaktadır. Metinde sunulan öneriler, öğretmenlerin velilerin kaygılarını anlamalarını ve meslek derslerinin önemini vurgulamalarını, velilerin meslek derslerine karşı tutumunu değiştirmek için etkinlikler düzenlemelerini ve sınıf rehber öğretmenlerinin meslek dersleri öğretmenleri arasından seçilmesini önermektedir. Bu öneriler, veli-öğretmen-öğrenci üçgeninde iletişim ve anlayışın önemine dikkat çekmektedir. Bu nedenle, öğretmenlerin velilerin beklentilerini dengelemeleri ve velilerin meslek derslerine olan tutumlarını değiştirmeleri için iletişim ve anlayışa önem vermeleri gerekmektedir.

Bu çalışma, Batman ilindeki okullarda meslek derslerinin önemsenmediği ve bu durumun öğrencilerin başarısını olumsuz etkilediği konusunda bir değerlendirme sunmaktadır. Okul yöneticilerinin meslek derslerine gereken önemi vermediği, hatta bazı durumlarda meslek derslerini sınavlara hazırlık etüdü olarak değerlendirdiği ifade edilmektedir. Ayrıca, bazı yöneticilerin meslek dersi öğretmenleriyle bireysel dini inançlarını karşılaştırma eğiliminde olduğu ve bu durumun iletişimsizlik sorunlarına yol açtığı belirtilmektedir.

Çalışmada sunulan öneriler, okul yöneticilerinin meslek derslerine daha fazla önem vermesi, öğretmen seçiminde liyakate önem verilmesi, öğrencilerin okul ziyaretleriyle bilgilendirilmesi, meslek derslerinin müfredata uygun bir şekilde işlenmesi ve öğrencilerin motivasyonunu artırmak için çeşitli yarışmalar düzenlenmesi gibi konuları kapsamaktadır.

Bu çalışmada, öğrencilere din eğitimi verilirken, temel bilgilerin verilmesi ve daha sonra derinleştirilmesi gerektiği vurgulanmış. Ayrıca, dindarlık eğitimi yerine dini eğitim verilmesi gerektiği belirtilmiş. Bu şekilde, öğrencilerin neden ve nasıl bir şeyi yaptığının farkında olmaları ve eğitimin içselleştirilmeleri sağlanabileceği ifade edilmiş. Metindeki görüşler,

<sup>20</sup> Yahya Suzan, "Batman'da Din Eğitimi", 278.

öğrencilerin din eğitimi alırken, temel bilgilerin verilmesinin önemine ve dini eğitimin dindarlık eğitiminden daha etkili olduğuna işaret ediyor.

Çalışmanın en güçlü yanı, çözüm önerilerinin somut ve uygulanabilir olmasıdır. Örneğin, yaz aylarında okulların açık kalması ve profesyonel bir şekilde gruplandırılmış yaz Kur'an kursları düzenlenmesi gibi öneriler, okulların atıl durumda kalmamasını sağlayarak, öğrencilerin din eğitimine daha fazla zaman ayırmasına olanak tanıyabilir.

Sonuç olarak, bu çalışma, İmam Hatip okullarındaki din eğitimi sürecinde yaşanan sorunları ve çözüm önerilerini açık ve anlaşılır bir şekilde ele almaktadır. Metinde sunulan öneriler, okulların daha verimli bir eğitim ortamı sağlamasına ve öğrencilerin din eğitimine daha fazla zaman ayırmasına olanak tanıyabilir. Bu nedenle, okul yöneticileri, öğretmenler ve veliler tarafından dikkate alınması gereken bir çalışmadır.

Çalışmada çıkan sonuçlar maddeler halinde şöyle ifade edilebilir:

1. Batman ilindeki İmam Hatip okullarında meslek derslerine karşı farklı beklentilerin olması, öğrencilerin başarısını olumsuz etkileyebilmektedir.
2. Öğretmenlerin velilerin kaygılarını anlamaları ve meslek derslerinin önemini vurgulamaları, velilerin meslek derslerine karşı tutumunu değiştirmek için etkinlikler düzenlemeleri ve sınıf rehber öğretmenlerinin meslek dersleri öğretmenleri arasından seçilmesi gerekir. Böylece veli-öğretmen-öğrenci üçgeninde iletişim ve anlayışın doğmasına katkı sağlayacaktır.
3. Okul yöneticilerinin meslek derslerine gereken önemi vermemesi, öğrencilerin başarısını olumsuz etkilemektedir.
4. Okul yöneticilerinin meslek derslerine daha fazla önem vermesi, öğretmen seçiminde liyakate önem verilmesi, öğrencilerin okul ziyaretleriyle bilgilendirilmesi, meslek derslerinin müfredata uygun bir şekilde işlenmesi ve öğrencilerin motivasyonunu artırmak için çeşitli yarışmalar düzenlenmesi gibi öneriler, meslek dersleri konusundaki sorunların çözümüne yönelik somut adımlar olarak ileri sürülebilir.
5. Din eğitimi sürecinde, temel bilgilerin verilmesi ve daha sonra derinleştirilmesi gerekmektedir. Dini eğitim, dindarlık eğitiminden daha etkilidir.
6. Öğrencilerin din eğitimi sürecinde, neden ve nasıl bir şeyi yaptığının farkında olmaları ve eğitimin içselleştirilmeleri sağlanabilir.
7. Okulların daha verimli bir eğitim ortamı sağlaması ve öğrencilerin din eğitimine daha fazla zaman ayırmasına olanak tanıması için, yaz aylarında okulların açık kalması ve profesyonel bir şekilde gruplandırılmış yaz Kur'an kurslarının düzenlenmesi meslek dersleriyle ilgili olumsuz durumların ortadan kalkmasını sağlayabilir.
8. İmam Hatip okullarındaki din eğitimi sürecinde yaşanan sorunların çözümü için, iletişim ve anlayışın önemine dikkat edilmesi gerekmektedir.
9. Çalışmanın sunmuş olduğu öneriler, okul yöneticileri, öğretmenler ve veliler tarafından dikkate alınması gereken somut ve uygulanabilir adımlardır.

## KAYNAKÇA

- Ali Osman Engin, Mehmet Ali Seven. “Eğitimde Rehberliğin Önemi”. *EKEV Akademi Dergisi* 51 (Bahar 2012), 247-259.
- Bediha Gökçen Aykol. *Öğretmen ve Veli Görüşlerine Göre Ailenin Eğitime Katılımı*. İstanbul: Sabahattin Zaim, Yüksek Lisans, 2019.
- Hümeyra Tarhan, Tuncay Karateke. “Proje Anadolu İmam Hatip Liselerinin Öğrenci Görüşlerine Göre Değerlendirilmesi”. *Mesned İlahiyat Araştırmalar Dergisi* 2/12 (Aralık 2021), 481-516.
- İlayda Ardaçoç. “Eğitimde veli/Aile Katılımı: Engeller ve Öneriler”. *Alanyazın Eğitim Bilimler Eleştirel Dergisi* 1/2 (Yaz 2020), 75-84.
- Mehmet Zeki Aydın. “Dünden Bugüne Türkiye de Din Eğitimi”. *Kamuda Sosyal politika* 29 (2014), 68-72.
- Meryem Yüksel Ayten, Fahriye Hayırsever. “Ortaöğretim Programlarının Öğrenci Görüşlerine Göre Değerlendirilmesi”. *Mersin Üniversitesi Eğitim Fakültesi Dergisi* 15/2 (2019), 290-323.
- Mustafa Öcal. “Cumhuriyet Döneminde Türkiye’de Din Eğitimi ve Öğretimi”. *Uludağ Üniversitesi İlahiyat Fakültesi Dergisi* 7/7 (1998), 246-268.
- Tokay Gedikoğşlu, Güzide Öner. “Ortaöğretim Öğrencilerinin İngilizce Öğrenmelerini Engelleyen Yabancı Dil Kaygısı”. *Gaziantep Üniversitesi Sosyal Bilimler Dergisi* 6/2 (2007), 67-80.
- Yahya Suzan, Ekrem Uysal. “Batman’da Din Eğitimi”. 261-274. Batman: Batman Üniversitesi, 2022.

**YOLSUZLUĞUN KURUMSAL SÜRDÜRÜLEBİLİRLİK ÜZERİNDEKİ ETKİSİ**  
THE EFFECT OF CORRUPTION ON CORPORATE SUSTAINABILITY

**Dr. Öğr. Üyesi İlhan ÇAM**

Gebze Teknik Üniversitesi, İşletme Fakültesi,  
ORCID ID: 0000-0002-3076-0639

**ÖZET**

Kurumsal kalite, bir ülkenin çevresel kalitesini olumlu yönde etkileyen önemli bir faktördür. Güçlü kurumlar, sürdürülebilir uygulamaların teşvik edilmesine, kaynakların etkili bir şekilde kullanılmasına ve çevresel düzenlemelerin uygulanmasına yardımcı olabilirler. Bu araştırmada ülkelerdeki yolsuzluk seviyesinin kurumsal sürdürülebilirlik üzerinde nasıl etkilerinin olduğunu incelemek amaçlanmıştır. Bu çerçevede, 2002-2019 yılları arasında 53 farklı ülkede faaliyet gösteren toplam 5.813 firma ve toplam 40.628 gözlemden oluşan örneklem üzerinden analizler yürütülmüştür. Araştırma modeli en küçük kareler yöntemi ile analiz edilmiş ve standart hatalar, değişen varyans ve otokorelasyon problemlerinin varlığı durumunda tutarlı sonuçlar üretilmesini sağlayan Rogers kümelenmiş standart hatalar tahmin yöntemi ile düzeltilmiştir. Elde edilen bulgulara göre, ülkedeki yolsuzluk seviyesi arttıkça, firmaların kurumsal sürdürülebilirlik performansları zayıflamaktadır. Bu sonuçlar, yolsuzluğun, sadece ekonomik değil aynı zamanda sosyal ve çevresel sürdürülebilirlik açısından da ciddi tehditler oluşturduğunu vurgulamaktadır. Dolayısıyla, ülkeler ve işletmeler, yolsuzluğun önlenmesi ve azaltılması için etkili politika önlemleri geliştirmek ve uygulamak için daha fazla çaba göstermelidirler.

**Anahtar Kelimeler:** Kurumsal sürdürülebilirlik; Yolsuzluk; Çevresel, sosyal ve kurumsal yönetim; ÇSY

**ABSTRACT**

Corporate governance is a crucial factor that positively influences a country's environmental quality. Strong institutions can facilitate the promotion of sustainable practices, efficient resource utilization, and the enforcement of environmental regulations. This research aims to investigate how the level of corruption in countries affects corporate sustainability. In this context, analyses were conducted on a sample comprising a total of 5,813 firms operating in 53 different countries between 2002 and 2019, with a total of 40,628 observations. The research model was analyzed using the least squares method, and standard errors were corrected using the Rogers clustered standard errors estimation method to ensure consistent results in the presence of heteroscedasticity and autocorrelation problems. According to the findings, as the level of corruption in a country increases, the corporate sustainability performance of firms weakens. These results highlight that corruption poses significant threats not only to the economic but also to the social and environmental aspects of sustainability. Therefore, countries and businesses should exert more effort in developing and implementing effective policy measures to prevent and reduce corruption.

**Keywords:** Corporate sustainability; Corruption; Environmental, social and corporate governance; ESG

**1. GİRİŞ**

Kurumsal sürdürülebilirlik uygulamaları artık sadece çevre aktivistlerinin veya sürdürülebilirlik uzmanlarının ilgilendiği bir konu olmaktan öte, aynı zamanda firmalar, yatırımcılar, finansal analistler ve politika yapımcılar için de bir odak noktası haline gelmiştir (Semenova vd., 2010: 265). Firmalar, sürdürülebilirlik konusundaki taahhütlerini artırarak, çevresel etkilerini

azaltmaya ve toplumsal sorumluluklarını yerine getirmeye çalışmaktadır. Sürdürülebilirlik, sadece çevreye duyarlı olmakla kalmayıp, aynı zamanda iş dünyasında daha geniş bir toplumsal etki yaratma amacını da içermektedir. Çevresel etkileri azaltmak, toplumsal eşitsizlikleri ele almak ve etik kurumsal yönetim prensiplerine bağlı kalmak, birçok şirketin rekabet avantajı sağlamasına yardımcı olmaktadır. Zuraida vd. (2018: 458)'nin ifade ettiği gibi günümüzde piyasa oyuncuları, bir firmanın gelecekteki kâr potansiyelini değerlendirmek amacıyla geleneksel finansal bilgilerin yetersiz ve sınırlı olduğu gerçeğinden dolayı kurumsal sürdürülebilirlik faaliyetleri gibi finansal olmayan bilgilere de başvurmaya başlamışlardır. Bu nedenle, işletmeler sadece çevresel etkileri azaltmakla kalmayıp, aynı zamanda finansal başarılarını artırmak ve toplumsal sorumluluklarını yerine getirmek amacıyla kurumsal sürdürülebilirlik uygulamalarına odaklanmaktadır.

Kurumsal sürdürülebilirlik, bir işletmenin bütün paydaşlarının (hissedarlar, çalışanlar, müşteriler, çıkar grupları, toplum vb.) ihtiyaçlarını karşılarken gelecekteki paydaşların ihtiyaçlarını tehlikeye atmamak olarak tanımlanmaktadır (Dyllick ve Hockerts, 2002: 131). Bu tanıma göre, kurumsal sürdürülebilirlik, işletmelerin mevcut ve gelecekteki paydaşlarının gereksinimlerini karşılamayı amaçlarken aynı zamanda sürdürülebilir bir geleceğe katkı sağlama amacını taşır. Böylelikle, ekonomik, sosyal ve çevresel alanlarda sürdürülebilirlik prensiplerinin dengeli bir şekilde ele alınması gerekirken, işletmelerin toplumsal sorumluluklarına olan bağlılıklarını sürdürmeleri gerekir. Bu bağlamda, işletmelerin kurumsal sürdürülebilirlikle ilgili faaliyetlerini ve politikalarını belirlerken hem mevcut hem de gelecekteki paydaşlarının gereksinimlerini dikkate almaları önemlidir.

İşletmeler hem iç hem de dış çevrelerindeki faktörlere dayalı olarak sürdürülebilirlik ile ilgili faaliyetlerini ve politikalarını belirlemektedirler. Daha önceki ampirik çalışmalar, firmaların kurumsal sürdürülebilirlik uygulamalarının ülkeler arasında farklılık gösterebileceğini ileri sürmüşlerdir (Baldin vd., 2018; Ioannou ve Serafeim, 2012; Ortas vd., 2018). Ülkeler arasındaki kurumsal sürdürülebilirlik uygulamalarının farklılıkları, çevresel ve sosyal sorumlulukların düzenleyici çerçevesinden etkilenebilecektir. Çünkü farklı ülkeler, çevresel, sosyal ve kurumsal yönetim (ÇSY) gereksinimlerini farklı düzeylerde ve şekillerde belirleyebilirler. Bu nedenle, şirketlerin bulunduğu ülkenin düzenlemeleri, sürdürülebilirlik uygulamalarının kapsamını ve içeriğini etkileyebilir. Bu noktada, Aerts vd. (2016: 304)'ne göre, kurumsal teori (*institutional theory*), işletmelerin çevresel raporlama ve sürdürülebilirlik alanındaki davranışlarını anlamak için son derece önemlidir. Araştırmacılar, tarihsel deneyimler, kültürel değerler, toplumsal beklentiler ve çevresel etkiler gibi faktörlerin, işletmelerin çevresel sorumluluklarını nasıl ele aldıklarını ve bu alanlarda nasıl raporlama yaptıklarını etkilediğini ileri sürmektedirler. Sonuç olarak, kurumsal teori, işletmelerin çevresel raporlama ve sürdürülebilirlik alanında neden belirli kararlar aldıklarını ve neden belirli uygulamaları benimsediklerinin anlaşılmasında yardımcı olan bir çerçeve sunmaktadır.

Yolsuzluk, kamu gücünün özel çıkarlar için kullanılması ve elitlerin ve özel çıkar sahiplerinin devleti ele geçirme ve etkileme durumudur (Kaufmann vd., 2011). Yolsuzluk uygulamaları, küçük çaplı rüşvetten büyük siyasi yolsuzluğa kadar, kamu kaynaklarının amaçlarına aykırı kullanılması sonucu ekonomik kalkınmanın engellenmesine ve kurumlara olan güvenin zedelenmesine yol açar. Bu çalışmada ülkelerdeki yolsuzluk seviyesinin kurumsal sürdürülebilirlik üzerinde nasıl etkilerinin olduğunun incelenmesi amaçlanmıştır. Bu çerçevede, 2002-2019 yılları arasında 53 farklı ülkede faaliyet gösteren toplam 5.813 firma ve toplam 40.628 gözlemden oluşan örneklem üzerinden analizler yürütülmüştür.

Çalışmanın ikinci bölümünde teorik çerçeve ve hipotez sunulmuştur. Üçüncü bölümünde örneklem, araştırma modeli ve değişkenlerin tartışıldığı metodoloji bölümü ele alınmıştır. Araştırma bulgularının sunulduğu dördüncü bölümden sonra, sonuç bölümü ile araştırma sonlandırılmıştır.

## 2. TEORİK ÇERÇEVE

Douglass North 1991 tarihli çalışmasında kurumsal teorinin temelini atmış ve ekonomik katılımcıların davranışlarını belirli kısıtlamalar etrafında şekillendirdiklerini vurgulamıştır (North, 1991). Teoriye göre ekonomik aktörler, yani şirketler ve diğer ekonomik katılımcılar, faaliyetlerini büyük ölçüde ülkelerin kurumsal özellikleri doğrultusunda yönlendirmektedirler. Bu kurumsal özellikler, ekonomik aktörlerin yükümlülüklerini ve ekonomik oyunun kurallarını belirleyen, aynı zamanda bir toplum içinde iş yapma ve sözleşme yapma biçimlerini şekillendiren kurallardır. Bu kurallar ve kısıtlamalar, hem resmi olarak tanımlanmış, yani anayasalar, yasalar ve düzenlemeler gibi, hem de resmi olmayan, yani gelenekler, kültür, tabular ve davranış normları gibi, kurallardan kaynaklanır.

Ortas vd. (2015:674)'ne göre, kurumsal teori, farklı ülkelerde faaliyet gösteren şirketlerin kurumsal sürdürülebilirlik ve sosyal sorumluluk önceliklerini belirlemektedir. Sürdürülebilirlik uygulamaları, kültürel değerler ve toplum normlarına dayalı olarak farklılık gösterebilir ve bu da şirketlerin sürdürülebilirlik önceliklerini şekillendirir. Aerts vd. (2016: 326) ise işletmelerin kurumsal sürdürülebilirlik ile ilgili bilgileri raporlamalarındaki farklılıkların kurumsal teori çerçevesinde anlaşılabilirliğini ileri sürmektedirler.

Kurumsal teori çerçevesinde, ülkelerin sahip oldukları yasal, düzenleyici ve kurumsal çevrenin firmaların sürdürülebilirlik faaliyetleri üzerinde nasıl etkilerinin olduğu önceki bazı çalışmalar tarafından incelenmiştir. Örneğin Jackson ve Apostolou (2010) kurumsal çevrenin Avrupalı firmaların kurumsal sürdürülebilirlik faaliyetleri üzerindeki etkisini inceledikleri çalışmalarında, Anglosakson ülkelerdeki firmaların Kıta Avrupası'ndaki firmalarla karşılaştırıldığında daha yüksek düzeyde kurumsal sürdürülebilirliğe sahip oldukları bulgusunu paylaşmışlardır. Diğer taraftan, Castillo-Merino ve Rodríguez-Pérez (2021) ise finans sektöründeki firmalar üzerinde yürüttükleri araştırmalarında Kıta Avrupası hukuk sistemine tabi ülkelerde bulunan firmaların daha yüksek ÇSY performansına sahip olduğunu göstermişlerdir. Van der Waal ve Thijssens (2020) ise, dünya genelinde borsada işlem gören en büyük 2000 işletmenin sürdürülebilirlik raporlarından hareketle işletmelerin Sürdürülebilir Kalkınma Hedeflerine katılımlarını etkileyen faktörleri inceledikleri çalışmalarında, ülkelerin yasal olarak Anglosakson ya da Kıta Avrupası hukuk sistemini benimseyip benimsememelerinin sürdürülebilirlik raporlamaları üzerinde herhangi bir etkisinin olmadığını göstermişlerdir.

Ülke düzeyinde yürütülen bir araştırmada ise Hunjra vd. (2020) yolsuzluğun kontrol altına alınması gibi güçlü kurumsal yapıların çevresel performansın iyileştirilmesinde önemli bir faktör olduğunu ortaya koymuşlardır. Azam vd. (2021), kurumsal kalitenin ülke düzeyindeki sürdürülebilir kalkınma üzerinde olumlu bir etkiye sahip olduğunu göstermişlerdir. Firma düzeyinde yürütülen araştırmalardan birinde ise yolsuzluğun kurumsal sürdürülebilirliği nasıl etkilediğini inceleyen Ioannou ve Serafeim (2012), yolsuzluğun olmadığı durumlarda firmaların kurumsal sosyal performanslarının yüksek olduğunu göstermişlerdir. Baldin vd. (2018) 2005-2012 yılları arasında 26 ülkeden toplam 14.174 gözleme sahip örneklem üzerinde yürüttükleri araştırmalarında ülke seviyesindeki yolsuzluğun firmaların ÇSY uygulamalarını olumsuz yönde etkilediğini ortaya koymuşlardır. Maama (2020), Batı Afrika'daki 67 banka üzerinde yürüttüğü araştırmada, yolsuzluğun düşük olduğu ülkelerdeki firmaların önemli ölçüde daha fazla ÇSY bilgisi açıkladıklarını göstermiştir.

Güçlü kurumları ve düşük yolsuzluğu olan ülkelerde, doğal kaynakların verimli bir şekilde kullanılma olasılığı daha yüksektir. Kaynaklar etkili bir şekilde yönetildiğinde, sürdürülebilir uygulamaların, azaltılmış kirliliğin ve sorumlu arazi kullanımının daha olası olduğu bir durum söz konusu olabilir. Ayrıca güçlü kurumlar, çevresel düzenlemeleri oluşturmak ve uygulamak için gereklidir. Yolsuzluğun kontrol altında olduğu bir ülkede, çevresel yasaları uygulama



yeteneğine sahip olma olasılığı daha yüksektir. Bu, bireyler ve işletmeler tarafından gerçekleştirilen zararlı uygulamalara karşı caydırıcı bir etki yapabilir. Sonuç olarak, kurumsal kalite, bir ülkenin çevresel kalitesini olumlu yönde etkileyen önemli bir faktördür. Güçlü kurumlar, sürdürülebilir uygulamaların teşvik edilmesine, kaynakların etkili bir şekilde kullanılmasına ve çevresel düzenlemelerin uygulanmasına yardımcı olabilirler. Bu nedenle, yolsuzluk kontrolü gibi kurumsal kalite göstergelerinin, çevresel sürdürülebilirlik açısından büyük önem taşıdığı söylenebilir. Bu argümanlardan ve önceki çalışmaların bulgularından hareketle aşağıdaki araştırma hipotezi geliştirilmiştir.

*H1: Ülkedeki yolsuzluk seviyesi arttıkça, firmaların kurumsal sürdürülebilirlik performansları zayıflamaktadır.*

### 3. METODOLOJİ

#### 3.1. Örneklem

Ampirik testleri gerçekleştirmek için Refinitiv ÇSY veri tabanından ÇSY puanları, Refinitiv Eikon veri tabanından ise firma düzeyindeki finansal tablo verileri elde edilmiştir. Finans sektöründeki firmalar örnekleme dâhil edilmemişlerdir. Refinitiv ÇSY veri tabanı 2002 yılından başladığından örneklem 2002 yılına kadar geri gitmektedir. Ayrıca, COVID-19 Pandemisinin firma dinamiklerini büyük ölçüde etkilemesi nedeniyle 2020 ve sonrası yıllar örnekleme alınmamıştır. Sonuç olarak araştırma örneklemini 2002-2019 yılları arasında 53 ülkede faaliyet gösteren toplam 5.813 firma ve toplam 40.628 gözlemden oluşmaktadır.

#### 3.2. Araştırma Modeli ve Değişkenler

Yolsuzluğun kurumsal sürdürülebilirlik üzerindeki etkisini inceleyebilmek amacıyla aşağıdaki model kurulmuştur.

$$ÇSY_{it} = \alpha + \beta_1 YOLSUZLUK_{it} + \beta_2 KONTROL_{it} + \varepsilon_{it}$$

Modeldeki  $ÇSY_{it}$  firmaların ÇSY puanlarını ifade etmektedir ve Economidou vd. (2023), Khaled vd. (2021), Qureshi vd. (2020), Rajesh (2020) ve Rajesh ve Rajendran (2020) takip edilerek kurumsal sürdürülebilirliğin bir göstergesi olarak kullanılmıştır.  $YOLSUZLUK_{it}$  Dünya Bankası'nın, Dünya Geneli Yönetişim Göstergeleri içerisinde yer alan Yolsuzluğun Kontrolü göstergesidir. Yorumlamayı kolaylaştırabilmek için bu gösterge -1 ile çarpılmıştır. Buna göre değişken yükseldikçe ilgili ülkedeki yolsuzluk seviyesi de artmaktadır.  $KONTROL_{it}$  ise üç grup altında toplanabilecektir. İlk grupta ÇSY üzerinde etkisi olabilecek firma düzeyindeki kontrol değişkenleridir. Bu değişkenler sırasıyla, firma büyüklüğü, kaldırıcı, kârlılığı, Tobin q oranı, yatırım harcamaları ve araştırma geliştirme harcamalarıdır. İkinci grupta ülkelere özgü makro ekonomik özellikleri kontrol edebilmek için modele eklenmiş değişkenler yer almaktadır. Bunlar sırasıyla gayri safi yurtiçi hasıla büyümesi ve GSYİH değerine göre hisse senedi piyasasının toplam işlem hacmi değeridir. Üçüncü ve son gruptaki değişkenler ise kukla değişkenlerden meydana gelmektedir. Burada yıllara, sektöre ve ülkelere özgü ölçülemeyen faktörleri kontrol edebilmek amacıyla modele eklenmiş yıl, sektör ve ülke kukla değişkenleri yer almaktadır. Son olarak uç değerlerin etkisini azaltmak için, firma düzeyindeki kontrol değişkenlerinin uç değerleri %1. ve %99. değerlere eşitlenmiştir. Değişkenlere ilişkin tanımlamalara ve açıklamalara Çizelge 1'de yer verilmiştir.

**Çizelge 1. Değişkenlerin Tanımları ve Açıklamaları**

Değişkenler	Değişkenlerin Açıklamaları
ÇSY	Refinitiv ÇSY Puanı. Firmaların çevresel, sosyal ve kurumsal yönetim puanları üzerinden hesaplanan genel firma puanıdır.
YOLSUZLUK	Dünya Bankası'nın, Dünya Geneli Yönetişim Göstergeleri ( <i>Worldwide Governance Indicators</i> ) içerisinde yer alan Yolsuzluğun Kontrolü ( <i>Control of Corruption</i> ) göstergesinin -1 ile çarpılması sonucu elde edilmiştir.
BUYUKLUK	Firma büyüklüğü, toplam varlıkların doğal logaritmasıdır.
KALDIRAC	Firma kaldıracı, toplam borçların toplam varlıklara oranıdır.
KARLILIK	Firma kârlılığı, vergi sonrası net kârın toplam varlıklara oranıdır.
TOBIN	Tobin q, piyasa değeri/defter değeri oranıdır ve şu şekilde hesaplanmaktadır: (toplam varlıklar - öz kaynaklar + piyasa değeri) / toplam varlıklar
CAPEX	Firma yatırımları, sermaye harcamalarının toplam varlıklara oranıdır.
AR-GE	Araştırma geliştirme harcamaları, Ar-Ge giderlerinin toplam varlıklara oranıdır, eksik gözlemler sıfıra eşitlenmiştir.
Arge_null	AR-GE giderleri eksik olan firma gözlemleri için 1, AR-GE bilgileri olan firmalar için ise 0 değerini alan bir kukla değişkendir.
GSYIH	GSYİH büyümesi (yıllık %). Dünya Bankası
PIYASA	Hisse Senedi Piyasasının Toplam İşlem Hacmi Değeri (GSYH'nin %'si). Dünya Bankası

Çizelge 2'de değişkenlere ilişkin gözlem sayısı, ortalama, standart sapma, medyan, minimum ve maksimum değerleri sunulmuştur. ÇSY değişkeninin ortalaması 40,34'dür ve minimum 0,18 ile maksimum 95,15 değerleri arasında değişmektedir. Yolsuzluk değişkeninin ortalaması -1,22'dir ve -2,47 ile 1,13 değerleri arasında değişmektedir. Diğer istatistikler ile ilgili bilgilere Çizelge 2'den ulaşılabilir.

**Çizelge 2. Tanımlayıcı İstatistikler**

Değişkenler	Gözlem S.	Ortalama	St. Sapma	Medyan	Min.	Maks.
ÇSY	40.628	40,34	20,57	37,81	0,188	95,15
YOLSUZLUK	40.628	-1,227	0,752	-1,381	-2,470	1,132
BUYUKLUK	40.628	21,96	1,630	22,00	17,57	25,75
KALDIRAC	40.628	0,225	0,165	0,214	0,000	0,659
KARLILIK	40.628	0,035	0,119	0,047	-0,596	0,288

TOBIN	40.628	2,024	1,550	1,504	0,608	9,909
CAPEX	40.628	0,056	0,051	0,041	0,001	0,281
AR-GE	40.628	0,023	0,058	0,000	0,000	0,375
Arge_null	40.628	0,578	0,494	1,000	0,000	1,000
GSYİH	40.628	2,388	2,394	2,329	-9,132	25,163
PIYASA	40.628	126,3	93,95	108,5	0,068	952,7

Çizelge 3 değişkenlere ilişkin korelasyon matrisini raporlamaktadır. Bağımlı değişken ÇSY ile bağımsız değişken yolsuzluk arasında istatistiksel olarak anlamlı bir korelasyon yoktur. ÇSY ile büyüklük, kaldıraç ve kârlılık değişkenleri arasında pozitif bir korelasyon vardır. Diğer taraftan ÇSY ile Tobin q oranı, sermaye ve Ar-Ge yatırımları, GSYİH büyümesi ve piyasa işlem hacmi değişkenleri arasında negatif bir korelasyon vardır. Son olarak, Çizelgeye göre bağımsız değişkenler arasında yüksek denilebilecek bir korelasyon katsayısı bulunmamaktadır. Bu durum araştırma modelinde çoklu doğrusal bağlantı probleminin olmayabileceğine işaret etmektedir.

**Çizelge 3. Korelasyon Matrisi**

Değişkenler	(1)	(2)	(3)	(4)	(5)	(6)	(7)	(8)	(9)	(10)	(11)
ÇSY (1)	1,00										
BUYUKLUK (2)	0,51	1,00									
KALDIRAC (3)	0,13	0,26	1,00								
KARLILIK (4)	0,11	0,30	-0,07	1,00							
TOBIN (5)	-0,10	-0,33	0,11	-0,25	1,00						
CAPEX (6)	-0,03	-0,02	0,06	0,05	<b>0,00</b>	1,00					
AR-GE (7)	-0,09	-0,32	-0,52	-0,20	0,32	-0,13	1,00				
Arge_null (8)	-0,05	0,04	0,16	0,15	-0,11	0,03	-0,46	1,00			
YOLSUZLUK (9)	<b>0,01</b>	0,09	0,09	0,06	0,03	0,01	-0,07	<b>0,01</b>	1,00		
GSYİH (10)	-0,10	-0,02	0,07	<b>-0,01</b>	0,11	0,04	-0,02	-0,02	-0,35	1,00	
PIYASA (11)	-0,09	0,03	<b>-0,01</b>	-0,02	0,05	-0,08	0,09	-0,05	0,16	-0,03	1,00

Çizelgede **koyu** ile gösterilen katsayılar istatistiksel olarak anlamsız katsayıları göstermektedir.

#### 4. AMPİRİK SONUÇLAR

Ülke düzeyindeki yolsuzluğun kurumsal sürdürülebilirlik üzerindeki etkisini inceleyebilmek için kurulmuş olan araştırma modeli en küçük kareler yöntemi ile analiz edilmiştir. Standart

hatalar, değişen varyans ve otokorelasyon problemlerinin varlığı durumunda tutarlı sonuçlar üretilmesini sağlayan Rogers kümelenmiş standart hatalar tahmin yöntemi ile düzeltilmiştir.

Çizelge 4’de raporlanan bulgulara göre modelin  $R^2$  değeri %44’dür ve F-değeri 146,92 değeri ile %1’den küçük bir p-değerine sahiptir. Bu istatistikler, kurulan modelin genel olarak anlamlı olduğunu ve değişkenlerin ÇSY’deki değişikliğin açıklanmasında yeterli olduklarını göstermektedir.

#### Çizelge 4. Analiz Sonuçları

	ÇSY
YOLSUZLUK	-6,114*** (-11,60)
BUYUKLUK	8,689*** (52,09)
KALDIRAC	-5,116*** (-4,05)
KARLILIK	3,854*** (2,88)
TOBIN	0,836*** (6,46)
CAPEX	12,932*** (3,77)
AR-GE	22,458*** (5,25)
Arge_null	-1,716*** (-3,21)
GSYIH	-0,600*** (-9,09)
PIYASA	-0,023*** (-7,04)
Sabit	-171,114***

	(-33,52)
Ülke etkisi	Eklendi
Sektör etkisi	Eklendi
Yıl etkisi	Eklendi
Gözlem sayısı	40,628
Düzeltilmiş R <sup>2</sup>	0,440
F-Değeri	146,92
P-Değeri	0,000

*t*-istatistik değerleri parantez içerisinde yer almaktadır. \*\*\*  $p < 0,01$ , \*\*  $p < 0,05$ , \*  $p < 0,1$ .

İlk olarak, kontrol değişkenlerinin katsayıları yorumlanacak olursa, büyüklük, kârlılık, Tobin q, sermaye harcamaları ve Ar-Ge giderleri ÇSY'yi pozitif etkilerken, kaldıraç, GSYİH büyümesi ve piyasa işlem hacmi değişkenleri ise ÇSY'yi negatif etkilemektedirler. Bütün değişkenler istatistiksel olarak anlamlıdır. Temel araştırma hipotezi ile ilgili değerlendirmelere geçilecek olursa, yolsuzluk değişkeninin ÇSY değişkeni ile negatif olarak ilişkili olduğu görülmektedir ( $\beta = -6,114$ ;  $p$ -değeri  $< 0,01$ ). Bu bulgu, ülkelerdeki yolsuzluk seviyesi arttıkça firmaların kurumsal sürdürülebilirlik düzeylerinin azaldığı anlamına gelmektedir. Sonuç olarak, ülkedeki yolsuzluk seviyesi arttıkça, firmaların kurumsal sürdürülebilirlik performansları zayıflamaktadır hipotezi desteklenmektedir.

Bu sonuçlar, farklı kurumsal yapıları olan ülkelerin, işletmelerin sürdürülebilirlik performansı üzerinde farklı etkilere neden olduğu varsayımını teyit etmektedir (bakınız, Ortas vd., 2015: 675). Hunjra vd. (2020) yolsuzluğun kontrol altına alınması gibi kurumsal kalitenin ülke düzeyindeki çevresel kaliteyi olumlu yönde etkilediğini ileri sürmektedir. Ayrıca, yolsuzluk oranının yüksek olduğu bir ülkede firmaların etik olmayan uygulamalara girişme olasılığının daha yüksek olabileceği ileri sürülebilir (Baldin vd., 2018: 93). Benzer şekilde, yasal ve kurumsal çevrenin kaliteli olması fırsatçı davranışları ve işlem maliyetlerini azaltarak sürdürülebilir tüketimi ve sürdürülebilir üretim modellerini teşvik etmekte ve böylelikle de sürdürülebilir kalkınmayı artırmaktadır (Azam vd., 2021: 6).

## 5. SONUÇ

Bu araştırmada ülkelerdeki yolsuzluk seviyesinin kurumsal sürdürülebilirlik üzerinde nasıl etkilerinin olduğunun incelenmesi amaçlanmıştır. Bu çerçevede, 2002-2019 yılları arasında 53 farklı ülkede faaliyet gösteren toplam 5.813 firma ve toplam 40.628 gözlemden oluşan örneklem üzerinden analizler yürütülmüştür. Elde edilen bulgulara göre, ülkelerin yolsuzluk seviyeleri ile şirketlerin kurumsal sürdürülebilirlik performansları arasında ters bir ilişki olduğu açıkça görülmektedir. Yolsuzluk seviyesi arttıkça, şirketlerin sürdürülebilirlik performansları olumsuz etkilenmektedir. Bu durum, iş dünyasının etik ve sürdürülebilir uygulamaları sürdürmede zorluklarla karşılaştığı bir ortamın yolsuzlukla ilişkilendirilmesini desteklemektedir. Yolsuzluk, şeffaflığı erozyona uğratabilir, adil rekabeti engelleyebilir ve kısa vadeli kazançların uzun vadeli sürdürülebilirlik çabalarının önüne geçtiği bir ortam yaratabilir. Bu nedenle, yolsuzluğu ele almak ve azaltmak, ulusal ve küresel düzeyde kurumsal sürdürülebilirliği ve sorumlu iş uygulamalarını teşvik etmek açısından da hayati bir faktördür.

## KAYNAKÇA

- Aerts, W., Cormier, D., & Magnan, M. (2006). Intra-industry imitation in corporate environmental reporting: An international perspective. *Journal of Accounting and public Policy*, 25(3), 299-331.
- Azam, M., Hunjra, A. I., Bouri, E., Tan, Y., & Al-Faryan, M. A. S. (2021). Impact of institutional quality on sustainable development: Evidence from developing countries. *Journal of Environmental Management*, 298, 113465.
- Baldini, M., Maso, L. D., Liberatore, G., Mazzi, F., & Terzani, S. (2018). Role of country-and firm-level determinants in environmental, social, and governance disclosure. *Journal of Business Ethics*, 150, 79-98.
- Castillo-Merino, D., & Rodríguez-Pérez, G. (2021). The effects of legal origin and corporate governance on financial firms' sustainability performance. *Sustainability*, 13(15), 8233.
- Dyllick, T., & Hockerts, K. (2002). Beyond the business case for corporate sustainability. *Business Strategy and the Environment*, 11(2), 130-141.
- Economidou, C., Gounopoulos, D., Konstantios, D., & Tsiritakis, E. (2023). Is sustainability rating material to the market?. *Financial Management*, 52(1), 127-179.
- Hunjra, A. I., Tayachi, T., Chani, M. I., Verhoeven, P., & Mehmood, A. (2020). The moderating effect of institutional quality on the financial development and environmental quality nexus. *Sustainability*, 12(9), 3805.
- Ioannou, I., & Serafeim, G. (2012). What drives corporate social performance? The role of nation-level institutions. *Journal of International Business Studies*, 43, 834-864.
- Jackson, G., & Apostolakou, A. (2010). Corporate social responsibility in Western Europe: An institutional mirror or substitute?. *Journal of Business Ethics*, 94(3), 371-394.
- Kaufmann, D., Kraay, A., & Mastruzzi, M. (2011). The worldwide governance indicators: Methodology and analytical issues1. *Hague journal on the rule of law*, 3(2), 220-246.
- Khaled, R., Ali, H., & Mohamed, E. K. (2021). The Sustainable Development Goals and corporate sustainability performance: Mapping, extent and determinants. *Journal of Cleaner Production*, 311, 127599.
- Maama, H. (2021). Institutional environment and environmental, social and governance accounting among banks in West Africa. *Meditari Accountancy Research*, 29(6), 1314-1336.
- North, D. C. (1991). Institutions. *Journal of Economic Perspectives*, 5(1), 97-112.
- Ortas, E., Gallego-Álvarez, I., & Álvarez, I. (2019). National institutions, stakeholder engagement, and firms' environmental, social, and governance performance. *Corporate Social Responsibility and Environmental Management*, 26(3), 598-611.
- Qureshi, M. A., Kirkerud, S., Theresa, K., & Ahsan, T. (2020). The impact of sustainability (environmental, social, and governance) disclosure and board diversity on firm value: The moderating role of industry sensitivity. *Business Strategy and the Environment*, 29(3), 1199-1214.
- Rajesh, R. (2020). Exploring the sustainability performances of firms using environmental, social, and governance scores. *Journal of Cleaner Production*, 247, 119600.

- Rajesh, R., & Rajendran, C. (2020). Relating environmental, social, and governance scores and sustainability performances of firms: An empirical analysis. *Business Strategy and the Environment*, 29(3), 1247-1267.
- Semenova, N., Hassel, L., & Nilsson, H. (2010). The value relevance of environmental and social performance: evidence from Swedish SIX 300 companies. *The Finnish Journal of Business Economics*, 3(10), 265-292.
- Van der Waal, J. W., & Thijssens, T. (2020). Corporate involvement in sustainable development goals: Exploring the territory. *Journal of Cleaner Production*, 252, 119625.
- Zuraida, Z.; Houqe, M. N.; Van Zijl, T. (2018), "Value Relevance of Environmental, Social and Governance Disclosure" In *Research handbook of finance and sustainability*. Edward Elgar Publishing: 458-483.

**DİJİTAL DÖNÜŞÜMÜN İŞLETMELER ÜZERİNDEKİ ETKİLERİ: DİJİTAL İŞ  
MODELLERİ ÜZERİNDE BİR ARAŞTIRMA**  
EFFECTS OF DIGITAL TRANSFORMATION ON BUSINESSES: A RESEARCH ON  
DIGITAL BUSINESS MODELS

**Dr. Nevzat Zengin**  
Beykent Üniversitesi, İşletme Fakültesi  
ORCID ID: 0000-0001-8411-140X

**Özet**

Günümüzde, teknolojik yeniliklerin hızı işletmelerin faaliyet biçimlerini ve rekabet stratejilerini kökten değiştirmektedir. Dijital dönüşüm, işletmelerin geleneksel süreçlerini dijital teknolojilere dönüştürme çabası olarak kabul edilmektedir. Bu dönüşüm, işletmelere daha hızlı pazar erişimi, artan verimlilik ve bireyselleştirilmiş müşteri deneyimleri sunma potansiyeli sunar. Teknolojik ilerlemelerin sürekli devam ettiği bir dönemde, işletmelerin temel stratejilerini yeniden şekillendirmesi ve uyum yeteneklerini en üst düzeyde tutması kaçınılmazdır. Bu bağlamda, dijital dönüşüm işletmelerin iş süreçlerini, müşteri etkileşimlerini ve operasyonel işleyişlerini kökten değiştirme hedefini taşır. Bu çalışmada benimsenen yöntem, bir literatür taramasıdır. Öncelikle dijital dönüşümün işletmelere etkileri ve iş modelleri incelenecek ve bu iş modellerinin işletmeler üzerindeki etkisi analiz edilecektir.

**Anahtar Kelimeler:** Dijital Dönüşüm, Dijitalleşme, Dijital İş Modelleri

**Abstract**

In today's rapidly evolving landscape, the pace of technological innovations is fundamentally altering the way businesses operate and formulate their competitive strategies. Digital transformation is acknowledged as the endeavor of reshaping traditional business processes into digitized formats. This transformation presents businesses with the potential to achieve faster market access, increased efficiency, and personalized customer experiences. In an era of continuous technological advancement, it becomes inevitable for businesses to redefine their core strategies and maintain adaptability. In this context, digital transformation carries the objective of radically altering businesses' processes, customer interactions, and operational workflows. This study adopts a literature review methodology. Firstly, the impacts of digital transformation on businesses and their business models will be examined, and the influence of these business models on enterprises will be analyzed.

**Keywords:** Digital Transformation, Digitization, Digital Business Models



## GİRİŞ

Dijitalleşme, 21. yüzyılın başından itibaren, özellikle dördüncü sanayi devriminin etkisiyle birlikte iş dünyasında önemli değişikliklere ve yeni taleplere yol açmıştır. Bu değişiklikler, işletmelerin insan kaynakları yönetimi alanında dijitalleşme süreçlerine duyduğu artan ilgi ile birlikte daha da belirgin hale gelmektedir. Günümüzde hızla ilerleyen dijital teknolojilerin, iş dünyası, toplum ve günlük yaşam üzerindeki dönüştürücü etkisi, işletmelerin geleneksel iş yapış biçimlerini ve stratejilerini gözden geçirmelerini kaçınılmaz hale getirmiştir. Bu dönüşüm süreci, işletmelerin bu teknolojik evrimin sunduğu yeni fırsatları yakalama amacını taşımaktadır. Dijital iş dönüşümü, insanlar, işletmeler ve nesnel arasındaki iletişimi engelsiz hale getirerek hemen her sektörde faaliyet gösteren işletmeleri etkilemektedir.

Dijital iş dönüşümü, teknolojinin kullanılması yoluyla daha fazla gelir, rekabet avantajı ve yüksek verimlilik sağlamayı hedefleyen yeni iş modelleri, süreçler, yazılımlar ve sistemler oluşturmayı içerir. İşletmeler, bu hedefe ulaşmak için süreçlerini ve iş modellerini dönüştürmekte, iş gücü verimliliğini ve yenilikçiliği artırmakta ve müşteri deneyimlerini kişiselleştirme yoluna gitmektedirler (Schwertner, 2017).

## Dijital Dönüşüm

"Dijital dönüşüm" ve "dijitalleşme" terimleri sıklıkla benzer anlamlarda kullanılsa da, bu kelimeler arasında bazı önemli farklılıklar bulunmaktadır. Dijitalleşme, fiziksel verilerin dijital formata dönüştürülmesini ifade eder. Bu süreç, yeni teknolojik yetenekleri operasyonel teknolojiyle birleştirir ve bu da verilerin gerçek zamanlı olarak toplanmasını ve analiz edilmesini mümkün kılar, aynı zamanda veri doğruluğunu artırır (Ünsal, 2023).

TÜBİTAK'a göre, dijital dönüşüm, "hızla gelişen bilgi ve iletişim teknolojilerinin sunduğu fırsatlar ve toplumsal ihtiyaçlardaki değişiklikler doğrultusunda, organizasyonların daha etkin, verimli hizmet sunma ve kullanıcı memnuniyetini artırma amacıyla insan, iş süreçleri ve teknoloji bileşenlerini kapsayan bütüncül bir dönüşümdür" (Süleyman Kumru, 2022).

Liderler, dijital dönüşümün ne olduğunu net bir şekilde anlamadıkları ve organizasyonlarını belirli bir program çerçevesinde yönlendiremedikleri takdirde başarı elde etmeyi bekleyemezler (Educause, 2023). Dijital dönüşüm, dijitalizasyon (digitization - sayısallaştırma), dijitalizasyon (digitalization - dijitalleştirme) ve dijital dönüşüm (digital transformation) kavramlarının birbirleriyle ilişkisini içerir ve bu ilişki Şekil-1'de gösterilmektedir.

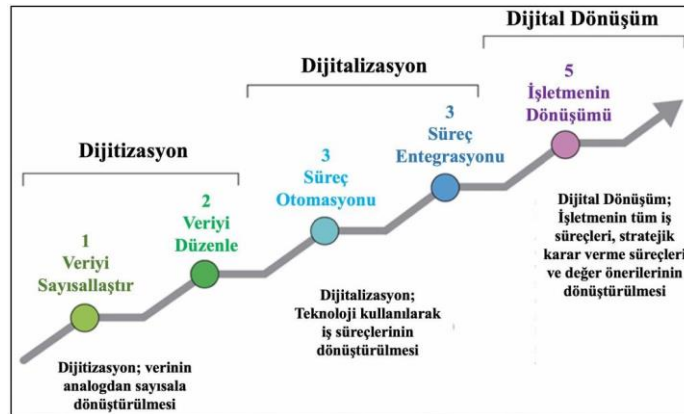

Şekil 1: Dijital Dönüşüm Kavramlarının Açıklanması Kaynak: (Educause, 2023)

## **Dijital Dönüşümün Kapsamı ve Etkileri**

Dijital dönüşüm, işletmelerin iş modellerinden müşteri deneyimlerine, süreçlerinden operasyonlarına kadar tüm iş alanlarına odaklanan, müşteri odaklı ve dijital öncelikli bir yaklaşım getirmektedir. “Bir nesnenin tam bilgisi demek, bölüm ve özelliklerinin eksiksiz şekilde sıralanması demektir.”<sup>1</sup> Bahsi geçen bu yaklaşım, verilerin stratejik bir varlık olarak kullanılmasını, akıllı iş akışlarının desteklenmesini, hızlı ve akıllı kararların alınmasını ve pazar değişikliklerine gerçek zamanlı tepki verme yeteneğini içerir. Bu amaçla yapay zekâ, otomasyon, hibrit bulut ve diğer dijital teknolojiler aktif olarak kullanılmaktadır (IBM, 2023). Dijital dönüşümün sonucunda, müşteri beklentileri yeniden şekillenir ve yeni iş fırsatları ortaya çıkar. İş liderleri, hissedarlar ve yönetim kurulu üyeleri, şirketlerinin dijital ve yapay zekâ dönüşümleri hakkında farklı terimler kullanabilirler, ancak bu terimler giderek benzer anlamları ifade etmektedirler. Dünya çapındaki büyük şirketlerin %89'u dijital ve yapay zekâ dönüşümünü sürdürürken, bu çaba sonucunda beklenen gelir artışının yalnızca %31'ini ve beklenen maliyet tasarrufunun %25'ini elde edebildiler (Eric Lamarre, 2023).

Başarılı dijital dönüşüm, çeşitli koordineli eylemler gerektirir. Başarılı dijital dönüşüm için kritik olan altı yetenek (Mckinsey, 2023);

1. Kurumsal değere odaklanan net bir strateji geliştirme becerisi: Dijital dönüşüm, işletmelerin stratejilerini ve hedeflerini müşteri odaklı bir perspektifle yeniden şekillendirmelerini gerektirir. Bu, müşteri beklentilerini daha iyi anlama, ölçme ve bu beklentilere yanıt verme yeteneğini içerir. İşletmeler, müşteri geçmişi analizi, iş süreçleri optimizasyonu ve işlevsel gelişim gibi belirli alanlarda dönüşüm stratejileri geliştirmelidirler. Bu stratejiler, işletmelerin rekabet avantajı elde etmelerine ve sürdürülebilir bir büyüme sağlamalarına yardımcı olacaktır.
2. Şirket içi mühendislerin güçlü ortamı: Dijital dönüşüm, işletmelerin kendi dijital yeteneklerini güçlendirmelerini gerektirir. İşletmeler, dijital yetenek ekibi oluşturarak, yeni teknolojileri benimsemek, özelleştirmek ve sürekli olarak iyileştirmek için iç kaynakları kullanmalıdır. Bu ekip, işletmenin dijital dönüşüm hedeflerini gerçekleştirmek için gereken teknik bilgi ve deneyime sahip olmalıdır.
3. Ölçeklenebilir işletim modeli: Dijital dönüşüm, işletmelerin farklı işlevler arasında iş birliğini artırmasını gerektirir. Bu iş birliği, organizasyonun birçok ekibi tarafından yapılmalıdır. İşletmeler, bu iş birliğini kolaylaştırmak ve yönetmek için yeni işletim modellerine ihtiyaç duyabilirler. Bu modeller, dijital fabrika, ürün tabanlı iş modeli ve kuruluş genelinde çevik iş modeli gibi çeşitli yaklaşımları içerebilir. Özellikle büyük işletmeler, bu modelleri etkili bir şekilde uygulayarak dönüşüm süreçlerini daha verimli hale getirebilirler.
4. Bağımsız inovasyon ekiplerini destekleyen dağıtılmış teknoloji: Dijital dönüşüm, organizasyonların farklı ekiplerinin bağımsız olarak inovasyon yapmasını teşvik eder. Her ekip, ihtiyaç duyduğu teknolojiye ve verilere erişebilmelidir. Bu, dağıtılmış bir teknoloji altyapısının oluşturulması gerektiği anlamına gelir. Bu altyapı, veri paylaşımını kolaylaştırmalı ve farklı ekiplerin ihtiyaç duyduğu yazılım geliştirme araçlarına erişim sağlamalıdır.

---

<sup>1</sup> Feyerabend, Paul. 1999. *Yönteme Karşı. Ayrıntı Yayınları. İstanbul.*

5. Ekiplerin ihtiyaç duyulduğunda kullanabileceği verilere erişim: Dijital dönüşüm sürecinin başarısı için güncel ve güvenilir verilere erişim kritiktir. Veri mimarisi, bu verilere erişimi kolaylaştırmalı ve sürekli olarak güncellenen veri kaynakları üretmelidir. Ayrıca, organizasyon içinde veri paylaşımını teşvik etmeli ve veri güvenliği konularına özel dikkat göstermelidir.

6. Güçlü benimseme ve değişiklik yönetimi: Dijital dönüşüm, daha yinelemeli bir yaklaşımı gerektirir. Bu süreç, çözümün tasarlanması, prototipleme, geri bildirim toplama ve çözümün optimize edilmesi gibi bir dizi adımı içerir. Bu nedenle, organizasyonlar benimseme ve değişiklik yönetimi stratejilerini geliştirmelidirler. Bu stratejiler, çalışanların yeni teknolojilere ve süreçlere uyum sağlamalarını kolaylaştırmalı ve dijital dönüşümün iş değerini en üst düzeye çıkarmalıdır.

## DİJİTAL İŞ MODELLERİ LİTERATÜR TARAMASI

Markanız için doğru teknolojiyi seçerken izlenecek en iyi yol öncelikle müşteri profilinizi dikkate almaktır. Bu, sorunlu noktalar, ilgi alanları, satın alma kalıpları ve demografik özellikler gibi başlıkları içerebilir. Dijital dönüşüm uzmanı Benjamin Talin'e göre 11 dijital pazarlama modeli var (Simplilearn, 2023).

Dijital iş modelleri, bir işletmenin çevrimiçi platformlarda nasıl varlık göstereceği ve değer yaratacağı konusunda stratejik bir rehber sunar. “İyi de, her şeyden önce benim değerlerim nasıl oluşurlar?”<sup>2</sup> sorusuyla birlikte buna buna bir cevap aramak mümkün olabilir. İşte noktada, doğru dijital iş modelini seçerken müşteri profili, bu süreçteki kilit bir unsurdur. Müşteri profili, bir işletmenin hedef kitlesinin detaylı bir anlayışını sunar ve bu, işletmenin dijital dönüşüm stratejisinin belirlenmesinde temel bir rol oynar.

Müşteri profili, sorunlu noktaları ve fırsatları belirlemenin yanı sıra ilgi alanları, satın alma davranışları ve demografik özellikler gibi kritik bilgileri içerir. Bu veriler, işletmelerin hangi dijital iş modelinin en uygun olduğunu belirlemelerine yardımcı olur. Örneğin, bir işletme genç ve teknolojiye açık bir müşteri kitlesi ile çalışıyorsa, abonelik tabanlı bir dijital iş modeli veya dijital deneyimlere dayalı bir iş modeli tercih edilebilir.

Dijital dönüşüm uzmanı Benjamin Talin'e göre, dijital pazarlama alanında 11 farklı model bulunmaktadır (Simplilearn, 2023). Bu modeller, işletmelerin dijital platformlarda nasıl varlık göstereceğine ve müşterilere nasıl değer sağlayacağına dair çeşitli yaklaşımları içerir. Bu modelleri incelemek, işletmenin müşteri profiline en uygun dijital iş modelini seçme sürecinde önemlidir.

Bahsi geçen 11 dijital pazarlama modeli şunlardır:

### 1. Reklam Destekli İş Modeli

Ücretsiz iş modeli, dijital platformlar için oldukça yaygın bir strateji olarak karşımıza çıkar. Bu model, özellikle büyük teknoloji şirketleri tarafından benimsenmiş ve başarıyla uygulanmış bir yaklaşımdır. Örneğin, Google ve Facebook gibi platformlar, bu iş modelini kullanarak büyük bir kullanıcı tabanına ulaşmışlardır.

---

<sup>2</sup> Bauman, Zygmunt. 2017. *Sosyolojik Düşünmek*, Ayrıntı Yayınları, İstanbul.

Bu iş modelinin temel mantığı, kullanıcılara ücretsiz bir hizmet sunarak onları nihai bir ürüne veya hizmete yönlendirmektir. Kullanıcılar, platformu ücretsiz olarak kullanabilirler, ancak bu sırada platformun topladığı veriler ve kullanıcı davranışları, reklam hedefleme ve kişiselleştirme için değerli bir kaynak haline gelir.

Örneğin, bir arama motoru olarak faaliyet gösteren Google, kullanıcıların arama sorgularını ve tarama geçmişlerini analiz ederek, ilgili reklamları kullanıcılara sunar. Bu reklamlar, kullanıcının ilgi alanlarına ve ihtiyaçlarına göre özelleştirilir. Bu sayede reklamlar, daha fazla ilgi çeker ve kullanıcıların belirli ürün veya hizmetlere yönlendirilmesi kolaylaşır.

Reklam destekli ücretsiz iş modeli, işletmeler için büyük bir gelir kaynağı olabilir, ancak aynı zamanda kullanıcı gizliliği ve veri güvenliği konularında önemli sorumluluklar taşır. Kullanıcıların verilerinin doğru şekilde korunması ve gizliliklerinin sağlanması, bu iş modelinin sürdürülebilirliği için kritik öneme sahiptir.

## 2. Ücretsiz Örnek (Freemium İş Modeli)

Freemium iş modeli, dijital platformlar arasında oldukça yaygın bir yaklaşımdır ve kullanıcıların temel hizmete ücretsiz erişim sağlar. Temel sürüm, genellikle bazı sınırlamalara veya reklamlara sahip olabilir, ancak kullanıcılar için temel işlevleri sunar. Bu sınırlı sürüm, kullanıcıları platforma çekmek ve ürünün değerini deneyimlemelerini sağlamak için kullanılır.

Spotify, freemium iş modelinin önde gelen örneklerinden biridir. Spotify, müzik dinlemeyi ücretsiz olarak sunar, ancak ücretsiz sürüm reklamlarla ve çevrimdışı müzik dinleme gibi bazı kısıtlamalarla gelir. Kullanıcılar, daha fazla avantaj arzu ederlerse Spotify Premium'a abone olma seçeneğine sahiptirler. Premium abonelik, reklamsız dinleme, çevrimdışı dinleme, daha yüksek ses kalitesi gibi ek özellikler sunar.

Freemium iş modeli, kullanıcıların ücretsiz sürümü deneyimleyerek platforma bağlanmalarını ve daha sonra premium özelliklere geçiş yapmalarını teşvik eder. Bu hem kullanıcı tabanını büyütmek hem de gelir elde etmek için etkili bir yol olabilir. Ancak işletmeler, ücretsiz kullanıcıların premium sürüme geçme olasılığını artırmak için sürekli olarak değerli içerik ve deneyim sunmalıdır.

## 3. İsteğe Bağlı Model (Pay-as-You-Go veya On-Demand İş Modeli)

İsteğe bağlı model, tüketilen hizmet veya ürün miktarına dayalı olarak ödeme yapma esnekliği sunan bir iş modelini ifade eder. Bu model, kullanıcılara belirli bir süre boyunca veya proje başına ücretlendirme gibi çeşitli ödeme seçenekleri sunar. Kullanıcılar, ihtiyaçlarına ve kullanım alışkanlıklarına göre ödeme yaparlar.

Örneklerle açıklamak gerekirse, Amazon Prime Video, izlemek istediğiniz içerik için aylık bir abonelik sunar. Abonelik, kullanıcılara belirli bir süre boyunca geniş bir video içeriğine erişim sağlar. Bu süre sonunda kullanıcılar aboneliklerini yenileyebilirler veya istedikleri içeriği izleyerek ödeme yaparlar.

Benzer şekilde, Fiverr gibi bağımsız çalışanlar için bir platform, işverenlerin belirli bir projeyi tamamlamak için bağımsız profesyonellere ödeme yapmasına olanak tanır. İşverenler, ihtiyaçlarına göre bağımsız profesyonelleri seçer ve proje tamamlandığında ödeme yaparlar.

İsteğe bağlı model hem işletmeler hem de tüketiciler için esneklik sunar. Tüketiciler, ihtiyaçlarına uygun ödeme seçeneklerini seçebilirlerken, işletmeler gelirlerini kullanım miktarına göre optimize edebilirler. Bu model, özellikle çevrimiçi hizmetler ve platformlar için popülerdir ve kullanıcıların ödeme yapma şekillerini kişiselleştirmelerine olanak tanır.

#### 4. e-Ticaret Modeli

e-Ticaret veya elektronik ticaret, ürün ve hizmetlerin internet üzerinden alım satımını ifade eden bir iş modelidir. Bu model, fiziksel ürünlerin çevrimiçi satışına odaklanır ve tüketicilere geniş bir ürün yelpazesi sunar. Amazon gibi şirketler, e-ticaret modelini benimseyerek büyük başarı elde etmişlerdir.

e-Ticaret, çevrimiçi alışverişin giderek artan bir şekilde tercih edilmesiyle büyük bir büyüme yaşamıştır. Bu model, tüketicilere kolay ve hızlı bir şekilde ürünleri inceleme, karşılaştırma ve satın alma imkanı sunar. Aynı zamanda işletmeler için de büyük bir pazar ve gelir kaynağıdır.

Amazon, e-ticaret alanında öncü bir şirkettir ve çevrimiçi mağazası aracılığıyla milyonlarca ürünü tüketiciye ulaştırır. Bu modelde işletmeler, ürünlerini çevrimiçi mağazalarda sergilerler, tüketicilerin bu ürünleri görüntülemesine ve satın almasına olanak tanır. Özellikle COVID-19 salgını sırasında, e-ticaret daha da önemli hale gelmiş ve birçok işletme çevrimiçi varlığını güçlendirmiştir.

e-Ticaret modeli, tüketicilerin ürünleri çevrimiçi olarak araştırmasını, incelemesini ve satın almasını kolaylaştırır. Ayrıca işletmeler için küresel bir müşteri kitlesine erişim sağlar. Ancak rekabetin yoğun olduğu bir alandır ve başarılı olabilmek için iyi bir dijital pazarlama stratejisi ve kullanıcı deneyimi önemlidir.

#### 5. Pazar Modeli

Pazar modeli, satıcıların ve alıcıların ürün ve hizmetlerini ticaret yapmak için bir araya geldiği, iki taraflı bir dijital platformu ifade eder. Bu model, üçüncü taraf bir platformun sağlayıcısı tarafından yönetilir ve satıcılar ile alıcılar arasında bir buluşma noktası olarak işlev görür. Pazar modeli hem fiziksel ürünlerin hem de hizmetlerin alınıp satılabildiği geniş bir yelpazede uygulanabilir.

Örneklerle açıklamak gerekirse, Uber, bir hizmet tabanlı pazar modeli sunan bir platformdur. Uber, sürücüleri ve yolcuları bir araya getirir ve sürücülerin yolculara taşıma hizmeti sunmasını kolaylaştırır. Bu model, sürücülerin ve yolcuların platformu kullanarak birbirleriyle etkileşimde bulunmasını ve taşıma hizmetlerini kolayca sağlamasını sağlar.

Diğer bir örnek ise eBay ve Etsy gibi ürün tabanlı pazar modelleridir. Bu platformlar, satıcıların kendi ürünlerini çevrimiçi olarak listeleyebileceği ve alıcıların bu ürünleri satın alabileceği bir pazar yeri sunar. Satıcılar, ürünlerini platformda sergilerler ve alıcılar bu ürünleri görüntüleyip satın alabilirler.

Pazar modeli, satıcıların ürünlerini ve hizmetlerini geniş bir müşteri kitlesine sunmalarını ve aynı zamanda alıcıların farklı seçenekleri karşılaştırmalarını kolaylaştırır. Ancak bu modelde rekabet yoğundur ve platformun güvenilirlik ve kullanıcı deneyimi kritik öneme sahiptir.

#### 6. Dijital Ekosistem Modeli

Dijital ekosistem, birçok farklı platform, hizmet ve müşteri segmentini bir araya getiren karmaşık bir dijital iş yapısıdır. Bu model, müşterilerin farklı platformlar aracılığıyla çeşitli hizmetlere erişmelerini ve aynı ekosistem içinde kalmalarını sağlar. Dijital ekosistem yöneticileri, müşterilerin tedarikçi bağımlılığı yaratmalarını hedeflerler, bu da mevcut müşterilerden daha fazla satış yapma ve yeni müşterileri çekme yeteneği sunar.

Örneğin, Amazon'un dijital ekosistemi, Amazon.com alışveriş platformunu, Amazon Prime üyelik hizmetini, Amazon Web Services (AWS) bulut hizmetlerini, Kindle e-kitap okuyucularını ve daha fazlasını içerir. Bu ekosistem, müşterilere alışveriş, eğlence, bulut depolama ve daha fazlası gibi farklı ihtiyaçları için bir dizi hizmet sunar. Bu nedenle bir müşteri, bir Amazon Prime abonesi olarak hem alışveriş yapabilir hem de Amazon'un diğer hizmetlerinden yararlanabilir.

Benzer şekilde, Apple'ın ekosistemi iPhone, iPad, Mac bilgisayarlar, iTunes, App Store ve iCloud gibi bir dizi ürün ve hizmeti içerir. Apple müşterileri, bu ekosistem içindeki cihazlar ve hizmetler arasında sorunsuz bir deneyim yaşarlar.

Bu tür ekosistemler, tedarikçi bağımlılığı yaratarak mevcut müşterilerden sürekli gelir elde etmenin yanı sıra, müşteri verileri ve bilgisi sayesinde yeni müşterileri çekme potansiyeline sahiptir. Kilitlenme etkisi, müşterilerin bir kez bir ekosistem içine girdiklerinde, ayrılmalarının zor olacağı bir bağımlılık yaratır. Bu, gelecekteki gelirler için önemli bir faktördür. Umberto

Eco'nun "Yeterli sayıda noktayı birbirine bağlayamayanları reddettikten sonra güçler tükenmiş midir?"<sup>3</sup> sorusu bu noktada ehemmiyet taşımaktadır. Zira sürekli bir devinim çağdaş dijitalleşme perspektifinde şarttır.

Dijital ekosistem modeli, organizatörler, kullanıcılar ve modül sağlayıcıları gibi farklı rolleri içerir. Modül sağlayıcıları, çeşitli iş modelleri ve ekosistemler arasında kesintisiz ödemeler ve hizmetler sunarak ekosistemlerin daha da gelişmesine katkı sağlarlar.

Bu model, büyük teknoloji şirketlerinin yanı sıra birçok diğer sektörde de uygulanabilir. Özellikle dijital çağın getirdiği rekabet ortamında, dijital ekosistemler işletmelerin büyüme ve sürdürülebilirlik stratejilerinin önemli bir parçası haline gelmiştir.

## 7. Paylaşım Modeli / Sahiplik Üzerinden Erişim Modeli

Paylaşım modeli veya sahiplik üzerinden erişim modeli, bir ürünü, hizmeti veya varlığı sahip olmadan belirli bir süre boyunca kullanma hakkını ödeme yaparak elde etmenizi sağlayan bir iş modelini ifade eder. Bu model, tüketicilere geçici veya belli bir süreliğine erişim sağlayarak mülkiyetin getirdiği taahhütleri azaltır.

Örneklerle açıklamak gerekirse:

- **Araba Kiralama (Zipcar):** Zipcar gibi şirketler, kullanıcılarına belirli bir süre boyunca araç kiralama hizmeti sunarlar. Kullanıcılar, ihtiyaç duydukları zaman araçları kiralarlar ve bu sayede araç sahibi olma taahhüdü olmadan taşıma hizmetinden yararlanabilirler.
- **Konaklama Kiralama (Airbnb):** Airbnb, ev sahiplerinin evlerini veya odalarını kısa vadeli konaklama için kiralamalarını sağlayan bir platformdur. Misafirler, seyahat ettikleri yerde konaklama sağlama taahhüdü olmadan belirli bir süreliğine bu mekanları kiralarlar.
- **Endüstriyel Ekipman Kiralama:** İşletmeler, belirli projeler için endüstriyel ekipman veya makineleri kiralamak için bu modeli kullanabilirler. Bu sayede işletmeler, ekipmanın bakımı ve mülkiyetiyle ilgili taahhütlerden kaçınabilirler.

---

<sup>3</sup> Eco, Umberto. 2019. *Yorum ve Aşırı Yorum. Ayrıntı Yayınları. İstanbul*

Bu modelin en büyük avantajlarından biri, tüketicilere taahhüt olmadan ürün veya hizmetlere erişim sağlamasıdır. Kullanıcılar, ihtiyaçlarına göre ödeme yaparlar ve genellikle daha uygun maliyetlerle hizmet alabilirler. Ayrıca, bu model ekonomik olarak daha sürdürülebilir bir seçenek sunabilir.

İşletmeler için ise bu model, ürünlerini daha geniş bir müşteri kitlesine sunma ve daha fazla gelir elde etme fırsatı sunar. Ayrıca, mülkiyetin getirdiği maliyetlerden kaçınabilirler.

Ancak bu model, belirli riskleri de içerir. Özellikle paylaşım ekonomisi olarak bilinen bu model, geleneksel endüstrileri ve iş modellerini bozabilir. Ayrıca düzenleyici ve yasal zorlukları da beraberinde getirebilir.

## 8. Deneyim Modeli

Deneyim modeli, dijital teknolojilerin kullanılmasıyla mümkün olan ürünlere veya hizmetlere değer katma yaklaşımını ifade eder. Bu model, tüketicilere daha zengin, etkileşimli ve özgün deneyimler sunarak müşteri memnuniyetini artırmayı hedefler.

Örneklerle açıklamak gerekirse:

- **Tesla:** Tesla, otomotiv endüstrisinde deneyim modelini benimseyen bir örnektir. Tesla, elektrikli araçlarını sadece taşıma araçları olarak değil, aynı zamanda dijital deneyim platformları olarak görür. Tesla araçları, sürücülere otomobil yazılım güncellemeleri, otonom sürüş yetenekleri, eğlence sistemleri ve daha fazlasını sunar. Bu, sürücülerin araçlarını sürekli olarak güncelleyebilmelerini ve daha fazla kişiselleştirilmiş deneyimler yaşamalarını sağlar.

- **Apple:** Apple, dijital deneyim modelini birçok ürününde benimseyen bir şirkettir. Apple ürünleri, kullanıcılarına sezgisel arayüzler, uygulama ekosistemleri, müşteri destek hizmetleri ve daha fazlasını sunar. Bu, Apple müşterilerinin ürünlerini sadece cihazlar olarak görmemelerini, aynı zamanda bir deneyim olarak algılamalarını sağlar.

Bu modelin temel amacı, tüketicilere sadece bir ürün veya hizmet sunmak yerine bir deneyim sunmaktır. Bu deneyimler, kullanıcıların ürünle daha bağlantılı hissetmelerini ve müşteri sadakatini artırmayı hedefler. Ayrıca, bu model tüketicilerin ihtiyaçlarına daha iyi cevap verebilme yeteneği sunar.

Deneyim modeline bir başka yaklaşım ise farklı deneyimleri birleştirerek yeni bir müşteri odaklı ekosistem oluşturmaktır. Bu, farklı ürünlerin veya hizmetlerin bir araya getirilmesiyle tüketicilere daha geniş ve bağlantılı bir deneyim sunmayı amaçlar.

## 9. Abonelik Modeli

Abonelik modeli, müşterilere belirli bir süre boyunca bir ürüne, hizmete veya içeriğe erişim sağlamak için düzenli aralıklarla yapılan ödemeleri içeren bir iş modelini ifade eder. Bu model, kullanıcılara sürekli olarak değer sunmayı amaçlar ve müşteri sadakatini artırmayı hedefler.

Örneklerle açıklamak gerekirse:

- **Netflix:** Netflix, içerik akışı sağlayan ve dizi, film ve belgesel gibi geniş bir içerik yelpazesi sunan bir abonelik hizmetidir. Kullanıcılar, aylık bir abonelik ücreti ödeyerek Netflix platformuna erişim sağlarlar. Bu model, kullanıcılara istedikleri zaman ve istedikleri cihaz üzerinden içerik izleme fırsatı sunar.

- **Office 365 (Microsoft 365):** Office 365, Microsoft'un ofis ürünlerini (Word, Excel, PowerPoint, vb.) bulut tabanlı bir hizmet olarak sunan bir abonelik modelidir. Kullanıcılar, aylık veya yıllık aboneliklerle bu hizmetlere erişirler ve aynı zamanda güncellemeleri ve bulut depolama alanını da içerir. Bu model, özellikle içerik, yazılım ve üyelikler gibi alanlarda

popülerdir. Abonelik modeli, müşterilere düzenli olarak değer sunmayı ve sürekli olarak güncellemeleri içeren bir deneyim sunmayı amaçlar. Bu, müşteri sadakatini artırabilir ve düzenli gelir akışı sağlar.

Abonelik modelinin avantajlarından biri, işletmelere müşteri ilişkilerini sürdürme ve müşteri davranışlarını takip etme fırsatı sunmasıdır. Ayrıca, müşterileri düzenli olarak geri dönmeye teşvik edebilir.

Ancak bu modelin bazı zorlukları da vardır. Özellikle rekabetçi bir abonelik pazarında başarılı olmak için sürekli olarak değer sunmak ve müşteri sadakatini korumak zor olabilir.

## 10. Açık Kaynak Modeli

Açık kaynak modeli, bir yazılımın veya ürünün kaynak kodunun kamuya açık bir şekilde paylaşılmasını ve düzenlenebilir, geliştirilebilir veya dağıtılabılır olmasını içeren bir iş modelini ifade eder. Bu model, bir topluluk tarafından desteklenen ve geliştirilen yazılımları veya ürünleri teşvik eder.

Örneklerle açıklamak gerekirse:

- **Firefox:** Mozilla Firefox web tarayıcısı, açık kaynak bir yazılımdır. Firefox'un kaynak kodu kamuya açıktır ve herkes tarafından görüntülenebilir, düzenlenebilir ve katkıda bulunulabilir. Bu açık kaynak yaklaşımı, Firefox'un geniş bir kullanıcı tabanına ulaşmasını ve dünya genelinde birçok geliştirici ve topluluk üyesinin katılımını teşvik etmesini sağlamıştır.
- **Linux:** Linux işletim sistemi, açık kaynak bir işletim sistemidir. Linux'un kaynak kodu kamuya açıktır ve birçok farklı dağıtımını bulunmaktadır. Bu açık kaynak yaklaşımı, Linux'un birçok farklı platformda kullanılmasını ve geliştirilmesini sağlar.

Açık kaynak modelinin temel özellikleri şunlardır:

- **Kamu Malı:** Kaynak kodu kamuya açık olur ve herkes tarafından erişilebilir hale gelir. Bu, yazılımın herkes tarafından kullanılabilir ve geliştirilebilir olmasını sağlar.
- **Topluluk Katılımı:** Açık kaynak projeleri genellikle geliştirici toplulukları tarafından desteklenir. Bu topluluklar, yazılımın geliştirilmesine katkıda bulunur, hataları düzeltir ve yeni özellikler ekler.
- **Ücretsiz veya Düşük Maliyetli:** Açık kaynak yazılımlar genellikle ücretsiz olarak kullanılabilirler. Bu, kullanıcıların yazılımı ücretsiz olarak indirebilmeleri anlamına gelir. Ancak, bazı iş modelleri, destek, eğitim veya özel sürümler gibi ek hizmetler sunarak gelir elde edebilirler.
- **Esneklik ve Özgürlük:** Açık kaynak yazılım, kullanıcılarına kodu özgürce inceleme, değiştirme ve dağıtma özgürlüğü sağlar.

## 11. Gizli Gelir Yaratma Modeli

Gizli gelir yaratma modeli, müşterilerin başlangıçta gelir elde etme amacı olmayan bir ürün veya hizmeti kullanırken, bu kullanım sırasında veri toplama, analiz veya diğer gizli yöntemlerle gelir elde etmeyi amaçlayan bir iş modelini ifade eder. Bu modelde, müşterilerin gelir yaratma süreci genellikle şeffaf değildir ve müşteriler gelirin nereden geldiğini genellikle tam olarak anlamazlar.



Örneklerle açıklamak gerekirse:

- **Mozilla:** Mozilla Firefox web tarayıcısı, açık kaynak bir tarayıcıdır ve kullanıcılarından herhangi bir ücret talep etmez. Ancak, Mozilla'nın gizli gelir kaynağı, tarayıcının varsayılan arama motoruyla yapılan aramaların bir payını almakla ilgilidir. Örneğin, Firefox varsayılan olarak Google arama motorunu kullanıyorsa, Mozilla, kullanıcıların Google üzerinden gerçekleştirdiği aramalardan gelir elde edebilir.

Gizli gelir yaratma modeli şunları içerebilir:

- **Veri Toplama ve Analiz:** Müşterilerin platformu veya hizmeti kullanırken oluşturduğu verilerin toplanması ve analizi sonucunda elde edilen bilgilerin pazarlama veya satış amacıyla kullanılması.

- **Ortaklıklar ve Lisanslar:** İşletmenin başka bir işletme veya hizmetle iş birliği yaparak gelir elde etmesi. Örneğin, bir uygulama başka bir hizmeti entegre ediyorsa, bu entegrasyon için lisans ücreti alabilir.

- **Ücretsiz Kullanım ve Ek Hizmetler:** Temel bir hizmetin ücretsiz sunulması ve kullanıcıların daha fazla özellik veya hizmet için ödeme yapma seçeneği sunulması.

- **Reklamlar ve Pazarlama:** Kullanıcıların göz önünde bulundurulduğu reklamların veya pazarlama mesajlarının kullanılması.

Gizli gelir yaratma modeli, müşterilerin genellikle ücretsiz veya düşük maliyetli bir ürün veya hizmetten faydalanırken, işletmenin arka planda gelir elde etme amacını taşıdığı bir iş modelini temsil eder. Bu modelin başarısı, müşteri verilerinin gizliliği ve güvenliği gibi önemli konuları ele almayı gerektirir.

Çağdaş dünyadaki dijital dönüşümü başarı ile gerçekleştirmek ve ileriye dönük doğru hamleler atmak isteyen işletmeler, değişen ve çeşitlenen müşteri davranışlarına, pratiklerine uygun ürün ve hizmetlerle, karşı tarafın isteklerini daha iyi analiz edip takibini sağlayarak maliyet odağından çıkmalı, değer odaklı düşünce ve faaliyet yapısına uygun bir yöntem belirlemelidir. Modern zamanın getirdiği dijital teknolojileri, müşteri deneyimini artırıcı ve proaktif bir odakla kullanmalıdır. Diğer bir etken ise operasyonel süreçlerdeki dijitalleşme sürecini yöneterek dijital dönüşümü aktif ve etken pozisyona getirmektir. İş hacminin artırılması ve verimlilik düzeyini geliştirmek için işletmeler dijital dönüşüme açık olmalıdır. Tedarikçiden müşteriye uzanan süreçte hız, kalite, maliyet, verimlilik ve memnuniyet düzeyinin artırılması, dijital dönüşüme katkı sağlayacak yegâne olgulardır.

Dijital Dönüşüm Uygulamalarının Kurumların Marka Değeri Üzerindeki Etkisi üzerinde yaptıkları çalışmada, markaların dijital dönüşüm girişimlerinin durumunu araştırmak üzere Mart 2017'de 114 kurumsal yönetici ile yapılan kantitatif araştırmanın sonuçları marka değerini oluşturan parametreler dikkate alınarak değerlendirilmiştir. Ankete katılan kurumsal yöneticilerin %89'u kuruluşlarının dijital dönüşüm girişimlerini hayata geçirdiğini ve bu girişimlerin %34'ünün artan gelir veya gelişmiş müşteri ilişkileri gibi olumlu sonuçlar doğurduğunu belirtmiştir. (Altuntaş, 2018)

Honglei Li'nin 2023 tarihli makalesi, endüstriyel internet platformlarının KOBİ'lerin dijital dönüşümü üzerindeki etkilerini ve bu etkinin iç mekanizmalarını incelemektedir. Makale, ROOTCLOUD tabanlı bir vaka çalışması üzerinden bu konuyu ele almaktadır. Elde edilen bulgular, endüstriyel internet platformlarının KOBİ'lerin dijital dönüşümünü güçlendirmedeki önemini vurgulamaktadır. Bu platformlar, bilgi entegrasyonu, bilgi paylaşımı ve yönlendirmenin, KOBİ'lerin dijital dönüşümü üzerinde önemli bir rol oynadığını göstermektedir. Bilgi entegrasyonu, işletmelerin farklı verileri birleştirmelerini ve daha iyi kararlar almalarını sağlar. Bilgi paylaşımı iş birliğini teşvik ederken, bilgi yönlendirme

işletmelere stratejik kararlar almak için doğru bilgilere erişim sağlar. Sonuç olarak, endüstriyel internet platformları, KOBİ'lerin dijital dönüşümünü destekleyerek verimliliği artırır, inovasyonu teşvik eder ve rekabetçiliği artırır.

Mahmut Demir'in 2023 tarihli çalışması, otellerde dijital dönüşümün (DigiTr), inovasyon ve insan kaynakları planlaması (HRP) arasındaki ilişkiyi incelemektedir. Bu çalışma, DigiTr'in inovasyon ve HRP üzerindeki etkilerini araştırmayı ve inovasyonun DigiTr-HRP ilişkisindeki aracılık etkisini test etmeyi amaçlamaktadır. Sonuçlar, DigiTr'in otellerde hem yenilikleri hem de İK planlamasını etkilediğini göstermektedir. Ayrıca, DigiTr ve yeniliklerin İK planlamasında niteliksel değişiklikleri artırdığı, ancak niceliksel değişiklikleri azalttığı bulunmuştur. Son olarak, DigiTr ile İK planlaması arasındaki ilişkide yeniliklerin aracılık ettiği tespit edilmiştir.

Yung-Ching Tseng'in 2023 tarihinde yayınladığı "Bir sonraki savaşı kazanmak, yenilik yapmak ya da ölmek" isimli makalesi Tayvan'daki iş sektörlerinde yaşanan mevcut dijital dönüşümün çerçevesini çizmektedir. Araştırma sorularını şu şekilde belirlemişlerdir;

1. Dijital dönüşüme yanıt olarak farklı çevreleme stratejileri nelerdir?
2. Stratejiler organizasyonlar arasında nasıl farklılık göstermektedir?

Teorik olarak yazarlar; yenilik ve değişim süreçlerini şekillendirmede dilsel çevrelerin kullanımını vurgulamak için çerçeveleme perspektifinden yararlanmaktadır. Deneysel (experimental) konseptte yazarlar, kamu tarafından yönetilen kuruluşlar, geleneksel özel işletmeler veyahut teknolojiye dayalı girişimler de dahil olmak üzere Tayvan sektörlerini incelemeyi seçmişlerdir.

Yazarlar, Tayvanlı aktörlerin dijital dönüşümün çerçevelenmesinde yaygın olarak kullandıkları beş temel konuyu belirlemiştir. İşbu konular veya çerçeveler; alanlar arası koordinasyon, pazar talebi, akıllı teknoloji, küresel trend ve rekabet. Çerçevelerin pratik kullanımı organizasyonel özelliklere bağlıdır. Ayrıca yazarlar, çerçevelemelerin nasıl olumlu veya olumsuz olarak sınıflandırılabilmesine vurgular yapmışlardır.<sup>4</sup> Bahsi geçen bu çerçeveler genellikle dünya çapında dijital yıkımla başa çıkmakta zorlanan kuruluşlara uygulanabilir.

Üretim işletmelerinin dijital dönüşümü kurumsal yeniliği teşvik edebilir mi? Bu çalışmada, Çin imalat sanayinin dijitalleştirilmesini ve geliştirilmesini teşvik etmek ve işletmelerin yenilikçi gelişimini kolaylaştırmak için ilham sağlamak amacıyla imalat işletmelerinin dijital dönüşümü ile kurumsal inovasyon arasındaki ilişkileri araştırmaktır. Araştırma, imalat işletmelerinin dijital dönüşümünün, işletmelerin inovasyon kapasitesini etkili bir şekilde geliştirdiğini ve heterojenlik yoluyla farklı durumları doğruladığını göstermektedir. Araştırma aynı zamanda imalat işletmelerinin dijital dönüşümü ile işletmelerin inovasyon kapasitesi arasındaki ilişkilerde inovasyon yatırım mekanizması, maliyet kontrol mekanizması ve kâr garantisi mekanizmasının aracılık etkisine de açıklık getirmektedir. (Xueqi Zhao, 2022)

Endüstri 4.0'da kümelenme rolü – Almanya'dan bir pilot çalışmasında, Endüstri 4.0 (I4.0) kümelenmesinin doğasını keşfetmeyi, dördüncü sanayi devriminin geliştirilmesinde kümelenmelerin rolünü pilot çalışmada oluşturmayı ve ampirik olarak doğrulamayı amaçlamaktadır.

---

<sup>4</sup> Örnek olarak: yenilik yapmak veyahut ölmek.

Kümenin I4.0'in ilerlemesini teşvik eden elverişli bir bilgi ortamı sağlayıp sağla(ya)mayacağını bulmayı amaçlamaktadır; I4.0'in uygulanmasını daha hızlı, daha kolay ve daha ucuz hale getirerek basitleştirmek ve son olarak I4.0'in gelişimini organize eden bir politika aracı olarak uygulamaktır. Almanya'daki pilot çalışmadan yararlanılarak kümelenmelerin I4.0'a özgü çözümlerin ortaya çıkmasını, test edilmesini ve geliştirilmesini kolaylaştıran elverişli bir ortam sunduğu sonucuna varmışlardır. Olumlu bilgi ortamı sağlar, iş süreçlerini basitleştirir, verimliliğini artırır ve bu alanda politika oluşturmayı düzenler. (Götz, 2021)

*Reel ekonomi işletmelerinde dijital dönüşümün kurum içi girişimciliğe etkisi* isimli çalışmada Çin'deki reel ekonomi işletmelerindeki dijital dönüşümün kurum içi girişimcilik üzerindeki etkisi araştırılmaktadır. Dijital dönüşüm, ters U şeklindeki ilişkisiyle işgücü girdisini etkilemiş ve bu girdiyi kurum içi girişimciliğe teşvik etmiştir. Bahsi geçen bu etki, emek girdisinin işletme sermayesi üzerindeki etkisini belirli ölçüde arttırmıştır. Çin'in reel ekonomi işletmeleri genellikle iç (internal) girişimciliği teşvik etmek için işgücü yatırımlarını arttırmaktadır. Heterojenik analizi, işletmelerin varlık ölçeğinin ve sahiplik özelliklerinin işgücü girdisini eşit şekilde etkilediği ortaya çıkartmıştır. (Yiran Cheng, 2023)

Estrella Diaz'ın 2022 senesindeki çalışması, *Pazarlamada dijital araçlar ve akıllı teknolojiler: tematik bir evrim*, günümüz dijital ve akıllı teknolojilerin evrimini ve bunların pazarlama dergilerindeki farklı temalarla olan ilişkilerini analiz etmeyi amaçlamaktadır. Bilim haritalarını performans göstergeleriyle (indikatör) birleştiren bu çalışmanın sonuçları, yeni teknolojilerin pazarlama dergilerindeki sekiz temel konuyla ilişkili olduğunu göstermektedir bizlere.

1. Uygulama - Tamamlama
2. Algılar
3. Davranış
4. Pazar Rekâbeti
5. Benimseme - Yayılma Modeli
6. Sosyal Medya
7. Rekâbet Avantajı
8. Yıkıcılık - Teknoloji

İsviçre KOBİ'lerinin ve büyük işletmelerin stratejik eylem alanlarının araştırılmasında, İsviçre işletmelerinde kolektif dijital dönüşüm (DT) anlayışını ve yaklaşımını yakalayıp stratejik eylem alanı (SAF) teorisine dayalı bir referans çerçevesi oluşturmaktadır. Veri seti, SAF'lerin tanımlanmasına ve ortak bir anlayışa dayalı olarak DT'nin kavramsallaştırılmasına olanak sağlamıştır. Dijital dönüşümün itici güçleri; dijital liderlik ve kültür, bulut ve veri, müşteri odaklılık ve dijital pazarlama ile desteklenen süreç mühendisliği, yeni teknolojiler ve dijital iş geliştirme olduğu saptanmıştır. (Marc K. Peter, 2020. Pazarlamada dijital araçlar ve akıllı teknolojiler)

*Dijital ve turizm girişimciliğinin kavşağında: konaklama endüstrisinde dijitalleşmenin aracılık etkisi* çalışmasında, dijital teknolojilerin turizm girişimciliğindeki rolünü araştırmayı amaçlamaktadır. Sonuçlar, dijitalleşmenin bir otelin performansı üzerinde önemli ölçüde olumlu bir etkiye sahip olduğunu göstermektedir. Ayrıca dijitalleşme, girişimci davranışların performansı üzerindeki etkisine aracılık etmektedir. Özellikle dijitalleşme, proaktifliğin firma büyümesi ve yenilikçiliğin pazar performansı üzerindeki etkisi için tam bir araçtır. Ayrıca yenilikçiliğin firma büyümesine etkisi durumunda dijitalleşmenin kısmi tamamlayıcı aracılık

etkisi söz konusudur; dijitalleşme, proaktifliğin firma büyümesi üzerindeki etkisi için bir aracı değildir. (Marcin Suder, 2022)

Dijital ve turizm girişimciliğinin kavşağında: konaklama endüstrisinde dijitalleşmenin aracılık etkisi isimli çalışmada çağdaş dijital teknolojilerin turizm girişimciliğindeki rolünü araştırmayı amaçlamaktadır. Sonuçlar, dijitalleşmenin bir otelin performansı üzerinde hatırı sayılır bir olumlu etkisinin olduğunu göstermektedir. Buna ilaveten, dijitalleşme eylemi proaktifliğin firma bünyesindeki büyüme ve yenilikçilik, pazar performansı üzerinde tam bir aracı rol oynamaktadır. Ayrıca yenilikçiliğin firma büyümesine etkisi durumunda dijitalleşmenin kısmi tamamlayıcı aracılık etkisi söz konusudur; dijitalleşme, proaktifliğin firma büyümesi üzerindeki etkisi için bir aracı değildir. (Marcin Suder, 2022)

Müşteri memnuniyeti perspektifinde inceleyeceğimiz bu çalışma; Tayvan'daki oda ve kahvaltı (B&B) sektörlerinde müşteri memnuniyeti ve müşteri sadakatini artırmak amacıyla sosyal medya pazarlama faktörlerini ve hizmet kalitesi unsurlarını incelemeyi hedeflemektedir. Araştırma sonuçları, özellikle seçimin önemli bir sosyal medya pazarlama faktörü olduğunu ve güvenin hem B&B işletmeleri hem de müşterileri için memnuniyet ve sadakat açısından kritik bir hizmet kalitesi unsuru olduğunu vurgulamaktadır. Ayrıca, sosyal medya platformlarının etkin bir şekilde kullanılmasıyla daha fazla ziyaretçinin çekilebileceği ve müşteri memnuniyeti ile müşteri sadakatinin artırılacağı önerileri sunulmaktadır. Bu çalışma, B&B sektöründe sosyal medya pazarlama stratejilerinin ve hizmet kalitesinin işletmeler için kritik önem taşıdığını vurgulamakta ve müşteri deneyimini geliştirmek amacıyla rehberlik sağlamaktadır. (Venkateswarlu Nalluri, 2023).

*Yapay Zekâ ve Robot Teknolojisinin Turizm Sektöründeki Etkisi: Kritik Bir Bakış Açısı* isimli makalenin amacı: Yapay zekânın (AI) ve robotiklerin turizm endüstrisindeki rolünü vurgulamaktır. Turizmde hizmet ve müşteri deneyimini geliştirmek için çeşitli teknolojiler entegre edilmektedir. Bu yazıda gelecekte turizmde beklenen değişiklikler ve zorluklara odaklanılmaktadır. Yapay zekâ kesinlikle turizmin deneyimsel hizmetlerini geliştirmektedir, ancak deneyimsel turizmin temel belirleyicisi olan insan dokunuşuna henüz erişemediği de bir gerçektir. Yapay zekâ, turizmin geleceği için etkili bir tamamlayıcı rolü üstlenmektedir. Yapay seyahat zekâsının ortaya çıkmasıyla birlikte seyahat düzenlemeleri yapmak, rotaları oluşturmak çok daha kolay ve ivedi bir hâl kazanmıştır. Yapay zekâ, otomatikleştirilmiş, özelleştirilmiş ve anlayışlı seyahat hizmetlerini müşterilere sunmaktadır. Gezginlerin davranışlarını, ilgi alanlarını, eğilimlerini öğrenmesine ve kişiselleştirilmiş bir deneyim sunmasına olanak tanımaktadır. (Nagaraj Samala, 2022)

Bu çalışma, kadın girişimcilerin küçük işletmelerde dijitalleşme hızına nasıl ayak uydurduklarını ve özellikle dijital beceriler kazanma süreçlerini ve sosyal medya kullanımını nasıl geliştirdiklerini incelemeyi amaçlamaktadır. Araştırma, daha önceki çalışmaların teorik perspektiflerini bir araya getirerek, kadın girişimcilerin işletmelerinde dijitalleşme ve sosyal medya kullanımıyla karşılaştıkları zorlukları ve bu alandaki öğrenme yöntemlerini araştırmaktadır. Özellikle, yaparak öğrenme, resmi olmayan öğrenme ve aşamalı kişisel gelişme gibi girişimci davranışlarının, dijital yeteneklere sahip genç çalışanların (dijital yerliler) stratejik olarak işe alınmasıyla nasıl uygulandığına odaklanılmaktadır. Çalışmanın sonuçları, kadın girişimcilerin işletmelerini rekabetçi tutmak ve büyütmek için özellikle sosyal medya bilgisi ve kullanımının dijitalleşme potansiyelini yakalamak için sürekli olarak yeni beceriler öğrenmeleri gerektiğini vurgulamaktadır. Ancak, bu süreçlerin kadın girişimciler için sınırlı kaynaklar, sürekli yeni dijital becerilere duyulan ihtiyaç, dijital stres ve çevrimiçi varlığın yönetilmesi gibi zorluklarla da birlikte geldiği görülmektedir. Bu çalışma ayrıca, kadın girişimcilerin çevrimiçi ortamda cinsiyet ayrımcılığına ilişkin herhangi bir endişe ifade etmediklerini, ancak iş-yaşam dengesinin sürekli olarak bir zorluk olduğunu vurgulamaktadır. (Anna Karin Olsson, 2021)

## SONUÇ

“Dijital dönüşüm” kavramı çağdaş zamanların en çok tartışılan meselelerinden birisi haline gelmiştir. Bu tartışmanın sonucunda meydana çıkan iki temel hususa dikkat çekmek gerekir; rekâbet ve adaptasyon. Bahsi geçen durumda iş hayatının içerisindeki şirketler, işletmeler ve kurumlar kendilerini demode kalıplardan çıkartıp dijitalleşmenin devinimine bırakmayı tercih etmiştir yahut tercih etmek durumunda kalmıştır. Zira hızla iş hacminin genişlediği sektörlerde güncel gelişmelerin takibi ve analizi oldukça ehemmiyet arz etmektedir.

Çalışmamız ilk etapta dijital dönüşümün evrelerini irdelemiştir. Verinin analog yoldan elde edilip sayısala aktarılması, teknolojiyle birlikte iş süreçlerinin zaman içerisinde hem analog hem dijital bir ara form sürecine girmesi, en nihayetinde işletmenin tüm süreçleri ve değer önerilerinin dönüştürülmesi olarak ilerleyen üç temel fazı “Dijitizasyon, dijitalizasyon ve dijital dönüşüm” olarak ele alındı. Bahsi geçen dönüşüm için kritik olan; kurumsal değerler odaklı strateji geliştirme, şirket içi güçlü mühendis ortamı, ölçeklenebilir işletim modeli, bağımsız inovasyon ekiplerini destekleyen dağıtılmış teknoloji, veriye kolay erişim ve güçlü benimseme yetenekleri metin içerisinde incelenmiştir. İşbu yeteneklerle birlikte çağdaş teknolojinin işletmelere olan entegrasyonu da hızlandırılmış, müşteri odaklı iş modellerine geçişler sağlanmıştır.

21. yüzyılın başında yaşanan ani teknolojik gelişmelerle birlikte müşterilerin dijital platformlarda daha fazla zaman geçirmesi, işletmelerin müşteri deneyimini yeniden düşünmelerine neden olmuştur. Dijital dönüşüm, özelleştirilmiş hizmetler sunma, daha iyi iletişim kurma ve müşteri ihtiyaçlarını anlama konusunda yeni imkanlar sunar. Bu da müşteri sadakati oluşturmaya ve müşteri memnuniyetini artırmaya kolaylaştırır.

Çalışmamızın ilerleyen aşamalarında ise dijital iş modellerinin taraması gerçekleştirilmiş ve mevcut iş modellerinin hem işletme teknikleri hem müşteri odaklı analizleri yapılmıştır. Reklam Destekli, Freemium, İsteğe Bağlı, E-Ticaret, Pazar, Dijital Ekosistem, Paylaşım, Deneyim, Abonelik, Açık Kaynak ve Gizli Gelir Yaratma Modelleri örnekler verilerek incelenmiş; incelemeler sonucunda risk/kazanç perspektifinde çıkarımlar yapılmıştır. Bu modellerde işletmeler post-modern bir yaklaşım izleyerek çeşitli yönetme ve karar verme mekanizmaları kullanmışlardır. Bu modeller ile birlikte; Google gibi şirketler reklamları gelir kaynağına dönüştürmüş ve müşteri hareketlerine göre reklamlar öne çıkararak trafiklerini arttırmıştır, serbest çalışanlara isteğe bağlı istihdam sağlayan insanları çatısı altına toplayan Fiverr gibi işletmeler bünyesindeki serbest çalışanlardan belirli bir yüzde talep etmiş, Amazon gibi çevrimiçi mağazalar ile alışveriş sanal ortama taşınıp daha kolay ve hızlı bir alışveriş alışkanlığı türetilmiş, Etsy ve eBay gibi pazaryeri modelleri dünyayı sarmalamış ve daha nice sanal/fiziki iş modelleri ortaya çıkmıştır. Bu bağlamda şu okumayı yapmak gayet mümkün olacaktır; hızla gelişen teknolojinin iş sektörlerine nüfuz etmesi sonucu müşterilerde ve işletmelerde yeni pratikler türemiş, eski pratikler ise kendisini güncelleyip yeni dünya alışkanlıklarına adapte olmuştur. Böylelikle zaman içerisinde Nesnelerin İnterneti (IoT), 5G teknolojisi, artırılmış gerçeklik (AR) ve sanal gerçeklik (VR) gibi gelişmeler, işletmeleri daha bağlantılı ve yenilikçi hale getirecektir.

Sonuç olarak; hem teknolojik devinimlerin ışığında türeyen veyahut adapte olan yeni pratiklere kendisini hazırlayan, Venkateswarlu Nalluri'nin de makalesinde bahsettiği üzere yeni nesil reklamcılığı (sosyal medya) etkin kullanan ve müşteri memnuniyeti odaklı çağdaş bir iş modeli kullanan işletmeler, şirketler yahut kuruluşların üzerlerinde Dijital Dönüşümün hatırı sayılır bir etkisi olacaktır.

## KAYNAKÇA

Altuntaş, E. Y. (2018). Dijital Dönüşüm Uygulamalarının Kurumların Marka Değeri Üzerindeki Etkisi. Dergipark - Egemia, 1-18.

Anna Karin Olsson, I. B. (2021). Keeping up the pace of digitalization in small businesses– Women entrepreneurs' knowledge and use of social media. International Journal of Entrepreneurial Behavior & Research, 378-396.

Zygmunt Bauman, Sosyolojik Düşünmek, İstanbul, Ayrıntı Yayınları, 2019, s. 146. Umberto Eco, Yorum ve Aşırı Yorum, İstanbul, Ayrıntı Yayınları. 2019.

Educause. (2023, 08 25). <https://er.educause.edu/blogs/2020/6/consider-the-three-ds-when-talking-about-digital-transformation>.  
<https://er.educause.edu/blogs/2020/6/consider-the-three-ds-when-talking-about-digital-transformation> adresinden alındı

Eric Lamarre, S. C. (2023, 07 31). <https://hbr.org/2023/07/the-value-of-digital-transformation>.  
<https://hbr.org/2023/07/the-value-of-digital-transformation> adresinden alındı

Estrella Diaz, Á. E.-C. (2022). Digital tools and smart technologies in marketing: a thematic evolution. International Marketing Review, 1122-1150.

Paul Feyerabend, Yönteme Karşı, İstanbul, Ayrıntı Yayınları, 1999.

Götz, M. (2021). Cluster role in industry 4.0 – a pilot study from Germany. Competitiveness Review, 54-82.

Honglei Li, Z. Y. (2023). How an industrial internet platform empowers the digital transformation of SMEs: theoretical mechanism and business model. Journal of Knowledge Management, 105-120.

IBM. (2023, 08 25). <https://www.ibm.com/topics/digital-transformation>.  
<https://www.ibm.com/topics/digital-transformation> adresinden alındı

Mahmut Demir, E. Y. (2023). Digital transformation and human resources planning: the mediating role of innovation. Journal of Hospitality and Tourism Technology, 21- 36.

Marc K. Peter, C. K. (2020). Strategic action fields of digital transformation: An exploration of the strategic action fields of Swiss SMEs and large enterprises. Journal of Strategy and Management, 160-180.

Marcin Suder, J. D.-C. (2022). At the crossroad of digital and tourism entrepreneurship: mediating effect of digitalization in hospitality industry. Polonya: European Journal of Innovation Management.

Mckinsey. (2023, 08 25). <https://www.mckinsey.com/featured-insights/mckinsey-explainers/what-is-digital-transformation>.  
<https://www.mckinsey.com/featured-insights/mckinsey-explainers/what-is-digital-transformation> adresinden alındı

Nagaraj Samala, B. S. (2022). Impact of AI and robotics in the tourism sector: a critical insight. Journal of Tourism Futures, 73-87.

Professor Feng Li, P. (2018). The Digital Transformation of Business Models in the Creative Industries: A Holistic Framework and Emerging Trends. Cass Business School, 3.

Schwertner, K. (2017). DIGITAL TRANSFORMATION OF BUSINESS. Faculty of Economics and Business Administration, Sofia University, Bulgaria, 388.

Simplilearn. (2023, 08 26). <https://www.simplilearn.com/digital-business-model- article>.  
<https://www.simplilearn.com>: <https://www.simplilearn.com/digital-business- model-article>  
adresinden alındı

Süleyman Kumru, M. K. (2022). İşletmelerde Dijital Dönüşümün Stratejik Yönetimi: Bir Alan Çalışması. Dergipark - Beyder, 139-159.

Ünsal, N. (2023). Bir Üretim İşletmesinde Dijital Dönüşüm Uygulaması (Yüksek Lisans Tezi). Balıkesir: Balıkesir Üniversitesi.

Venkateswarlu Nalluri, K.-F. Y.-S.-Y. (2023). Exploring crucial social media marketing factors for improving customer satisfaction and customer loyalty in bed and breakfast sectors in Taiwan. International Journal of Tourism Cities, 429-446.

Xueqi Zhao, X. S. (2022). Can the digital transformation of manufacturing enterprises promote enterprise innovation? Business Process Management Journal, 960-982.

Yiran Cheng, X. Z. (2023). The effect of digital transformation on intrapreneurship in real economy enterprises: a labor input perspective. Çin: Management Decision.

Yung-Ching Tseng, H.-W. H.-W. (2023). Win the next war vs innovate or die: framing the digital transformation across the Taiwanese sectors. Tayvan: European Journal of Innovation Management.

**E- TİCARETTE MÜŞTERİ TUTUM VE DAVRANIŞLARININ  
DEĞERLENDİRİLMESİ**

EVALUATION OF CUSTOMER ATTITUDES AND BEHAVIORS IN E-COMMERCE

**Dr. Nurgül ERDAL**

İstanbul Üniversitesi- Cerrahpaşa Cerrahpaşa Tıp Fakültesi Hastanesi  
ORCID ID: 0000-0002-2961-3906

**Dr. Öğr. Üyesi Filiz SİVASLIOĞLU**

İstanbul Gelişim Üniversitesi, İİSBF Lojistik Yönetimi Bölümü  
ORCID ID: 0000-0002-8524-6928

**Özet**

Günümüzde geleneksel ticaret, tüketici istek ve ihtiyaçlarının günden güne değişmesi ile yerini e-ticarete bırakmıştır. Tüketiciler aradıkları gereksinimlerini ilk olarak internetten araştırır hale gelmişlerdir. E-ticaret sayesinde tüketiciler zamanlarını efektif kullanarak kıyaslama yaparak istedikleri ürünü dünyanın farklı bölgesinden de temin etme avantajına sahip olmaktadır. Bu çalışmanın amacı, e-ticarette müşterilerin alışveriş deneyimlerinde tutum ve davranışlarının etkisini araştırmaktır. E-ticaret müşterisinin memnuniyet ve başkasına tavsiye etme algısını ortaya çıkarmak için İstanbul'da hem çevrimiçi hem de geleneksel satış yapan bir işletmenin müşterileriyle gerçekleştirilmiştir. Toplam 124 kişi ile anket görüşmesi yapılmış ve toplanan veriler analiz edilmiştir. Analize göre katılımcıların büyük çoğunluğu kadın, bekâr ve gelir seviyesi orta düzeydedir. Alışveriş tarzı olarak (%77,4) e- ticareti tercih etmektedirler. Alışveriş sitelerini ziyaret etme sıklığı haftada bir kez (%41,1), her gün (%33,9), ayda bir (%12,9) yılda bir (%12,1) dir. En çok satın alınan ürünler, (%29,0) hazır yemek, (%22,6) giyim eşyası, (%14,5) teknolojik ürünlerdir. Müşteriler (%47) çoğu zaman ve (%15,6) her zaman firmanın müşterisi olmaya devam edeceğini, (%26,6) kararsız olduğunu (%4,3) hiç memnun olmadığını ve (%6,5) ara sıra cevabını vermiştir. İşletmeden memnun kalıp çevresindekilere tavsiye eder misiniz? Sorusuna (%47,9) çoğu zaman, (%15,3) her zaman, (%29,0) kararsız, (%2,4) hiç bir zaman (%5,4) ara sıra cevabını vermişlerdir. Sonuç olarak elde müşteri tutmak yeni müşteri kazanmaya göre daha kazançlıdır. İşletmeler, özellikle kararsız müşterilerin tutum ve davranışlarını gözlemleyerek onları işletmeye kazandırmalıdır. İyi bir müşteri ilişkisi yönetimi işletmelerin başarısını artırmakta ve rekabet avantajı sağlamaktadır.

**Anahtar Kelimeler:** E- Ticaret, İnternet, Müşteri Memnuniyeti, Müşteri Davranışı

**Abstract**

Today, traditional commerce has left its place to e-commerce as consumer demands and needs change day by day. Consumers have become the first to search for their needs on the internet. Thanks to e-commerce, consumers have the advantage of using their time effectively making comparisons and obtaining the products they want from different parts of the world. This study aims to investigate the effect of customers' attitudes and behaviors on their shopping experiences in e-commerce. It was carried out with the customers of a business that makes both online and traditional sales in Istanbul to reveal the perception of satisfaction and recommendation of the e-commerce customer. A total of 124 people were interviewed and the collected data were analyzed. According to the analysis, the majority of the participants are female, single, and have a medium income level. They prefer e-commerce as their shopping style (77.4%). The frequency of visiting shopping sites is once a week (41.1%), every day (33.9%), once a month (12.9%) and once a year (12.1%). The most purchased products are ready meals (29.0%), clothing (22.6%), and technological products (14.5%). Customers (47%) said that they will always be customers of the company (15.6%) most of the time, (26.6%) were



undecided (4.3%) were not satisfied at all, and sometimes (6.5%). Would you be satisfied with the business and recommend it to those around you? They answered the question mostly (47.9%), always (15.3%), undecided (29.0%), and never (5.4%) sometimes. As a result, retaining customers is more profitable than acquiring new customers. Businesses should bring them to the business by observing the attitudes and behaviors of especially undecided customers. A good customer relationship management increases the success of enterprises and provides a competitive advantage.

**Keywords:** E-Commerce, Internet, Customer Satisfaction, Customer Behavior

## 1. GİRİŞ

Günümüzde yaşanan teknolojik, ekonomik, sosyal, kültürel ve politik değişimler müşterilerin isteklerini, ihtiyaçlarını ve satın alma davranışlarını değiştirmiştir. Geleneksel alışveriş yöntemleri yerini elektronik ticarete bırakmıştır. Özellikle son yıllarda yaşanan Covid-19 pandemisi ise elektronik ticareti iyice yayınlattırıştır ve işletmelerin birçoğu da zorunlu olarak e-ticarete yönelmek zorunda kalmışlardır. Küreselleşme, bilgi teknolojilerinin yaygınlaşması, internetin yaygın kullanımı, ödeme güvenlik önlemlerinin alınması, zamanın önemi, müşteri istek ve şikayetlerinin hızlı çözümü müşterileri online alışverişe yönlentmektedir. Müşteriyi önemseyen ve müşteri odaklı yaklaşımı benimseyen işletmeler rekabet avantajı elde edebilmektedirler.

Hızla değişen ve gelişen müşteri istek ve ihtiyaçlarına cevap vermek isteyen işletmeler yeni pazarlama stratejileri oluşturmuşlardır. Tüketiciyi önemseyen, onların duygularına hitap eden, kalıcı etkiler yaratan bir pazarlama anlayışı benimsenmiştir (Yeşilot ve Dal,2019: 265). Şiddetli rekabet ortamında müşteriyi etkilemek için iyi bir hizmet sunmak yeterli değildir, ekonomik ve müşteri değeri ortaya çıkaracak stratejiler kullanılmalıdır. Örneğin, müşterilere “*eşsiz, unutulmaz bir deneyim*” oluşturmak müşteri memnuniyetini ve sadakatini artıracaktır ve yeniden satın almaları gerçekleşecektir (Günay, 2008: 182). Firmalar, elektronik müşteri ilişkileri yönetimini kurmalı ve bunu geliştirerek müşterileri elde tutmaya çalışmalıdır. Böylece hem performanslarını artırırılar hem de rakip firmalardan farklılaşarak müşteri memnuniyetini ve sadakatini artırırılar (Mandina, 2014: 70).

Günümüzde dikkat çekici bir şekilde e-ticaretin gelişmesi araştırmacılara e-hizmet kalitesi ile ilgili araştırmalar yapmaya itmiştir, e-hizmetin kalitesi, müşteri memnuniyetinin artırma, devamlı müşteri olma davranışını sağlama, başkasına tavsiye etme ve yeniden satın alma davranışını tetiklemektedir (Rita vd. 2019: 2). Bu araştırma, günümüzde bir tercih değil zorunluluk olan e-ticaretin müşteriler tarafından nasıl algılandığını ortaya çıkarmak, müşterilerin alışveriş memnuniyetlerinden kaynaklanan müşteri olmaya devam etmek/etmemek ve başka tüketicilere ürün veya hizmetleri tavsiye etmek/etmemek gibi davranışları ortaya çıkarmak için gerçekleştirilmiştir.

## 2. KAVRAMSAL ÇERÇEVE

### 2.1. E- Ticaret

Küreselleşme, teknolojik ilerleme, bilgiye kolay ulaşım, internetin ucuzlaması ve hatta cep telefonlarının kullanılması e-ticaretin yaygınlaşmasını sağlamıştır. Özellikle genç nüfusun çokluğu, teknolojiyi iyi kullanmaları, gelişmiş lojistik destek, müşterileri e-ticarete sürüklemiştir (Demirdöğmez vd. 2018: 2218). Dünya nüfusu hızlı bir şekilde artmaktadır. Rectodigital 2022 Ocak ayı verilerine göre dünya nüfusu 7,91 milyara ulaşmıştır. Bu nüfusun 5.31 milyarı (% 67,1) bir cep telefonu kullanmaktadır. 4.95 milyar (%62,5) kişi de cep telefonu ile internete erişmektedir (<https://recrodigital.com/dunyada-ve-turkiyede-internet-sosyal-medya-kullanimi-2022>). Bu işletmeler için iyi bir fırsattır ve bu fırsatı iyi bir şekilde değerlendirebilen işletmeler pazarda yerlerini alacaklardır (Gülbaşı,2022: 24).

Günümüzde müşterilerin alışveriş tercihlerinin geleneksel ticaretten elektronik ticarete doğru kayması ile işletmeler dijitalleşmek için yatırımlar yapmaya başlamışlardır (Sarpkaya ve Sağlam, 2022: 41). E-ticareti ulusal olarak değil de küresel olarak değerlendirmek gerekir. Çünkü daha önceleri hayal olan birçok faktör e-ticaret sayesinde gerçekleşmiştir. Ulusal küçük bir firma bile ürünlerini internet aracılığıyla dünyanın her yerine ulaştırabilmektedir.

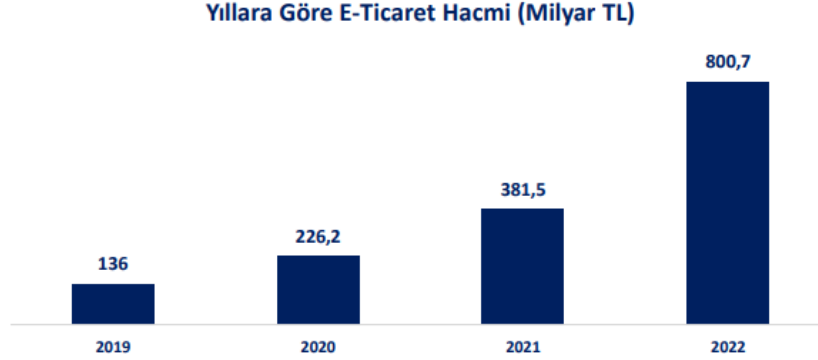

**Görsel 1. Yıllara göre E- Ticaret Hacmi (Milyar TL)**

Kaynak: <https://www.eticaret.gov.tr/istatistikler/2023>

Dünyada ve ülkemizde de e-ticaret hacmi gün geçtikçe artmaktadır. Görsel 1’de ülkemizdeki e-ticaret hacmi yıllara göre artış gösterdiği ayrıntılı olarak görülmektedir. 2019 yılında 136 milyar TL olan hacim, 2020’de 226,6 milyar TL, 2021’de 381,5 milyar TL ve 2022’de 800,7 milyar TL’ye ulaşmıştır. E-ticaretin hacminin artmasıyla birlikte e-sipariş miktarında artış göstermektedir. E-ticaret ile ulusal müşteri yanında uluslararası müşteri de olduğu için firmalar evrensel olarak tüm ülkelerdeki ortak kuralları benimsemeli ve bu konuda güvenilir olmalıdır (Gölbaşı ve Gökçek, 2022: 1911).

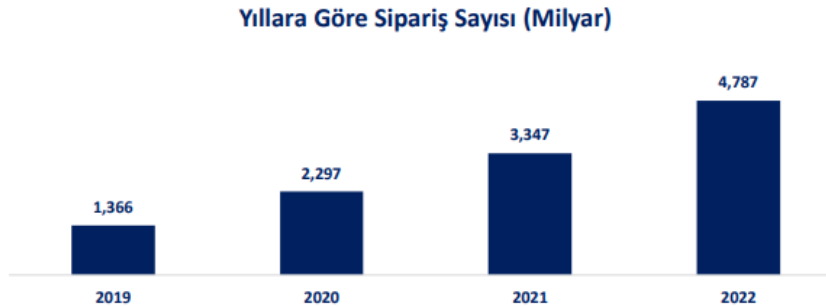

**Görsel 2. Yıllara Göre Sipariş Sayısı ( Milyar)**

Kaynak: <https://www.eticaret.gov.tr/istatistikler/2023>

Görsel 2’de yıllara göre ülkemizdeki e-ticaretteki sipariş miktarı görülmektedir. 2019’da 1,366 milyar olan sipariş sayısı, 2020’de 2,297milyar , 2021’de 3,347milyar ve 2022’de 4,787 milyar olmuştur. Küreselleşen dünyada yeni alışveriş şekli olan e-ticaret son yıllarda yaşanan Covid-19 pandemi ile artış daha fazla artış göstermiş ve müşterilerin alışveriş tarzlarını değiştirmiştir (Bhatti vd., 2020; Shahzad vd., 2020; Sharma ve Jhamb, 2020; Wang vd., 2020; Özdemir ve Kazancı Sunaoğlu,2022).

E-ticarete başarı işlemenin web sitesine bağlıdır. Web siteleri satıcı ile müşteri arasında aracılık etmektedir (Nacar ve Özdemir, 2021). Web siteleri bilgi tasarımı, navigasyon tasarımı ve grafik tasarımı ile müşteri güveni ve memnuniyeti sağlayarak, tüketicilerin satın alma davranışına etki etmektedir (Atılğan ve Alhussein,2021). Bu yüzden web sitelerinin kullanıcı

dostu olması son derece önemlidir. Çünkü müşteri önce web sitesiyle karşılaşır ve web sitesi ilgisini çekerse satın alma niyetine girer.

E-ticaret hem işletme hemde müşteri için avantajlıdır. İşletmede maliyetleri düşürür, müşteri içinde zaman tasarrufu ve fiyat avantajı sağlar. E-ticaret işletmeleri, Web sitelerini tasarlar, ilgi çekici, kullanımı kolay, güvenilir olmalarına dikkat etmelidir. Bunlara dikkat ettiklerinde müşteri memnuniyeti ve müşteri sadakati elde edebilirler ( Uysal,2022: 72).

## **2.2. E- Ticaret Müşterisi Davranışı**

E-ticaret kullanıcılarının e-hizmet deneyimleri çok önemlidir. Çok küçük bir aksaklık bile kısa zamanda müşteriler tarafından görülmekte ve satın alma davranışını olumsuz etkilemektedir. Bunun yanında memnuniyet ise yine müşteriler tarafından görülmekte ve diğer müşterileri de satın alma davranışına itmektir. E-ticarete olan ilgi giderek arttığı için firmalar açısından rekabeti de ortaya çıkarmaktadır. E-ticarete müşteri tutmak kolay değildir. Bir aksaklık oluştuğunda müşteri diğer alternatifleri değerlendirecektir (Chen, 2015: 107).

E- işletmeler için sadık müşteri çok önemlidir ve firmalar sadık müşterileri elde tutmaya özen göstermelidir. Sadık müşteriye elde tutmak yeni müşteri maliyetinden 5 kat avantajlıdır (Küçük, 2012: 311). Müşteri memnuniyeti de kişiden kişiye değişir, her müşterinin algısında farklıdır. Müşterinin deneyimleri, yaşam tarzı, sosyo ekonomik durumu, kültürel farklılıklar, değer yargıları, inançları ve önyargıları memnuniyetin derecesini belirler (Yılmaz ve Karpat Çatalbaş, 2007: 84). İşletmeler de bu farklılıkları değerlendirip, kişilere özel hizmetler sağlama yoluna gitmelidir.

Müşteri sadakati doğrudan ya da dolaylı olarak firmalara yarar sağladığı için katma değer sağlanmış olur (Pansari ve Kumar, 2017: 295). Sadık müşteriler ile firma arasında iyi bir iletişim ve etkileşim vardır. Bu yüzden sadık müşteri o firmanın ürünlerini almaya devam eder ve çevresindeki kişilere memnuniyetini belirtir ve onlarında o firmanın ya da markanın ürününü almak için cesaretlendirir (Prentice vd., 2020). Kısaca müşteri bağlılığı, müşteri memnuniyeti ve müşteri sadakati satışları artırır, maliyetleri azaltır ve rekabet avantajı sağlar.

## **2.3. E-TİCARET VE MÜŞTERİ DAVRANIŞI İLİŞKİLERİ**

Elektronik ticaret ya da e-ticaret, internet üzerinden gerçekleştirilen tüm ticari işlemlerdir (Fidan ve Albeni, 2014: 288). Özellikle 1995'den sonra internet güvenliğini sağlayan sistemlerin oluşturulmasıyla daha fazla yaygınlaşmış ve hızla yayılmıştır (Fidan, 2018:65). İnsanlar satın alma niyetinde olmasa bile, ürünleri görmek, yeni ürünleri takip etmek, fiyatlarına bakmak ya da bilgi sahibi olmak için e-ticaret sitelerine girmektedirler (Karabaş, 2018:102). O anda almasalar bile gelecekte ihtiyaçları olduğunda bu ürünleri satın alabilmektedirler (Yıldız,2020:54).

E-ticaret yapı olarak yüksek riski barındırır. Bu yüzden müşterilerin güven duyması ve memnuniyet sağlaması zordur. E-ticaretten alınan bir ürünün fiziki olarak incelenmesi mümkün olmamaktadır. Ücretin peşin ödenmesi, istenilen özelliklere sahip olup olmadığının bilinmemesi, geri iade belirsizliği müşterilerde güvensizlik yaratır. Bu yüzden işletmelerin müşteri kaybetmemek için bunlara çok dikkat etmesi gerekir. Tüketicilerin belirli bir çevrimiçi satıcıdan alışveriş yapma niyetini etkileyen ve sonuçta gerçek satın alma davranışına yol açan unsurlardan biri çevrimiçi güvendir (Ou ve Sia, 2010).

Müşteri memnuniyetini bir çok faktör etkiler. Bunların başlıcaları; beklenti ve gereksinimler, kalite, rakipler ve verilen vaatlerdir (Burcuoglu,2011; 18-19). Müşteri memnuniyeti veya müşteri memnuniyetsizliği ürün veya hizmetin bir parçası değildir. Müşterinin bireysel

algılarıdır. Bu yüzden aynı ürün veya hizmete farklı müşteriler farklı algılar yüklemektedir (Banar ve Ekergil, 2010: 42-43).

E-ticaret ve müşteri memnuniyeti ile ilgili birçok çalışma yapılmıştır. Örneğin; Karadeniz ve Işık (2014) web sitesinin hizmet kalitesinin müşteri memnuniyeti üzerinde etkili olduğunu belirtmişlerdir. Yıldız (2020) e-ticaret lojistik hizmet kalitesinin memnuniyet ve güveni anlamlı olarak etkilediğini fakat e-ticaret lojistik hizmet kalitesinin sadakati anlamlı olarak etkilemediğini ortaya çıkarmışlardır. Gülbaşı (2022) Müşteri memnuniyetini; etkinlik, sistem uygunluğu, işlemleri gerçekleştirme ve gizlilik değişkenlerini incelediğinde, etkinliğin, işlemleri gerçekleştirme ve gizliliği pozitif yönde etkilediğini, sistem uygunluğunun ise, etkilemediğini bulmuştur. Kazancı ve Bayarçelik (2022) sipariş kalitesi, bilgi kalitesi, iade ve müşteri hizmetlerinin müşteri memnuniyeti üzerinde anlamlı bir etki olduğu, doğru zamanın ve kargo hizmetlerinin ise müşteri memnuniyeti üzerinde anlamlı bir etkiye sahip olmadığı bildirmişlerdir. Sipariş kalitesi, zamanındalık, iade ve müşteri hizmetlerinin yeniden satın alma niyeti üzerinde anlamlı bir etkisi varken, bilgi kalitesi ve kargo hizmetlerinin anlamlı bir etkisi olmadığını bulmuşlardır. Nacar ve Özdemir (2021) web sitesinin bilgi, sunum ve yönlendirme kişiselleştirme uygulamalarının algılanan kullanım kolaylığı, algılanan kullanılabilirlik ve hedonik unsur boyutları üzerinde anlamlı ve olumlu etkisi olduğunu ortaya açıklamışlardır. Kullanıcı tatmininin, tekrar satın alma niyeti ve sadakat boyutları üzerinde anlamlı ve olumlu etkileri bulunmuştur. Güven, (2020) ise, e-ticarette müşterilerin sorun yaşadığı alanların müşteri hizmetleri, canlı destek ve teslimat süreci ile ilgili olduğunu ve en az şikâyet edilen konunun ise sipariş süreci olduğunu belirtmişlerdir.

### 3. DENEYSEL ÇALIŞMALAR VE UYGULAMALAR

#### 3.1. Araştırmanın Amacı ve Önemi

Günümüzde, halkın büyük bir çoğunluğu büyükşehirlerde yaşamaktadır. Bu kişilerin zamanları kısıtlıdır ve alışveriş merkezlerine ulaşmak için para harcamak istememektedirler. Ayrıca ellerinin altında internet destekli mobil cihazları olduğundan zamandan ve paradan tasarruf etmek istemektedirler. E-ticaret siteleri kullanıcı dostudur, erişim kolaydır, fiyat ve kalite olarak karşılaştırma seçenekleri bulunur. Müşteriler, daha önce alışveriş deneyimleri paylaşırlar ve ürün değerlendirmesi yaparlar bu da onların satın alma davranışlarını belirler. Bu yüzden müşteri olmaya devam etme ve diğer müşterilere tavsiye etme davranışı görülür. E-ticaret işletmeleri değişen müşteri ihtiyaç ve isteklerini tespit etmeli, iyi yönetilen müşteri ilişkileri yönetimiyle müşterinin memnuniyetini ve sadakatini kazanmalıdır. Ayrıca rakip firmaları da yakından takip ederek onların müşterilerini de kazanmaya çalışmalıdır. Bu çalışma, e-ticaret yapan müşterilerin memnuniyetlerini nasıl davranışa dönüştürdüğünü ortaya çıkarmak için yapılmıştır.

#### 3.2. Araştırma Örneklemi ve Araştırma Ölçekleri

01.08. 2023 ile 01.09.2023 tarihleri arasında internet sitesinden en az bir kez alışveriş yapan hem fiziksel mağazası hem de internet sitesi olan İstanbul'da faaliyette bulunan bir işletmenin müşterilerine uygulanmıştır. Araştırma yöntemi olarak yüz yüze anket tekniği kullanılmıştır. Anket iki bölümden oluşmaktadır. Birinci bölümde, müşterilerin cinsiyeti, yaşı, medeni durumu, gelir durumu, mesleği, tercih ettikleri alışveriş şekli, alışveriş sıklığı ve en fazla tercih ettikleri ürünler sorulmuştur.

İkinci bölümde ise Zeithaml vd, 1996 çalışmasında yer alan 6 soru ile müşteri olma ölçeği (3) ve tavsiye etme ölçeği (3) uygulanmıştır. Bu çalışmada müşteri olma ve tavsiye etme olarak iki boyut incelenmiştir. Ölçek 5'li likert olarak tasarlanmıştır.

### 3.3.Bulgular

Anketimize toplam 147 kişi katılmış ve bunların 124'ü geçerli kabul edilmiştir. Çalışmada yer alan 124 kişinin 58'i erkek ( %46,8) ve 66'sı kadındır ( % 53,2). Katılımcıların 70'i bekâr ( %56,5) ve 54'ü evlidir ( %43,5). Yaş aralığı ise 18 ve 65 arasında değişmektedir.

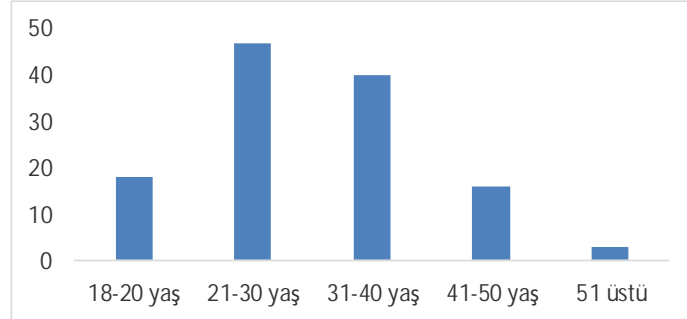

**Görsel 3. Katılımcıların Yaş Aralığı**

Görsel 3'de katılımcıların yaş aralığı görülmektedir. 18-20 yaş aralığında olanlar 18 kişi ( % 14,5), 21-30 yaş aralığında olanlar 47 ( %37,9), 31-40 yaş aralığı 40 ( %32,3), 41-50 olanlar 16 kişi ( % 12,9) ve 51 yaşından büyükler ise 3 kişi % 2,4) dir. Büyük bir çoğunluğunu 21-40 yaş aralığında olduğu görülmektedir.

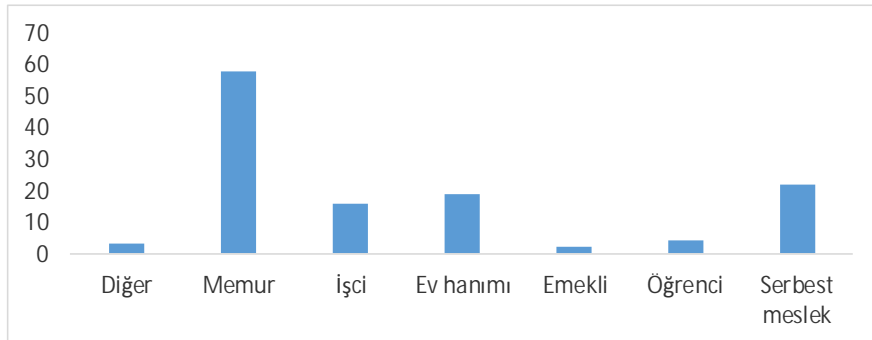

**Görsel 4. Katılımcıların Meslekleri**

Görsel 4'de katılımcıların meslekleri görülmektedir. 58 kişi memur ( % 46,8), 22 kişi serbest meslek ( %27,7), 16 kişi öğrenci ( % 12,9), 4 kişi öğrenci ( %3,2) 3 kişi diğer ( %2,4) ve 2 kişi emekli ( % 1,6) dir.

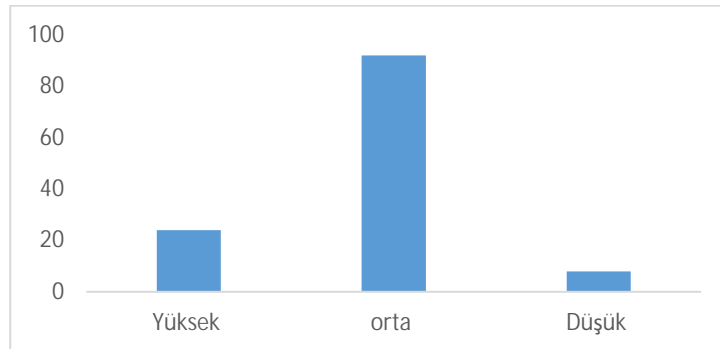

### Görsel 5. Katılımcıların Gelir Durumu

Görsel 5’de katılımcıların gelir durumu görülmektedir. Müşterilerden 24 kişi ( %19,4) yüksek, 92 kişi ( %74,2) orta ve 8 kişi ( %6,5) düşük gelirlidir.

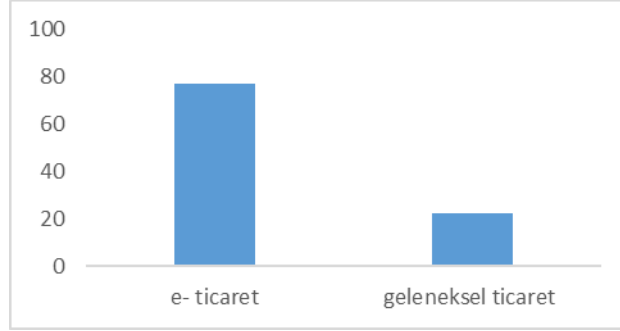

### Görsel 6. Katılımcıların Çoğunlukla Tercih Ettikleri Alışveriş Şekli

Görsel 6’da müşterilerin tercih ettikleri alışveriş şekli görülmektedir. Tüketicilerin 96 ( %77,4) daha çok e- ticareti, 28 kişi ( %22,6) daha çok geleneksel ticareti tercih etmektedirler.

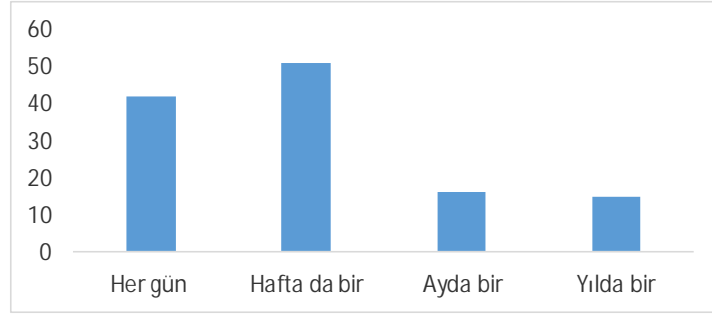

### Görsel 7. Katılımcıların Alışveriş Sitelerini Ziyaret Etme Sıklığı

Grafik 7’de katılımcıların alışveriş sitelerini ziyaret etme sıklığı görülmektedir. Katılımcıların büyük bir çoğunluğu haftada bir 51 kişi ( %41,1) ve her gün 42 kişi ( %33,9) dir. Ayda bir ziyaret edenler 16 kişi ( %12,9) ve yılda bir kez ziyaret edenler 15 ( %12,1) dir.

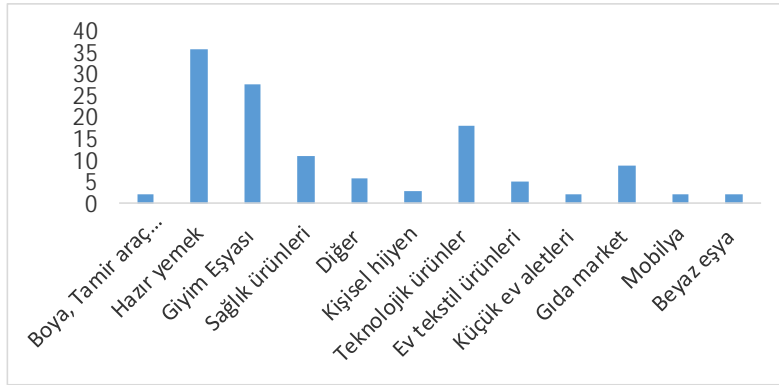

### Görsel 8. Katılımcıların E- Sitelerden En Fazla Tercih Ettikleri Ürünler

Görsel 8’ de müşterilerin e-sitelerinden en fazla tercih ettiği ürünler görülmektedir. İlk sırada 36 ( %29,0) hazır yemek, 28 ( %22,6) giyim eşyası, 18 ( %14,5) teknolojik ürünler, 11 ( %8,9) sağlık ürünleri, 9 ( %7,3) gıda maddeleri, 5 ( %4,0) diğer, 3 ( %2,4) ev tekstil ürünleri, 2 ( %1,6) boya, tamir malzemeleri, küçük ev aletleri, mobilya, beyaz eşya yer almaktadır.

**Çizelge 1. Ölçek Sorularının Dağılımı**

	Mean	Median	Std Deviasyon	Varyans	Çarpıklık	Basıklık
Soru1	3,57	4.00	1,022	1,043	-,874	,637
Soru 2	3,72	4.00	,924	,855	-,724	,547
Soru3	3,62	4.00	,942	,888	-,772	,781
Soru 4	3,67	4.00	,853	,727	-,664	1,009
Soru 5	3,77	4.00	,847	,701	-,464	,218
Soru 6	3,76	4.00	,849	,721	-,483	,168

Çizelge 1’de ölçek sorularına ilişkin tanımlayıcı istatistikler görülmektedir. Çarpıklık ve Basıklık katsayıları -1.5 ve +1.5 arasında yer alarak normal dağılım sağlamaktadır (Tabachnick ve Fidell, 2013). Anketimize toplam 147 kişi katılmış ve bunların 124 geçerli kabul edilmiştir. Müşteri olma ve tavsiye etme ölçeği için geçerlilik ve güvenilirlik testleri yapılmıştır.

**Çizelge 2. Ölçeğin Güvenilirlik Testleri**

Ölçek	Cronbach's Alpha	Soru sayısı
Müşteri Olma	,746	3
Tavsiye Etme	,822	3
Toplam	,860	6

Çizelge 2’de görüldüğü gibi müşteri olma ve tavsiye etme ölçek maddelerinin güvenilirlik dereceleri görülmektedir. Bir ölçeğin güvenilir olması için Cronbach's Alpha değerinin =0,7 den büyük olması gerekir (Kılıç,2016). Müşteri olma Cronbach's Alpha= , 746, Tavsiye Etme Cronbach's Alpha= , 822 ve toplam ölçek Cronbach's Alpha= , 860 olduğu için oldukça güvenilirdir.

**Çizelge 3. Ölçeklerin KMO ve Bartlett's Test**

Kaiser-Meyer-Olkin Örnekleme Testi		,791
Bartlett's Küresellik Testi	Yaklaşık Ki Kare	369,047
	df	15
	sig	,000

Çizelge 3’de ölçeklerin KMO ve Bartlett’s Küresellik testi yapılmıştır. KMO= 7,91 ve sig= ,000 olduğu için ölçekler tutarlı ve anlamlıdır. KMO değerinin 0.50 den büyük olması örneklem büyüklüğünün analiz için uygunluğunu ifade ederken, bu değer 0,791 olması mükemmel olarak kabul görmesi anlamına gelmektedir (Küçük, 2016: 229).

Araştırmada kullanılan ölçeklerin yapısal geçerliliğini belirlemek amacıyla açıklayıcı faktör analizi yapılmıştır. Faktör analizine dair bulgular aşağıda yer almaktadır.

#### Çizelge 4. Faktör Analizi

Sorular	Faktör Analizi	Varyans
Soru1	,563	
Soru 2	,823	
Soru3	,837	60,475
Soru 4	,831	
Soru 5	,751	
Soru 6	,824	

Extraction Method: Principal Component Analysis. a. 1 components extracted.

Çizelge 4’de faktör analizi görülmektedir. Zeithaml vd, 1996’da iki boyutta incelemiş ama bu çalışmada tek boyut çıkmıştır. Bu da Lam vd. (2004) ise bunu 6 maddeli tek sadakat boyu ile örtüşmektedir. Soruların açıklanma oranı ise % 60,47 dir.

#### Müşteri Olma Ölçeği

##### Çizelge 5. Soru 1. Aynı .....Markanın Müşterisi Olmayı Sürdüreceğim

Soru 1	Sıklık	Yüzde
Hiçbir zaman	8	6,5
Ara sıra	7	5,6
Kararsızım	33	26,6
Çoğu Zaman	58	46,8
Her zaman	18	14,5
Toplam	124	100,0

Çizelge 5’de görüldüğü gibi, “*aynı .....markanın müşterisi olmayı sürdüreceğim*” sorusuna müşterilerin 58 (%46,8) i çoğu zaman müşteri olmayı sürdüreceklerini belirtmişlerdir. 33’ü (%26,6) kararsız kalmış, 18’i (%14,5) her zaman müşteri olmaya devam edeceklerini, 8’i (%6,5) hiçbir zaman müşteri olmayacaklarını ve 7’si (%5,6) o siteden ara sıra alışveriş yapacaklarını belirtmişlerdir.

##### Çizelge 6. Soru 2. Her Zaman İçin İlk Tercihim\_\_\_Markası Olacaktır



Soru 2	Sıklık	Yüzde
Hiçbir zaman	3	2,4
Ara sıra	9	7,3
Kararsızım	30	24,2
Çoğu Zaman	60	48,4
Her zaman	22	17,7
Toplam	124	100,0

Çizelge 6’da görüldüğü gibi, “ *her zaman ilk tercihim \_\_\_markası olacaktır*” sorusuna müşterilerin 60’ı (%48,4) çoğu zaman müşteri olmayı sürdüreceklerini belirtmişlerdir. 30’u (%24,2) kararsız kalmıştır. 22’si (% 17,7) her zaman müşteri olmaya devam edeceklerini, 3’ü (%2,4 ) hiçbir zaman müşteri olmayacaklarını ve 9’u (%7,3) o siteden ara sıra alışveriş yapacaklarını belirtmişlerdir.

#### Çizelge 7. Gelecek Yıllarda da Aynı Markayı Kullanmaya Devam Edeceğim

Soru 3	Sıklık	Yüzde
Hiçbir zaman	5	4,0
Ara sıra	7	5,6
Kararsızım	36	29,0
Çoğu Zaman	58	46,8
Her zaman	18	14,6
Toplam	124	100,0

Çizelge 7’de görüldüğü gibi, “*gelecek yıllarda da aynı markayı kullanmaya devam edeceğim*” sorusuna müşterilerin 58’i (%46,8) çoğu zaman müşteri olmayı sürdüreceklerini belirtmişlerdir. 36’sı (%29,0) kararsız kalmıştır. 18’i (% 14,6) her zaman müşteri olmaya devam edeceklerini, 5’i (%4,0 ) hiçbir zaman müşteri olmayacaklarını ve 7’si ( %5,6) o siteden ara sıra alışveriş yapacaklarını belirtmişlerdir.

#### Tavsiye Etme Ölçeği

#### Çizelge 8. Benim önerilerimi isteyen arkadaşlarıma kullandığım.....markasını tavsiye ederim.

Soru 4	Sıklık	Yüzde
Hiçbir zaman	5	4,0
Ara sıra	7	5,6

Kararsızım	36	29,0
Çoğu Zaman	58	46,8
Her zaman	18	14,6
Toplam	124	100,0

Çizelge 8’de görüldüğü gibi, ‘*benim önerilerimi isteyen arkadaşlarıma kullandığım..... markasını tavsiye ederim*’ sorusuna müşterilerin 58’i (%46,8) çoğu zaman müşteri olmayı sürdüreceklerini belirtmişlerdir. 36’sı (%29,0) kararsız kalmıştır. 18’i (% 14,6) her zaman müşteri olmaya devam edeceklerini, 5’i (%4,0) hiçbir zaman müşteri olmayacaklarını ve 7’si (%5,6) o siteden ara sıra alışveriş yapacaklarını belirtmişlerdir

**Çizelge 9. Çevreme kullandığım.....markası hakkında olumlu şeyler söyledim.**

Soru 5	Sıklık	Yüzde
Hiçbir zaman	3	2,4
Ara sıra	5	4,0
Kararsızım	39	31,5
Çoğu Zaman	60	48,4
Her zaman	17	13,7
Toplam	124	100,0

Çizelge 9’da görüldüğü gibi, ‘*çevreme kullandığım.....markası hakkında olumlu şeyler söyledim*’ sorusuna müşterilerin 60’ı (%48,4) çoğu zaman müşteri olmayı sürdüreceklerini belirtmişlerdir. 39’u (%31,5) kararsız kalmıştır. 17’si (% 13,7) her zaman müşteri olmaya devam edeceklerini, 3’ü (%2,4 ) hiçbir zaman müşteri olmayacaklarını ve 5’i ( %4.0) o siteden ara sıra alışveriş yapacaklarını belirtmişlerdir.

**Çizelge 10. Kullandığım.....markasını almaları için çevremdekileri cesaretlendiririm.**

Soru 6	Sıklık	Yüzde
Hiçbir zaman	1	,8
Ara sıra	8	6,5
Kararsızım	33	26,6

Çoğu Zaman	60	48,4
Her zaman	22	17,7
Toplam	124	100,0

Çizelge 10'da görüldüğü gibi “*Kullandığım.....markasını almaları için çevremdekileri cesaretlendiririm*” sorusuna müşterilerin 60'ı (%48,4) çoğu zaman müşteri olmayı sürdüreceklerini belirtmişlerdir. 33'ü (%26,6) kararsız kalmıştır. 22'si (% 17,7) her zaman müşteri olmaya devam edeceklerini, 1'i (% 0,8 ) hiçbir zaman müşteri olmayacaklarını ve 8'i (%6,5) o siteden ara sıra alışveriş yapacaklarını belirtmişlerdir.

#### 4.TARTIŞMA VE SONUÇ

Günümüzde e- işletmeler, müşterilerine internet üzerinden alışveriş imkânı sağlamak ve bunu da web sayfaları sayesinde gerçekleştirmektedirler. Günümüz yaşam biçimi olan elektronik ticaret (e-ticaret) yoluyla, ürün ve hizmet satın almanın yanında, sanal mağaza gezintileri yaptığımız, fiyat karşılaştırdığımız, indirim günlerini takip ettiğimiz, tavsiye, şikâyet ve önerilerde bulunduğumuz olanaklar sağlamaktadır. Bu çalışma, e-ticaretin müşterilerin gözünden değerlendirilmesi ve müşteri farkındalığının nasıl davranışa dönüştüğünü ortaya çıkarılması amacıyla yapılmıştır. İstanbul'da bulunan işletmenin müşterileri olan 124 kişiye anket yöntemi ile sorular sorulmuştur. Bunlardan 66'sı kadındır (% 53,2). Katılımcıların 70'i bekar (%56,5). Yaş aralığı, 18 ve 65 arasında değişmektedir. Gelir durumları, çoğunluk olarak 92 kişi ( %74,2) orta düzeydir. Tüketicilerin 96'sı ( %77,4) daha çok e- ticareti tercih etmektedir. Müşterilerin alışveriş sitelerini ziyaret etme sıklığı haftada bir kez 51 kişi ( %41,1) ve her gün 42 kişi ( %33,9) dir. Ayda bir ziyaret edenler 16 kişi ( %12,9) ve yılda bir kez ziyaret edenler 15 kişidir ( %12,1). En fazla tercih edilen ürünlerde, ilk sırada 36'sı ( %29,0) hazır yemek, 28'i ( %22,6) giyim eşyası, 18'i ( %14,5) teknolojik ürünler, 11'i ( %8,9) sağlık ürünleri, 9'u ( %7,3) gıda maddeleri, 5'i ( %4,0) diğer, 3'ü ( %2,4) ev tekstil ürünleri, 2'si ( %1,6) boya, tamir malzemeleri, küçük ev aletleri, mobilya, beyaz eşya yer almaktadır.

Bulgularda işletmenin müşterisi olup olmama ve müşteri olmayı devam etmek ve gelecekte de müşteri olmayı devam ettirme istekleri ise, ortalama 59 kişi ( %47) çoğu zaman ve 19 kişi ( %15,6) her zaman müşteri olacaklarını sürdüreceğini belirtmiştir. Kararsız 33 kişidir (% 26,6). Hiç memnun olmayanlar, ortalama 5 (% 4,3) ve ara sıra alışveriş yapacaklarını belirtenler ise 8 (% 6,5) azınlıktadır. Müşterilerin işletmeden memnun olup olmadığına ve başkalarına tavsiye edip etmeyeceklerine baktığımızda 59 kişi ( % 47,9) çoğu zaman, 19 kişi (% 15,3) her zaman tavsiye edeceklerini 36 kişi (%29,0) kararsız kaldıklarını, 3 kişi ( % 2,4) hiç bir zaman alışveriş yapmayacaklarını ve 7 kişi (%5,4) ara sıra tavsiye edeceklerini belirtmişlerdir.

Bu bulgularda görüldüğü gibi müşteriler çoğunlukla firmadan memnun olduklarını ve bu firma ile uzun süre alışverişlerini devam ettirmek niyetinde olduklarını belirtmişlerdir. Burada dikkati çeken diğer unsur, kararsız olanların yaklaşık müşterilerin üçte birini oluşturmasıdır. Bu da küçümsenecek bir durum değildir. Firma bu kararsızlık nedenlerini araştırmalı, memnun olunmayan yönleri ortaya çıkarmalı, şikâyetleri, önerileri, memnuniyetleri değerlendirmelidir. Özellikle sosyal medyada ürün hakkındaki şikâyetler çok önemlidir ve çoğu müşteri şikâyeti fazla olan firmanın ürünleri ucuz olsa bile alışveriş yapmayı tercih etmemektedir bu yüzden müşteriler gerekirse teker teker aranmalı, şikâyetleri çözümlenmelidir. İnternet ortamında müşteri memnuniyeti oldukça zordur. Müşteri küçük bir problemde başka firmalara kayabilmektedir. Ayrıca e-ticarette web sayfası müşteri ile firma arasındaki ara yüzdür o yüzden

müşteriyi cezbedecek şekilde tasarlanmalıdır. Web sitesinin sayfa renginden, ürünlerin konumlandırılmasına ve hatta ödeme sayfasına kadar dikkatli bir şekilde tasarlanmalıdır. Kurt (2021) tez çalışmasında bilgi, sunum ve yönlendirme kişiselleştirme uygulamalarının, algılanan kullanım kolaylığı, algılanan kullanılabilirlik ve hedonik unsur boyutları üzerinde anlamlı ve pozitif etkisi olduğunu bulmuştur.

İşletmeler müşteri memnuniyetini ve sadakatini sağlamak için etkili bir müşteri ilişkileri yönetimi oluşturmalarıdır. Bu yönetim felsefesi müşteri odaklıdır ve uzun süreli müşteri ilişkilerini, müşteri memnuniyeti ve müşteri sadakatini kolaylaştırır ( Demir ve Kırdar, 2007).

Hizmet işletmelerinde çalışanlar işletme için uzun süreli kaliteli hizmet yaratmada etkilidir (Liao ve Chuang, 2004). Kitapçı (2008), restoran müşterileriyle yaptığı araştırmada müşterilerin büyük çoğunluğu bir daha o restorana gitmek istemediklerini ve restoran hakkında da olumsuz tavsiyelerde bulduklarını belirtmişlerdir. Albayrak (2013) ise, restoran müşterileriyle yaptığı çalışmada, müşterilerin restoran görevlileriyle sorun yaşadığını ve bu yüzden memnun olmadıklarını belirtmişlerdir. Uysal ve Aydemir ( 2021) çalışanların tükenmişlik sendromu yaşamasıyla müşterinin sadakati arasında negatif yönlü anlamlı ilişki saptamıştır ve kadın müşterilerde sadakat daha fazla görüldüğünü belirtmiştir. Çalışanlarla müşteri arasında iyi bir iletişim olursa müşteri memnuniyeti oluşmaktadır (Evanschitzky vd., 2012). Çavuşgil ve Erden (2021) yaptıkları araştırmada hizmet kalitesinin müşteri tatminini ve tekrar satın alma niyetini olumlu yönde etkilediğini bulmuşlardır. Ayrıca müşteri tatmini de tekrar satın alma niyetini olumlu yönde etkilediğini ifade etmişlerdir. E-ticaret te lojistik hizmetler müşterilerin satın alma davranışlarını olumlu ya da olumsuz yönde etkiler. Lojistik de yanlış ürün teslimi veya gecikmeler, taşınırken ürünün hasar görmesi ürünler kaliteli ve ucuz olsa bile o firmadan ürün almayı negatif yönde etkiler. Kerse ve Gelibolu ( 2020), yaptığı çalışmada çevrimiçi alışverişlerde lojistik hizmet kalitesinin artmasıyla müşteri güveninin ve memnuniyetinin arttığı tespit edilmiştir. E-işletmeler anlaşma yaptıkları lojistik firmaları dikkatli takip etmeli, lojistikle ilgili şikâyetleri ve memnuniyetleri değerlendirmeli, herhangi bir olumsuzlukta alternatif seçenekler sunmalıdır.

## **KAYNAKÇA**

### **Kitap**

Küçük, O. *Toplam Kalite Yönetimi*, Seçkin Yayınları, Ankara, 2012

Küçük, O. *Bilimsel Araştırma Yöntemleri*, Ekin Kitabevi, Bursa, 2016

Tabachnick, B.G., Fidell, L.S. *Using Multivariate Statistics*. Pearson 2013

### **Bildiri Kitabı**

Günay, G. N. *Hizmet Pazarlamasından Deneyimsel Pazarlamaya: Bir Güzellik Merkezinde Uygulama*. Nevşehir Üniversitesi İktisadi Ve İdari Bilimler Fakültesi: 13. Ulusal Pazarlama Kongresi, 25-29 Ekim,2008, 64-72 Nevşehir, 2008.

### **Tez Örneği**

Burcuoğlu, M. *Müşteri Memnuniyeti ve Sadakatini Arttırmada Müşteri Şikâyetle Yönteminin*

*Etkinliği: Bir Örnek Olay İncelemesi*. Yüksek Lisans Tezi, Karamanoğlu Mehmet Bey Üniversitesi, Sosyal Bilimler Enstitüsü, Yüksek Lisans Tezi, Karaman, 2011

Kurt, J. *E-Ticaret İşletmelerinin Kullandıkları Kişiselleştirme Uygulamalarının Müşteri Memnuniyeti Üzerindeki Etkileri: Online Müşteriler Üzerinde Bir Araştırma*, Yüksek Lisans Tezi Bursa Uludağ Üniversitesi Sosyal Bilimler Enstitüsü İşletme Anabilim Dalı Üretim Yönetimi ve Pazarlama Bilim Dalı, Bursa,2021

## Makale

- Albayrak, A. *Restoran İşletmelerinde Müşteri Şikâyetleri ve Şikâyete İlişkin Davranışlar*. Paradoks Ekonomi Sosyoloji Ve Politika Dergisi, 9(2), 24-51,2013
- Atılğan, K. Ö., Alhussein, H. *İnternet Sitesi Tasarımının Müşteri Güveni, Müşteri Memnuniyeti ve Satın Alma Niyetine Etkisi*. Çankırı Karatekin Üniversitesi İIBF Dergisi, 11 (1), 351-375, 2021
- Banar, K., Ekergil, V. *Muhasebe Meslek Mensuplarının Hizmet Kalitesi: Sunulan Hizmetlerin Kalitesi ile Müşteri Memnuniyeti İlişkisi*. Anadolu Üniversitesi Sosyal Bilimler Dergisi, 10 (1), 39-60, 2010
- Bhatti, A., Akram, H., Basit, H. M., Khan, A. U., Raza, S. M., ve Naqvi, M. B. *E-Commerce Trends During Covid-19 Pandemic*. International Journal of Future Generation Communication and Networking, 13(2),1449-1452, 2020
- Chen, S. C. *Customer Value and Customer Loyalty: is Competition a Missing Link?* Journal of Retailing and Consumer Services, 22,107-116, 2015
- Demir, F. O., Kırdar, Y. *Müşteri İlişkileri Yönetimi: CRM*. Review of Social, Economic & Business Studies, 8, 293-308, 2007
- Çavuşgil, B., Erden Ayhün, S. *Hizmet Kalitesi ve Müşteri Tatmininin Tekrar Satın Alma Niyetine Etkisi: Z Kuşağı Kahve Dükkânı Müşterileri Üzerine Bir Araştırma*. Türk Turizm Araştırmaları Dergisi, 5(3), 2067–2085, 2021
- Demirdöğmez, M., Gültekin, N., ve Taş, H.Y. *Türkiye’de E-Ticaret Sektörünün Yıllara Göre Gelişimi*. Uluslararası Toplum Dergisi - Opus, (8)15, 2218-2237,2018
- Evanschitzky, H., Sharma, A., ve Prykop, C. *The Role of The Sales Employee in Securing Customer Satisfaction*. European Journal Of Marketing, 46(3/4), 489-508, 2012
- Fidan, H. *E-Ticaret Müşteri Bağlılığı Gri İlişkisel Kümeleme Analizi*. AJIT-E: Bilişim Teknolojileri Online Dergisi, 9(32), 163-182, 2018
- Fidan, Ö. G. H., Albeni, M. *Asimetrik Bilginin E-Ticaret Üzerindeki Etkileri: Tüketicilerin Güven Eğilimleri Üzerine Bir Araştırma*. Süleyman Demirel Üniversitesi İktisadi ve İdari Bilimler Fakültesi Dergisi, 19(2),287-298, 2014
- Gölbaşı, B. T., Gökcek, H. A. C. *Dijital Pazarlamaya Yönelik Olarak Oyunlaştırma İçeren E-Ticaret Siteleri Üzerine Bir Meta Analiz*. Elektronik Sosyal Bilimler Dergisi, 21(84), 1909-1929, 2022
- Gülbaşı, A. *E-Ticaret Kullanıcılarına Ait E-Hizmet Kalitesinin Müşteri Memnuniyeti Üzerine Etkisi*. Toplum Ekonomi Ve Yönetim Dergisi, 3(1), 22-39, 2022
- Güven, H. *Covid-19 Sürecinde E-Ticaret Sitelerine Yöneltilen Müşteri Şikâyetlerinin İncelenmesi*. Turkish Studies, 15(4), 511-530, 2020
- Karadeniz, M., Işık, M. *Lojistik Hizmet Kalitesi İle Müşteri Memnuniyeti İlişkisi: E-Ticaret Üzerine Bir Araştırma*. İstanbul Journal Of Social Sciences, Summer, 7, 1-24, 2014
- Karabaş S. *E-Ticaret Ve Üniversite Öğrencilerinin Elektronik Ticarete İlişkin Tutum ve İlgilenim Düzeylerinin Belirlenmesi: Bir Alan Araştırması*. Akademik Bakış Dergisi.68, 83-104, 2018
- Kazancı, U., Bayarçelik, E. B. *E-Ticaret Lojistiğinin Müşteri Memnuniyeti ve Yeniden Satın Alma Niyeti Üzerindeki Etkileri: Covid-19 Küresel Salgın Dönemi*. Yaşar Üniversitesi E-Dergisi, 17(67), 800-820, 2021

- Kerse, Y., Gelibolu, L. *Müşteri Vatandaşlık Davranışı Oluşumunda Lojistik Hizmet Kalitesinin, Müşteri Memnuniyetinin ve Müşteri Güveninin Rolü: Aracılı Bir Model*. Mehmet Akif Ersoy Üniversitesi İktisadi ve İdari Bilimler Fakültesi Dergisi, 7(3), 681-705, 2020
- Kılıç, S. *Cronbach'ın Alfa Güvenirlik Katsayısı*. Journal of Mood Disorders, 6(1),47-48,2016
- Kitapçı, O. *Restoran Hizmetlerinde Müşteri Şikâyet Davranışları: Sivas İlinde Bir Uygulama*. Erciyes Üniversitesi İktisadi ve İdari Bilimler Fakültesi Dergisi, (31), 111-120, 2008
- Lam, S. Y., Shankar, V., Erramilli, M. K., ve Murthy, B. *Customer Value, Satisfaction, Loyalty, and Switching Costs: An Illustration From A Business-To-Business Service Context*. Journal of The Academy Of Marketing Science, 32(3), 293-311, 2004
- Liao, H., Chuang, A. *A Multilevel Investigation of Factors Influencing Employee Service Performance and Customer Outcomes*. Academy of Management Journal, 47, 41-58, 2004
- Mandina, S.P. *Contribution of CRM Strategies in Enhancing Customer Loyalty*, Journal of Marketing Development and Competitiveness, 8(2), 69-87, 2014
- Nacar, R., Özdemir, K. *E-Ticaret Pazaryeri Web Sitelerinin Dinamikleri: Covid-19 Pandemi Sürecindeki Değişim*. Eskişehir Osmangazi Üniversitesi İktisadi ve İdari Bilimler Dergisi, 16(1),205-226, 2021
- Ou, C. X., Sia, C. L. *Consumer Trust, and Distrust: An Issue of Website Design*. International Journal Of Human-Computer Studies, 68(12), 913-934, 2010
- Özdemir, N., Kazancı Sunaoğlu, Ş. *Müşteri Etkileşiminin Müşteri Sadakatine Etkisinde Müşteri Vatandaşlık Davranışının Aracı Rolü: E-Ticaret Pazaryerleri Üzerine Bir Araştırma*, Tüketici ve Tüketim Araştırmaları Dergisi, 14(1), 1-38, 2022
- Pansari, A., Kumar, V. *Customer Engagement: The Construct, Antecedents, and Consequences*. Journal of The Academy of Marketing Science, 1-18, 2017
- Rita, P., T. Oliveira., ve Farisa, A. *The Impact of E-Service Quality And Customer Satisfaction on Customer Behavior in Online Shopping*. Heliyon, 5(10),1-14, 2019
- Prentice, C., Wang, X., ve Lin, X. *An Organic Approach to Customer Engagement And Loyalty*. Journal of Computer Information Systems. 60(4), 326-335, 2018
- Sarpkaya, G., Sağlam, M. *Covid-19 Pandemi Dönemi ve Sonrasında Tüketicilerin E-Ticaret Eğilimleri Üzerine Bir Araştırma*. İstanbul Ticaret Üniversitesi Girişimcilik Dergisi, 6(12),40-60, 2022
- Shahzad, A., Hassan, R., Abdullah, N. I., Hussain, A., ve Fareed, M. *Covid-19 Impact On E-Commerce Usage: An Empirical Evidence From Malaysian Healthcare Industry*. Humanities & Social Sciences Reviews, 8(3), 599-609, 2020
- Sharma, A., Jhamb, D. *Changing Consumer Behaviours Towards Online Shopping-An Impact of Covid 19*. Academy of Marketing Studies Journal, 24(3),1-10, 2020
- Uysal, H. T., Aydemir, S. *Rekabetçi Örgütlerde Müşteri Davranışı: Tükenmişlik Algısının Müşteri Sadakatine Etkisi*. The Journal of Social Science, 5(10), 392-408, 2021
- Uysal, D. *E-Hizmet Kalitesinin Müşteri Memnuniyeti Üzerine Etkisi: Online Alışveriş Siteleri Üzerinde Bir İnceleme*. The International New Issues in Social Sciences, 10(1): 55-78, 2022
- Wang, C. N., Dang, T. T., Nguyen, N. A. T., ve Le, T. T. H. *Supporting Better Decision-Making: A Combined Grey Model and Data Envelopment Analysis for Efficiency Evaluation in E-Commerce Marketplaces*. Sustainability, 12(24),10385, 2020

Yeşilot, F., Dal, N. E. *Müşteri Deneyimi Oluşturma ve Deneyimsel Pazarlama: İyaşpark Alışveriş Merkezi (Avm) Müşterileri ile Bir Araştırma*. Mehmet Akif Ersoy Üniversitesi Uygulamalı Bilimler Dergisi, 3(2),263-296, 2019.

Yıldız, B. *E-Ticaret Lojistik Hizmet Kalitesinin Güven, Memnuniyet ve Sadakat Üzerindeki Etkisi*. Giresun Üniversitesi İktisadi ve İdari Bilimler Dergisi, 6(1), 37-59, 2020

Yılmaz, V., Karpat Çatalbaş, G. *Kredi Kartlarına İlişkin Algının Müşteri Memnuniyeti ve Sadakati Üzerine Etkisi*. Finans Politik ve Ekonomik Yorumlar Dergisi. 44( 513), 2007

Zeithaml, V. A., Berry, L. L., ve Parasuraman, A. *The Behavioral Consequences of Service Quality*. Journal of Marketing, 60(2), 31-46, 1996

**(Yalnızca İnternet Ortamında Yer Alan Kaynaklar)**

<https://recrodigital.com/dunyada-ve-turkiyede-internet-sosyal-medya-kullanimi-2022>  
Erişimtarihi: 28.08.2023)

<https://www.eticaret.gov.tr/istatistikler-2023> Erişim tarihi: 28.08.2023

**TÜRKİYEDEKİ ÜNİVERSİTELERİN İŞLETME PROGRAMLARINDA VE  
ÜRETİM/İŞLEMLER YÖNETİMİ DERSİNDE SÜRDÜRÜLEBİLİRLİĞİN  
İŞLENMESİNE YÖNELİK BİR ARAŞTIRMA**

A RESEARCH ON THE IMPLEMENTATION OF SUSTAINABILITY IN THE BUSINESS  
ADMINISTRATION PROGRAMS AND PRODUCTION/OPERATIONS MANAGEMENT  
COURSES OF UNIVERSITIES IN TURKEY

**Dr. Öğr. Üyesi Recep AKDAĞ**

Mardin Artuklu Üniversitesi, İktisadi ve İdari Bilimler Fakültesi, İşletme Bölümü  
ORCID ID 0000-0002-2393-483X

**Özet**

Endüstri devrimleriyle birlikte hayatın tüm alanlarında büyük ilerlemeler kat edilmiştir. Ancak bu büyük gelişimin yanında artan dünya nüfusunun ihtiyaç ve taleplerinin karşılandığı doğal kaynaklardaki kirlenme ve azalma günümüzde de devam etmektedir. Bu nedenle de sürdürülebilirlik kavramının önemi giderek artmakta, sürdürülebilir üretim ve tüketim için çeşitli adımlar atılmaktadır. Bu adımlardan biri de eğitim sistemlerinin ileri aşaması olan yükseköğretimde sürdürülebilirliğin nasıl kavratılması gerektiğidir. Bu süreçte sürdürülebilirliğin temel unsurlarından biri olan üretim sektöründeki işletmelerin yönetiminde ve üretim gibi diğer fonksiyonlarında görev alacak bireylerin bu bilinçle yetiştirilmesi önemli hale gelmektedir. Bu kapsamda çalışmanın amacı, Türkiye'deki devlet ve vakıf üniversitelerindeki işletme programlarında sürdürülebilirliğin ele alınma düzeyinin belirlenmesi, Üretim/İşlemler Yönetimi dersinde sürdürülebilir üretimin ne düzeyde ve hangi boyutlarıyla işlendiğinin araştırılmasıdır. Bu amaçla öncelikle Türkiye'de işletme programlarının bulunduğu tüm üniversitelerdeki Üretim/İşlemler Yönetimi dersini veren öğretim elemanları belirlenmiştir. Sonrasında konuyla ilgili literatürden derlenen anket öğretim elemanlarının e-posta adreslerine gönderilmiş, anketlerden elde edilen veriler SPSS paket programıyla değerlendirilmiş ve çeşitli bulgular elde edilmiştir. Elde edilen bulgulara göre, Türkiye'deki İşletme programlarının %70.4'ünde sürdürülebilirlikle ilgili herhangi bir ders bulunmamakta, bulunan programlarda ise verilen derslerin %42.6'sı lisans, %35.6'sı yüksek lisans ve %21.8'i doktora düzeyindedir. Üretim/İşlemler Yönetimi dersini veren öğretim elemanlarının %39.5'nin kullandıkları kaynaklarda sürdürülebilir üretim ayrı bir konu/ünite olarak yer almakta, %40.5'i sürdürülebilir üretimi ayrı bir konu/ünite olarak anlatmaktadır. Ayrıca, Üretim/İşlemler Yönetimi dersinde sürdürülebilir üretim sadece kavramsal düzeyde işlenmektedir. Sonuç olarak, Türkiye'deki İşletme programlarında sürdürülebilirliğin daha yüksek düzeyde ele alınması gerekmektedir. Ayrıca, Üretim/İşlemler Yönetimi dersinde sürdürülebilir üretimin gerek kaynak seçiminde gerekse anlatımında ayrı bir konu/ünite olarak ve tüm boyutlarıyla ele alınması gerektiği sonucuna ulaşılmıştır.

**Anahtar Kelimeler:** Sürdürülebilirlik, Sürdürülebilir Üretim, Üretim/İşlemler Yönetimi

**Abstract**

Great progress has been made in all areas of life with the industrial revolutions. However, in addition to this great development, the pollution and decrease in natural resources that meet the needs and demands of the increasing world population continues today. For this reason, the importance of the concept of sustainability is increasing and various steps are being taken for sustainable production and consumption. One of these steps is how sustainability should be understood in higher education, which is the advanced stage of education systems. In this process, it becomes important to raise individuals who will take part in the management of businesses in the production sector, which is one of the basic elements of sustainability, and in



other functions such as production, with this awareness. In this context, the aim of the study is to determine the level of addressing sustainability in business administration programs at state and private universities in Turkey and to investigate to what extent and in what dimensions sustainable production is covered in the Production/Operations Management course. For this purpose, first of all, academicians teaching Production/Operations Management courses in all universities with business administration programs in Turkey were determined. Afterwards, the survey compiled from the literature on the subject was sent to the e-mail addresses of academic staff, the data obtained from the surveys were evaluated with the SPSS package program and various results were obtained. According to the results, 70.4% of business administration programs in Turkey do not contain any sustainability-related courses, and in the programs that do exist, 42.6% of the courses offered are at undergraduate level, 35.6% at master's level and 21.8% at doctoral level. Sustainable production is included as a separate unit in the resources used by 39.5% of academicians teaching the Production/Operations Management course, and 40.5% of them explain sustainable production as a separate unit. Additionally, in the Production Operations Management course, sustainable production is covered only at a conceptual level. As a result, sustainability needs to be addressed at a higher level in business administration programs in Turkey. In addition, it has been concluded that sustainable production should be addressed as a separate unit and in all its dimensions in the Production/Operations Management course, both in resource selection and in its explanation.

**Keywords:** Sustainability, Sustainable Production, Production/Operations Manageme

**IMPLEMENTATION OF SHARIA ECONOMIC CONCEPTS IN WASTE  
MANAGEMENT TO IMPROVE SUSTAINABILITY AND COMMUNITY WELFARE  
IN NORTH PEKALONGAN INDONESIA**

**Ayu Mila SARI**

Faculty of Islamic economics and business, UIN K.H. Abdurrahman Wahid Pekalongan,  
Indonesia  
ORCID ID: 0009-0008-6994-7303

**Hendri Hermawan ADİNUGRAHA**

Faculty of Islamic economics and business, UIN K.H. Abdurrahman Wahid Pekalongan,  
Indonesia  
ORCID ID: 0009-0003-5488-8252

**Abstract**

This research intends to explain in depth the concept of sharia economics related to waste management to improve sustainability and community welfare in East Pekalongan, Indonesia. This research is library research with a qualitative approach. The data sources used in this research come from various literature journal articles that are relevant to the research topic. The data analysis method used is content analysis of the literature sources used in the research. Currently, the waste problem is getting worse in many countries, including Indonesia. Waste management that is not yet effective and efficient results in negative impacts on the environment and the quality of life of the community. On the other hand, the sharia economic concept offers principles that can be applied in waste management to achieve sustainability and prosperity. The condition of the Degayu TPA, which is located in the North Pekalongan sub-district, is improving from year to year, until now in 2023 the pile of rubbish will have reached approximately 20 meters high. Every day the waste sent to the Degayu TPA reaches 120 tons. To realize this, the sharia economic concept in waste management is the Waste Bank concept and the Waste Alms concept. These two concepts of waste management are of course also in line with what we know as "Maqashid Syari'ah", namely the aim of the Shari'a in protecting the five benefits, namely protecting religion (hifdh al-diin), protecting property (hifdh al-maal) and protecting the soul ( hifdzh al-nafs), guarding offspring (hifdh al-nasl) and guarding aqal (hifdh al-aql). The second compatibility in professional waste management can be found in waste management with the Waste Bank concept which is in line with the maqashid of Sharia in the aspect of protecting assets (hifdh al-maal). This suitability is because in the Waste Bank concept, it can provide several financial benefits, including providing employment opportunities for the community, and for the community it can also be an additional source of financial income.

**Keywords:** Economic Concepts, Waste Management, Sustainability, Welfare

**IMPLEMENTATION OF DIGITAL ECONOMY AS DEVELOPMENT OF  
CONVECTION BUSINESS STRATEGY IN THE ERA OF SOCIETY 5.0**

**Natasya STIFANI**

Faculty of Islamic economics and business, UIN K.H. Abdurrahman Wahid Pekalongan,  
Indonesia

ORCID ID: 0009-0004-1483-031X

**Abstract**

This research aims to explain in depth the application of the digital economy as the development of a convection business strategy in the era of society 5.0. This research is library research with a qualitative approach. The data sources used in this research come from various literature journal articles that are relevant to the research topic. The data analysis method used is content analysis of the literature sources used in the research. The era of society 5.0 offers a human-centered society that balances economic progress with solving social problems through a system that truly connects the virtual world and the real world. In Society 5.0, new values and lifestyles created through technological developments can minimize human inequality and economic problems in the future. Technological developments are also driven by the development of the digital economy, changing people's behavior who tend to use digital platforms in various industries, especially in their economic activities. There are sectors that can contribute to a more advanced digital economy. Its existence is marked by the increasingly widespread development of business or trade transactions that utilize digital media as a means of communication, collaboration and economic activities between companies and between individuals, such as E-Commerce, digital marketing. There are many challenges that convection business people have to face in carrying out their entrepreneurship in the digital era, such as a lack of knowledge in utilizing social media and good use of digital marketing in entrepreneurship are the problems most often faced by business people. However, there are also those who have started a virtual business and need to increase their knowledge so they can face increasingly fierce competition. Through the application of the digital economy, it is hoped that convection business actors can increase the development of convection businesses in facing the era of society 5.0, where currently the flow of technological information is developing rapidly.

**Keywords:** Implementation, Digital Economic, Business Strategy

**ALTERNATIVE TO REACH PRODUCTS NEEDED BY THE COMMUNITY  
THROUGH SHARIA E-COMMERCE IN INDONESIA**

**Muhammad SYUKRON**

Faculty of Islamic economics and business, UIN K.H. Abdurrahman Wahid Pekalongan,  
Indonesia

ORCID ID: 0009-0003-5529-0674

**Hendri Hermawan ADINUGRAHA**

Faculty of Islamic economics and business, UIN K.H. Abdurrahman Wahid Pekalongan,  
Indonesia

ORCID ID: 0009-0003-5488-8252

**Abstract**

The majority of Indonesia's population is Muslim and the population in Indonesia continues to increase. in 2023 the population will reach 278,696.2 thousand people spread throughout Indonesia. The aim of this research is to explain the problem of e-commerce in Indonesia which still sells halal and haram goods together so that Muslim communities must be careful when shopping for goods they need to live. This research is library research with a qualitative approach. The data sources used in this research come from various literature journal articles that are relevant to the research topic. The data analysis method used is content analysis of the literature sources used in the research. E-commerce has made it easier to fulfill human needs and desires globally. By using internet technology which continues to progress, we can access various information and make transactions abroad without any restrictions. The results of the discussion explain the need to create sharia e-commerce which sells goods needed by the Muslim community which of course are certified halal and in accordance with Islamic religious guidance. The Islamic religion has its own rules in the buying and selling system which aims to create benefits for each other. With the existence of sharia e-commerce, the Indonesian Muslim community does not need to hesitate when consuming various types of food, clothing and other things because the products sold have been selected and confirmed to be in accordance with Islamic law.

**Keywords:** e-commerce, community needs, sharia law

**BAĞIMSIZ DENETİMDE MÜŞTERİ KABULÜ/DEVAMLILIĞI KONUSUNDAKİ  
KRİTERLERİN VE MÜŞTERİ RİSKİNİN DEĞERLENDİRİLMESİ**  
EVALUATION OF CLIENT ACCEPTANCE/ CONTINUANCE CRITERIA AND CLIENT  
RISK IN INDEPENDENT AUDIT

**Dr. Öğr. Üyesi Özlem KOÇAKOĞLU**

Harran Üniversitesi, Şanlıurfa Sosyal Bilimler M.Y.O., Muhasebe ve Vergi Uygulamaları Bölümü  
ORCID ID: 0000-0002-9657-6105

**Özet**

Bağımsız denetim şirketleri Kalite Yönetim Standardı 1 (KYS 1)' e göre müşteri ilişkilerinin ve belirli bir sözleşmenin kabulü ve devamlılığı konusunda dört temel konuya odaklanmak zorundadırlar. Bunlar üstlenilecek sözleşmenin nitelikleri/koşulları, müşterinin dürüstlüğü/ etik ilkelere bağlılığı, bağımsız denetim sözleşmesinin mesleki standartlara, hukuki/düzenleyici hükümlere uygun olarak yerine getirilmesi için sahip olunması gereken kaynaklar ve bağımsız denetim şirketinin operasyonel ve finansal önceliklerinin değerlendirilmesidir. Bu dört önemli konuda şirketler politika ve prosedürler oluşturarak süreci yönetmektedirler. Sayılan koşulların son ikisi şirketin kendi içinde yapacağı değerlendirmelere bağlıken ilk iki koşulun yerine getirilmesi için bilgi toplanması ihtiyacı bulunmaktadır. Bu çalışmanın amacı denetim şirketinin kabul veya müşteri ilişkisinin devamlılığı sürecinde odaklandığı kriterleri ve dış bilgi kaynaklarını değerlendirmektir, bu değerlendirme sonucunda müşterinin düşük-orta-yüksek riskli olarak nasıl belirlendiğine ışık tutmaktır. Müşteri değerlendirme kriterleri bağımsız denetim şirketi çalışanları ile yapılan mülakat çerçevesinde derlenmiştir. Kullandıkları soru anket formları, kara para aklama risk değerlendirme formu vb örnekler kullanılmış, temel müşteri tanımlama prosedürleri ve bilgi toplama yöntemleri hakkında bilgi alınmıştır. Bağımsız denetim şirketlerinin güvenilirliğinin zedelenmemesi için müşterinin taşıdığı riski doğru bir biçimde tespit etmesi, kabul edilebilir ise onaylaması yapacağı bu ön çalışmaya bağlıdır. Bağımsız denetim şirketinin sözleşmeyi üstlenerek taşıdığı denetim riskini yani finansal tablolarda önemli bir yanlışlık bulunmasına rağmen uygun olmayan bir denetim görüşüne varılması riskini arttıran bir müşterinin kabulü/devamlılığı, bağımsız denetim sürecinin sağlıklı bir şekilde yürütülememesine, prestij kaybına, dava ve cezalara neden olabilmektedir.

**Anahtar Kelimeler:** Bağımsız Denetim, Müşteri İlişkisinin ve Belirli Bir Sözleşmenin Kabulü ve Devamlığı, Kalite Yönetim Standardı 1

**Abstract:**

According to the International Standard on Quality Management 1 (ISQM 1), Independent Audit Companies are obliged to focus on four primary subjects regarding the acceptance and continuance of client relationships and specific engagements. These are; quality and conditions of the engagement, client's honesty and commitment to ethical principles, must-have resources to carry out the independent audit engagement in accordance with the professional standards and legal/regulatory provisions and the evaluation of operational and financial priorities of the independent audit company. Companies establish policies and procedures regarding these four significant subjects and manage the process thus. First two of the conditions require gathering information to carry out while the last two of the four mentioned conditions depend on the internal evaluations of the company. Aim of this study is to evaluate the criteria and external information sources the audit company focuses on during the process of acceptance and continuance of client relationship and shed light on how clients get classified as low-mid-high risk consequently. Client evaluation criteria were compiled through interviews with independent audit company workers. Their questionnaire forms, money laundering risk

evaluation forms etc. were used and information regarding primary client identification procedures and information obtaining methods were gathered. This preliminary study is crucial for the independent audit companies to properly determine the risk of the clients and if it is acceptable approve the acceptance accordingly in order not to harm their reputation. The audit risk independent audit company takes on by undertaking the engagement, in other words acceptance/continuance of a client which increases the possibility of reaching an improper audit assessment despite the existence of an error in the financial statements may lead to improper performance of the independent audit process, reputation loss, trials and penalties.

**Anahtar Kelimeler:** Independent Audit, Acceptance and Continuance of Client Relationships and Specific Engagements, International Standard on Quality Management 1 (ISQM 1)

## **CODING BOOTCAMPS: A PATH TO INNOVATION IN CODING EDUCATION**

**Asist. Prof. Dr. Özlem EFİLOĞLU KURT**

Yalova Univesity, Department of Computer Programming,  
ORCID ID 0000-0003-0679-0085

### **Abstract**

Coding bootcamps have rapidly emerged as an innovative response to the evolving landscape of coding education. Coding bootcamps are intensive and often fee-based courses that teach basic skills and provide hands-on training for people seeking jobs in the computer and information technology fields. In Turkey, professional coding bootcamps are not yet widespread enough. This descriptive study analyses coding bootcamps around the world and assesses the current situation in Turkey. The research part of the study investigated the perceptions of students in the Computer Engineering and Computer Programming Departments of Yalova University about coding courses, the supportive online training they received, and their perceptions of coding bootcamps. The data was collected using a questionnaire method and a total of 240 students participated in the survey. The results of the survey were analysed using SPSS software. According to the results of the analysis, it was observed that the students did not find the coding education they received sufficient, and that they generally supported their lessons with online resources. It was also concluded that they would like to receive more professional guidance and counselling in their field. In the study, the developing dynamics of coding education were mentioned, the transformative potential of coding bootcamps was emphasised and positioned as an innovation path that meets the increasing demand for coding skills in today's ever-evolving technological environment. The expansion of coding bootcamps in Turkey will bring a new approach to coding education and bridge the gap between academic learning and the practical needs of the sector.

**Keywords:** Coding bootcamps, Innovation in education, Coding education, Student perceptions

**FEN BİLİMLERİ ÖĞRETMENLERİNİN MESLEKİ TÜKENİMLİK  
DÜZEYLERİNİN BAZI DEĞİŞKENLER AÇISINDAN İNCELENMESİ**  
INVESTIGATION OF VOCATIONAL BURNOUT LEVELS OF SCIENCE TEACHERS IN  
TERMS OF SOME VARIABLES

**Dr. Öğr. Üyesi Metin KIRBAÇ**  
İnönü Üniversitesi, Eğitim Fakültesi  
ORCID ID - 0000-0002-0873-6544

**Özet**

Bu araştırmanın amacı “Fen Bilimleri öğretmenlerinin tükenmişlik düzeylerinin bazı değişkenler açısından incelemektir.” Bu amaç kapsamında Fen bilimleri öğretmenlerinin tükenmişlik düzeylerinin cinsiyet, yaş, kıdem, haftalık ders saati, medeni durum ve görev yeri değişkenlerine göre ortaya konulması hedeflenmiştir. Fen Bilimleri öğretmenlerinin mesleki tükenmişlik düzeylerinin bazı değişkenler açısından incelenmesini konu alan bu çalışma, nicel yöntemli olup; ilişkisel araştırma türlerinden nedensel karşılaştırma modeli ve korelasyonel tarama modeli kullanılmıştır. Araştırmanın evreni olarak Bitlis ili Milli Eğitim Müdürlüğü’ne bağlı bulunan okullarda 239 Fen Bilimleri öğretmeni görev yapmakta olup; bu sayıya ulaşılması amaçlanmıştır. Bu yüzden örneklem alma yöntemi kullanılmamıştır. Araştırmanın örnekleme bakıldığında %48.1’i evli, % 51.9’u bekâr fen bilimleri öğretmenlerinden oluşurken, % 48.7’si erkek, % 51.3’ü kadınlardan oluşmaktadır. Görev yeri değişkeni açısından bakıldığında ise, %25.9’u ilde, % 54.4’ü ilçede ve %19.6’sı köydeki okullarda çalışmakta olduğu görülürken, katılımcıların %34.2’si 0-2 yıl arası, %40.5’i 3-5 yıl arası ve %25.3’ü 6 yıl ve üzeri kıdeme sahip olduğu görülmektedir. Ayrıca katılımcıların %32.3’ü 23-26 yaş arası, %37.3’ü 27-30 yaş arası ve %30.4’ü 31 yaş ve üzeri yaşa sahip öğretmenlerden oluşmaktadır. Araştırma bulguları neticesinde Fen Bilimleri öğretmenlerinin tükenmişlik düzeylerinin; cinsiyet, yaş, kıdem, haftalık ders saati, medeni durum ve görev yeri değişkenlerine göre anlamlı bir farklılık göstermediği sonucuna ulaşılmıştır.

**Anahtar Kelimeler:** Ortaokul, Fen Bilimleri Öğretmeni, Tükenmişlik, Değişkenler

**Abstract**

The aim of this study is to examine the burnout levels of science teachers in terms of some variables. In this context, it is aimed to determine burnout levels of science teachers according to gender, age, seniority, weekly course hour, marital status and place of duty. This study, which focuses on the examination of the levels of occupational burnout of science teachers in terms of some variables, is quantitative. Causal comparison model and correlative screening model were used. As the universe of the research, 239 teachers of science work in the schools affiliated with the National Education Directorate of Bitlis. This number is intended to be achieved. Therefore, sampling method is not used. According to the sample of the study, 48.1% were married and 51.9% were single science teachers, 48.7% were male and 51.3% were female. In terms of the duty place variable, it was observed that 25.9% of the participants were working in the province, 54.4% in the district and 19.6% in the schools in the village, 34.2% of the participants were between 0-2 years and 40.5% between 3-5 years. It is seen that 25.3% have seniority over 6 years. In addition, 32.3% of the participants were between the ages of 23-26 years, 37.3% between the ages of 27-30 and 30.4% of the participants aged 31 and over. As a result of the research findings, the burnout levels of Science teachers; gender, age, seniority, weekly course hours, marital status and place of duty did not show a significant difference

**Keywords:** Secondary School, Science Teacher, Burnout, Variables



**LİSELİLER UZAKTAN EĞİTİMLE NE KADAR ÖĞRENİYOR?: LİSE  
ÖĞRENCİLERİNİN WEB TABANLI (Online) EĞİTİME YÖNELİK TUTUMLARI:  
DİYABAKIR ÖRNEĞİ**

HOW MUCH DO HIGH SCHOOL STUDENTS LEARN THROUGH ONLINE  
EDUCATION?": HIGH SCHOOL STUDENTS' ATTITUDES TOWARDS WEB-BASED  
(Online) EDUCATION: DIYABAKIR EXAMPLE

**Nurhan Tekler ERTAŞ**

DICLE ÜNİVERSİTESİ, Eğitim Bilimleri Enstitüsü, Diyarbakır, Türkiye  
ORCID ID: 0000-0002-3645-4472

**Özet**

Bu çalışmada, "lise öğrencileri uzaktan eğitimle ne kadar öğreniyor?" sorusundan yola çıkılarak Diyarbakır ilinde farklı okul türlerinde okuyan lise öğrencilerinin online eğitime yönelik tutumlarının saptanması ve elde edilen verilerin değerlendirilmesi amaçlanmıştır. Covid-19 salgını sürecinde eğitim hayatımız önemli bir değişikliğe neden olan Web tabanlı (online) eğitim çalışmanın temelini oluşturmuştur. Bu çalışmada, internet üzerinden eğitim imkanı sağlayan web tabanlı (online) eğitim teknolojilerinin lise öğrencilerinin eğitimleri üzerindeki etkilerini incelemek; lise öğrencilerinin uzaktan eğitime ve özellikle online eğitim teknolojilerine karşı tutumlarını belirlemek hedeflenmiştir. "Lise öğrencilerinin, Web tabanlı (Online) öğretime karşı tutumları nedir? Uzaktan eğitimden istenilen düzeyde verim alınabiliyor mu?" soruları çalışmamızın temel problemlerini oluşturmaktadır. Veriler anket tekniğiyle toplanmıştır. Çalışmada lise öğrencilerinin web tabanlı (online) eğitime yönelik algı ve tutumları, Erdoğan ve diğerlerinin (2007) hazırlamış olduğu "Web Tabanlı Öğretim Tutum Ölçeği" dikkate alınarak belirlenmiştir. "Web Tabanlı Tutum Ölçeği" Google sayfasının dokümanlar bölümüne online form olarak aktarılmıştır. 18 sorudan oluşan formun bulunduğu sayfanın linki Diyarbakır'ın Yenişehir ilçesinde bulunan farklı türdeki liselerde okuyan öğrencilerle sosyal paylaşım platformları aracılığıyla 20 Ocak 2021 - 30 Ocak 2021 tarihleri arasında paylaşılmış ve 945 öğrenci tarafından doldurulmuştur. Öğrenciler tarafından doldurulan veriler Google Excel sayfasına otomatik olarak kaydedilmiş; verilerin yüzde dağılım tabloları oluşturulmuş ve elde edilen sonuçlar yorumlanmıştır. Ankete katılan 945 lise öğrencisinden edinilen verilere göre; Web tabanlı (online) öğrenmenin verimli olmadığı (%65), Web tabanlı (online) eğitimin yüz yüze eğitim kadar etkili olmadığı (%90), Öğrencilerin aldıkları web tabanlı (online) eğitime güvenmedikleri (60,7) ve Web tabanlı (online) eğitimde öğrenilenlerin çabuk unutulduğu (%67.5) şeklinde sonuçlar elde edildi.

**Anahtar Kelimeler:** Online Eğitim, Diyarbakır, Lise Öğrencileri ve Eğitimi

**Abstract**

In this study, it was aimed to determine the attitudes of high school students studying in different types of schools in Diyarbakır towards online education, based on the question "How much do high school students learn through distance education?" and to evaluate the data obtained. Web-based (online) education, which caused a significant change in our education life during the Covid-19 epidemic, formed the basis of the study. In this research, to examine the effects of web-based (online) educational technologies that provide education over the internet on the education of high school students; It was aimed to determine the attitudes of high school students towards distance education and especially online education technologies. "What are the attitudes of high school students towards Web-based (Online) teaching? Can the desired level of efficiency be obtained from distance education? These questions constitute the main problems of our research. Data were collected by survey technique. In the study, high school

students' perceptions and attitudes towards web-based (online) education were determined by taking into account the "Web-Based Education Attitude Scale" prepared by Erdoğan et al. (2007). "Web-Based Attitude Scale" has been transferred to the documents section of the Google page as an online form. The link of the page containing the form consisting of 18 questions was shared with students studying in different types of high schools in Diyarbakır's Yenişehir district between 20 January 2021 and 30 January 2021, through social sharing platforms, and 945 students were contacted. Filled in by. The data filled in by the students was automatically saved in the Google Excel sheet; Percentage distribution tables of the data were created and the results were interpreted. According to the data obtained from 945 high school students who participated in the survey, Web-based (online) learning is not efficient (65%), Web-based (online) education is not as effective as face-to-face education (90%), Students do not trust the web-based (online) education they receive (60, 7) and the results were obtained that what was learned in web-based (online) education was quickly forgotten (67.5%).

**Keywords:** Online Education, Diyarbakır, High School students and Education

**DICLE ÜNİVERSİTESİ EĞİTİM YÖNETİMİ DENETİMİ, TEFTİŞ VE  
PLANLAMASI TEZSİZ YÜKSEK LİSANS PROGRAMINDA EĞİTİM GÖREN  
ÖĞRETMENLERİN EĞİTİM PROGRAMINA İLİŞKİN GÖRÜŞLERİ**  
OPINIONS OF TEACHERS EDUCATED IN DICLE UNIVERSITY EDUCATIONAL  
ADMINISTRATION, SUPERVISION AND PLANNING NON-THESIS MASTER  
PROGRAM ON THIS EDUCATIONAL PROGRAM

**Nurhan Tekler ERTAŞ**

DICLE ÜNİVERSİTESİ, Eğitim Bilimleri Enstitüsü, Diyarbakır, Türkiye  
ORCID ID: 0000-0002-3645-4472

**Prof. Dr. Behçet ORAL**

DICLE ÜNİVERSİTESİ, Eğitim Fakültesi, Eğitim Programları ve Öğretim ABD, Diyarbakır,  
Türkiye  
ORCID ID: 0000-0002-3072-8997

### **Özet**

Bu araştırma; Dicle Üniversitesi Eğitim Yönetimi, Teftişi, Planlaması ve Ekonomisi Tezsiz Yüksek Lisansı alanında eğitim gören öğretmenlere göre programın mesleki hayatlarına olabilecek katkılarını belirlemeyi amaçlamaktadır. Bununla birlikte, programın amaçlarını gerçekleştirme düzeyini belirlemek ve karşılaşılan sorunlara ilişkin çözüm önerileri sunmak hedeflenmiştir. Dicle Üniversitesi Eğitim Yönetimi Denetimi, Teftiş ve Planlaması Tezsiz Yüksek Lisans programına ilişkin görüşleri nelerdir? Programın öğretmenlik mesleğine, yöneticilik kariyerine ve öğretmen- öğrenci ilişkilerine sağladığı katkılara ilişkin görüşler nelerdir? Soruları araştırmamızın temel problemini oluşturmaktadır. Bu araştırma görüş belirlemeye yönelik betimsel bir çalışmadır. Çalışmada yapılandırılmış görüşme formu kullanılmıştır. Bu görüşme formunda 12 soru yöneltilmiştir. Elde edilen veriler gruplandırılarak içerik yöntemiyle analiz edilmiştir. Araştırmanın çalışma evrenini, 2012-2013 öğretim yılında Dicle Üniversitesi Eğitim Yönetimi, Teftişi, Planlaması ve Ekonomisi programında öğrenim gören öğretmenler oluşturmaktadır. Bu programa kayıtlı 198 öğrenci bulunmaktadır. Araştırmanın örneklemini ise evrendeki kişilerden random yöntemi ile seçilen 50 öğretmenden oluşmaktadır. Yapılan araştırma sonucunda, programın öğretmenlerin mesleki kariyerlerine katkı sağladığı görüşünün ağırlıkta olduğu gözlemlenmiştir. Elde edilen veriler ışığında programın özellikle yöneticilik ve liderlik hususunda daha fazla fayda sağladığı saptanmıştır. Programın öğretmen beklentilerini kısmen karşıladığı saptanmıştır. Programın öğretmenlerin geleceğe bakış açılarında olumlu yönde değişikliklere neden olduğu tespit edilmiştir. Araştırmaya katılan öğretmenlerin, sınıfların kalabalık ve teknolojik yeniliklerden yoksun oluşu, derste kullanılan yöntem ve seçilen ders içeriği, ders yoğunluğu ve zaman darlığı gibi konulardan şikayetçi oldukları gözlemlenmiştir. Öğretmenlerin, mesleki anlamda eksiklerini görme, tamamlama ve etkili liderlik anlamında; yeni bir bakış açısı kazandırmada programdan memnun oldukları saptanmıştır. Öğretmenler, sahip oldukları potansiyeli geliştirmeli ve bilgi, becerilerini tam olarak ortaya koyabilmeli ve üst düzeyde performans gösterebilmeleri için lisansüstü programlara teşvik edilmelidir. Sürekli gelişen ve değişen teknoloji çağının ihtiyaçlarına uyum sağlayabilen öğretmenlerin yetiştirilmesi için bu bir ihtiyaçtır.

**Anahtar Kelimeler:** Dicle Üniversitesi, Tezsiz Lisans, Eğitim Yönetimi ve Denetimi

### **Abstract**

This research aims to determine the possible contributions of the program to teachers studying in the field of Dicle University Educational Administration, Supervision and Planning Non-Thesis Master's Degree. In addition, it is aimed to determine the level of realization of the program's objectives and to offer solutions to the problems encountered. What are their opinions about Dicle University Educational Administration, Supervision and Planning Non-Thesis Master's program? What are the opinions about the contributions of the program to the teaching profession, administrative career and teacher-student relations? These questions constitute the main problem of our research. This research is a descriptive study aimed at determining opinions. A structured interview form was used in the study. 12 questions were asked. The obtained data were grouped and analyzed using the content method. The study consists of teachers studying at Dicle University Educational Administration, Supervision and Planning program in the 2012-2013 academic year. There are 198 students enrolled in this program. The sample of the research consists of 50 teachers selected by random method from among the people in this program. As a result of the research, it was observed that the predominance was that the program contributed to the professional careers of teachers. In the light of the data obtained, it has been determined that the program provides more benefits, especially in terms of management and leadership. It was determined that the program partially met teacher expectations. It has been determined that the program caused positive changes in teachers' perspectives on the future. It was observed that the teachers participating in the research complained about issues such as crowded classrooms and lack of technological innovations, the method used in the course and the selected course content, course intensity and lack of time. In terms of seeing and completing teachers' professional deficiencies and effective leadership; It was determined that they were satisfied with the program as it gave them a new perspective. Teachers should develop their potential and be encouraged to enter postgraduate programs so that they can fully demonstrate their knowledge and skills and perform at a high level. This is a need to train teachers who can adapt to the needs of the constantly developing and changing technology.

**Keywords:** Dicle University, Non-thesis Bachelor's Degree, Educational Administration and Supervision

**ONLINE BUYING AND SELLING TRANSACTIONS VIA APPLICATION  
SHOPEE ACCORDING TO AN ISLAMIC ECONOMIC PERSPECTIVE**

**Ganang Meidi PUTRANDITO**

Faculty of Islamic economics and business, UIN K.H. Abdurrahman Wahid Pekalongan,  
Indonesia

ORCID ID: 0009-0001-8832-4434

**Hendri Hermawan ADİNUGRAHA**

Faculty of Islamic economics and business, UIN K.H. Abdurrahman Wahid Pekalongan,  
Indonesia

ORCID ID: 0009-0003-5488-8252

**Abstract**

The aim of this research is to find out transactions and the concept of greeting contracts through Shopee. The type of research carried out is qualitative research. The data collection methods used in this research are observation, interviews and document study in which the author directly sees the conditions in the field and reviews the literature. The results of the research obtained by the author are online buying and selling transactions, namely buyers and sellers meeting online and carrying out online contracts, and the concept used in online buying and selling transactions is greeting contracts. Through the Shopee application, shopping on the Shopee service by implementing the greeting agreement guarantees that the goods purchased will be safe. Apart from that, there is also a guarantee that the goods delivered to the buyer are genuine. Another advantage of Shopee's service is that Shopee can track where your goods have been sent. So it's not surprising that many people use this application for buying and selling transactions.

**Keywords:** buying and selling online, shopee, contract

**A BIBLIOMETRIC ANALYSIS: ANALYSIS OF THE CAUSES OF INEQUALITY IN  
INCOME DISTRIBUTION IN INDONESIA**

**Ardia Puspita DEWI**

Faculty of Islamic economics and business, UIN K.H. Abdurrahman Wahid Pekalongan,  
Indonesia

ORCID ID: 0009-0003-5119-8301

**Abstract**

This research intends to explain in depth the inequality of income distribution in Indonesia according to central statistics agency (BPS). This research is library research with a qualitative approach. The data sources used in this research come from various literature journal articles that are relevant to the research topic. The data analysis method used is content analysis of the literature sources used in the research. Rapid economic growth needs to be accompanied by equal distribution of income to improve people's welfare. Distribution inequality can be measured using the Gini ratio, which shows the proportion of disadvantage in income distribution. Inequality in Indonesia is caused by the concentration of main sectors and investment only in certain areas. Inequality has negative impacts such as reducing investment attractiveness, increasing poverty, and decreasing productivity levels in a region. However, inequality can also have a positive impact by encouraging less developed regions to increase their growth. In Indonesia, there is income inequality between provinces as shown by the contribution of Gross Regional Domestic Product (GRDP) to Gross Domestic Product (GDP). GDP per capita in Indonesia in 2018-2022 experienced fluctuations in each province, East Nusa Tenggara had the lowest GDP per capita value, with an average of IDR. 13,298.85 in 2022. On the other hand, DKI Jakarta is the province with the highest GDP per capita value, with an average of IDR. 182 908.69 thousand in the same period. This difference in income is the main cause of inequality in income distribution in Indonesia.

**Keywords:** Inequality, Income Distribution, and Gini Ratio.

## DIGITAL MARKETING STRATEGY IN PROMOTING PRODUCT MS GLOW

**Dwi Mukti ROSALITA**

Faculty of Islamic economics and business, UIN K.H. Abdurrahman Wahid Pekalongan,  
Indonesia

ORCID ID: 0009-0009-1609-5757

**Hendri Hermawan ADINUGRAHA**

Faculty of Islamic economics and business, UIN K.H. Abdurrahman Wahid Pekalongan,  
Indonesia

ORCID ID: 0009-0003-5488-8252

### **Abstract**

This research aims to examine MS Glow's digital marketing in entering global marketing. This research is library research with a qualitative approach. The data sources used in this research come from various literature journal articles that are relevant to the research topic. The data analysis method used is content analysis of the literature sources used in the research. As the MS Glow business does, they don't just market their products online. However, combine it with other marketing techniques offline through a network of resellers spread across various regions. An omnichannel marketing strategy like this makes it possible to reach more customers. Customers can also feel more satisfied with the services provided, and can achieve maximum profits. In this case, MS Glow utilizes various social media for promotional platforms. Starting from Instagram, Twitter, TikTok, and YouTube. This way of promoting business is very effective attract customers. Because, the digital era allows every community to have access to online platforms. In entering the global market, MS GLOW implements very good and structured strategies, so that the products they sell sell well and can be known throughout the world. And also MS GLOW provides facial care for all ages so it is in great demand and its purchasing power has also increased in the market because it can be used by various ages.

**Keywords:** Digital marketing, MS Glow, and literature review.

**İZMİR ARKEOLOJİ MÜZESİ ENVANTERİNDEN SEÇİLEN BİZANS DÖNEMİNE  
AİT HAÇ VE BUHURDANLAR**  
BYZANTINE CROSSES AND CENSERS SELECTED FROM IZMIR  
ARCHAEOLOGICAL MUSEUM INVENTORY

**Dr. Öğr. Üyesi Ufuk ELYİĞİT**

BANDIRMA ONYEDİ EYLÜL ÜNİVERSİTESİ, İnsan ve Toplum Bilimleri Fakültesi,  
ORCID ID: 0000-0002-3839-3896

**Özet**

Sanatçının doğadaki değişimlere karşı verdiği tepki ve yaşadığı çevrede zamanla ortaya çıkan ihtiyaçlar, yeteneklerini daha da ustaca kullanmasına zemin hazırlamıştır. İlk zamanlar ihtiyaçlar doğrultusunda şekillendirdiği ürünler, estetik kaygıların da sürece dahil olmasıyla birer sanat eserine dönüşmüştür. Usta ve zanaatkarın biçim kazandırdığı el sanatı ürünleri, şekillendirildikleri dönemin sanat anlayışını yansıtan araçlar haline gelmişlerdir. İnanç faktörüne bağlı olarak tasarlanan taşınabilir malzemeler, çok farklı coğrafyalarda çeşitli teknikler kullanılarak işlevlendirilmişlerdir. Günümüzde azımsanamayacak sayıda müze ve koleksiyonda sergilenme olanağına sahip olmuşlardır. Ülkemiz, Bizans maden sanatı açısından oldukça zengin sayılabilecek materyale sahiptir. İzmir Arkeoloji Müzesi, bünyesinde barındırdığı madeni eserler ile bu koleksiyona katkı sunmaktadır. Çalışmanın amacı, Hıristiyan teolojisindeki farklı yaklaşımlar ve litürjik faaliyetlerin sanata yansıma biçimini ve tercih edilen yöntemleri bilimsel veriler ışığında gözlemleyebilmektir. Hedeflenen amaç doğrultusunda müzede yer alan örnekler arasından on dört adet eser incelenmiştir. Çalışmanın metodu, söz konusu ürünlerin, form ve teknik özelliklerinin yanı sıra üslup özelliklerinin de dikkate alınarak benzer örnekler ile karşılaştırılması ve böylece ait oldukları dönem aralığını belirleme yönünde olmuştur. Sonuç itibarıyla incelenen üç adet rölik haç ve sekiz adet enkolpion haç 9 ve 12. yüzyıllar, buhurdan askısı olarak kullanılan örneğin 6-7. yüzyıllar, geriye kalan iki adet buhurdanın ise 5-7. yüzyıllar arasına tarihlendirilebileceği sonucuna varılmıştır.

**Anahtar Kelimeler:** İzmir Arkeoloji Müzesi, Rölik, Enkolpion, Buhurdan, Bronz

**Abstract**

The artist's reaction to the changes in nature and the needs that emerged over time in the environment he lived in paved the way for him to use his talents more skillfully. The products, which were initially shaped in line with the needs, turned into works of art with the inclusion of aesthetic concerns in the process. The handicraft products shaped by masters and craftsmen have become tools that reflect the understanding of art of the period in which they were shaped. Portable materials designed depending on the factor of faith have been functionalized using various techniques in many different geographies. Today, they have the opportunity to be exhibited in a considerable number of museums and collections. Our country has a very rich material in terms of Byzantine metal art. Izmir Archaeology Museum contributes to this collection with its metal artifacts. The aim of the study is to observe the different approaches in Christian theology and liturgical activities reflected in art and the preferred methods in the light of scientific data. Fourteen artifacts were analyzed among the examples in the museum in line with the targeted purpose. The method of the study was to compare the products in question with similar examples, taking into account their stylistic features as well as their formal and technical characteristics, and thus to determine the period range to which they belong. As a result, it was concluded that the three relic crosses and eight enkolpion crosses can be dated to the 9th and 12th centuries, the example used as a censer holder to the 6th-7th centuries, and the remaining two censers to the 5th-7th centuries.

**Keywords:** Izmir Archaeological Museum, Relic, Enkolpion, Censer, Bronze



## 1. GİRİŞ

Din olgusu ve dolayısıyla da inanç faktörü, insanoğlunun yaşamına yön veren temel unsurlar arasında yer almaktadır. Benimsemiş olduğu dini inanın bünyesinde şekillenen kural ve uygulamalar, insanın toplum yaşamındaki rolünü de belirleyici bir konumda olmuştur. Mensup olunan dinin gerekliliklerini yerine getirebilme adına izlenen yol ve yöntemler, ibadet esaslarını şekillendirmiştir. Hristiyan teolojisinde görülen çeşitli uygulamalar, kilisede gerçekleştirilen ayin ve törenlerin yanı sıra litürjide yansımıştır. Benimsenmiş olan bazı davranış ve metotlar zamanla somut birer ifade aracına dönüşerek, inancın dışı vurumu noktasında birer sembol olma özelliği kazanmıştır. Bütün bu gelişmeler günlük yaşamı olduğu kadar dini hayatı ve sanatsal faaliyetleri de etkilemiştir.

Hristiyanlıkta önemli bir yer teşkil eden ve zamanla inancın simgesi haline dönüşen çeşitli ritüeller ve kült sayılabilecek uygulamaların varlığı bilinmektedir. Kilise ayinleri esnasında gerçekleştirilen litürjik faaliyetler ve sembolik anlamlar içeren objelerin kullanımı Hristiyan sanatına da farklı bir boyut kazandırmıştır. İnançın temsili noktasında anlam yüklenmiş olan çeşitli uygulamaların pratiğe dökülmesi aşamasında kullanılan objelere ayrı bir önem verilmiştir. Çalışma kapsamında incelemiş olduğumuz örnekler, litürjik değer taşıyan buhurdanlar ile farklı form ve ebatlarda şekillendirilmiş olan kullanım amaçları değişkenlik gösteren haçlardan oluşmaktadır. Form ve kullanım şekli bakımından geniş bir yelpazeye sahip olan haç ve buhurdanlar, dünyanın birçok yerinde olduğu gibi Anadolu coğrafyasında da birçok malzemeden üretilmiştir. Çeşitli form özellikleri gösteren bu el sanatı ürünlerinin tanımlamak ve Hristiyan teolojisindeki anlamına değinmek çalışmanın amacı olarak ifade edilebilir. Bu amaç doğrultusunda İzmir Arkeoloji Müzesi'ndeki örneklerin, malzeme ve teknik özelliklerine göre ele alınıp benzer örnekler ile karşılaştırılması yöntemine gidilecektir.

## 2. Bizans Maden Sanatına Göre Şekillenen Objeler: Haçlar ve Buhurdanlar

Hristiyanlık ve dolayısıyla da Bizans'a ait el sanatı ürünleri göz önüne alındığında maden sanatına göre şekillenmiş olan eserler, kullanım alanlarının yanı sıra teknik açıdan da oldukça geniş bir yelpaze sunmaktadır. Ait oldukları toplumun dini, sosyal ve kültürel yapısının olduğu kadar sanatsal üslubunun da birer temsilcisi olarak tanımlanabilirler.

Bizans İmparatorluğu kurulduğu dönemden itibaren siyasi otoritesine ek olarak Ortaçağ sanatında da önemli bir yere sahiptir. Günümüze ulaşan eserler bunu kanıtlar niteliktedir; bir yandan sahip olduğu topraklarda anıtsallıkları ve mimari özelliklerinin yanı sıra resim programları ile de dikkat çeken yapılar ile inşa etmişken diğer yandan el sanatları alanında yeterli düzeyde olgun eserler üretmişlerdir. Erken dönemlerde çeşitli madenler kullanılarak şekillendirilen dini işleve sahip ve günlük kullanıma yönelik eserlerde antik dönemin üslup özellikleri ve motifleri sürdürülmüşken, söz konusu unsurlar resmi din olarak kabul edilen Hristiyanlığa özgü konu ve semboller ile bütünleştirilmiştir. Bizans el sanatları bünyesindeki maden sanatının, kullanılan malzemelerin zenginliği, farklı işlevlere yönelik eşyaların üretilmesi, yapım ve süsleme teknikleri, işçilikteki kalite, bezemelerde görülen konu ve motiflerin çeşitliliği açısından önemli bir yere sahip olduğu ifade edilebilir (Eser, 2007:37).

Madenin kullanım alanları göz önüne alındığında; günlük yaşamı kolaylaştırma adına şekillendirilmiş malzemeler ve inanç boyutu dikkate alınarak biçimlendirilmiş olan ürünlerin, geniş bir yelpazeye sahip olduğu vurgulanabilir. Bu bağlamda değerlendirildiğinde; Hristiyan maden sanatına ait eserler, kullanım amaçlarının yanı sıra form ve teknik özelliklerine göre de kendileri özgü yapıları ile dikkat çekmektedirler. Hristiyan sanatının en önemli temsilcisi olan Bizans (Doğu Roma) sanatının mimari formlar dışında, küçük el sanatları alanında da zengin sayılabilecek bir ürün yelpazesine sahip olduğu ifade edilebilir (Elyiğit, 2022: 330). Maden, Bizans el sanatlarında hem dini işleve sahip objelerde hem de günlük kullanım eşyalarında çok sayıda örnek sunabilen bir malzeme olarak tanımlanabilir. Altın, gümüş gibi değerli madenlerin

dışında bakır, demir ve bronz, kiliselerde ayinler esnasında kullanılan kutsal eşyalarda, aydınlatmaya yarayan araçlarda, kolye ya da röliker haç benzeri dini işlevi bulunan nesnelere, günlük kullanım amaçlı kaplarda ve süs eşyalarında yaygın şekilde kullanılmıştır (Eser, 2020: 1). İlk Hıristiyanlar için, ayinlerde kullanılan aletler ve sunağın etrafındaki mobilyalar, pratik işlevin yanı sıra sembolik anlamlara da sahipti. Her alet, Mesih'in yaşamındaki bir olayı temsil etmeye başladı. Hristiyan ritüelinin odak noktası olan litürjik ayin, Mesih'in kurban edilmesinin bir hatırlatıcısı ve sembolik olarak yeniden canlandırılması yoluyla kurtuluş umudu olarak saygı görmeye başladı. Gerçek hizmeti yerine getirmek için yaratılan çok sayıda farklı nesne, Erken Hristiyan Kilisesi'nde benzer bir saygı görüyordu (Elbern, 1979: 592).

Çalışma kapsamında incelenen eserler, Hristiyan maden sanatına göre şekillenmiş olan haçlar ve buhurdanlardan oluşmaktadır. Çok çeşitli formlarda üretilme imkânı bulmuş olan bu eserler, inanç ve ibadet esasları açısından da kökeni eskiye dayanan gelenekleri temsil etmektedirler. Haçın ifade ettiği anlam bakımından sembolik değer yüklenerek kült haline gelmesi, cisim kazandırılarak somut bir kavrama dönüştürülmesine zemin hazırlamıştır. Haçın tarihsel süreç boyunca geçirdiği değişimler, form yapısına yansımıştır.

Genel anlamda haç, “birbirini dikey olarak kesen iki çizgiden oluşan biçime verilen isimdir”<sup>21</sup>. Türkçeye Ermeniceden geçen haç kelimesinin Batı dillerinde karşılığı Latince crux köküne dayanan İngilizce cross, Fransızca croix, Almanca kreuz kelimeleri olarak ifade edilebilir. Haçın Grekçesi stavros olup Türkçeye istavroz şeklinde geçen kelimenin İbranicesi talah, Arapçası salib, Farsçası “dört çivi” anlamına gelen çehar mih olup bu birleşim Türkçeye çarmıh olarak geçmiştir. Hristiyanlığın temel sembolü olan haçın geçmişinin milattan önce 3000-4000'lere kadar dayandığı ve Orta Doğu kökenli olduğu ifade edilmektedir. Farklı inanç, kült ve coğrafyalarda değişik anlamlar içeren haç, kadın ve erkek birleşmesi sonucu meydana gelen verimlilik, tabiattaki aktif ve pasif enerji, güneş tanrıları ve çeşitli göksel temalar, bazı pagan tanrılar, hayatın kaynağı ve ölümsüzlük gibi çok çeşitli durum ve unsurları sembolize etmiştir. Çarmıh, tarihin çeşitli dönemlerinde bir idam şekli olarak da uygulanmıştır (Okuyucu, 2023: 370).

Haç kültü, çeşitli objeler aracılığıyla somutlaştırılarak dini ve gündelik hayatta kullanılmıştır. Farklı form özelliklerine sahip haçlar, değişik ebatlarda şekillendirilerek işlev kazandırılmış ve Hristiyan el sanatları içerisindeki yerini almıştır. Araştırma dahilinde ele aldığımız maden sanatına ait haç örnekleri, yaygın bir kullanım alanına sahip olan enkolpion/pendantif haçlar<sup>22</sup> ile martır ve azizlere ait ve kutsal emanetlerin muhafaza edildiği röliker haçlar<sup>23</sup> ve farklı işlevlere sahip haç formlarından oluşmaktadır.

Röliker haçlar, enkolpion biçiminde olup kişiler tarafından boyunda taşınmaktaydı. Bu takıların kutsal insanlar ile birebir bağlantılı olmasından ötürü, takan kişileri hastalıklara, kötülöklere ve

<sup>21</sup> Haç kavramının tarihsel geçmişi ve Hristiyan teolojisi yönünden temsil ettiği anlam için ayrıntılı olarak bk. Günter Spitzing, (1989). *Lexikon Byzantinisch Christlicher symbole: die bildervelt griechenlands und Kleinasie*, Diederichs, 192-204; Ahmet Gül, (2018) *Haçın Hristiyan teolojisindeki yeri ve önemi*, Şırnak Üniversitesi Yayınları; Gerhard Podskalsky, (1991). *Cross: theology of cross*. In *The Oxford Dictionary of Byzantium I*, Alexander Kazhdan, (Ed), Oxford University Press, 549-550; Kadir Albayrak, (2014). Dinsel bir sembol olarak haç'ın tarihi, *Dini Araştırmalar Dergisi*, 7(19) s.105-129; Annemarie Schimmel, (2017). *Dinler tarihine giriş*, (Çev. R. Kibar), Külliyyat Yayınları, s.169-170; Meryem Acara Eser, (2010). *Hristiyanlıkta haç kültü ve Ankara Anadolu Medeniyetleri Müzesi koleksiyonunda bulunan bir grup haç*. *Bizans ve çevre kültürler: Prof. S. Yılız Ötügen'e armağan*, içinde S. Doğan ve M. Kadiroğlu (Ed), Yapı Kredi Yayınları, s. 27-28. Mahmut H. Şakiroğlu, (2013). *Haç, Türkiye diyanet vakfı İslam ansiklopedisi*, 14 , Türkiye Diyanet Vakfı Yayınları, s. 40-50.

<sup>22</sup> Taşıyan kişiyi koruduğuna inanılan pendantif haçlar için Bk. Sheila D. Campbell, Pendant, *The Oxford dictionary of Byzantium I*, (Ed, Alexander Kazhdan), Oxford University Press, 1991, 1623; Brigitte Pitarakis, *Les Croix-Reliquaries Pectorales Byzantines en Bronze*, Picard. 25-40, 2006.

<sup>23</sup> Rölik ve röliker kavramları için ayrıntılı olarak Bk. Caroline Walker Bynum, Paula Gerson, (1997). *Body-Part Reliquaries and Body Parts in The Middle Ages*, The University of Chicago Press Journals, 36(1), 3-7; Cynthia Hahn, (2010). What do reliquaries do for relics? Numen, 57(3/4), Relics in Comparative Perspective, 284-316; Cynthia Hahn, (2017). *The Reliquary Effect Enshrining The Sacred Object*. Reaktion Books Ltd. 48-86.

nazara karşı koruduklarına inanılmıştır. Rölikerlerin içinde bulunan azizlere ait kemik veya gerçek haçın parçalarının onu taşıyan kişiyi her türlü kötülükten koruyacağına inanılmıştır. Enkolpion ile bağlantılı “phylakterion” ve “phylakton” terimleri, “phylasso” yani “korumak” kelimesinden türetilmiş olup nesnenin koruyucu yanına buna karşılık gelen “peripton” ve “perriamma” terimleri ise “takılmak” veya “üzerinde durmak” anlamlarını taşımakta ve nesnenin vücut ile olan ilişkisini belirtmektedir. Aynı şekilde “enkolpion” terimi de türetilen birleşik bir kelimedir. En, (In) edatı ve kolpos (koynunda) ismi nesnenin vücut üzerindeki yerleşimini ifade etmektedir (Sıddıki, 2023, s. 566-567).

Küçük ama oldukça sanatsal ve sofistike olan bu röliker haçlar, dinî temsillerine ek olarak sosyal etkileşim biçimlerine ve bireylerin nesne ile aralarında kurdukları bağın anlam kazanmasına sağladıkları katkı açısından da derin bir önem taşımaktadır. Enkolpionlar ile ilgili detaylı çalışmaları kaleme alan Ivan Drpic, kişilerin nesnelere ile kurduğu bu sosyal bağı kişiliğin bir parçası olarak anlamlandırırken, benzer şekilde Janet Hoskins’de bu tip nesnelere “vekil benlikler” olarak tanımlamaktadır (Sayın, Seçkin, 2023, s.510).

Söz konusu haçlar, kolye ucu şeklinde boyuna asılabilen yapıları ile taşımaya elverişli form özellikleri sergilemektedirler. Günlük hayatta da pratik bir kullanım olanağı sunan bu el sanatı ürünleri, inananlar tarafından oldukça rağbet görmüş ve sanatçılar tarafından farklı üslup özellikleri uygulanmıştır. Haçların yanı sıra Hristiyan litürjisi açısından önemli sayılabilecek olan buhur geleneğinin sürdürülmesine olanak sağlayan buhurdanlar da çalışma kapsamında incelenmiştir.

Ateşin keşfi ve tanrı inancının doğuşundan günümüze değin yaşamış pek çok kültürde farklı amaçlarla çeşitli karışımların yakılarak kokusundan ve dumanından yarar gözetilmiştir. Yazılı belgelerin ve resimlere ek olarak günümüze ulaşabilen buhurdan/ tütsü kabı olarak tanımlanan kaplar ile sunaklar da bunların yaygın kullanımına işaret etmektedir. Çok tanrılı ve tek tanrılı dinlerde inanç farklılıkları olmasına rağmen, ateş yakarak buhur elde etme; tanrıya yakınlaşma, yukarıya doğru yükselen dumanın etkisiyle duaların tanrıya daha kolay ulaşması, manevi temizlenme sağlama, güzel kokularla mekânı doldurarak istenmeyen kokuları bastırma ve yakılan maddelerin şifa verici olduğu düşünülen özelliklerinden yararlanma gibi ortak amaçların tamamı ya da biri için kullanılmış olma ihtimali vardır. (Köroğlu, 2015: 53). Dini ayinlerde tütsü yakılması en azından Babil uygarlığına kadar uzanmaktadır. Tütsü ve buhur geleneği Yahudi dini yaşamının da ayrılmaz bir parçasıydı. Örneğin Baş Rahip, tapınağın Kutsallar Kutsalı'nda Tanrı'ya tütsü sunardı. Hristiyanlık inancındaki kullanımı ise, tütsüyü ölümler kültüründe kullanan ve Bacchus gibi tanrıların sunaklarında yakan Roma geleneklerinden aktarılmıştır (Frazer, 1986: 21).

Tek tanrılı dinlerde tütsüye olan ilgi zamanla artmıştır. Tek tanrılı inançlar arasında buhur yakmaya en fazla önem veren Musevilik olmuştur. Eski Ahit'te buhurun nasıl hazırlanacağı (Mısır'dan Çıkış 30: 34-38), ne zaman yakılacağı, buhur sunağının ne şekilde yapılacağı en ince detayına kadar bizzat Rab tarafından tanımlanmış ve buhur dumanlarının Rabb'in öfkesini yatıştırdığı da ifade edilmiştir (Sayılar 16: 44 vd.). Hristiyanlıkta da buhur oldukça önemli bir yere sahip olmuştur. Buhur geleneği ilk zamanlar Pagan gelenek olarak görüldüğünden kilise babaları tarafından hoş karşılanmamış olmasına karşın kısa zamanda dinsel törenlerin vazgeçilmez bir parçası haline dönüşmüştür. Erken Bizans Dönemi'nden itibaren (5-7. yüzyıllar) kiliselerdeki törenlerde tütsü yakıldığını ele geçirilen buhurdanlar kanıtlar niteliktedir. (Köroğlu, 2005: 263). Genellikle ölümlerin gömülmesiyle bağlantılı olarak, Hristiyan ayinlerinde buna en erken atıflar, dördüncü yüzyılda ortaya çıkar. Bununla birlikte hem Doğu hem de Batı ayinlerinde, ayin sırasında birçok duruma uyacak şekilde tütsü kullanımı hızla yayılmıştır. Örneğin, buhurdan taşıyan diyakozlar ve meşaleler taşıyan rahip yardımcıları, kilisenin girişinden sunak kısmına giden geçit töreninde genellikle piskoposun önce gelirdi (Frazer, 1986: 21-22).

Buhurdanın tarihi buhur yakma geleneği kadar eskilere dayanmamaktadır. Genellikle buhurdan tiplerinin ayaklı yapılmasının nedeni, ateşin sebep olduğu kızgınlığın buhurdanın konulduğu yere geçmesini engellemektir. Kapaklı yapılmasının sebebi ise içine kokuyu bozacak yabancı maddelerin düşmesini önlemektir. Kilisede kullanılan buhurdanlar, genel itibarıyla ayaklı ve üzeri yüksek kapaklı tas şeklinde tasarlanmışlardır. "Asma buhurdan" denilen bu tip buhurdanlar uç yanına eklenen zincirlerle elde taşınmaya imkân sunmaktadırlar (Erdem, 1992: 385).

Dünyanın çeşitli bölgelerindeki müze ve koleksiyonlarda yer alan bu küçük el sanatı ürünlerinin çok sayıda örneğine ülkemizde de rastlamak mümkündür. İzmir Arkeoloji Müzesi'nde de söz konusu madeni eserleri bünyesinde barındırmaktadır. Çalışma kapsamında incelenen eserlerin form ve teknik özelliklerinin yanı sıra dönemsel özelliklerine yönelik tanımlamalar yapmanın konuyu daha da anlaşılabilir kılacağı şüphesizdir.

### 3. İzmir Arkeoloji Müzesi'nin Bünyesinde Bulunan Madeni Eser Örnekleri

İzmir Arkeoloji Müzesi'nde yer alan Bizans dönemine ait madeni eserler arasında yaklaşık 14 adet ürün, form ve teknik özelliklerine göre tanıtmaya çalışılmıştır. Dini amaçlara uygun şekillendirilen söz konusu örnekler, işlevlerine göre sınıflandırılmıştır. Ağırlıklı olarak pendant/enkolpion haçlardan oluşan eserler dışında iki adet buhurdan örneği incelenmiştir. Objeler, Bizans maden sanatında görülen form ve teknik özellikler göz önüne alınarak detaylandırılmıştır.

**Örnek No 1: Röliker haç**

**Env. No:** 015.597

**Malzemesi:** Bronz

**Yapım Tekniği:** Döküm

**Süsleme Tekniği:** Kazıma ve kabartma

**Ölçüleri:** Y: 6.1 cm- G: 3.2 cm- K: 0.1 cm

**Müze Geliş Şekli/Tarihi:** Satın alma/1989

**Eserin Durumu:** Orijinalinde iki parçadan oluşan rölikerin yalnızca bir kısmı günümüze gelebilmiştir. Hali hazırda mevcut olan eserin alt eksendeki kol ucunda yer alan menteşe kırık haldedir. Rölikerin yüzeyi yoğun halde korozyona uğramıştır.

**Tanım:** Latin haçı formundaki rölikerin kol uçları, düz kesitli ve dışa doğru genişler vaziyettedir. Haçın merkezinde *colobium* benzeri giysiye sahip, orans duruş sergileyen bir Meryem? figürü yer almaktadır. Kıyafetin yüzeyi, yatay ve dikey halde kesişen çizgilerin oluşturduğu basit geometrik motifler ile bezenmiştir. Haçın yüzeyinde meydana gelen deformasyondan dolayı figür hakkında sağlıklı bilgi verilememektedir.

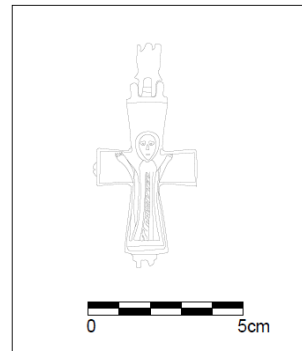

**Görsel 1:** 015.597 envanter no'lu röliker haç

**Görsel 2:** 015.597 envanter no'lu röliker

haçın çizimi (E. A. Öztürk, 2023)

**Örnek No 2:** Röliker haç

**Env. No:** 23.6.971

**Malzemesi:** Bronz

**Yapım Tekniği:** Döküm

**Süsleme Tekniği:** Kazıma

**Ölçüleri:** Y: 5 cm- G: 4.8 cm- K: 0.3 cm

**Müze Geliş Şekli/Tarihi:** Satın alma/03.08.1971

**Eserin Durumu:** Eser günümüze sağlam durumda gelememiştir. İki parçadan oluşan rölikerin bir yüzü eksik ve geriye kalan yüzün ise alt haç kolu kırık durumdadır. Mevcut olan parçanın üst kolundaki menteşenin tamamına yakını kırılmıştır. Eserin yüzeyinde korozyon görülmektedir.

**Tanımı:** Haçın merkezine denk gelecek şekilde yerleştirilmiş Baş Melek Mikail (Michel) figürü yer almaktadır. Melek figürün kanatları aşağı doğru sarkar vaziyettedir. Figürün kanatları ve gövde kısmının yüzeyi nokta şeklinde bezemeler ile çizgisel bir üslupta bezenmiştir. Kıyafetin yaka kısmından aşağıya doğru zikzak biçiminde bir motif gövde kısmını hareketlendirmiştir. Figürün baş hizasından yukarıda, haçın üst dikey koluna denk gelecek şekilde "ΜΙΧΑΪΛ" (Michael/Michel) şeklinde başmelek Mikhael'i betimleyen bir yazıya yer verilmiştir.

**Görsel 3:** 23.6.971 envanter no'lu röliker haç

**Görsel 4:** 23.6.971 envanter no'lu röliker

haçın çizimi (E. A. Öztürk, 2023)

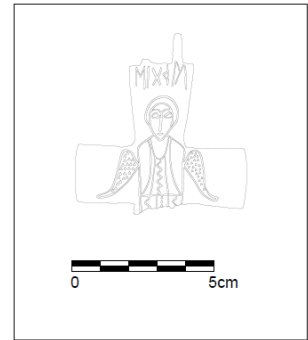

**Örnek No 3:** Röliker haç

**Env. No:** 022.555

**Malzemesi:** Bronz

**Yapım Tekniği:** Döküm

**Süsleme Tekniği:** Kazıma

**Ölçüleri:** Y: 8.4 cm- G: 4.3 cm- K: 0.2 cm

**Müze Geliş Şekli/Tarihi:** Satın alma/2003

**Eserin Durumu:** İki parçadan oluşan röliker haçın yalnızca bir parçası günümüze gelebilmiştir. Mevcut olan kısmın ise alt kol ucunda bulunan menteşe kırık durumdadır. Ayrıca eserde zamana bağlı olarak korozyon meydana gelmiştir.

**Tanım:** Eser, Latin haçı formunda şekillendirilmiş olup, haçın kol uçları dışa doğru genişler vaziyettedir. Haçın merkezinde orans pozisyonunda bulunan bir figüre yer verilmiştir. Söz konusu figürün, haçın üstteki kol ucunda mevcut olan yazıya göre “OATHOC ΓEOPΓHOC” Hagios Georgios” olduğu anlaşılmaktadır. Figür, *maphorion* giyimlidir. Kıyafetin gövde ve bacakları saran kısımlarının yüzeyi, birbirini çaprazlama geçen çizgiler ile bezenmiştir.

**Görsel 5:** 022.555 envanter no’lu röliker haç

**Görsel 6:** 022.555 envanter no’lu röliker



haçın çizimi (E. A. Öztürk, 2023)

**Örnek No 4:** Pandantif/Enkolpion haç

**Env. No:** 006.066

**Malzemesi:** Bronz

**Yapım Tekniği:** Döküm

**Süsleme Tekniği:** Kazıma

**Ölçüleri:** Y: 6.2 cm- G: 5. cm- K: 0.3 cm

**Müze Geliş Şekli/Tarihi:** Satın alma

**Eserin Durumu:** Fiziksel olarak sağlam durumda olan eserin yüzeyinde korozyon görülmektedir.

**Tanım:** Yunan haçı formunda yapılmış olan eserin kol uçları, dışa doğru genişler vaziyettedir. Haçın kol uçlarına denk gelen kısımlar, birer adet bezeme ile vurgulanmıştır. İç içe geçen halkalardan oluşan bu motifler, kazıma tekniği ile yapılmıştır. Eserin arka yüzü bezemesiz ve yassı kesitlidir. Ayrıca haçın dikey üst kolunda, bir askı halkası bulunmaktadır.

**Görsel 7:** 006.066 envanter no’lu enkolpion haç

**Görsel 8:** 006.066 envanter no’lu enkolpion

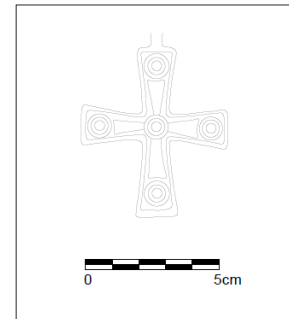

haçın çizimi (E. A. Öztürk, 2023)

**Örnek No 5:** Pandantif/Enkolpion haç

**Env. No:** 006.067

**Malzemesi:** Bronz

**Yapım Tekniği:** Döküm

**Süsleme Tekniği:** Kazıma

**Ölçüleri:** Y: 5.2 cm- G: 3.4 cm- K: 0.1 cm

**Müze Geliş Şekli/Tarihi:** Satın alma

**Eserin Durumu:** Büyük oranda sağlam halde bulunan eserin üst eksendeki kol ucunda yer alan askı halkası kırık durumdadır.

**Tanım:** Latin haçı formunda bir görünüm sergileyen eserin dikey eksendeki kolları, yatay eksendekilerine nazaran daha uzun tutulmuştur. Yassı kesitli haçın kol uçları, bombe yapar tarzda dışarı taşan ikişer daire ile sonlandırılmıştır. Yuvarlatılmış olan bu kısımların yüzeyi, kazıma tekniği ile yapılmış ve iç içe geçmiş iki adet halka ile belirgin hale getirilmiştir. Haçın her iki yüzeyi de benzer motifler ile hareketlendirilmiştir.

**Görsel 9:** 006.067 envanter no'lu enkolpion haç

**Görsel 10:** 006.067 envanter no'lu enkolpion

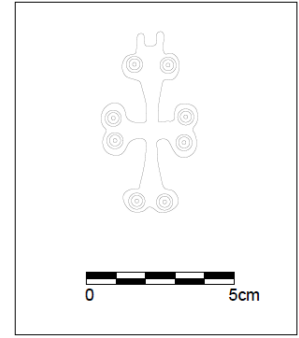

haçın çizimi (E. A. Öztürk, 2023)

**Örnek No 6:** Pandantif/Enkolpion haç

**Env. No:** 016.628

**Malzemesi:** Bronz

**Yapım Tekniği:** Döküm

**Süsleme Tekniği:** Kazıma

**Ölçüleri:** Y: 6.3 cm- G: 4.2 cm- K: 0.1 cm

**Müze Geliş Şekli/Tarihi:** Satın alma/01.03.1993

**Eserin Durumu:** Madeni eserin yüzeyi yoğun şekilde korozyona maruz kalmıştır. Ayrıca haçın alt eksenindeki kol ucu kırık durumdadır.

**Tanım:** Latin haçı formuna sahip eserin kol uçları, dışa doğru taşıntı yapan daireler ile sonlanmaktadır. Haçın yüzeyi, kazıma tekniği ile şekillendirilmiş olan motifler ile bezenmiştir. Söz

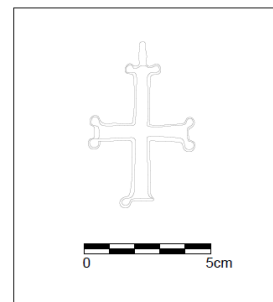

konusu motifler, iç içe geçmiş dairelerin belirli noktalarda bir araya kümelenmesinden oluşmaktadır. Haçın arka yüzeyi yassı bir kesite sahiptir.

**Görsel 11:** 016.628 envanter no'lu enkolpion haç      **Görsel 12:** 016.628 envanter no'lu enkolpion haçın çizimi (E. A. Öztürk, 2023)

**Örnek No 7:** Pandantif/Enkolpion haç

**Env. No:** 006.069

**Malzemesi:** Bronz

**Yapım Tekniği:** Döküm

**Süsleme Tekniği:**

**Ölçüleri:** Y: 4.8 cm- G: 3.2 cm- K: 0.2 cm

**Müze Geliş Şekli/Tarihi:** Satın alma

**Eserin Durumu:** sağlam olarak günümüze ulaşan eserin yüzeyinde yoğun şekilde korozyon görülmektedir.

**Tanım:** Latin haçı formuna sahip eserin kol uçları dışa doğru genişler vaziyettedir. Haçın kol uçlarına yakın kısımlarda birer adet halka motifi yer almaktadır. Ancak meydana gelen korozyondan dolayı motifler net olarak seçilememektedir. Haçın üst eksenindeki kol ucunda bir askı halkası bulunmaktadır. Eserin arka yüzü yassı kesitlidir.

**Görsel 13:** 006.069 envanter no'lu enkolpion haç      **Görsel 14:** 006.069 envanter no'lu enkolpion haçın çizimi (E. A. Öztürk, 2023)

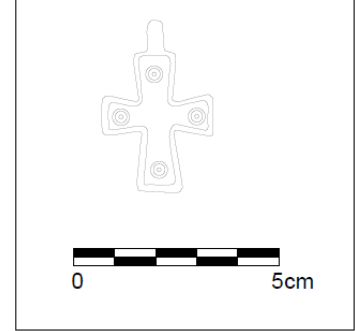

**Örnek No 8:** Pandantif/Enkolpion haç

**Env. No:** 016.264

**Malzemesi:** Bronz

**Yapım Tekniği:** Döküm

**Süsleme Tekniği:** Kazıma

**Ölçüleri:** Y: 3.5 cm- G: 2.6 cm- K: 0.1 cm

**Müze Geliş Şekli/Tarihi:** Satın alma/06.07.1992

**Eserin Durumu:** Günümüze sağlam bir şekilde gelebilen eserin yüzeyi korozyona uğramıştır.



**Tanım:** Yassı kesitli Latin haçı formuna sahip eserin kol uçları, dışa doğru genişlemektedir. Dikey haç kolunun uç kısmında askı halkası mevcuttur. Haçın yüzeyinde beş adet iç içe geçmiş daire motifi bulunmaktadır. Kazıma tekniği kullanılarak biçimlendirilen motiflerden dördü, kol uçlarına yakın noktalara yerleştirilmiştir. Geriye kalan bir motif ise haçın merkezine denk gelecek şekilde konumlandırılmıştır. Haçın arka yüzü benzeme açısından sade tutulmuştur.

**Görsel 15:** 016.264 envanter no'lu enkolpion haç

**Görsel 16:** 016.264 envanter no'lu enkolpion

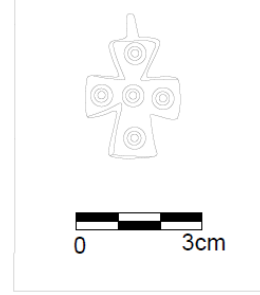

haçın çizimi (E. A. Öztürk, 2023)

**Örnek No 9:** Pandantif/Enkolpion haç

**Env. No:** 016.263

**Malzemesi:** Bronz

**Yapım Tekniği:** Döküm

**Süsleme Tekniği:**

**Ölçüleri:** Y: 3.7 cm- G: 2.8 cm- K: 0.1 cm

**Müze Geliş Şekli/Tarihi:** Satın alma/06.07.1992

**Eserin Durumu:** Üst eksenindeki haç kolunun uç kısmında yer alan çıkıntılar kırılmış durumdadır. Geriye kalan kısımları sağlam olan eserin yüzeyi, oldukça yoğun bir korozyona maruz kalmıştır.

**Tanım:** Yunan haçı formundaki eserin kolları merkezden dışa doğru genişlemektedir. Haçın üst eksenindeki kolu hariç diğer kol uçları, üçer adet yarım daire kesitli çıkıntı ile belirgin hale getirilmiştir. Üst eksenindeki kol ucu ise iki adet çıkıntının yanı sıra askı halkası ile sonlanmaktadır. Haçın kol uçları, üçlü yonca yaprağını andırmaktadır. Ön yüzü iç bükey halde olan eserin arka yüzü yassı kesitlidir.

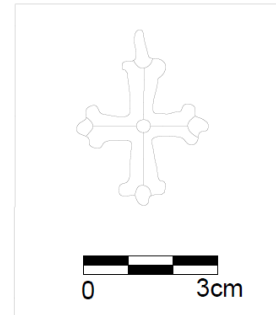

**Görsel 17:** 016.263 envanter no'lu enkolpion haç

**Görsel 18:** 016.263 envanter no'lu enkolpion

haçın çizimi (E. A. Öztürk, 2023)

**Örnek No 10:** Pandantif/Enkolpion haç

**Env. No:** 2016.0328

**Malzemesi:** Bronz

**Yapım Tekniği:** Döküm

**Süsleme Tekniği:**

**Ölçüleri:** Y: 3.6 cm- G: 2.5 cm- K: 0.2 cm

**Müze Geliş Şekli/Tarihi:** Satın alma/2016

**Eserin Durumu:** Fiziksel olarak sağlam olan eserin yüzeyi, oldukça yoğun bir şekilde korozyona maruz kalmıştır.

**Tanım:** Dairesel kesitli Latin haçı formundaki eserin kolları, merkezden dışa doğru hafifçe genişlemektedir. Ayrıca kol uçlarına yakın kısımlar yivli olduğu için boğum şeklini almıştır. Haçın üst eksenindeki kol ucunda askı halkası bulunmaktadır.



**Görsel 19:** 2016.0328 envanter no'lu enkolpion haç

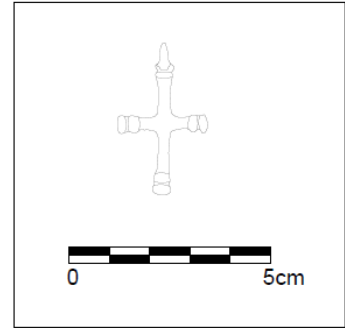

**Görsel 20:** 2016.0328 envanter no'lu enkolpion haçın çizimi (E. A. Öztürk, 2023)

**Örnek No 11:** Pandantif/Enkolpion haç

**Env. No:** 2013.0202

**Malzemesi:** Bronz

**Yapım Tekniği:** Döküm

**Süsleme Tekniği:** Kazıma

**Ölçüleri:** Y: 2.5 cm- G: 1.6 cm- K: 0.1 cm

**Müze Geliş Şekli/Tarihi:** Hibe/2013

**Eserin Durumu:** Fiziksel olarak sağlam olan eserin yüzeyi, korozyona uğramıştır.

**Tanım:** Yassı kesitli Yunan haçı formundaki eserin kol uçları merkezden dışa doğru genişlemektedir. Haçın yan kol uçları iç bükey şekildedir. Üst eksendeki kol ucunda askı halkası mevcuttur. Eserin yüzeyinde beş adet iç içe geçen halka mevcuttur. Haçın arka yüzü sade tutulmuştur.



**Görsel 21:** 2013.0202 envanter no'lu enkolpion haç

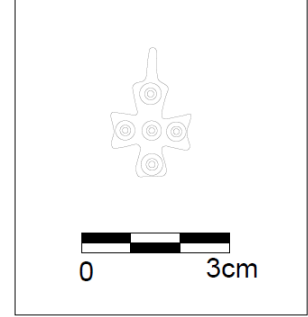

**Görsel 22:** 2013.0202 envanter no'lu enkolpion haçın çizimi (E. A. Öztürk, 2023)

**Örnek No 12:** Buhurdan/polykandilion zinciri ve askısı

**Env. No:** 8083

**Malzemesi:** Bronz

**Yapım Tekniği:** Dövme -döküm- perçinleme

**Süsleme Tekniği:**

**Ölçüleri:** Haç: Y:10 cm- G: 7.5 cm – Zincir: 130 cm

**Müze Geliş Şekli/Tarihi:** Hibe/10.12.1974

**Eserin Durumu:** Sağlam durumda ancak yüzeyde yoğun korozyon görülmektedir.

**Tanım:** Eser, dövme tekniği ile yapılmış ve kolları perçinle birbirine tutturulmuş bir haçın yanı sıra döküm tekniği ile şekillendirilmiş olan iki zincir ve bir adet kancadan oluşmaktadır. Haç, Latin haçı formunda olup kolları uçlara doğru genişler vaziyettedir. Zincirlerin birer ucu haçın dikey kol uçlarına halkalar ile bağlanmışken diğer iki uç kanca ile sonlanmaktadır.

**Görsel 23:** Buhurdan/polykandilion zinciri ve askısı



**Görsel 24:** Buhurdan/polykandilion zinciri

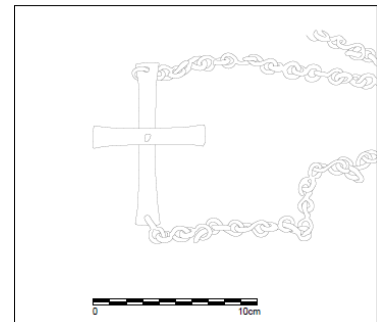

ve askısının çizimi (E. A. Öztürk, 2023)

**Örnek No 13:** Buhurdan

**Env. No:** 027.850

**Malzemesi:** Bronz

**Yapım Tekniği:** Döküm

**Süsleme Tekniği:**

**Ölçüleri:** Ağız Ç: 5.3 cm- Dip Ç: 5.9 cm- Y: 5.5 cm- K: 0.2 cm

**Müze Geliş Şekli/Tarihi:** Müsadere/2012

**Eserin Durumu:** Eserin zincir kısmı hariç günümüze sağlam durumda gelebilmiştir. Ancak oldukça fazla korozyon görülmektedir

**Tanım:** Altıgen bir gövde yapısına sahip buhurdanın ağız ve dip kısımları silme benzeri bir çıkıntı ile sonlanmaktadır. Buhurdanın ağız kısmında üç adet askı halkası mevcuttur. Halkalar ile aynı aks üzerinde yer alan üç adet ayak ise hayvan ayağına benzer şekilde applike edilmiştir.

**Görsel 25:** 027.850 envanter no'lu buhurdan



**Görsel 26:** 2013.0202 envanter no'lu

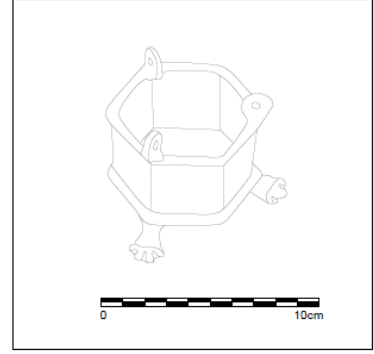

buhurdanın çizimi (E. A. Öztürk, 2023)

**Örnek No 14:** Buhurdan

**Env. No:** 014.194

**Malzemesi:** Bronz

**Yapım Tekniği:** Döküm

**Süsleme Tekniği:**

**Ölçüleri:** Ağız Ç: 6.8 cm- Dip Ç: 6.6 cm- Y: 6.2 cm- K: 0.1 cm

**Müze Geliş Şekli/Tarihi:** Bağış/17.12.1987

**Eserin Durumu:** Eserin zincir aksamındaki eksikliğin yanı sıra ayaklarından biride eksik durumdadır. Ayrıca korozyona maruz kalmıştır.

**Tanım:** Altıgen gövdeli buhurdanın dışa çekik ağız kenarında üç adet askı halkası bulunmaktadır. Ağız kenarında dört, gövdenin ayaklar ile birleştiği kısımda üç sıra profil ile genişletilmiştir. Bağlantı noktalarının her ikisinde zincir ve halkaları mevcuttur.



**Görsel 25:** 027.850 envanter no'lu buhurdan

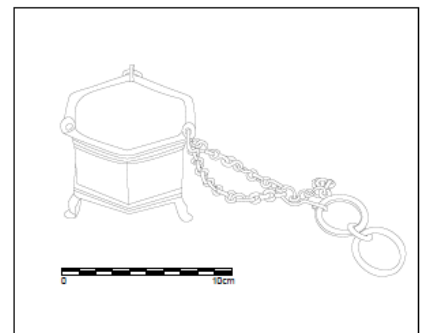

**Görsel 26:** 2013.0202 envanter no'lu

Sanatın din ve inanç ile olan ilişkisi tarihi süreç boyunca çeşitli faaliyetler neticesinde şekillenmiş ve somut birer veriye dönüşerek günümüze kadar varlığını sürdürmeyi başarmıştır. Farklı üretim teknikleri ve modellemeler deneyen sanatçının zamanla kazanmış olduğu bilgi birikimi, üsluba dönüşmüştür. Mensubu olduğu toplumun dinamiklerine göre deneyimlerini yansıtan sanatçı, mimarının yanı sıra el sanatlarında da sahip olduğu kazanımları gözler önüne sermiştir. Bizans dönemi usta ve zanaatkarların mimariye olan katkıları, el sanatı ürünlerini de temsil noktasında farklı bir boyuta taşımaya başarmıştır. Yukarıda bahsi geçen eserler, inancın temellendirdiği gereksinimler doğrultusunda form kazanmıştır. Ülkemizde çeşitli müzelerde çok sayıda örneğine rastladığımız, Bizans maden sanatı kapsamında değerlendirilebilecek olan taşınabilir el sanatı ürünleri, form ve teknik özelliklerine göre zengin bir veri kaynağı sunmaktadır.

Bildiri kapsamında yaklaşık on dört adet madeni eser, teknik özelliklerinin yanı sıra işlevlerine göre gruplandırılmıştır. İncelenen objeler, üç adet röliker haç, sekiz adet enkolpion/pendantif haç, iki adet buhurdan ile bir adet buhurdan veya polikandilion askısından meydana gelmektedir. 23.6.971, 022.555, 015.597 envanter numaralı röliker haçlar, genel itibarıyla figürlü süslemelere sahiptir. Her üç örneğin de günümüze sadece birer parçası ulaşabilmiştir. 006. 066, 006.067, 016.628, 006.069, 016.264, 016.263, 2016.0328, 2013.0202 envanter numarasına sahip örnekler ise enkolpion haçlar olarak tanımlanmaktadır. 006. 066, 016.263 ve 2013.0202 numaralı haçlar, Yunan haçı formundadır. Genel itibarıyla halka benzeri motifler ile bezenmişlerdir. Ayrıca 016.263 numaralı haçın kol uçları daire formlu çıkıntılar ile sonlanmaktadır. 006.067, 016.628, 006.069, 016.264 ve 2016.0328 envanter numaralı örnekler ise Latin haçı formuna sahiptirler. Bu eserlerin genelinde de halka ve dairelerden oluşan bezemeler mevcuttur. 006.067 ve 016.628 numaralı örneklerin kol uçları daire şeklinde çıkıntılar ile sonlanmaktadır. 2016.0328 no'lu haçın ise kol uçlarındaki yivlerden dolayı boğum benzeri kabartmalar bulunmaktadır. 027.850 ve 014.194 no'lu madeni eserler ise buhurdanlardır. 027.850 ve 014.194 envanter numaralı buhurdanlar form itibarıyla benzerdir. Söz konusu eserlerin bazıları günümüze eksik ya da kırık durum da gelebilmiştir. Eserlerin neredeyse tamamı korozyona uğramıştır.

Katalog düzeni içerisinde tanımlamaya çalıştığımız örneklerin benzerlerine, Dünyada çeşitli müze ve koleksiyonlarda rastlamak mümkündür. Bizans maden sanatı açısından oldukça zengin örneklerin bulunduğu ülkemizde de çok sayıda eser müzelerde muhafaza edilmekte ve sergilenmektedir. İşlevlerine göre sıralayarak sunmaya çalıştığımız haçlar arasında, röliker olarak kullanılan örneklerden 015.597, 022.555 ve 23.6.971 envanter numaralı haçların form ve teknik açıdan benzerlerine, Yunanistan, Metsovo'da bulunan Averoff Koleksiyonuna ait 75 numaralı örnek, İstanbul'daki Privee Koleksiyonunda bulunan 312 numaralı örnek, İtalya Torcello Müzesi'nde yer alan 2853 envanter numaralı örnek, Konya Arkeoloji Müzesi'ne ait 1218 ve 1990.19.24 numaralı eserler, Yunanistan (Atina) Canellopuolus Müzesi'ndeki 621 envanter numaralı haç, İstanbul ,Sadberk Hanım Müzesi Envanterine kayıtlı 296-4825 numaralı örnek, Rusya (Saint Petersburg) Ermitage Müzesi'ne ait 129 envanter numaralı eser<sup>24</sup> ve Aksaray Müzesi'nde yer alan 9.9.02 envanter numaralı eser<sup>25</sup>

Rölikerler dışında enkolpion olarak tanımlanan eserler arasında, 006.066, 006.067, 006.069, 016.264, 2013.0202, 016.628, 016.263, 2016.0328 envanter numaralı haçlara form ve teknik

<sup>24</sup> Brigitte Pitarakis, *Les Croix-Reliquaries Pectorales Byzantines En Bronze*, s. 210, 283, 284,292, 313, 321 Kat. 75, 312, 315, 339, 403, 429.

<sup>25</sup> Yakup Ünlüer, *Kapadokya Bölgesi Müzelerindeki Bizans Dönemine Ait Madeni Haçlar*. Yüksek Lisans Tezi, Necmettin Erbakan Üniversitesi, 2Sosyalk Bilimler Enstitüsü, Konya, 2019. s. 157, Kat. 135.

açından benzeyen örnekler, Bandırma Arkeoloji Müzesi'nin bünyesinde yer alan 781 ve 300 envanter numarasına sahip haçlar,<sup>26</sup> Efes'te yer alan ve Avusturya Arkeoloji Enstitüsü tarafından yayınlanan buluntulardan K1, K2, K6, K8, K10, K11, K15 numaralı haçlar<sup>27</sup>, Denizli arkeoloji Müzesi envanterine kayıtlı, 1802, 1819, 1071, 2765, 1157 numaralı örnekler,<sup>28</sup> Atina Byzantine and Christian Museum'da bulunan T2299 ve ES/M16 envanter numarasına sahip haçlar,<sup>29</sup> Atina (Corinth) yapılan kazılar sonucu ortaya çıkarılan buluntulardan 5250, 5841 ve 6496 numaralı haçlar,<sup>30</sup> Kırklareli Müzesi'nin bünyesinde yer alan 2013/146 ve 2019/7 envanter numaralı eserler,<sup>31</sup> Aksaray Müzesi envanterine kayıtlı 2708 (3740), A3743/24.5.07 numaralı haçlar<sup>32</sup> Erzurum Arkeoloji Müzesi'nin bünyesinde yer alan 290 envanter numarasına sahip haç<sup>33</sup> ve Malatya Arkeoloji Müzesi'nde muhafaza edilen 2013/43, 2013/44, 2013/77, 2014/08 ve 2018/13 numaralı envantere kayıtlı olan madeni eserler<sup>34</sup> ile Bursa Arkeoloji Müzesi'nde bulunan 6-1-98 ve 9004 envanter numarasına sahip haçlar<sup>35</sup> örnek olarak verilebilir.

İzmir Arkeoloji Müzesi'nde 008.083 envanter kaydıyla muhafaza edilen eserin işlev açısından benzerlerine ise yine Efes'te yer alan ve Avusturya Arkeoloji Enstitüsü tarafından yayına sunulan objeler arasında yer alan K85 numaralı eser<sup>36</sup>ile Ürgüp Müzesi'ndeki 1619 (7.1.1991) numaralı eser<sup>37</sup>örnek verilebilir. Çalışma kapsamında incelenen madeni eserlerden olan iki adet buhurdanın ise çeşitli müze ve koleksiyonlarda rastlamak mümkündür. İstanbul Arkeoloji Müzesi'nin envanterine kayıtlı olan 15.2721 (M), 86. 192 (M), 525 (M) ve 254 (M) numaralı buhurdanlar,<sup>38</sup> İzmir Arkeoloji Müzesi'nde bulunan 19775 envanter numaralı buhurdan,<sup>39</sup> Haluk Perk koleksiyonuna ait 4738 numaralı örnek<sup>40</sup> ile Konya Arkeoloji Müzesi'ne kayıtlı olan 2007.1.1, 2015.13.3. ve 2018.23.3 numaralı eserler<sup>41</sup>tanımlamalarını gerçekleştirdiğimiz buhurdanlar ile form ve teknik açıdan benzerlikler arz etmektedirler.

<sup>26</sup> Feride İmrana Altun. (2020). Bandırma Arkeoloji Müzesi'nde Yer Alan Bizans Dönemine Ait Bronz Haçlar. *Dokuz Eylül Üniversitesi Edebiyat Fakültesi Dergisi* 7(1), s.140. Kat.2-3, G. 5a-G. 5b

<sup>27</sup> Andrea M. Pülz, (2020). *Byzantinische kleinfunde aus Ephesos:ausgewählte artefakte aus metall, Bein und glas.* (Österreichischen Akademie der Wissenschaften, Lev. 29, 30, K1, K2, K6, K8, K10, Kb1, K15, <https://doi.org/10.11588/diglit.51987>

<sup>28</sup> Hicran Özdemir, ve Gökçen Kurtuluş Öztaşkın. (2019). Denizli Arkeoloji Müzesi'nde Yer Alan Bizans Dönemi Maden Haçlarından Bir Grup. *XIII. Ortaçağ ve Türk Dönemi Kazıları ve Sanat Tarihi Araştırmaları Sempozyumu Bildirileri (14-16 Ekim 2009)*. Denizli: Pamukkale Üniversitesi Fen-Edebiyat Fakültesi Sanat Tarihi Bölümü Yayınları, 2009, s. 497-498, Kat. 1, 3, 4, 7, 17.

<sup>29</sup> Melina Paisidou. (2002). Reliquary -Crosses. *Everyday Life in Byzantium (Byzantine Hours Works and Days in Byzantium)*. D. P. Bakirtzi, In (Ed.), Hellenic Ministry of Culture, s. 499, 500, Kat.682-683

<sup>30</sup> Davidson, G. R. (1952). Jewelry And Dress Accessories. *The Minor Objects. Corinth. 12.* The American School of Classical Studies at Athens, Lev. 110, Kat. 2073-2077-2079

<sup>31</sup> Selda Uygun Yazıcı. (2023). Kırklareli Müzesi Bizans Dönemi Madeni Haçları. *Art-Sanat* 20, (Bizans özel sayısı) s. 623-627, G.4-G.9, Kat.4- 9

<sup>32</sup> Ünlüler, s. 116-124, Kat. 94-102

<sup>33</sup> Demet Okuyucu. (2023). Erzurum Arkeoloji Müzesi'nde bulunan Bizans Dönemine Ait Bir Grup Madeni Haç. *Art-Sanat*, 19, s. 380, G. 13-14, DOI: 10.26650/artsanat.2023.19.1155760

<sup>34</sup> Fatma Yaşar, Selim Yavuz, (2022). Malatya Arkeoloji Müzesi'ndeki Metal Haçların Değerlendirilmesi. *İnönü Üniversitesi Sanat ve Tasarım Dergisi*, 12(26) s. 66-67-69-75, G. 7-8-9-12-24

<sup>35</sup> Ufuk Elyiğit, (2022), Bursa Arkeoloji Müzesi'ndeki Madeni Haç Örnekleri, *Art-Sanat*, 18, s. 192-194, G.17-21

<sup>36</sup> Andrea M. Pülz, Lev. 51, K.85

<sup>37</sup> Ünlüler, s. 185, Kat. 162.

<sup>38</sup> Berna Yıldırım Ateş. (2021). *İstanbul Arkeoloji Müzelerinde Bulunan Bizans Dönemi Liturjik Eserler*, Yüksek Lisans Tezi, Eskişehir Anadolu Üniversitesi, Sosyal Bilimler Enstitüsü,Eskişehir, s.136-139-142-145, Kat. 26-27-28-29.

<sup>39</sup> Feride İ. Altun, Gülsüm E. Erginer. (2020). İzmir Arkeoloji Müzesi Envanterine Kayıtlı Bir Grup Bronz Eser. *Sanat Tarihi Dergisi*, 29 (2), s.565, Kat. 15

<sup>40</sup> Gülgün Köroğlu, *Bizans Dönemi Buhurdanları ve Halûk Perk Müzesi'ndeki Örnekler. Tuliya I.* (Ed. Ş. Dönmez), s.302, Kat.21, Halûk Perk Müzesi Yayınları, 2005.

<sup>41</sup> Yurdağül Özdemir, (2022). Konya Arkeoloji Müzesi'nde Bulunan Bizans Dönemi Bronz Buhurdanlar. *Arkhaia Anatolika Anadolu Arkeolojisi Araştırmaları Dergisi* 5, s. 247-248-249, Kat. 9-10-11.

İzmir Arkeoloji Müzesi'nin envanterine kayıtlı bulunan haç ve buhurdan örneklerinin form ve teknik özellikleri göz önüne alındığında, diğer müze ve koleksiyonlardaki eserler ile olan benzerlikleri, Bizans maden sanatına göre şekillenen nesnelerin farklı coğrafyalardaki dağılımına da işaret etmektedir.

## SONUÇ

İnanç faktörü, insanoğlunun yaşamında her zaman belirleyici unsurların başında gelmiştir. Var olduğu koşulların yapısını şekillendirmenin yanı sıra yönelimler noktasında da yol gösterici konumunda olmuştur. Toplumda var olan normların gündelik hayat üzerindeki etkisi, gelenek ve göreneklerin oluşmasında sağladığı katkı, var olan dini inanışlarla da temas halinde olmasına neden olmuştur. Mensubu olduğu dinin gereklerini yerine getirmek ile yükümlü olan inananların, ibadet usullerinde de birtakım farklılıklar meydana gelmesine zemin hazırlamıştır. İnanışların somut olarak dışa vurumu, ibadet esaslarında da bazı uygulama değişikliklerine yol açmıştır. Hristiyan teolojisi, erken dönemlerden bu yana geçirmiş olduğu süreçler neticesinde zengin ritüeller ve litürjik geleneklere sahip olmuştur.

Aziz ve martır kültürünün de etkisi ile toplumun sahip olduğu inanışlar, ibadet yöntemlerini ve icrasını daha da belirgin kılmıştır. Kilisenin gerçekleştirmekte olduğu tören ve ayinler esnasında kullanılan malzemeler, tarihi süreç boyunca değişime uğramış ve çeşitli formlara bürünmüştür. Sanatçı ve ustaların söz konusu gelişmelere karşı takındığı tutum, sanatlarına da yansımıştır. Bizans dünyasında zanaatkar toplumun dini inanışına karşı kayıtsız kalmamış ve kendi üslubunu oluşturmuştur. Yalnızca dini mimaride değil el sanatlarında da Hristiyanlık inancına ait yönelim ve ibadet şekillerini görmek mümkündür. Özellikle maden sanatının günlük kullanımdaki kolaylığı ve zamana karşı gösterdiği direnç, Bizans dönemi sanatçı ve ustaları için ayrıca tercih sebebi olmasında etkili olmuştur. Sıradan bir inananın bile taşıyabileceği ebatlara sahip küçük el sanatı ürünleri ve kilisede kullanılan litürjik eşyalar, Bizans maden sanatında önemli bir yer teşkil etmektedir. Çalışmaya konu olan madeni eserler, Hristiyanlık inancı ve dolayısıyla da Bizans maden işçiliği çerçevesinde kullanım olanağı bulmuşlardır. İncelenen on dört adet eser, form ve teknik özellikleri dışında işlevleri de göz önüne alınarak tanımlanmaya çalışılmıştır. Söz konusu madeni eşyalar, üç adet röliker haç, sekiz adet enkolpion/pendantif haç, bir adet buhurdan askısı ve iki adet buhurandan oluşmaktadır.

Röliker haçlar, kısmen de olsa günümüze kadar sağlam halde gelebilmişlerdir. Haçların genel yapı itibarıyla Latin haçı formuna sahip oldukları ifade edilebilir. Aziz ve melek figürleri ile bezenmiş olan rölikerlerin, benzer örnekler ile yapılan karşılaştırmalar ışığında ait oldukları dönem ve tarih aralığını belirleme yoluna gidilmiştir. Haçların 9-12.yüzyıllar arasına tarihlenebileceği sonucuna ulaşılmıştır. Enkolpion olarak tasarlanan haçların ise üçü Yunan haçı geriye kalanların ise Latin haçı formatında üretildikleri söylenebilir. Mevcut haçlar, yapı itibarıyla kol uçlarında ve ana eksenindeki yüzeylerinde halka benzeri çıkıntılar ve daire motifleri ile bezenmiştir. İncelemeler ve eserlerin genel üslup özellikleri, kronoloji açısından 9-12. yüzyıl aralığını belirlememize yardımcı olmuştur. Buhurdan askısı olarak tanımlanan örnek, kısmen günümüze gelebilmiştir. Zincir askısının bir kısmı ve ana gövdeye bağlanmasını sağlayan halkaların eksikliğine rağmen 5-7 yüzyıllara tarihlendirilmiştir. Buhurdan örnekleri, altıgen gövde yapıları, dip ve ağız oluşumları açısından benzer bir görünüm sergilemektedirler. Her iki örneğin de yapım ve süsleme özellikleri, tarihçe konusunda 5-7. yüzyıllara ait olabilecekleri kanısını doğurmuştur.

Eserlerin genelinde zamana bağlı olarak korozyonun meydana geldiği gözlemlenmiştir. Yapıların ana malzemesi bronz olarak belirlenmiştir. Süsleme tekniği olarak ise kazıma tekniğine ağırlık verildiği vurgulanabilir. İzmir Arkeoloji Müzesi envanterine kayıtlı eserler, Bizans maden sanatında hâkim olan teknik ve yöntemler bağlamında kullanım olanağı

bulmuşlardır. Müzedeki eserler, dönemin inanç ve ibadet esaslarının sanat anlayışına sirayet edişinin somut birer kanıtı olarak varlıklarını sürdürmektedirler.

### KAYNAKÇA

Acara, E., M. Litürjide ve Günlük Kullanımda Maden Sanatı, *Kalanlar 12. ve 13. Yüzyıllarda Türkiye’de Bizans*, (Ed. Ayla Ödekan), İstanbul: Vehbi Koç Foundation, 37-42. 2007.

Acara, E., M., Hıristiyanlıkta Haç Kültü ve Ankara Anadolu Medeniyetleri

Müzesi Koleksiyonunda Bulunan Bir Grup Haç, *Bizans ve Çevre Kültürler: Prof. S. Yılsız Ötüken’e Armağan*, (Ed. Sema Doğan ve Mine Kadiroğlu), İstanbul: Yapı Kredi Yayınları, 27-43, 2010.

Acara, E., M., *Bizans Maden Sanatı: Dini Törenlerde Kullanılan (Litürjik) Eşyalar*. Ankara: Bilgin Kültür Sanat Yayınları, 2020.

Albayrak K., Dinsel Bir Sembol Olarak Haç’ın Tarihi, *Dini Araştırmalar Dergisi*, 7, 19, 105-129, 2014.

Altun, İ., F., (2020). Bandırma Arkeoloji Müzesi’nde Yer Alan Bizans Dönemine Ait Bronz Haçlar. *Dokuz Eylül Üniversitesi Edebiyat Fakültesi Dergisi* 7(1). <https://dergipark.org.tr/tr/pub/deuefad/issue/54054/651076>

Altun, İ., F. ve Erginer, E., G., (2020). İzmir Arkeoloji Müzesi Envanterine Kayıtlı Bir Grup Bronz Eser. *Sanat Tarihi Dergisi*, 29 (2). <https://dergipark.org.tr/tr/pub/std/issue/57828/690800>, (Erişim Tarihi: 07.03.2022)

Ateş, Y., B., (2021). *İstanbul Arkeoloji Müzelerinde Bulunan Bizans Dönemi Litürjik Eserler*, Yüksek Lisans Tezi, Eskişehir Anadolu Üniversitesi, Sosyal Bilimler Enstitüsü, Eskişehir, 2021.

Bynum, W., C. ve Gerson, P., *Body-Part Reliquaries and Body Parts in the Middle Ages*, The University of Chicago Press Journals, 36(1), 3-7, 1997

Campbell, D. S., Pendant, *The Oxford Dictionary of Byzantium I*, (Ed. Alexander Kazhdan), New York: Oxford University Press, 1991.

Davidson, G. R. Jewelry And Dress Accessories. The Minor Objects. Corinth. 12.

The American School Of Classical Studies At Athens, 1952.

Erdem, S. Buhurdan, *Diyanet Vakfı İslam Ansiklopedisi*, 6, Türkiye

Diyanet Vakfı İslam Araştırmaları Merkezi, 384-385, 1992.

Elbern, H. V., Altar Implements and Liturgical Objects, *Age of Spirituality Late Antique and Early Christian Art Third to Seventh Century* (Ed. Kurt Weitzmann), Princeton University Press. 1979.

Elyiğit, U., Bursa Arkeoloji Müzesi’nde Bulunan Bizans Dönemine Ait Bir Grup Metal Obje, *Sosyal ve Beşerî Bilimlerde Güncel Araştırmalar – I*, 329-350, 2022.

Elyiğit, U., (2022), Bursa Arkeoloji Müzesi’ndeki Madeni Haç Örnekleri, *Art-Sanat*, 18.

DOI: 10.26650/artsanat.2022.18.1090632 <http://art-sanat.istanbul.edu.tr/tr/>

Frazer, M., E., (1986). Medieval Church Treasuries, *The Metropolitan Museum of Art*, The Metropolitan Museum of Art 43,3 8-56.

<https://www.jstor.org/stable/3269069> (Erişim tarihi: 12.04.2022)



Spitzing, G., *Lexikon Byzantinisch Christlicher Symbole: Die Bilderwelt Griechenlands und Kleniasiens*, München: Diederichs, 192-204, 1989.

Gül, A., *Haçın Hristiyan Teolojisindeki Yeri ve Önemi*, Şırnak: Şırnak Üniversitesi Yayınları, 2018.

Hahn, C., (2010). What Do Reliquaries Do for Relics? *Numen*, (57), 3/4, 284-316. <https://www.jstor.org/stable/20789594> (Erişim tarihi: 17.06.2022)

Hahn, C., (2017), *The Reliquary Effect Enshrining the Sacred Object*, Reaktion Books Ltd.

Köroğlu, G., Bizans Dönemi Buhurdanları ve Halûk Perk Müzesi'ndeki Örnekler, *Tuliya I*, Halûk Perk Müzesi Yayınları, 2005.

Köroğlu, G., (2015). Bizans Döneminde Buhur – Buhurdan Kullanımı ve Mersin Müzesi'ndeki Buhurdan Örnekleri, *Selevcia Ad Calycadnum V*, Olba kazı serisi, 51-77. <https://dergipark.org.tr/tr/pub/seleucia/issue/54866>, (Erişim tarihi: 15.07.2023).

Okuyucu, D., (2023). Erzurum Arkeoloji Müzesi'nde Bulunan Bizans Dönemine Ait Bir Grup Madeni Haç, *Art-Sanat*, 19, DOI: 10.26650/artsanat.2023.19.1155760 <https://dergipark.org.tr/tr/pub/iuarts/issue/75742/1155760>, (Erişim Tarihi: 16.03.2023)

Özdemir, H. ve Öztaşkın, K., G., *Denizli Arkeoloji Müzesi'nde Yer Alan Bizans Dönemi Maden Haçlarından Bir Grup*. XIII. Ortaçağ ve Türk Dönemi Kazıları ve Sanat Tarihi Araştırmaları Sempozyumu Bildirileri 14-16 Ekim 2009, Denizli.

Özdemir, Y., (2022). Konya Arkeoloji Müzesi'nde Bulunan Bizans Dönemi Bronz Buhurdanlar. *Arkhaia Anatolika Anadolu Arkeolojisi Araştırmaları Dergisi* 5.

[https://www.academia.edu/84245470/Konya\\_Arkeoloji\\_M%C3%BCzesinde\\_Bulunan\\_Bizans\\_D%C3%B6nemi\\_Bronz\\_Buhurdanlar](https://www.academia.edu/84245470/Konya_Arkeoloji_M%C3%BCzesinde_Bulunan_Bizans_D%C3%B6nemi_Bronz_Buhurdanlar) (Erişim tarihi: 02.07.2023).

Podskalsky, G., Cross: Theology of Cross, *The Oxford Dictionary of Byzantium I*, (Ed. Haz. Alexander Kazhdan, New York: Oxford University Press, 549-550, 1991.

Paisidou, M., Reliquary -Crosses. Everyday Life İn Byzantium (Byzantine Hours Works And Days İn Byzantium), (Ed. D. P. Bakirtzi), 2002.

Pitarakis, B., *Les Croix-Reliquaries Pectorales Byzantines En Bronze*, Paris: Picard, 2006.

Pülz, M. A., (2020). Byzantinische kleinfunde aus Ephesos:Ausgewählte Artefakte aus Metall, Bein und Glas. *Österreichischen Akademie der Wissenschaften*, <https://doi.org/10.11588/diglit.51987> (Erişim tarihi: 09.03.2022)

Schimmel, A., *Dinler Tarihine Giriş*, (Haz. Recep Kibar). İstanbul: Külliyyat Yayınları.169-170, 2017.

Sayın E. ve Seçkin S., (2023). Çobankale'den Enkolpion Röliker Haçlar. *Art Sanat* (20), Bizans Özel Sayısı, 505-530, DOI: 10.26650/artsanat.2023.20.1278458 <https://dergipark.org.tr/tr/pub/iuarts/issue/79346/1278458>, (Erişim tarihi: 22.08.2023).

Sıddiki, İ., F., (2023). Balıkesir Kuva-yi Milliye Müzesi Koleksiyonundaki Bizans Dönemi Bronz Röliker Haçlar. *Art Sanat* (20), Bizans Özel Sayısı, 561-588, DOI: 10.26650/artsanat.2023.20.1290116

<https://dergipark.org.tr/tr/pub/iuarts/issue/79346/1290116>, (Erişim tarihi: 19.08.2023)

Şakiroğlu, H. M., Haç, *Türkiye Diyanet Vakfı İslam Ansiklopedisi*, 14, Ankara: Türkiye Diyanet Vakfı Yayınları, 40-50, 2013.

Ünlüler, Y. *Kapadokya bölgesi müzelerindeki Bizans dönemine ait madeni haçlar*, Yüksek Lisans Tezi, Necmettin Erbakan Üniversitesi, Sosyal Bilimler Enstitüsü, Konya, 2019.

Yaşar, F. ve Yavuz, S., (2022). Malatya Arkeoloji Müzesi'ndeki Metal Haçların Değerlendirilmesi, İnönü Üniversitesi Sanat ve Tasarım Dergisi 12(26). <https://dergipark.org.tr/tr/pub/iujad/issue/74985/1200730>

Yazıcı, U., S., (2023). Kırklareli Müzesi Bizans Dönemi Madeni Haçları. Art-Sanat 20, (Bizans Özel Sayısı) <https://dergipark.org.tr/tr/pub/iuarts/issue/79346/1290437>, (Erişim tarihi: 12.08.2023).

**TÜRKİYE'DE AZINLIK VAKIFLARININ GELİŞİMİ VE MEVCUT DURUMU**  
THE DEVELOPMENT AND CURRENT SITUATION OF MINORITY FOUNDATIONS  
IN TÜRKİYE

**Dr. Öğr. Üyesi Kemal OLÇAR**  
İstanbul Beykent Üniversitesi, İİBF  
ORCID.0000-0002-2455-0686

**Özet**

1789 Fransız İhtilali ile ortaya çıkan milliyetçilik akımının bir sonucu da özellikle imparatorluklar içindeki azınlıkları daha belirgin hale getirmiş olmasıdır. Hatta varlıklarından bile tam olarak haberdar olmayan bazı mikro etnik kimlikler gündelik yaşamlarındaki farklılıklardan yola çıkarak ve kültürel birikimlerini gerekçe göstererek azınlık haklarının sağladığı ulusal ve uluslararası hukuki imtiyazlardan istifade etmeye çalışmaktadır. Günümüzde ise azınlık meselesi adeta bir insan hakları sorunu olarak algılanmaya başlamış ve birçok devlet kendi etnik grubundan olan ve hatta yurt dışında yaşayan soydaşlarının hakları için mücadeleye başlamıştır. Osmanlı Devleti Avrupalı devletler tarafından işgal edilmeye başlayınca ülke içinde yaşayan azınlıkların (gayrimüslim), yüzlerce yıl bu topraklarda barış ve refah içinde yaşamalarına rağmen, bir anda imparatorluğa düşman hale gelmişlerdir. Tarih boyunca Osmanlı topraklarının istilası için gerekçelerden biri olan gayrimüslimler, Anadolu ve İstanbul'un işgali ile iç tehdit durumuna gelmiştir. Anadolu'nun işgali gerçekleşmeyince Türkiye topraklarında kalan Rum, Ermeni ve Yahudiler azınlık olarak tescil edilmişler ve uluslararası bir statüye kavuşmuşlardır. Bugün Türkiye azınlıkların ülke içinde kurdukları vakıfların hangi yasal imtiyaz ve güvenceye sahip olduklarını analiz etmelidir. Neticede Türkiye'nin ulusal çıkarlarının engellenmeye çalışıldığı odak haline gelen azınlık vakıflarının sebep olabileceği iç tehdidin bertaraf edilmesi yüklü maliyetler gerektirebilir. Çalışmada tarihsel süreç, hukuki yapı yazılı doküman tarama metodu ile incelenmiştir.

**Anahtar Kelimeler:** Azınlık, Vakıf, Cemaat, Mazbut Vakıflar, Mülhak Vakıflar

**Abstract**

The 1789 French Revolution and the emergence of nationalism have made minorities, especially within empires, more visible. Some micro-ethnic identities, which are not even fully aware of their existence, try to benefit from the national and international legal privileges provided by minority rights based on the differences in their daily lives and citing their cultural background. Today, the minority issue has begun to be perceived as a human rights issue and many states have started to fight for the rights of their own ethnic group and even their compatriots living abroad. When the Ottoman Empire started to be occupied by European states, the minorities (non-Muslims) living in the country suddenly became hostile to the empire, despite having lived in peace and prosperity in these lands for hundreds of years. Non-Muslims, who had been one of the justifications for the invasion of Ottoman lands throughout history, became an internal threat with the occupation of Anatolia and Istanbul. In conducting this study, comparative methods were used for the purposes of data collection, particularly the method of historical description, by scanning published domestic and foreign books, articles published in national and international journals, existing libraries and official websites. When the occupation of Anatolia did not materialize, the Greeks, Armenians and Jews who remained on Turkish territory were registered as minorities and gained international status. Today, Turkey should analyze the legal privileges and guarantees that minorities enjoy in the foundations they have established within the country. After all, eliminating the internal threat posed by minority

foundations, which have become a focal point for the obstruction of Turkey's national interests, may require high costs. In this study, the historical process and legal structure were analyzed through a document scanning method.

**Keywords:** Minority, Foundation, Congregation, Fused Foundations, Annexed Foundations

## 1. GİRİŞ:

Bu çalışmada azınlık vakıflarının tarihi gelişimi ve ortaya çıkışı irdelenerek bugünkü durumu ortaya konmaya çalışılacaktır. Günümüzde azınlık meselesi adeta bir insan hakları sorunu olarak algılanmaya başlamış ve birçok devlet kendi milletinden olan ve dışarıda yaşayan insanların hakları için mücadeleye başlamıştır. Azınlık vakfı ifadesinin karıştırılmaması ve terimsel ortaklık açısından bazı tanımlamaların yapılması faydalı olacaktır. Buna göre;

**Azınlık;** azınlık kavramının çok çeşitli manaları bulunmaktadır. En basit tanımı ile çoğunluğun içinde belirgin ve farklılıklarının idrakinde olan grupları ifade etmektedir. Bu tanıma mutlaka siyasi bir nitelik kazandırmak gerekmemektedir. Felsefi, sosyolojik ve toplumsal anlamlar içeren azınlık kavramları da mevcuttur. Örneğin genel kabul gören bir fikri savunan insanlar yanında bu fikrin tam aksini savunanlar kendilerini “azınlık” olarak niteleyebilirler. Yine bir kamu fabrikasında çalışan üç yüz kişinin on kişisi memur statüsünde diğerlerinin ise işçi olduğu bir durumda memurlar “azınlık”ta kalmışlardır. Ancak çoğunluğun içinde az sayıda olan bu tür grupların özellikleri dikkate alınarak bir takım pozitif haklar verilebilmektedir (Alkan, 2009, 94).

Bu çalışmada kullanılan “azınlık” kavramı siyasi bir anlam taşımakta ve bununla ülke içinde yaşayan genel toplumun dışında az sayıda, kültürel, dil, din, sosyal ve etnik farklılıklar taşıyan ve bunun farkında olan bilinçli bir topluluk kastedilmektedir (Oran, 2004, 17).

Hukuk açısından mesele ele alındığında karşımıza Lozan Antlaşması çıkmaktadır. Lozan’a göre Türkiye’deki azınlıklar Rumlar, Ermeniler ve Yahudi vatandaşlar olarak kesin bir tanımlama getirilmiştir. Burada azınlık ve cemaat (Uzunoğlu, 2003, 85) vakıfları dendiğinde Rum, Ermeni ve Yahudi vatandaşların kurdukları vakıflar anlaşılmalıdır (Dikici, 2005, 43-44).

Ülke içinde başka azınlıkların olup olmadığı konusu, “AGİT-1990 Paris Yasası ve BM-1992 BM Ulusal veya Etnik, Dinsel ve Dilsel Azınlıklara Mensup Kişilerin Hakları Bildirgesi” gereği ev sahibi ülkenin inisiyatifinden alınarak uluslararası hukuk kuralı haline getirilmeye çalışılmaktadır (Oran, 2004, 15). Kısaca aynı topraklarda vatandaş olsa da olmasa da dil, din ve etnik anlamda farklı olanlara evrensel garantiler verilmeye ve pozitif ayrımcılığa tabi olmaya çalışılmaktadır.

**Vakıf;** ilgili yasalara göre bireyler ve kurumlarca kurulmuş, vazife ve yetkileri yine kanunla belirlenen tüzel kişiliktir. Arapça “durma”, “durdurma”, “hapsetme” gibi anlamlar içermektedir (Öztürk, 1983, 27). Kişiler tarafından bırakılan “mülk” veya “para”ya da vakıf denmektedir (Tarih Kongresi, 1937, 5). Yine vakıf, özel mülkiyete konu olan bir hakkın arzu ve irade ile toplum yararına tahsis edilmesi olarak da tanımlanabilir. (Kaptan, 2002, 169). Genellikle kamu yararı söz konusudur (Ballar, 1991, 4) ve belirli bir gaye için kurulur (İstanbul Vakıflar Başmüdürlüğü, 1984, 5; Reyna ve Zonana, 2003, 149). Başkaca bir faaliyette bulunamazlar ve Vakıflar Genel Müdürlüğüne denetime tabidirler.

**Cemaat;** kelimesi benzer yaşam tarzına sahip ve duygusal benzerlik taşıyan kişilerin oluşturduğu “toplumsal birlikteliği” ifade eder. Arapça dilinde "topluluk" demektir ve dini ritüellerini gerçekleştirmek için bir araya gelen gruplar anlamında kullanılır (Reyna ve Zonana, 2003, 150). Cemaat ilişkilerinde “Ben” düşüncesinden çok “Biz” düşüncesi hakimdir. Hukuki olarak ise, söz konusu yardım kurumundan istifade edenler ve vakfın tüm faaliyetleriyle

yakından ilgilenen toplulukları kapsamaktadır (Sungurbey, 2004, 416). **Vakfiye;** Vakıflarının malvarlığını, şartlarını ve vakfedenin taleplerini içeren belgelerdir (Dalamanlı, 1986, 13 ve 22). **Mazbut Vakıf;** vakıf yönetiminin on yıl idarecisi kalması, yasal ve “de facto” olarak hizmetlerinin sonlanması üzerine idaresi doğrudan Vakıflar Genel Müdürlüğüne devrolunan vakıflardır. Bir tek hükmi şahıs teşkil eder. **Mülhak Vakıf;** 743 sayılı Türk Medeni Kanunu yürürlüğe girmeden önce kurulmuş ve idaresi vakfedenlerin nesline ait vakıflardır. Aynı ayrı hükmi şahsiyeti haizdir. **Tesisler;** 1926 yılından sonra Medeni Kanun hükümleri dahilinde kurulan yeni vakıflardır (Sungurbey, 2004, 423).

## 2. OSMANLI DÖNEMİNDE AZINLIK VAKIFLARI:

Osmanlı döneminde vakıflar menkul ve gayri menkul oluşlarına göre iki kısma ayrılmaktadır. Menkul vakıf, vakıf olarak değerlendirilen malın içinde bulunan taşınabilir traktör, kitap, para ve elbise vb. eşyaları ifade etmek üzere kullanılır. Gayri menkul vakıf ise, arsa, arazi ve bina türü taşınmazları olan vakıflar için ifade edilmiştir. Yine vakıflar Mahiyeti bakımından; “*Hayri, Kazanç Sağlayan, Evlatlık ve Avariz*” olmak üzere dörde, Mülkiyeti bakımından (Dalamanlı, 1986, 26-35); “*Sahih ve İrsadi*” olarak ikiye, İdaresi bakımından; “*Mazbut, Mülhak ve Müstesna*” şeklinde üçe (Dikici, 2005, 76-77), Kiralanma durumuna göre; “*İcare-i Vahideli, İcare-i Vahide-i Kadimeli, Mukataalı ve İcareteynli*” olmak üzere dörde ayrılmaktadır (Öztürk, 1983, 80-116).

Cumhuriyet döneminden önce Osmanlı Devleti’nde hizmet veren bu vakıflar içinde gayrimüslim cemaat vakıfları bu vakıf türlerinden hiçbirine dahil değildi. Dolayısıyla devletin azınlık vakıfları ile ilişkisi yoktu ve denetim hakkı da bulunmuyordu (Sungurbey, 2004, 421). Bu durum özellikle Osmanlı Devleti’nin son yüzyılı içinde Avrupalı Devletlerin ve Rusya’nın ülke içindeki azınlıkların hamiliğini yapmasından ve kapitülasyonların gayrimüslimler üzerinde sağladığı dokunulmazlıklardan kaynaklandığı değerlendirilmektedir. Bu hakka sahip olan azınlık vakfı, Osmanlı idaresinden ayrı bir güç olmaya ve meşruluğunu kendisini ait hissettiği dış devletten aldığı düşünülmektedir.

1800’lü yılların ikinci yarısına kadar yabancıların Osmanlı içinde mal edinmeleri yasaklanmış idi. Mal edinmek isteyen yabancılar bir Osmanlı vatandaşı ile anlaşma yapmak gibi bir zorunluluğu vardı. Ancak 1867 yılında Osmanlı Devleti, siyasi ve askeri gücünü yitirmeye başladığı andan itibaren yabancı devletlerin baskısı ile çıkarılan “Yabancı Tebaanın Emlak Sahibi Olmaları Hakkında Kanun” ile bu durum değişti (Erman, 2008).

Osmanlı döneminde, tüzel kişilik kavramı ilk olarak 1870 yılında “*18 Ramazan 1286 tarihli Ticaret Kanunu*” ile sadece şirketlere tanımlanmıştır. Ardından 1909 yılında “*8 Ağustos 1325 tarihli Cemiyetler Kanunu*” ile, kar amacı gütmeyen dernek ve vakıflara da taşınmaz mal edinme hakkı dışında, tüzel kişilik hakkı tanınmıştır (Bebiroğlu, 2008; Öztürk, 1983, 119). Ancak 1868 tarihli kanunla yabancı gerçek kişilere tanınan taşınmaz mal edinme hakkı, 1912 tarihli yasa ile ortadan kaldırılmıştır (Bebiroğlu, 2008; Reyna ve Zonana, 2003, 41; Dikici, 2005, 15).

1912 yılına kadar azınlık vakıfları da diğer vakıflar gibi taşınmazlarını gerçek kişiler üzerinden edinebiliyor ve tasarruf edebiliyorlardı. 1912 tarihli kanunda, iki yıl içinde bildirmek kaydıyla taşınmazlara vakfa tescil imkanı tanındı (Bebiroğlu, 2008). Aksi halde gayrimenkuller devlete kalacak ve bu süreden itibaren yabancı tüzel kişiler taşınmaz elde edemeyeceklerdi. Bunun en önemli sebebi tüzel kişilerin taşınmaz edinmelerinin tüzel kişileri aşırı güçlendireceği ihtimali ve devletin birlik ve bütünlüğüne tehdit haline dönüşebilme riski taşımasıydı (Eski Vakıfların Günümüze Ulaşan Uygulamaları, 1999, 14; Dalamanlı, 1986, 209).

Fakat azınlık tüzel kişilerinin gayri menkul mal edinmeleri ile ilgili yasak, Osmanlı idarecilerini dağılma sürecinde çaresiz bırakmış ve bazı azınlık vakıflarının bu faaliyetlerine müdahale

edilememiştir (Erman, 2008). Bu, devletin kararsız ve zayıf olduğu durumlarda yabancıların istismarına ne denli açık olduğunun en önemli kanıtlarından biridir. Türkiye Cumhuriyeti Devleti kurulduktan sonra ise Lozan Antlaşmasının 42. maddesine<sup>42</sup> göre Osmanlı azınlık cemaati vakıfları niteliğindeki kilise, havra, mezarlık, mektep, hastane gibi hayır ve din kurumları Türkiye'nin garantisi altına girmiştir. (Sungurbey, 2004, 383; Öztürk, 1983, 119; Dikici, 2005, 34 ).

### 3. CUMHURİYET DÖNEMİNDE AZINLIK VAKIFLARI:

Cumhuriyet döneminde vakıfların Mazbut ve Mülhak olmak üzere iki çeşide indirildiği görülmektedir. Mazbut vakıflar Vakıflar Genel Müdürlüğü tarafından „Mülhak vakıflar ise mütevellî heyetleri tarafından yönetilen vakıflardır. Azınlık vakıfları mülhak vakıf kapsamında değerlendirilmektedir (Kaptan, 171; Ateş ve Erdoğan, 1986, 11). Osmanlı döneminde padişahların fermanları ile kurulan azınlık vakıfları 16 Şubat 1912 tarihli kanun ile tüzel kişilik haline getirilerek taşınmaz mal edinme ve tasarruf hakkı tanınmıştır. Daha önce ruhani kişiler tarafından yönetilen bu vakıflar Lozan Antlaşması ile seçilmiş heyetlerce yönetilmesi esasa bağlanmıştır. İsviçreli M. Hans Leeman tarafından hazırlanan 31 Ağustos 1929 tarihli taslak yasa; bütün vakıflara yapılan muamelenin azınlık vakıflarına da yapılmasının eşitlik prensibine aykırı olmayacağını öngörmekte idi. Ancak bu tasarı Lozan'a aykırılığı öne sürülerek reddedilmiştir (Reyna ve Zonana, 2003, 43). Daha sonra 1934 Tapu kanunu, 1957, 1971 ve 1973 Yargıtay kararları, 1976 Danıştay kararı, kesinlikle azınlık vakıflarının 1936 Beyannamesinde belirttikleri taşınmazların haricinde her ne suretle olursa olsun yeni gayrimenkul edinmelerinin anayasaya aykırı olduğunu ifade etmiştir (Öztürk, 1983, 117-121).

Yine azınlık vakıflarının yönetimi ile ilgili ortaya çıkan problem, mülhak vakıf konumunda olduklarından seçilmiş mütevellîler tarafından yönetilmesi esası getirilmek suretiyle, “2762 sayılı Vakıflar Kanunu'nda”, “3513 ve 5404 Sayılı Kanunlarla” değişiklik yapılarak yeniden düzenlenmiştir (Dikici, 2005, 79). Fakat uygulamadan doğan sorunlar sebebi ile bu düzenlemeler azınlık vakıfları ile ilgili kesin bir çözüm ortaya koyamamıştır. 903 sayılı Kanun ise sadece belli bir ırka mensup cemaatleri destekleyen, ahlaka ve milli menfaate aykırı vakıfların kuruluşuna yasak getirerek bu tür vakıflara kısıtlama getirmiştir (Öztürk, 1983, 122-124). 1926 yılında yapılan Medeni Kanun'la özellikle kanundan sonra kurulacak olan azınlık vakıfları ile ilgili bazı düzenlemeler getirilmiştir. Eski vakıfların tabi olacağı yasa nihayet 1935 yılında yapılmış ve yeniden cemaatlerden beyanname istenmiştir (Bebiroğlu, 2008). Cumhuriyet öncesi müsliman olmayan azınlıklar tarafından kurulan vakıflar Lozan Antlaşması ile birlikte garanti altına alınmıştır (Erman, 2008; 02.01.2003 tarih ve 4778 sayılı Kanun; Sungurbey, 2004, 397). Ancak diğer vakıflar ile aynı haklar ve eşit statü tanınmamıştır. 1935 tarihli 2762 Sayılı Vakıflar Kanunu da aynı esaslarla hazırlanmış ve Lozan'ın dışına çıkılmamıştır.

1935 Kanununun 44. maddesinde on beş yıl öncesinden itibaren vakfın hizmeti, hesapları ve kira bedelleri gibi hususlar belgelenecek iki yıl içinde beyan edilirse vakfın tescili gerçekleşecektir. Bu kanunla aynı zamanda gayrimüslim vakıflar mülhak vakıflar arasına alınmış ve tüzel kişilikleri tescillenerek kendi heyetleri tarafından yönetileceği hükme bağlanmıştır (Sungurbey, 2004, 421). Yine bu yasa bu vakıflar üzerinde Osmanlı Devleti'nde olmayan devlet denetimi prensibini getirmiştir. Ancak taşınmaz edinme ve tasarruf etme hakkı TBMM tarafından “2.07.1956 tarihli 1972 Sayılı Tefsir Kararı” çıkarılarak verilmiştir.

---

<sup>42</sup> Madde metni; “Türk Hükümeti söz konusu azınlıklara ait kiliselere, mezarlıklara ve öteki dini müesseselere her türlü koruma sağlamayı yükümlenir. Ayrıca azınlıkların şimdiki halde Türkiye’de mevcut olan vakıflarına ve dini ve hayri müesseselerine her kolaylıklar ve izinler sağlanacak ve Türkiye Hükümeti yeni dini ve hayri müesseseler kurulması için bu çeşit öteki müesseselere sağlanmış olan gerekli kolaylıklardan hiçbirini esirgemeyecektir.”

“1935 tarihli 2762 Sayılı Vakıflar Kanunu’na” göre devlet tüm vakıflardan ellerinde bulunan tüm taşınmaz malların bir beyannamesini istemiştir. Yine 1970’lerden itibaren Vakıflar Genel Müdürlüğü gayrimüslim vakıflarından “Vakıfname”lerini istemiş ve fakat bir sonuç alınamamıştır. Bunun üzerine Müdürlük, 8 Mayıs 1974 tarihinde Hukuk Genel Kurulunun verdiği kararla (8 Mayıs 1974 tarihli 1971/2-820 Esas ve 1974/505 sayılı karar) 1936 beyannamesini vakıf senedi olarak kabul edeceğini bildirmiştir. 1936 yılından itibaren elde edilen taşınmazlara devlet Türk Medeni Kanunu Md.101 "...belli bir ırk veya cemaat mensuplarını desteklemek amacıyla vakıf kurulamaz" hükmüne dayanarak el koymuştur. Böylece gayrimüslimlerin vakıf kurması ve taşınmaz mal edinmeleri yasayla engellenmiş ve mirasçılarını ölmüş vakıfların mallarına devletin el koymasının yolu açılmıştır (Reyna ve Zonana, 2003, 43). 03 Ekim 2001 tarihinde AB Uyum Yasaları çerçevesinde yapılan 34 maddelik Anayasa değişikliği içinde geçen Md. 33’e ("Dernek Kurma Hürriyeti") göre dernek kurmak daha da kolaylaştırılmıştır (Oran, 2004, 84-96).

2002 ve 2003 AB İlerleme Raporları’nda belirtilen vakıflarla ilgili hususlara istinaden yapılan yasal düzenleme ile Vakıflar Genel Müdürlüğü’nün izni ile eğitim, inanç, sosyal ve yardım konularında taşınmaz mal edinebilecekleri konusu hükme bağlanmıştır (Erman, 2008; Yönetmelik, 2. Bölüm Md. 4; Süslü, 2005, 155). 3 Ağustos 2002 tarihli Üçüncü Uyum Paketinde (Uzunoglu, 2005, 19). Vakıflar Kanunu değişikliği yapılarak gayrimüslim vakıflara taşınmaz mal edinme hakkı getirilmiş, fakat bu hak 09 Ağustos 2002 tarihinde yayınlanan 4771 sayılı yasa ile de Bakanlar Kurulu iznine bağlı kılınmıştır (Reyna ve Zonana, 2003, 129; Oran, 2004, 105; Yılbaş, 2002, 3.) Yapılan düzenlemelerle azınlık vakıfları ile diğer vakıflar arasında eşitlik sağlanmaya çalışılmış, ancak bu yasa ile sağlanan hak Bakanlar Kurulunun iznini gerektirdiğinden uygulanması oldukça zor gözükmektedir. Bazı değerlendirmelere göre Vakıflar Genel Müdürlüğü tarafından “04 Ekim 2002 tarih ve 24896 sayılı Resmî Gazetede” yayınlanan Yönetmelikte uluslar arası karşılıklılık ilkesi aranmış ve diğer vakıflardan istenmeyen belgeler istenmek suretiyle bu süreç zorlaştırılmıştır (Oran, 2004, 105).

Kopenhag Paketi diye adlandırılan “02 Ocak 2003 tarihli Dördüncü Uyum Paketinde” Vakıflar Kanunu yeniden düzenlenerek, gayrimüslim vakıfların taşınmaz mal edinmeleri, Kabine yerine Vakıflar Genel Müdürlüğü iznine bağlanmış ve ilgili Yönetmelik 24 Ocak 2003 tarihinde yürürlüğe girmiştir (Oran, 2004, 99). Bu yönetmelikle; taşınmaz mal edinme işlemleri basitleştirilmiş, bütün vakıfların vakfiyelerinin olma şartı kaldırılmış, azınlık vakıflarını kurum olarak tanımlamış ve her alanda taşınmaz edinme serbestisi getirilmiştir. Yine 11 Ocak 2003 tarihinde yürürlüğe giren 4778 tarihli yasa ile bir önceki yasal düzenlemelerdeki aksayan hususlar giderilmeye çalışılmıştır (Reyna ve Zonana, 2003, 135-138).

Yine yapılan bazı değerlendirmelere göre 24 Ocak 2003 tarihli düzenleme diğer vakıflardan talep edilmeyen bir koşul getirmiştir. Buna göre; gayrimüslim vakıflarının gayrimenkul satın alma başvuruları “gerektiğinde ilgili bakanlık, kamu kurum ve kuruluşlarının görüşü alınarak karar verilecektir” hükmü getirmiş ve eşitlik prensibi ihlal edilmiştir. Bu duruma göre Kasım 2003 tarihinde azınlık vakıflarının 1532 adet taşınmaz mal için yaptıkları başvuruların hiçbirisi malikten ret ve eksik bilgi-belge gerekçeleriyle tapuya kayıtları yaptırılmamıştır. Eksikliklerini tamamlayan vakıflar ikinci kez başvurduklarında ise sadece %15,79’u kayıt yaptırabilmiştir (Oran, 2004, 106-108). Bu durum yasayla gelen düzenlemelerin kurumların engellemeleri ile anlamsızlaştığını gözler önüne sermektedir ifadesi muhaliflerin en önemli argümanı haline gelmiştir.

19 Haziran 2003 tarihli Altıncı Uyum Paketi ile gayrimüslim vakıfların kullandıkları taşınmazların tescil süresi uzatılmış ve tescil için yapılacak başvuru süresi 6 aydan 18 aya çıkarılmıştır. Bu yasa ile Cemaat Vakıfları, 4903 sayılı yasanın yürürlüğe girdiği tarihten itibaren 18 ay içinde tescil başvurusunda bulunabilecekler (ATO, 2004, 35). 30 Temmuz 2003

tarihli Yedinci Uyum Paketi ile de Dernekler Yasası tekrar düzenlenerek tüzel kişilerin de dernek kurmalarının önü açılmıştır.

Bu değerlendirmeler ışığında özetle yapılan itirazlardan bazıları şöyledir (Eski Vakıfların Günümüze Ulaşan Uygulamaları, 1999, 13-17.);

- 1966-67 yıllarından itibaren taşınmaz edinme konusunda çıkarılan bilinçli bürokratik güçlükler,
- 1949 yılından itibaren çıkarılan 5404 sayılı kanun gereği cemaat vakıfları mülhak vakıf kapsamından çıkarılmasına rağmen, yeni bir nizamnamenin çıkarılmaması ve uygulamadan doğan güçlükler,
- Muayyen bir miktarı geçen tamiratlarda izin alma zorunluluğu,
- Avukat tutmak için Vakıflar İdaresinden izin alma zorunluluğu,
- Vakıfların yöneticilerini seçmek için uygulanması gereken yönetmeliğin hala çıkmaması,
- Vakıflar Genel Müdürlü tarafından alınan %5 teftiş ve denetleme katkı payı (İşeri, vd., 1975, 55 ve 57.), gibi konulardır.

AB 2007 İlerleme Raporunda, 2004 yılından beri Mecliste bekletilen Vakıflar Kanunu yasa tasarısının çıkarılmasına yönelik tavsiyeler yer almaktaydı. Bunun üzerine tasarı yeniden ele alınarak Meclis gündemine girmiştir. Ancak yine bazı kesimler çıkarılması düşünülen bu yasanın azınlıkların vakıflar ile ilgili taleplerine yeterince cevap veremediğini değerlendirmekteydi. İtiraz edilen bazı maddeler; Mütakabiliyet (Karşılıklılık) İlkesine ilişkin Madde 2(2); yeni Vakıfların kuruluşunda Medeni Kanun hükümlerinin esas alınmasına dair Madde 5(1); Mazbut Vakıflara yeni yönetici atanmasının yasaklanması ile ilgili Madde 7(2); vakıf senetlerinde yer almak kaydıyla yurtdışında faaliyet göstermeleri konusunda Madde 25(1) şeklindedir. Dolayısıyla Geçici Madde 7'ye göre ise taşınmazlara el konulması ya da kısmen iadesi ile ilgili hususlarda hukuka aykırılık, devredilen taşınmazlara ilişkin tazminat ödenmemesi ve malların cemaat vakıflarının “tasarrufunda olmaları” koşulu aranması ile “iade” kavramının ikilem yaratması itiraz edilen temel hususlardır (Kurban, 2007, 4-10).

Yasa henüz taslak iken yapılan itirazlara rağmen “27 Şubat 2008 tarihli 5737 sayılı yasa” ile çıkarılan yeni kanun tahminlerin ötesinde idi (Vakıflar Kanunu, 2008). Söz konusu yasaya göre; “karşılıklılık ilkesi gereğince yabancıların Türkiye’de vakıf kurmaları serbest bırakılacak, asgari mal tespiti Vakıf Meclislerince her yıl belirlenecek, şube ve temsilcilikler açılacak, belge eksiklikleri para cezası ile cezalandırılacak, izinsiz mal edinilebilecek, idarede çoğunluk yabancılar da ise gayrimenkul edinimi “Tapu Kanunu’na” göre yapılacak, Vakıflar Meclisinde cemaat vakıflarının da temsilcileri olacak, taşınmazlar aynı cemaate ait başka bir vakfa tahsis edilebilecek, başlangıçta ibraz edilen mal ve haklar gerekli koşullar sağlanırsa değiştirilebilir ve akara dönüştürme olanağı getirilecektir.

Azınlık Vakıflarının bugün eriştiği hakların izlediği tarihi sürece bakıldığında sürekli verilen tavizlerden bahsetmek mümkündür. “1839 Tanzimat Fermanı, 1856 Islahat Fermanı, 1876 I. Meşrutiyet, 1908 II. Meşrutiyet, AB Uyum Yasaları, Kopenhag Kriterleri” hadiseleri neredeyse tamamı ülke topraklarında yaşayan azınlıkların pozitif imtiyazlar elde etmek için hamî ülkeler nezrinde yapılan müdahaleler sonucu kabul edilen yasal düzenlemelerdir. Bütün bu düzenlemelerin içinde ülke yararı için yapılan tek düzenleme Lozan Antlaşmasınının 37, 44 ve 45. maddelerinde görülmektedir. AB Uyum Yasaları, Lozan’ın bu Türkiye lehindeki azınlık hakları ile ilgili maddelerini yeniden 1856 şartlarına uygun hale getirmeye çalışmaktadır. Özellikle mütakabiliyet (Kaptan, 2002, 158) ile ilgili ilke her dönem ihlal edilmiş ve azınlıkların vatandaşlık hakları gerekçe gösterilerek gereksiz bir madde olarak gösterilmek istenmektedir.



Çıkarılan yeni kanun, azınlık vakıflarının, Türk vatandaşlarınca kurulan vakıflarla aynı statüde olmasını öngörmektedir. Bu durum Lozan Antlaşması hükümlerine aykırılık niteliği taşıdığına dair algı yaratmış ve maddi yönden güçlü azınlık vakıflarının İstanbul başta olmak üzere Türkiye'nin birçok yerinde son derece kıymetli arazi ve taşınmazlara sahip olabilmemesinin önünü açmıştır. Yine yeni kanunun Lozan Antlaşmasının öngördüğü garantiler dışında imtiyazlar sağlaması ile ülkenin hukuk, laik ve ulus devlet kimliğine ve anayasanın eşitlik hükümlerine zarar vermesi kaçınılmaz olacak ve Osmanlı Devleti'nin çöküş dönemine benzer etkiler yaratacaktır (Erman, 2008).

15 Eylül 2003 tarihinde Ankara'da yapılan AB Uyum Yasaları Çerçevesinde Vakıf Derneklerinin Durumu Sempozyumunda Vakıflar Kanunu'nda değişiklik yapılmasının en önemli gerekçesinin AB Uyum Yasaları çerçevesinde tavsiye edilen siyasi kriterleri karşılamak olarak ifade edilmiştir (Uzunoglu, 24). Söz konusu siyasi kriterlerin özünde ifade ve örgütlenme özgürlüğünün olduğu belirtilmiş ve vakıflar ile ilgili yaşanan kirliliğin de bu değişikliği zorunlu hale getirdiği beyan edilmiştir. Burada eksik kalan husus cemaat vakıflarının yurt dışından alacakları dış yardımlar ve bağışlar yolu ile anayasal eşitlik ihlali ihtimalinin ortaya çıkmasının önüne nasıl geçileceği, mütakabiliyet esaslarına riayet edilmediğinde yapılacak yaptırımların neler olacağı ve azınlık vakıflarını güçlendirirken bir iç güvenlik meselesi ve kültür misyonerliği işlevi görememesinin önüne nasıl geçileceğinin gündem dışı tutulmasıdır.

AB tarafından yayınlanan Ekim 2008 ilerleme raporunda azınlık vakıfları ile ilgili olumlu ifadeler yer almaktadır. Raporda, Şubat 2008'de çıkarılan yeni Vakıflar Kanunu ile iyileştirmeler yapılmış ve vakıf kurma şartları yumuşatılmış, yönetim kurulu üyelerinin seçimi, mülk edinilmesi, yurt dışından kaynak tedariki, yurt dışındaki vakıflarla ilişkiler gibi faaliyetler kolaylaştırılmış denmektedir. Yabancı vakıfların vakıf kurma serbestisi sadece mütakabiliyet ilkesi ile koşullandırılması, vakıflara ait kültür varlıklarının tadilatı ve çevre ile ilgili teşvik ve muafiyetler, Vakıflar Meclisinin kurulması burada tüm vakıfların temsil edilmesi rapora giren konulardır (Türkiye İlerleme Raporu, 2008, 2699).

#### 4. SONUÇ:

Azınlık vakıfları statü olarak mülhak vakıflar olarak değerlendirilmiş ve Vakıflar Genel Müdürlüğünce denetlenebilmektedir. Bu vakıflar demokratik usullerle kendi seçtikleri mütevelli heyetleri tarafından idare olunacak ve seçmen tespitinde "yararlanma" prensibi aranacaktır.

Yeni Vakıflar Kanunu ile birlikte cemaat vakıfları, yabancılar dahil, izin almaksızın taşınmaz mal edinmeleri ve bunlar üzerinde tasarruf yetkisi serbest bırakılmıştır. Yine bu vakıfların sadece sosyal içerikli amaç tahditleri kaldırılmış ve değişik maksatlarla kuruluş serbestisi getirilmiştir. Ayrıca azınlık vakıfları dışarıdan ve içeriden her türlü yardımı alabilecek ve bu gücünü sınırlama almaksızın farklı amaçlar için kullanabilecektir. Ayrıca Vakıflar Genel Müdürlüğünün cemaat vakıfları üzerindeki denetim ve kontrol yetkisi bu yasayla ortadan kaldırılmaya alındığı izlenimi yaratılmıştır.

Özellikle eğitim ve kültürel hayatı birlik esası dışında şekillendirme, ülkenin millilik niteliklerinde erozyon, kültür varlıklarının yabancıların ellerine geçme, jeopolitik ve ekonomik önemi yüksek arazilerin TC vatandaşı olmayan kişilerin tasarruflarına girme, artan misyonerlik faaliyetlerinin toplumun özbenliğinde tahribata yol açması, kalkınma ve refah dağılımında azınlıklar lehinde eşitsizlik, ulus devlet yapısında gevşeklik, Lozan Antlaşması'nın ihlal edilmesi gibi birçok endişe azınlık vakıflarının gayrimenkul edinme haklarının bir sonucudur

Bu yasa ile azınlıklar devletin Lozan Antlaşması ve diğer yasal sebeplerle el koyduğu eski malları üzerinde hak talep edebilirler. Yine bu yasanın işlerliği mütakabiliyet esaslarına göre

olmasına rağmen aynı karşılık Batı Trakya Türkleri için görülmeyebilir. Azınlık vakıfları güçlü tüzel kişiler haline geldikçe ülke ekonomisini etkileyebilecek ve bir cemaatin, bulunduğu mahalde pozitif ayrımcılık imtiyazına sahip olma ihtimali bu ekonomik güç dolayısıyla gerçekleşebilecektir. Büyük çoğunluğun aleyhinde olan bu gelişme, aynı zamanda yurt dışında etkin bir siyasi güç haline gelmesini kaçınılmaz kılacaktır.

Cemaat Vakıfları ile ilgili bugüne kadar birçok yasa çıkarılmış ve hukuki kararlar alınarak düzenlemeler yapılmıştır. Bu çalışmalar azınlık vakıflarının sorunlarını çözmeye yetmemiş ve özellikle uygulamadan kaynaklanan sorunlar meydana gelmiştir. Bu ayrıntıların belirlenebilmesi için cemaat vakıflarının mutlaka bir tüzük ve vakıfnamelerinin olması gerektiği iddia edilmektedir.

Yine cemaat vakıflarının seçim sistemi ile ilgili olarak belediye hudutları içinde tek bir seçim bölgesi oluşturulması, mezarlıklara özel statü verilmesi, devlete geçen malların iadesi gibi konuların bekleyen sorunlar olduğu ön görülmektedir.

Türkiye'deki azınlık vakıfları yeniden kendi mallarını elde etmek için hem iç hukuk hem de dış hukuk yollarını denemeye çalışırken, Yunanistan'da bulunan Türk vatandaşları da Yunan hükümeti tarafından el konmuş malların iadesi için aynı yöntemi izlemesi Lozan'daki karşılıklılık ilkesi yerine getirilmiş olacaktır. Cemaat vakıflarının hayri işlerini sürdürebilmeleri için mutlaka bir cemaate sahip olmaları hükmü gereğince üyesi olmayan cemaatler için üye transferi son derece düşünülmesi gereken bir husustur ve derhal yasal bir tedbir gerektirmektedir. Örneğin Mardin'de tek bir kişinin bulunduğu bir cemaat için talep edilen bir taşınmazın tescili talebi için başka illerden cemaat üyesi getirilmesinin önüne geçilmelidir.

#### **KAYNAKÇA:**

- [1] Alkan, M. "Azınlık Vakıfları (Tarihî Arka planı, Hukukî Yapısı ve İç Analizi", Akademik Bakış, Cilt 2, Sayı 4, 2009.
- [2] Ateş, İ. ve Erdoğan, A. *İl İl Vakıflar'86*, Renk Ofset, Ankara, 1986.
- [3] ATO: "İçimizdeki Haçer: Fener Rum Patrikhanesi", Ankara Ticaret Odası, 2004.
- [4] Ballar, S. *Yeni Vakıflar Hukuku*, Beta Basım Yayım Dağıtım A.Ş., Eylül 1991, İstanbul.
- [5] Bebiroğlu, M. "Sorunlarımız Cemaat Vakıfları", <http://www.hyetert.com/yazi3.asp?Id=16&DiId=1>, Erişim 22 Kasım 2008.
- [6] "Cumhuriyetten Önce ve Sonra Vakıflar", Tarih Kongresi ve Sergisi münasebetiyle Türk Tarih Kurumuna Takdim Olunan Rapor, Vakıflar Umum Müdürlüğü Neşriyatından, İstanbul, 1937.
- [7] Dalamanlı, L. *Eski-Yeni Vakıf Davaları (Açıklamalı-İçtihatlı)*, Seçkin Kitapevi, Ankara, 1986.
- [8] Dikici, M. *Uyum Yasaları: Yabancıların Mülk Edinmeleri ve Azınlık Vakıfları*, İstanbul, Çatı Kitapları, 2005.
- [9] Erman, Ç. Azınlık Vakıflarına Verilmesi Planlanan Haklar, TUSAM Çalışma Hayatı ve Türkiye Araştırmaları Masası, Strateji, 2008.
- [10] "Eski Vakıfların Günümüze Ulaşan Uygulamaları, Sorunları ve Çözümleri Semineri", 7-8 Aralık 1999, Boğaziçi Yayınları.
- [11] İstanbul Vakıflar Başmüdürlüğü, Vakıflar, İstanbul, 1984.

- [12] İşeri, A., Akünal, T., Tezel, A. ve Bayrakeri, F. *Türkiye’de Medeni Kanuna Göre Kurulmuş Vakıflar ve Sorunları*, Vehbi Koç Vakfı Yayınları Nu. 1, Ankara, 1975.
- [13] Kaptan, E. *Lozan Konferansı’nda Azınlıklar Sorunu*, Harp Akademileri Basım Evi, İstanbul, 2002.
- [14] Kurban, D. *Vakıflar Kanunu Tasarısı Gayrimüslim Cemaat Vakıflarının Sorunları İçin Çözüm Getirmiyor*, TESEV Yayınları, 2007.
- [15] Oran, B. *Türkiye’de Azınlıklar: Kavramlar, Lozan, İç Mevzuat, İçtihat, Uygulama*, TESEV Yayınları, 2004.
- [16] Öztürk, N. *Menşe’i ve Tarihi Gelişimi Açısından Vakıflar*, Vakıflar Genel Müdürlüğü Yayınları, Ankara, 1983.
- [17] Reyna, Y. ve Zonana, E. M. *Son Yasal Düzenlemeler Göre Cemaat Vakıfları*, Gözlem Gazetecilik Basın ve Yayın A.Ş., İstanbul, 2003
- [18] Sungurbey, İ. *Eski Vakıfların Yeni Sorunları*, Maltepe Üniversitesi Yayınları Nu. 11, Hukuk Fakültesi Yayınları Nu. 3, İstanbul, 2004.
- [19] Süslü, T. *AB Sürecinde Uyum Yasaları*, Piramit Yayıncılık, Mayıs 2005, Ankara.
- [20] Türkiye 2008 İlerleme Raporu (COM (2008) 674), Avrupa Komisyonu, Brüksel, SEC (2008) 2699, 5 Kasım 2008
- [21] Uzunoğlu, A. *AB Uyum Yasaları Çerçevesinde Vakıf ve Derneklerin Durumu Sempozyumu*, 15 Eylül 2003, Ankara, Marmara Grubu Stratejik ve Sosyal Araştırmalar Vakfı, Dini ve Sosyal Hizmet Vakfı, 2005.
- [22] “Vakıflar Kanunu, yürürlüğe girdi”, <http://www.hurriyet.com.tr/gundem/8322458.asp?m=1>, Erişim Tarihi: 18 Kasım 2008.
- [23] Yılbaş, M. “Azınlık Vakıflarına Sınırsız Mal Edinme Hakkı Tanınması ve Ekümelik”, *Müdafaa-i Hukuk*, Yıl 5, Sayı 50, Ekim 2002.

**RUSYA'NIN UKRAYNA İŞGALİNDE PUTİN FAKTÖRÜ: KİŞİLİK, DENEYİMLER  
VE KARAR ALMA SÜRECİ**  
THE PUTIN FACTOR IN RUSSIA'S INVASION OF UKRAINE: PERSONALITY,  
EXPERIENCES AND DECISION-MAKING PROCESS

**Meltem HASANÇEBİ**

Karadeniz Teknik Üniversitesi, Sosyal Bilimler Enstitüsü  
ORCID: 0000-0001-8452-1599

**Araş. Gör. Fevzi KIRBAŞOĞLU**

Karadeniz Teknik Üniversitesi, İktisadi ve İdari Bilimler Fakültesi  
ORCID: 0000-0002-8797-4750

**Özet**

Bu çalışmada, 2022 yılında Rusya'nın Ukrayna'yı işgal etme kararının arkasındaki nedenler, Rusya Devlet Başkanı Vladimir Putin'in kişisel motivasyonları ve deneyimleri ekseninde incelenmiştir. Çalışmada öncelikle Putin'in Sovyet Sosyalist Cumhuriyetler Birliği (SSCB) döneminde Almanya'nın Dresden kentinde görev yaptığı sırada yaşadığı olaylar ele alınmıştır. 1989'da Berlin Duvarı'nın yıkılmasının ardından Dresden'deki Sovyet gizli istihbarat servisi KGB binasının kuşatılması ve Moskova'dan yeterli desteği alamaması Putin'de derin izler bırakmış, terk edilmişlik hissine yol açmıştır. Putin için SSCB'nin çöküşü büyük bir yıkım olmuş, bu süreçte ortaya çıkan belirsizlik travma yaratmıştır. Ayrıca iktidara geldikten sonra 2005-2010 yılları arasında Ukrayna'nın Batı'ya yakınlaşması ve görece olarak Kuzey Atlantik Anlaşması Örgütü (NATO) üyeliğine sıcak bakması Putin'de geleceğe dair belirsizlik ve tehdit algısı oluşturmuştur. 2014'te Kırım'ı ilhak ederek, Ukrayna'nın egemenliğini ihlal etmesi bu belirsizliği kontrol altına alma girişimi olarak yorumlanmıştır. Putin'in kişilik özellikleri ve belirsizlik karşısındaki tepkileri incelendiğinde, belirsiz durumlarla baş edemediği ve bu durumun kendisinde saldırganlaşmaya yol açtığı görülmüştür. 2022'deki Ukrayna işgalinde de benzer güdülerin etkili olduğu, Putin'in belirsizliği kontrol altına almak için sert bir askeri müdahaleye başvurduğu sonucuna varılmıştır.

**Anahtar Kelimeler:** Vladimir Putin, Rusya, Ukrayna, Politik Psikoloji

**Abstract**

In this study, the reasons behind Russia's decision to invade Ukraine in 2022 are analyzed through the personal motivations and experiences of Russian President Vladimir Putin. The study primarily focuses on Putin's experiences during his tenure in Dresden, Germany during the Union of Soviet Socialist Republics. The siege of the Soviet secret intelligence service KGB building in Dresden after the fall of the Berlin Wall in 1989 and the lack of adequate support from Moscow left deep impressions on Putin and led to a feeling of abandonment. For Putin, the collapse of the USSR was a great devastation and the uncertainty that emerged in this process traumatized him. Moreover, after coming to power between 2005 and 2014, Ukraine's rapprochement to the West and its relative willingness to become a member of the NATO created a sense of uncertainty and threat in Putin's mind about the future. His violation of Ukraine's sovereignty by annexing Crimea in 2014 was interpreted as an attempt to contain this uncertainty. An analysis of Putin's personality traits and his reactions to uncertainty reveals that he is unable to cope with uncertain situations and this situation leads him to become aggressive.

It was concluded that similar motives were effective in the invasion of Ukraine in 2022 and that Putin resorted to a hard military intervention to control uncertainty.

**Keywords:** Vladimir Putin, Russia, Ukraine, Political Psychology

## **Giriş**

Uluslararası ilişkiler alanındaki geleneksel yaklaşımlar, devletlerin dış politika kararlarını analiz ederken çoğunlukla devletleri rasyonel aktörler olarak görür ve sistemik faktörlere odaklanır. Ancak son dönemde yapılan akademik çalışmalar, karar alıcıların bireysel özellikleri ve psikolojilerinin de dış politikadaki rolünün altını çizmektedir. Örneğin, Özgür Özdamar ve Sercan Canbolat'ın (2023) yayınladığı "Leaders in the Middle East and North Africa: How Ideology Shapes Foreign Policy" adlı çalışma, liderlerin dış politikadaki rolünün önemini vurgulamakta ve bir ülkenin dış politikasını değerlendirirken liderlerin kişisel özelliklerini göz ardı etmenin imkansızlığını ortaya koymaktadır. Benzer şekilde, Consuelo Thiers ve Leslie E. Wehner'in (2022) yayınladığı "The Personality Traits of Populist Leaders and Their Foreign Policies: Hugo Chávez and Donald Trump" başlıklı çalışmada da lider kişiliği ile temsil edilen devletin dış politikası arasındaki ilişkiye odaklanmaktadır. Çalışmalarda her ne kadar devletlerin kendi bağımsız politikaları olduğu vurgulanmaya çalışılsa da, lider kişilik özelliklerinin dış politika analizlerinde göz ardı edilmemesi gerektiğine işaret edilmekte ve lider kişilik özelliklerinin dikkate alınmaması durumunda dış politika analizlerinin eksik kalabileceği aktarılmaktadır. Dolayısıyla, dış politika analizlerinde liderlerin bireysel niteliklerini dikkate almak, daha kapsamlı bir bakış açısı sunmaktadır. Bu gelişmelerden yola çıkarak devlet başkanlarının ve liderlerin kişilik yapıları, deneyimleri, inançları, bilişsel ön yargıları, duygusal eğilimleri gibi bireysel nitelikleri ile ruh halleri ve psikolojik durumları da ülkenin dış politika tercihlerini şekillendirebilmektedir. Özellikle belirsizlik ve stres dönemlerinde, liderlerin kişisel eğilimleri daha baskın hale gelebilmekte ve karar alma süreçlerini etkileyebilmektedir.

Bu çalışma, Putin'in kişilik yapısı, psikolojisi ve yaşam deneyimleri ekseninde, Rusya'nın 2022 yılında Ukrayna'yı işgal etme kararının ardındaki nedenleri irdelemektedir. Çalışmanın temel varsayımı, devlet başkanlarının bireysel özellikleri ve geçmiş yaşantılarının, ülkelerinin dış politikaları üzerinde belirleyici bir etkiye sahip olabileceğidir.

Putin'in SSCB döneminde Almanya'da görev yaptığı sırada yaşadığı olayların, onun dünyaya bakış açısını derinden etkilediği bilinmektedir. Bu nedenle çalışmada öncelikle Putin'in geçmiş yaşantısı kısaca ele alınmış, ardından Ukrayna krizi öncesindeki tutum ve davranışları analiz edilmiştir. Böylelikle Putin'in kişisel motivasyonları, deneyimleri ve psikolojik durumu incelenerek, Rusya'nın Ukrayna'yı işgal kararını nasıl şekillendirdiği ortaya konulmaya çalışılmıştır. Çalışma, devlet başkanlarının bireysel etmenlerinin uluslararası ilişkilerde ve dış politikadaki rolünü vurgulaması açısından alana katkı sunmayı amaçlamaktadır.

## **1. Rusya'nın Ukrayna'ya Askeri Müdahalesi**

2000'li yıllarda Ukrayna'da yaşanan siyasi gelişmeler ve Batı ile ilişkilerindeki dalgalanmalar, Putin'de belirsizlik ve endişe duygularını hakim kılmıştır. Putin, 2000 yılında iktidara geldiğinde Ukrayna'da Rus yanlısı Leonid Kuchma bulunuyordu. Kuchma döneminde Ukrayna ile Rusya arasındaki münasebetler görece olumlu seyretmiştir. 2005'te Turuncu Devrim'le iktidara gelen Viktor Yushchenko ise Batı yanlısı politikalar izlemiştir. Yushchenko döneminde Ukrayna'nın Avrupa Birliği (AB) ve NATO üyeliği gündeme gelmiş ancak somut adım atılamamıştır. 2010 yılında gelindiğinde de Viktor Yanukoviç seçimi kazanmıştır. Rus yanlısı olarak lanse edilen Yanukoviç, NATO üyeliğinden uzak durmuş ve AB ile geliştirdiği ilişkilerde gerginlik yaşamıştır. Bu politikalar, Ukrayna halkında tepkiyle karşılanmış ve 2013 yılında başlayan hükümet karşıtı protestoların ardından Yanukoviç istifa etmek zorunda kalmıştır (Yıldız, 2022; Tüysüzoğlu, 2011).

Yanukoviç'in istifasının ardından 2014'te Ukrayna devlet başkanlığı seçimini kazanan Petro Poroşenko, Batı yanlısı bir politika izleme sözü vermiştir. Poroşenko döneminde Ukrayna, NATO ile ilişkilerini geliştirmeye çalışmıştır. Ancak Rusya'nın 2014'te Kırım'ı ilhak etmesi gibi olumsuz gelişmeler, Poroşenko hükümetinin politikalarını sekteye uğratmıştır (Kırbaçoğlu ve Öçalan, 2022). Ukrayna toprakları üzerinde egemenlik iddiaları ve askeri müdahaleler devam ederken, Poroşenko yönetimi Rus tehdidine karşı yeterli tedbirleri alamamakla suçlanmıştır. Bu başarısızlıklar nedeniyle Poroşenko'nun popülaritesi düşmüş ve 2019 seçimlerini Volodymyr Zelensky'e kaybetmiştir. Zelensky'nin 2019 yılında seçimi kazanmasının ardından NATO'ya üye olma isteğini dile getirmesi, Putin tarafından eleştirilmiş ve endişeyle karşılanmıştır (Yıldız, 2022; Tüysüzoğlu, 2011; Memiş, 2019).

2021 yılında Ukrayna hem kendi güçleriyle hem de NATO üyesi pek çok ülkenin katılımıyla ortak tatbikatlar düzenlemiştir (Kırbaçoğlu ve Öçalan, 2022). Bu gelişmelere tepki gösteren Putin, sadece eleştiri ve kınama ile yetinmemiş, tatbikatların yapılacağını netleşmesinin ardından Rusya Federasyonu Resmi İnternet Sitesinde bir makale yayımlamıştır. Putin bu makalesinde tarihsel bağlara atıfta bulunarak, Ruslar ile Ukraynalıların ortak bir geçmişe sahip olduğunu ve Avrupa'nın en büyük devleti olan Eski Rusya'nın mirasçısı olduklarını belirtmiştir. Makaleye göre, Ukrayna halkı özünde Rus yanlısıdır, ancak Batı'nın "böl ve yönet" politikası sonucunda Ukrayna'da Rus karşıtlığı ve bağımsızlık talepleri körüklenmiştir. Ayrıca Putin'e göre, SSCB'nin dağılma sürecinde Ukrayna'nın bağımsızlığının ilan edilmesi yapılabilecek en büyük hatalardan biri olmuştur (Putin, 2021). Putin'in dile getirdiği görüşler ışığında, Rusya'nın 2022 yılının Şubat ayında Ukrayna'ya yönelik gerçekleştirdiği "barışı koruma operasyonu"nun, aniden alınmış bir karar olmadığı, bunun yerine uzun süre boyunca önceden planlandığı söylenebilir (Reuters, 2022).

Putin'in Ukrayna müdahalesinden önce Ocak ve Şubat aylarında dış politika ve telefon diplomasisi kanallarını aktif bir şekilde kullandığı görülmüştür (President of Russia, t.y.). Bunun ardında yatan nedenler konusunda farklı yorumlar yapılabilir. Bunlardan biri, Putin'in "tüm barışçıl çözüm yollarını denedim ama karşı taraf taleplerimize yanıt vermedi" demek için zemin hazırlamaya çalıştığıdır. Bir diğeri ise Putin'in gerçekten müzakereler yoluyla bir çözüme ulaşma umuduna sahip olduğu, ancak karşılık bulamadığı için askeri seçeneğe yöneldiğidir. Her iki olasılık da makul görünmektedir. Putin'in samimi bir diplomatik çaba gösterip göstermediği ya da sadece savaş için bahane yaratmaya çalışıp çalışmadığı tartışmalıdır. Ancak Ukrayna'ya askeri müdahaleden önce bu diplomatik kanalları sonuna kadar kullandığı açıktır. Putin'in niyetinin ne olduğundan bağımsız olarak, uluslararası barışın korunması için tüm diplomatik seçeneklerin tüketilmesi gerektiği açıkça görülmektedir.

Putin'in Ukrayna'ya müdahalesinden önce NATO ile yaptığı görüşmelerde ısrarla dile getirdiği taleplerinden biri, Ukrayna'nın NATO üyeliğine dair somut bir taahhüt içeren "yazılı bir belge" almak olmuştur. Aralık 2021'de başlayan Washington ve NATO ile görüşmelerde Rusya, Ukrayna'nın NATO'ya katılımının yazılı olarak engelleneceğine dair bir belge istemiştir. Ocak 2022'deki NATO görüşmeleri de bu çerçevede şekillenmiştir. Putin, Ukrayna'nın NATO üyeliğinin önlenmesini, Rusya'nın bir numaralı önceliği olarak vurgulamıştır (NATO, 2022a; NATO, 2022b). Bu gelişmelerin yanı sıra Ukrayna müdahalesinden önceki Güvenlik Konseyi konuşmalarında da Putin, NATO'dan Ukrayna konusunda yazılı taahhüt beklentisini sıkça dile getirmiştir. Ona göre yalnızca resmi bir belge ile Ukrayna'nın NATO'ya alınmayacağı kesinlik kazanabilirdi. Aksi takdirde, NATO birlikleri Ukrayna sınırına gelebilir ve sözlerin bağlayıcılığı olmayacağı için endişe devam edebilirdi. Putin'e göre antlaşma ve belgeler bağlayıcıdır, söylemler ise belirsizlik yaratır. Dolayısıyla Ukrayna meselesinde somut bir yazılı taahhüt isteğinde ısrar etmiştir (President of Russia, t.y.).

## 2. Sovyetler Birliği'nin Dağılmasının Vladimir Putin'in Kişiliği Üzerindeki Etkisi

Doğu Almanya'nın Dresden şehrinde KGB adına çalışan Putin için, SSCB'nin dağılması büyük bir yıkıma neden olmuştur. 9 Kasım 1989'da Berlin Duvarı'nın yıkılmasının ardından yaşanan gelişmeler, Putin'in hayatında derin izler bırakmıştır. KGB binasının önünde saldırgan bir kalabalıkla karşılaşan Putin, Dresden'deki Kızıl Ordu tank birliğinden yardım istediğinde aldığı "Moskova'dan emir almadan hiçbir şey yapamayız. Moskova şu an sessiz" cevabı, onda terk edilmişlik hissi uyandırmıştır. Putin daha sonra verdiği bir röportajda, "Moskova sessiz" olayından bahsederken "O zaman ülkenin artık var olmadığını hissettim. Ortadan kaybolmuştu. Birliğin hasta olduğu açıktı ve tedavisi olmayan ölümcül bir hastalığa, iktidar felcine yakalanmıştı" ifadeleri, o dönemde Sovyetler Birliği'nin içine düştüğü dayanılmaz zayıflığı ve Putin üzerindeki psikolojik etkilerini göstermesi açısından önemlidir (Henrikson, 2022: 22).

Putin'in hayatında, Sovyetler Birliği'nin dağılmasının akabinde ortaya çıkan terk edilmişlik ve yönsüzlük hissi onda derin kaygılara yol açmıştır. Özellikle Moskova'dan yeterli destek görememesi karşısında yaşadığı çaresizlik, Putin üzerinde olumsuz etki bırakmıştır. Ülkenin geleceğinin belirsizliğe sürüklendiği bu dönemde, Putin'in içine düştüğü karamsarlık ve güvensizlik hali sonraki yıllardaki politikalarına da yansımıştır. Bütün bu birikimler ışığında, Putin'in 2022 yılında Ukrayna'ya karşı başlattığı müdahalenin arkasında, geçmişte yaşadığı terk edilmişlik ve belirsizlik travmalarının etkili olduğu söylenebilir.

Belirsizlik, bireylerin kaygı yaşamasında önemli bir faktör olarak kabul edilmektedir. Belirsizlik korkusu, kişinin belirsiz durumlar karşısında rahatsızlık duyması ve bu durumlardan hoşlanmaması şeklinde tanımlanabilir. Geleceğin belirsiz olması birçok insan için doğal kabul edilse de, bazı bireyler açısından büyük sorun teşkil etmektedir. Belirsizlik, geleceğe yönelik endişe yaratırken, belirsiz durumlara gösterilen tepkiler kişiden kişiye değişiklik göstermektedir. Kimi bireyler belirsizlik karşısında hareketsiz kalırken, kimileri öfke ve saldırganlık gösterebilmektedir. Belirsizliğin olumsuz etkilerinden korunmanın yollarından biri, belirsizliği azaltacak önlemler almaktır. Bunun için iyi planlamalar yapmak, belirsizliğe neden olabilecek durumları öngörüp engellemek veya belirsiz durumlardan kaçınmak gibi hedef odaklı davranışlar sergilenebilir (Strauss, 2017).

Belirsizlik durumunda öfke ve saldırganlık gösteren bireyler, genellikle olumsuz düşüncelere yönelir ve tehditleri düşünmeye odaklanırlar. Dolayısıyla Putin'in belirsizlik korkusunun da, yanlış kararlar almasına ve saldırganlaşmasına neden olduğu söylenebilir.

## 3. Vladimir Putin'in Belirsizlikle Sınava: Ukrayna ve NATO

Putin döneminde, Ukrayna'da Batı yanlısı yönetimlerin iktidara gelmesine rağmen, ülkenin ekonomik sorunları giderek artmış ve Ukrayna'yı iflasa sürüklemiştir. Bu durum, Ukrayna halkının AB'ye katılım isteğinde belirgin bir azalmaya neden olmuştur. Ayrıca Ukrayna, 2008 yılında NATO'ya katılma niyetini dile getirmiş, ancak birçok üye ülke bu fikre açıkça sıcak bakmadığını ifade etmiştir. Bu nedenle 2005-2010 yılları arası Putin için nispeten kendini güvende hissettiği bir dönem olmuştur (Tüysüzöğlü, 2011). Ancak 2014 yılında, Ukrayna halkının Rus yanlısı yönetime karşı protestolar başlatması ve AB ile ilişkilerin geliştirilmesini istemesi, Putin için belirsizlik korkusuna yol açmıştır (Yıldız, 2022). 2014'te Ukrayna'da Batı'ya yönelimin artması, Putin'in gelecekteki belirsizlik endişesini daha da artırmıştır. Bu nedenle NATO'ya yaklaşma korkusu, Putin'in aynı yıl Kırım'a askeri müdahalede bulunmasıyla sonuçlanmıştır (Erşen, 2022).

Putin'in belirsizlik durumlarında saldırganlaşmasının önemli nedenlerinden biri, bu şekilde önlem alabileceğini ve belirsizliği ortadan kaldırdığını düşünmesi olabilir. NATO üyeliği için belirlenmiş kriterler arasında, üye olmak isteyen ülkede herhangi bir tehdit ya da güç

kullanımı olmaması ve barışçıl çözüme gidilmesi gerektiği vurgulanmaktadır. Washington Antlaşması'nın ilk maddesinde bu şart şu şekilde ifade edilmiştir (NATO, 1949):

“Madde-1

*Taraflar, BM Yasası'nda ortaya konduğu üzere, karışmış olabilecekleri herhangi bir uluslararası anlaşmazlığı, uluslararası barış ve güvenlik ve adaleti tehlikeye sokmadan barışçıl yollarla çözmeyi ve uluslararası ilişkilerinde BM'nin amaçlarına aykırı olacak şekilde güç kullanımı ya da tehdidinden sakınmayı taahhüt etmektedirler”.*

Putin'in Ukrayna'ya müdahalesi, ülke içinde güç kullanımına yol açmış ve NATO'ya katılım için gerekli şartları geçersiz kılmıştır. Bu saldırgan tutumla Putin, Ukrayna'nın NATO üyeliğini engelleyerek belirsizliği ortadan kaldırmaya ve kendini güvende hissetmeye çalışmıştır.

Putin'in Dresden'de yaşadığı terk edilmişlik hissi, iktidara geldiğinde de etkisini sürdürmüştür. Bu travmanın izleri, Putin'in dış politikada belirsizlikten uzak durmaya çalışan ve kendisine güven veren kişileri seçmesinde görülmüştür. Bu nedenle Putin'in dış politikada sert ve saldırgan bir çizgide ilerlemesi ve kendince önlemler almaya çalışması şaşırtıcı değildir. Nitekim 2021'de ABD Başkanı seçilen Joe Biden'ın Ukrayna'yı desteklemesi ve NATO'ya yakınlaştırması, Putin'de yeni bir belirsizlik dalgası yaratmıştır. Putin bu belirsizliğe karşı sert bir tutum takınarak, 2022'de Ukrayna müdahalesiyle NATO üyeliğini engellemeye çalışmıştır. Putin'in geçmiş travma ve belirsizlik korkusu, onu saldırgan bir dış politikaya itmiştir (Herb, 2023).

Putin'in kişilik yapısı ve tarihsel deneyimleri göz önüne alındığında, Ukrayna'nın NATO üyeliğine yönelik girişimlerinin Rusya tarafından tehdit olarak algılanması ve sert karşılıklarla sonuçlanması şaşırtıcı değildir. Bununla birlikte, bu tek taraflı bir bakış açısını yansıtmaktadır. NATO bir savunma ittifakı olarak, üye devletleri savaşa sürüklemeyi amaçlamamaktadır. Demokratik seçimlerle iktidara gelmiş hükümetlerin, sadece kendi çıkarları uğruna, nükleer silaha sahip önemli bir güç olan Rusya'ya saldırması kamuoyunda büyük tepkiye neden olabilir. Bu nedenle NATO içinde, Ukrayna'nın üyeliği konusunda fikir birliği olsa da, Rusya'ya mesafeli davranacak ülkelerin olması muhtemeldir. Coğrafi açıdan Rusya'ya yakın olan bazı NATO üyesi ülkeler, 5. madde gereği bir savaşa girme konusunda isteksiz davranabilir. Tüm bu unsurlar dikkate alındığında, Ukrayna'nın NATO üyeliği konusunda Putin'e karşı sert bir tutum sergilense de, savaşın başlamasının ardından NATO ülkelerinin geri planda kalması, belki de başından beri Putin ile yürütülen diplomatik sürecin yanlış gittiğine işaret etmektedir.

## **Sonuç**

Bu çalışma, Rusya'nın Ukrayna'yı işgal kararının ardındaki nedenleri irdelerken, Putin'in kişisel deneyimlerinin ve psikolojik eğilimlerinin belirleyici bir rol oynadığı sonucuna varmaktadır. Kuşkusuz böyle büyük ölçekli bir askeri hareketin nedenleri, yalnızca liderin bireysel motivasyonlarıyla açıklanamayacak kadar çok boyutludur. Ancak indirgemeci bir bakış açısından kaçınarak, Putin'in kişiliğinde var olan bazı eğilimlerin bu süreçte etkili olduğunu göz ardı etmemek gerekir.

Uluslararası ilişkilerde barışın tesis edilebilmesi için, devletler arasında karşılıklı empati ve anlayışın yanı sıra, toplumsal ve siyasi yapılarda köklü değişiklikler de gereklidir. Sadece yapısal dönüşümler yeterli olmayıp, bireylerin zihniyet dünyasında da barış kültürünün yerleşmesi şarttır. Putin örneği üzerinden bakıldığında, bir liderin kişisel deneyimleri ve inançlarının, ülke politikalarını nasıl etkileyebileceği görülmektedir. Bu sebeple barış süreçlerinde liderlerin bireysel motivasyonları mutlaka hesaba katılmalı; empati ve diyalog



yoluyla zihniyet değişikliğine çalışılmalıdır. Aksi takdirde, karşı tarafın eylemleri meşrulaştırılmış olabilir.

### Kaynakça

- Erşen, E. (2022, 03 07). *Rusya-Ukrayna Savaşı: Öngörüler ve Beklentiler*. 09 23, 2023 tarihinde Perspektif: <https://www.perspektif.online/rusya-ukrayna-savasi-ongoruler-ve-beklentiler-2/> adresinden alındı
- Henrikson, A. K. (2022, 05 27). The Trauma of Territorial Break-up: The Russia-Ukraine Conflict and Its International Management—Geopolitical Strategy and Diplomatic Therapy. *Geopolitica(s)*, 13(1), 11-36. 09 23, 2023 tarihinde <https://sites.tufts.edu/fletcherrussia/the-trauma-of-territorial-break-up-the-russia-ukraine-conflict-and-its-international-management-geopolitical-strategy-and-diplomatic-therapy/> adresinden alındı
- Herb, J. (2023, 07 09). *CNN Exclusive: Biden says war with Russia must end before NATO can consider membership for Ukraine*. 09 22, 2023 tarihinde CNN POLITICS: <https://edition.cnn.com/2023/07/09/politics/joe-biden-ukraine-nato-russia-cnntv/index.html> adresinden alındı
- Kırbaşoğlu, F., & Öçalan, G. (2022). NATO ve Rusya'nın Geniş Karadeniz Havzasındaki Mücadelesi: 2021. Ö. Tüfekçi & F. Kırbaşoğlu içinde, *KARADENİZ: 2021 Gelişmeleri Işığında Bölgesel Değerlendirmeler* (s. 409-433). Trabzon: Karadeniz Teknik Üniversitesi Yayınları.
- Memiş, B. (2019). *Ukrayna Devlet Başkanlığı Seçimlerinde Bir İlk Komedyen Zelenskiy'in Zaferi*. 09 17, 2023 tarihinde EURO Politika: <https://dergipark.org.tr/tr/pub/europ/issue/60585/892329> adresinden alındı
- NATO. (1949, 04 04). *Kuzey Atlantik Antlaşması*. 09 21, 2023 tarihinde Official Website of NATO: [https://www.nato.int/cps/fr/natohq/official\\_texts\\_17120.htm?selectedLocale=tr](https://www.nato.int/cps/fr/natohq/official_texts_17120.htm?selectedLocale=tr) adresinden alındı
- NATO. (2022, 01 12). *NATO-Russia Council meets in Brussels*. 09 22, 2023 tarihinde Official Website of NATO: [https://www.nato.int/cps/en/natohq/news\\_190643.htm](https://www.nato.int/cps/en/natohq/news_190643.htm) adresinden alındı
- NATO. (2022a, 06 29). *NATO 2022 Strategic Concept*. 09 23, 2023 tarihinde Official Website of NATO: [https://www.nato.int/nato\\_static\\_fl2014/assets/pdf/2022/6/pdf/290622-strategic-concept.pdf](https://www.nato.int/nato_static_fl2014/assets/pdf/2022/6/pdf/290622-strategic-concept.pdf) adresinden alındı
- Özdamar, Ö., & Canbolat, S. (2023). *Leaders in the Middle East and North Africa*. Cambridge: Cambridge University Press.
- President of Russia. (tarih yok). 09 24, 2023 tarihinde Official Website of President of Russia: <http://en.kremlin.ru/> adresinden alındı
- Putin, V. (2021, 07 12). *Article by Vladimir Putin" On the Historical Unity of Russians and Ukrainians*. 09 24, 2023 tarihinde Official Website of President of Russia: <http://www.en.kremlin.ru/events/president/news> adresinden alındı
- Reuters. (2022, 02 22). *Putin orders Russian forces to "perform peacekeeping functions" in eastern Ukraine's breakaway regions*. 09 24, 2023 tarihinde Reuters:

<https://www.reuters.com/world/europe/putin-orders-russian-peacekeepers-eastern-ukraines-two-breakaway-regions-2022-02-21/> adresinden alındı

- Strauss, J. S. (2017). Uncertainty Theory: A Powerful Approach to Understanding Psychiatric Disorder. *Psychiatry*, 80(4), 301-308.
- Thiers, C., & Wehner, L. E. (2022). The Personality Traits of Populist Leaders and Their Foreign Policies: Hugo Chávez and Donald Trump. *International Studies Quarterly*, 66(1), s. 1-11.
- Tüysüzoğlu, G. (2011). Ukrayna'da Turuncu Devrim'in Sonu. *Gümüşhane Üniversitesi Sosyal Bilimler Elektronik Dergisi*(3), 62-79.
- Yıldız, M. (2022). Rusya-Ukrayna Savaşında Rusya'yı Anlamak: Tek Sorumlu Putin Mi? *Akademik Hassasiyetler*, 9(19), 143-168.

## 21. YÜZYILDA DENİZCİLİK GÜCÜ: KAVRAMSAL BİR DEĞERLENDİRME MARITIME POWER IN THE 21ST CENTURY: A CONCEPTUAL EVALUATION

**Araş. Gör. Fevzi KIRBAŞOĞLU**

Karadeniz Teknik Üniversitesi, İktisadi ve İdari Bilimler Fakültesi  
ORCID: 0000-0002-8797-4750

**Meltem HASANÇEBİ**

Karadeniz Teknik Üniversitesi, Sosyal Bilimler Enstitüsü  
ORCID: 0000-0001-8452-1599

### Özet

Bu çalışmanın temel amacı, denizcilik gücünün teorik çerçevesini tespit etmek ve deniz gücü ile deniz kuvveti kavramlarının ne ölçüde denizcilik gücünün alt bileşenleri olduğunu ortaya koymaktır. Çalışma ayrıca denizlerin ve denizcilik gücünün uluslararası ilişkilerdeki rolünü de analiz etmeyi hedeflemektedir. Denizcilik gücü, gemiler, limanlar ve filolar gibi deniz yeteneklerinin ulusal çıkarlar doğrultusunda kullanılması anlamına gelirken; deniz gücü ise ülkenin coğrafi konumu, fiziki yapısı ve nüfusu gibi unsurlar sayesinde deniz üstünlüğü elde etmesidir. Deniz kuvveti de deniz gücünün askeri bileşenini olup, ülkenin deniz yetki sahalarındaki çıkarlarının korunmasında önemli bir role sahiptir. Bu bağlamda çalışmada öncelikle, denizcilik gücünün hangi unsurlardan teşkil olduğu açıklanacak ve Rusya Federasyonu, Birleşik Krallık ve Amerika Birleşik Devletleri'nin ilgili kurumları tarafından hazırlanan deniz strateji belgelerindeki önemi tartışılacaktır. Ardından, denizlerin toplumlar için önemine değinilecek ve deniz gücü kavramını ilk kez kullanan Alfred T. Mahan'ın Deniz Hakimiyeti Teorisi incelenerek, deniz gücünü oluşturan bileşenler ifade edilecektir. Son olarak, açık denizlerin başta devletler olmak üzere çeşitli aktörler için öneminin artmasıyla birlikte, deniz kuvvetlerin nasıl bir değişim ve dönüşüm sürecine girdiği ele alınacak, temel görev alanları keşfedilecek ve uluslararası sistemdeki diplomatik rolü üzerinde durulacaktır.

**Anahtar Kelimeler:** Denizcilik Gücü, Deniz Gücü, Deniz Kuvvetleri, Alfred T. Mahan

### Abstract

The main purpose of this study is to determine the theoretical framework of maritime power and to reveal to what extent the concepts of sea power and naval force are sub-components of maritime power. The study also aims to analyze the role of the seas and maritime power in international relations. Maritime power refers to the use of maritime capabilities such as ships, ports and fleets in line with national interests; while sea power is a country's maritime superiority thanks to factors such as its geographical location, physical structure and population. Naval force is the military component of sea power and has an important role in protecting a country's interests in its maritime jurisdictions. In this context, the study will first explain what constitutes maritime power and discuss its importance in the maritime strategy documents prepared by the relevant institutions of the Russian Federation, the United Kingdom and the United States. Then, the importance of the seas for societies will be mentioned and the Sea Power Theory developed by Alfred T. Mahan, who first used the concept of sea power, will be examined, and the components that make up sea power will be expressed. Finally, with the increasing importance of the high seas for various actors, especially states, it will be discussed how the naval forces have undergone a process of change and transformation, their mission areas will be explored and their diplomatic role in the international system will be emphasised.

**Keywords:** Maritime Power, Sea Power, Naval Forces, Alfred T. Mahan

## Giriş

İnsanoğlu tarihsel süreç içerisinde çevresiyle kurduğu çok yönlü ilişkileri sürdürebilmek için denizleri bir araç olarak kullanmış ve uluslararası sistemde yer alan devletler gibi temel aktörlerin faydalandığı sürekli bir etkinlik alanı haline gelmiştir. Böylece denizler, bu aktörlerin güvenlik ihtiyaçlarını ve ekonomik çıkarlarını korumakla yükümlü olmuştur. Başlangıçta sadece deniz gücüne dayalı olan söz konusu ihtiyaçlar ve çıkarlar, zaman içinde deniz tabanının üstündeki ve altındaki canlı ve cansız kaynakları da kapsayacak şekilde genişlemiştir. Bu durum, devletlerarası ilişkilerde ve uluslararası hukukta bazı değişikliklere yol açmıştır (Tarakçı, 2009: 1).

Günümüzde uluslararası toplum, bölgesel ve kıtasal ölçekte artan çatışma riskleri, hızla artan tüketim ve azalan ham madde kaynakları gibi zorlayıcı faktörlerle karşı karşıyadır. Bu bağlamda, dünyanın yaklaşık %71'ini kaplayan okyanus alanlarının siyasi, askeri ve ekonomik önemi giderek artmaktadır. Mevcut literatür incelendiğinde, dünya nüfusunun yaklaşık %70'inin kıyı şeridinin 100 deniz mili yakınında yaşadığı, ticari deniz taşımacılığı, petrol ve doğal gaz arama ve çıkarma gibi faaliyetlerin çoğunun kıyıda 200 deniz mili içinde gerçekleştirildiği bilinmektedir. Birleşmiş Milletlere üye ülkelerin %78'inin ve en kalabalık ilk on şehrin sekizinin denize kıyısı bulunmaktadır. Hava yolu, kara yolu ve demir yolu taşımacılığının gelişmesine rağmen, uluslararası denizcilik sektörü faaliyetlerini elli binin üzerinde gemi ile dört bin liman arasında yürütmüş ve dünya ticaretinin yaklaşık %90'ını gerçekleştirmiştir (International Chamber of Shipping, tarih yok). Dolayısıyla, deniz taşımacılığı maliyet açısından en uygun taşıma yöntemi olarak tercih edilmektedir. Ülkelerin denizden güç projeksiyonu ihtiyaçları ve deniz ulaşımına bağımlılıkları, deniz sektörünün uluslararası ticaret ve siyasette kilit bir unsur haline gelmesine, dolayısıyla deniz sektörüne yönelik bağımlılığın artmasına katkıda bulunmaktadır (Topuz, 2016: 61; Kayser, 2017: 17; Central Intelligence Agency). Bu ifade edilenlerden hareketle, deniz ve denizcilğe ilişkin konuların rekabet ortamının en belirgin unsurlarından biri olarak kabul edildiği anlaşılmakta ve aşağıda açıklanan üç temel boyutta önemli bir role sahip olduğu vurgulanmaktadır (Oceanic Institute of Hawai'i Pacific University; Gürdeniz, 2017: 7-10);

- Deniz ulaşımı ve ticaretinin ekonomik boyutu,
- Donanmaların siyaset ve güç mücadelesindeki yeri,
- Canlı ve cansız varlıkların kaynaklar, nüfus ve çevre üzerindeki etkisi.

Bu çalışmada, ilk olarak denizcilik gücü kavramının temel tanımları irdelenerek, Rusya Federasyonu (RF), Birleşik Krallık (BK) ve Amerika Birleşik Devletleri'nin (ABD) deniz strateji belgelerindeki anlamı tartışılacak ve denizcilik gücünün hangi unsurlardan oluştuğu açıklanacaktır. Daha sonra, denizlerin insan yaşamı için önemini vurgulandığı deniz gücünü sistematik olarak kavramsallaştıran Alfred T. Mahan'ın yaklaşımı incelenecek ve deniz gücünü oluşturan etmenler açıklanacaktır. Son olarak, deniz kuvvetlerinin nasıl bir dönüşüm sürecine girdiği irdelenecek, temel görevleri değerlendirilecek ve uluslararası sistemdeki diplomatik rolüne yönelik analizler yapılacaktır. Böylece çalışmada, denizcilik gücünün teorik çerçevesi irdelenerek, deniz gücü ile deniz kuvveti kavramlarının ne ölçüde alt bileşenleri olduğu ortaya koyulacak ve uluslararası ilişkilerdeki rolü değerlendirilecektir.

## 1. Denizcilik Gücü

Denizcilik gücü, bir ulusun deniz ile ilgili olan maddi ve beşeri imkânlarının, ulusal çıkarlar doğrultusunda kullanılması olarak ifade edilmektedir. Bununla birlikte, denizcilik gücü kavramı, bir ulusun denize ve denizcilik alanındaki toplam gücü şeklinde de yorumlanmaktadır. Buna göre, bir ülkenin denizcilik gücü, yaygın ticaret ve savaş filolarını destekleyen limanları, üsleri ve denizci personelini, kıyı güvenliğini, gemi inşa endüstrisini ve denizcilik eğitimini kapsamaktadır. Ayrıca, ilgili ülkenin mevcut denizcilik altyapısını ve deniz gücü vasıtasıyla

uluslararası alanda elde ettiği siyasi başarıları içermektedir (Mahan, 1918: 25-28; Soysal, 1999; Korutürk, 2017: 69).

Denizcilik gücü kavramı, farklı ülkeler tarafından yayımlanan deniz stratejisi belgelerinde geniş bir şekilde tartışılmıştır. Örneğin, Temmuz 2022'de yayınlanan Rusya Federasyonu'nun yeni Denizcilik Doktrini, Moskova'nın denizdeki hedeflerinin net bir resmini sunmaktadır. Doktrin'de denizcilik gücünün gemiler, donanma, filolar, Rusya Federasyonu Savunma Bakanlığı'nın derin su kabiliyetleri ve kaynakları, federal güvenlik hizmeti, yakıt ve enerji kaynakları ile mineral ve diğer doğal kaynakların keşfedilmesinde kullanılan tesisler ve ekipmanlar, askeri ve sivil gemi yapımının geliştirilmesini destekleyecek birimlerden oluştuğu belirtilmiştir (Tebin, 2022). BK tarafından Ağustos 2022 tarihinde yayımlanan Deniz Güvenliği Ulusal Stratejisi'nde ise denizcilik gücünün devletin denizi kullanma kabiliyeti sayesinde gerçekleştirdiği bir dizi iktisadi, askeri ve siyasi nüfuz unsurlarını kapsadığı ifade edilmiştir. ABD tarafından yayımlanan 2020 yılında üç hizmetli bir denizcilik stratejisi olan Advantage at Sea'de denizcilik gücünün ABD için ulusal güç, prestij ve refahın temelini oluşturduğu vurgulanmış ve asıl hedefinin Amerikan halkının, topraklarının ve hayat tarzının güvenliği olduğu ifade edilmiştir (Services, 2020; HM Government, 2022).

Yukarıdaki denizcilik gücü kavramına ilişkin yaklaşımlardan hareketle, denizcilik gücü kavramı, ulusal hedeflere ulaşmak ve ulusal çıkarları desteklemek amacıyla tanımlanmakta ve deniz gücünün ve deniz kuvvetlerinin üst sistemi olarak addedilmektedir.

## 2. Alfred T. Mahan ve Deniz Gücü

Antik Çağ ve Orta Çağ dönemleri hariç tutulursa, deniz gücünün günümüzdeki anlam ve öneminin yaklaşık on asırdır korunduğu ifade edilebilir. İnsanlar ilk olarak farklı coğrafyalardan yararlanmak ve ekonomik kazanç elde etmek amacıyla, herhangi bir deniz stratejisine dayanmaksızın okyanuslara açılmışlardır. Zaman içinde denizde yaşanan muharebelerin karada olduğu gibi mülkiyet değişimlerine sebep olmaması, kara ve deniz kuvvetlerinin farklı niteliklerinin göz ardı edilmesine neden olmuştur. Ancak kara ve deniz kuvvetleri arasında benzer olmayan özellikler zamanla daha belirgin hale gelerek, uygulama ve kavramlarda farklılıkların ortaya çıkmasına sebep olmuştur (Tarakçı, 2009: 1). Bu durum, ulusların ve ulusal politika yapıcılarının deniz meselelerinin önemini göz ardı etmesine sebep olmuştur. Çünkü denizcilik konusunda yeterli malumatlara sahip olmayan devlet adamları, karakter farklılıklarına rağmen deniz kuvvetlerinin karakterinin kara ve hava kuvvetleriyle aynı olduğunu varsayarak, tüm silahlı kuvvetlerin ihtiyaçlarının tek bir yasayla karşılanabileceğini öngörmüşlerdir. Oysa deniz hakimiyetinin elde edilmesi, ne kara kuvvetlerinin işgal ettiği gibi topraklar elde etmesi ne de hava kuvvetlerinin bombalamalarıyla şehirleri yok etmesi gibi somut eylemlerle mümkündür. Deniz hakimiyeti, ulusların ekonomik ve sosyal gelişmelerini besleyerek, siyasi ve askeri alandaki rekabetlerini şekillendirmiştir (Tarakçı, 2009: 427).

Denizlerin sistematik olarak değerlendirilmemiş olması, Mahan tarafından geliştirilen Deniz Hakimiyeti Teorisinin temellerini oluşturmuştur. Mahan, deniz gücü, donanma ve deniz komutanlığı arasındaki ilişkiyi kurarak jeopolitiği ve donanmayı teorisinin temel boyutları olarak belirlemiştir. Ayrıca Mahan'ın teorisinin temel fikri, kara ve deniz kuvvetleri arasındaki rekabetin ilerleme için itici bir güç oluşturduğu yönündeydi. Bu anlayışa göre, iki gücün rekabeti, yenilikçi stratejilerin geliştirilmesine zemin hazırlamıştır. Bu bağlamda Mahan, sistematik deniz gücü anlayışını ortaya koyduğu çalışmalarında deniz gücü kavramını ilk kez kullanmış ve bunu denizlerin önemini vurgulamak amacıyla yaptığını ifade etmiştir (Ju, 2015: 21-23; Kırbaçoğlu ve Hasağçebi, 2023a: 328).

Mahan deniz gücü kavramına iki farklı anlam atfetmiştir. Bunlardan birincisi, fiziki deniz gücü; ikincisi ise ekonomik, coğrafi ve jeopolitik etkenlerle desteklenen deniz gücüdür. Bu iki unsur, Mahan'ın deniz gücü anlayışının temelini oluşturmuştur.

**Çizelge 1: Mahan'a Göre Deniz Gücünün Destek Aldığı Unsurlar ve Anlamları**

	<u>Deniz Gücünün Destek Aldığı Unsurlar</u>	<u>Deniz Gücünün Anlamları</u>
1.	- Ülkenin denizcilik gücü kapsamına giren potansiyel güç imkanları ve kaynakları, milleti, ilgili kaynakları işler duruma getirip geçimini sağlamaya yönlendirmesi veya buna mecbur etmesidir.	- Deniz üstünlüğü sayesinde denizlere hakim olmaktır.
2.	- Ülkenin sahip olduğu politik, ekonomik, coğrafi, askeri ve demografik koşulların ilgili ülkeyi bir deniz gücü oluşturmasına gerekli kılmasıdır.	- Deniz ticareti sayesinde refah ve milli zenginlik sağlayacak yabancı pazarlara giriş hakkını elde edebilmek için deniz aşırı topraklara sahip olmaktır.

**Kaynak:** (Tarakçı, 2009; Mahan, 1918: 28)

Çizelge incelendiğinde, deniz gücünün ilk destek unsurunda, toplumun artan ihtiyaçları doğrultusunda devleti baskılayarak gerekli önlemlerin alınmasının talep edileceği; ikinci unsurda ise ülkenin siyasi, ekonomik ve askeri durumu temelinde denizcilikle ilgili kanuni düzenlemeler yaparak, toplumu denizciliğe yönlendireceği, böylece hem denizciliğin geliştirilmesine hem de deniz gücü bilinci oluşturulmasına katkı sunulacağı öngörülmüştür. Ayrıca Mahan deniz gücünün anlamları sütununda üretimin (production) mal alım ihtiyacından, bunların deniz yoluyla nakliyesine (shipping) ve nakliyeyi kolaylaştırıcı kolonilerin (colonies) kurulmasına kadar üç aşamalı bir modelin varlığından bahsetmiştir (Mahan, 1918: 28).

Mahan, deniz gücünü iki temel unsur etrafında şekillendirdiği analizine paralel olarak, Deniz Gücünün Tarih Üzerine Etkisi isimli çalışmada ulusların deniz gücünü etkileyebileceğini düşündüğü altı temel faktör ortaya koymuştur (Mahan, 1918; Tarakçı, 2009). Söz konusu unsurlar şunlardır: 1) coğrafi konum; 2) fiziksel yapı; 3) toprak genişliği; 4) nüfus; 5) ulusal karakter; ve son olarak, 6) hükümetlerin karakteri ve politikası. Mahan bu faktörler sayesinde deniz alanlarına ilişkin ilk sistematik yaklaşımı ortaya koymuştur. Mahan'a göre, sahil şeridinde sahip bir ülke sadece deniz ticareti ve liman inşası ile yetinmemeli; aynı zamanda diğer ülkeler karşısındaki güvenlik ihtiyacını donanmalarla karşılayıp istila riskini azaltarak uluslararası konumunu sağlamlaştırılmalıdır. Mahan, politika yapıcılarının deniz gücünün önemini kavradıkları takdirde, milli kimlik ve demografik kaynakları etkili şekilde kullanabileceklerini ileri sürmüştür (Jamison, 2022).

Mahan tarafından ilk kez kullanılan deniz gücünün kapsamı incelendiğinde sadece kıyı güvenliği ve denizcilik endüstrisiyle sınırlı olmadığı, aynı zamanda coğrafya, jeopolitik, jeostrateji, jeoekonomi ve jeokültür gibi unsurları da içerdiği görülmüştür. Bu unsurlar vasıtasıyla bir devletin, denizde ve karada meydana gelen olayları yönlendirme ve etkileme kapasitesi üzerine odaklandığı anlaşılmıştır (Iliopoulos, 2009: 5-6). Dolayısıyla Mahan, deniz gücünün kavramsal çerçevesini, yalnızca fiziksel boyutun ötesine taşıyarak, ekonomik, siyasi ve kültürel boyutları da kapsayacak şekilde genişletmiştir. Bu bağlamda önemli bir deniz stratejisti olan Julian Corbett de, deniz gücünün asıl odak noktasının karadaki olaylar üzerindeki etkisi olduğunu belirtmiştir. Corbett'e göre, deniz gücünün esas amacı, rakip ülkelerin denizlerde faaliyet gösterme kapasitesini sınırlandırarak, kara üzerinde etki alanı elde etmek

olmuştur. Corbett'in bu tespitleri, deniz gücünün çok boyutlu bir kavram olduğuna, ekonomik, siyasi ve askeri etkilerinin karada da hissedilebileceğine işaret etmiştir.

### 3. Deniz Kuvveti

Devletlerin bölgesel ve küresel alanda gücünü pekiştirip, dış politikada daha etkin olabilmeleri için çeşitli faktörlere sahip olmaları önem taşımıştır. Bunlar arasında, rekabet gücü yüksek ekonomik yapı, uluslararası toplumla uyum içinde çalışan çağdaş sosyal düzen, evrensel hukuk ve insan haklarına dayalı gelişmiş demokrasi modeli yer almıştır (Korutürk, 2017: 63). Ancak tüm bu ifade edilenlerin yanı sıra, bir devletin sahip olduğu askeri güç de onun dış politikasının etkinliğini ve itibarını artırmada önemli bir unsur haline gelmiştir. Bu bağlamda deniz kuvveti, ülkenin elinde bulundurduğu askeri güç unsurlarından biridir ve deniz stratejisinin uygulayıcı görevini üstlenen denizcilik gücünün askeri boyutunu ifade etmiştir. Deniz kuvvetine, donanmayı oluşturan gemileri, lojistik ve idari yapılanmaları ile tüm personel kadrolarını; komuta kademelerini, deniz harp silah ve vasıtalarını içeren geniş bir anlam yüklenmektedir (Korutürk, 2017: 63).

Deniz teknolojisindeki ilerlemeler sayesinde deniz ve okyanuslarda yer alan enerji kaynaklarına erişilebilir hale gelmesi, bu rezervlerin bulunduğu açık deniz alanlarının önemini artırmıştır. Buna bağlı olarak, deniz ulaşım güzergahlarının güvenliğinin sağlanması ve kıyı ülkenin iktisadi haklarının korunması, deniz kuvvetlerinin birincil görevleri arasına girmiştir (Kırbaçoğlu ve Hasançebi, 2023b: 343-344). Ayrıca keşif, erken uyarı, istihbarat toplama, gözetleme, hava savunması destekleme, deniz nakliyesini sürdürme, güç aktarma ve amfibi hareket düzenleme gibi faaliyetlerle müşterek operasyonlara katılmak; barış zamanlarında insani ve afet yardımlarında, kriz anlarında sivil tahliyelerinde görev almak da deniz kuvvetlerinin diğer sorumlulukları arasında yer almıştır (Türk Deniz Kuvvetleri Komutanlığı, 2015; Topuz, 2016: 102-103).

#### 3.1. Deniz Kuvvetinin İşlevleri

Araştırmalarının bir bölümünü deniz kuvvetleri stratejilerine ayıran Ken Booth, analizlerinde denizlerin kullanımını temel almıştır. Booth, deniz kuvvetlerinin işlevlerini kamu güvenliğine destek, diplomatik, askeri ve denizciler arasında güvenlik iş birliği rolü olmak üzere dört ana başlık altında incelemiştir (Aberystwyth University); <sup>43</sup>

Bu çalışmada, uluslararası ilişkilerde deniz kuvvetlerinin diplomatik amaçlarla kullanımına dair çok sayıda örnek bulunduğu için, diplomatik rol odak noktası olarak ele alınmıştır.

<sup>43</sup> Ken Booth, 1977'den aktaran Cenk Özgen, *Deniz Kuvvetlerinin Enerji Güvenliğindeki Rolü: Türkiye Örneği*, *Yayınlanmamış Doktora Tezi, Harp Akademileri-Stratejik Araştırmalar Enstitüsü, 2014, s. 100-102*

#### 3.1.1. Diplomatik Rol

##### 3.1.1.1. Donanma Diplomasisi

Varlık gösterme ve bayrak gösterme faaliyetleri, donanma diplomasisinin temel araçları haline gelmiş ve anlamsal olarak birbirlerinden ayrılmış alt etkinlik alanları olarak faaliyet göstermiştir.

Varlık gösterme, bir ülkenin donanmasının politik amaçlar doğrultusunda belirli bir deniz sahasında sürekli olarak konuşlandırılması anlamına gelmiştir. Bu şekilde varlık gösterme, ilgili ülkenin çıkarlarını korumak, müttefiklerine güvence vermek, milli menfaatlerini savunmak, potansiyel düşmanlarını caydırmak için tatbikatlar yapmak, dost ülke limanlarına ziyaretler gerçekleştirmek ve sürekli gözetleme ve keşif faaliyetleri yürütmek gibi unsurları

kapsamaktadır. Ayrıca varlık gösterme, savaş durumunda donanmanın hızla harekete geçirilmesini ve gerektiğinde silahlı müdahalelerin uygulanmasını sağlamak amacıyla gunboat diplomasisinin uygulanmasına olanak sağlamıştır (The National Museum of American Diplomacy).

Bayrak gösterme faaliyeti ise deniz kuvvetlerinin barış veya kriz dönemlerindeki en somut etkinliklerinden biri olmuştur. Bu faaliyette kuvvetlerin, belirli bir konuma sürekli konuşlandırılması ya da kuvvet kullanımıyla tehdit edilmemesi, ilgili devlet üzerindeki ilgiyi gösteren sembolik bir jest olarak değerlendirilebilir. Söz konusu askeri varlığın asıl amacının belirgin bir tehdit oluşturmak yerine, diyalog ve iş birliğine açık kalma iradesini yansıttığı düşünülebilir. Böylece gerilimi artırıcı herhangi bir hareketten kaçınılırken, bölgesel istikrar ve ittifak ilişkilerine verilen önemin altı çizilmiş olur. Müttefik devletlerin limanlarına yaptığı ziyaretler, gerçekleştirilen geçiş eğitimleri ve tatbikatlarıyla birlikte, söz konusu faaliyetin bir parçasını oluşturmuştur. Bununla birlikte, bayrak göstermenin belirli koşullar altında gunboat diplomasisi olarak adlandırılan daha kısıtlayıcı bir araca dönüşebileceği göz ardı edilmemelidir (The National Museum of American Diplomacy).

### 3.1.1.2. Gunboat Diplomasisi

1853 yılında Amerikalı Komodor Matthew Perry, Japonya ile ilişkiler kurmak amacıyla ABD Donanması'na ait savaş gemilerinden oluşan küçük bir filoyu Tokyo Körfezi'ne götürmüştür. Perry'nin amacı ulusun reddetmesi halinde güç kullanmaktı, ancak Japonların bir anlaşma müzakere etmeye karar vermesi ile sefer, ABD ile Japonya arasında bir ticaret anlaşmasına zemin hazırlamıştır. Dış politika hedeflerini ilerletmek için askeri güç kullanımı ya da tehdidi "gambot diplomasisi" olarak bilinir hale gelmiştir (The National Museum of American Diplomacy). Literatürde bu olaya atıfta bulunarak gunboat diplomasisi kavramı kullanılmıştır. Bu ifade, sınırlı askeri güç kullanımının ya da tehdidin, devletin çıkarlarını korumak için meşru görülebileceği fikrini yansıtmaktadır. Diğer bir deyişle, kısa süreli askeri müdahalenin belirli koşullar altında diplomasinin bir parçası olarak kabul edilebileceğine dair örnek teşkil ettiği ileri sürülmüştür

Ayrıca ikinci olay ise dünya tarihinin en kısa süren savaşı olan 27 Ağustos 1896'da Britanya İmparatorluğu ile Zanzibar Sultanlığı'nın isyancı kuvvetleri arasında gerçekleşen ve sadece 38 saniye süren Anglo-Zanzibar Savaşı'ndan kısa bir süre önce, Alman yanlısı yeni Sultan'ın tahta geçmesinin ardından gelişmeleri değerlendiren Britanyalı yetkililer, durumu kendi çıkarlarına aykırı bularak, Afrika kıtasının doğusuna üç kruvazör ve iki gunboat göndermesi olmuştur. Ardından Sultan'a bir ultimatoma verilmiş ve sarayı ile haremi bombalanmaya başlanmıştır (National Geographic, tarih yok). (Miere, 2014; Alan, 2015: 92).

### Sonuç

Denizcilik gücü üzerine hazırlanan bu çalışmada, öncelikle denizcilik gücü kavramı ve bu kavramın RF, BK ve ABD'nin deniz strateji belgelerindeki anlamları incelenmiştir. Bu bağlamda denizcilik gücünün, limanlar, gemiler ve filolar gibi deniz yeteneklerinin ulusal çıkarlar doğrultusunda kullanıldığı ve deniz gücü ve deniz kuvveti kavramlarını kapsayan üst bir kavram olduğu sonucuna varılmıştır. Çalışmada Mahan'ın deniz gücü yaklaşımı da irdelenmiş ve deniz gücünü; coğrafya, jeopolitik, nüfus, ulusal karakter ve hükümet politikaları gibi çok boyutlu unsurların etkilediği sonucuna ulaşılmıştır. Denizcilik gücünün bir alt bileşeni olan deniz kuvvetlerinin ise temel görevleri ve diplomatik rolü üzerinde durulmuştur. Deniz kuvvetininin barışı koruma, insani yardım, tatbikat ve gözetleme gibi çok yönlü görevleri olduğu; diplomatik alandaki en önemli araçlarının donanma ve gunboat diplomasisi olduğu vurgulanmıştır. Sonuç olarak, denizcilik gücünün deniz gücü ve deniz kuvvetleri gibi alt bileşenleri barındıran çok katmanlı bir yapıya sahip olduğu görülmüştür. Yapılan incelemeler sonucunda, denizcilik gücünü oluşturan unsurların birbirini tamamlayıcı ve bütünleşik bir



biçimde desteklediği, ulusal çıkarlar ve stratejik hedefler doğrultusunda uyum içinde kullanıldığı anlaşılmıştır. Ayrıca araştırmalar, devletlerin dış politikalarının şekillenmesinde ve uluslararası ilişkilerde denizcilik gücünün belirleyici ve etkin bir unsur teşkil ettiği sonucuna varmıştır.

### **Kaynakça**

- Aberystwyth University. (tarih yok). *Prof Ken Booth*. 09 29, 2023 tarihinde Official Website of Aberystwyth University: <https://www.aber.ac.uk/en/interpol/staff-profiles/listing/profile/kob/> adresinden alındı
- Alan, A. E. (2015). Propaganda Aracı Olarak Ganbot Diplomasi. G. Ülger içinde, *Propaganda* (s. 83-99). İstanbul: Beta Yayıncılık.
- Central Intelligence Agency. (tarih yok). *Major urban areas - population*. 09 29, 2023 tarihinde Official Website of Central Intelligence Agency: <https://www.cia.gov/the-world-factbook/field/major-urban-areas-population/> adresinden alındı
- Gürdeniz, C. (2017). 21. Yüzyıl Okyanuslar Yüzyılı. D. Karakaya (Dü.) içinde, *Türk Deniz Gücününün 21. Yüzyıl Boyutu*. İstanbul: Koç Üniversitesi Yayınları.
- HM Government. (2022, 08). *National Strategy for Maritime Security*. 09 26, 2023 tarihinde Official Website of HM Government: [chrome-extension://efaidnbmnnnibpcajpcglclefindmkaj/https://assets.publishing.service.gov.uk/government/uploads/system/uploads/attachment\\_data/file/1098725/national-strategy-for-maritime-security-print-version.pdf](chrome-extension://efaidnbmnnnibpcajpcglclefindmkaj/https://assets.publishing.service.gov.uk/government/uploads/system/uploads/attachment_data/file/1098725/national-strategy-for-maritime-security-print-version.pdf) adresinden alındı
- Iliopoulos, I. (2009). Strategy and Geopolitics of Sea Power throughout History. *Baltic Security & Defence Review*, 11(2), 5-20.
- Jamison, T. (2022, 02 09). *Alfred Thayer Mahan: "The Influence of Sea Power Upon History" as Strategy, Grand Strategy, and Polemic*. 09 22, 2023 tarihinde Classics of Strategy and Diplomacy: <https://classicsofstrategy.com/2022/02/09/alfred-thayer-mahan-the-influence-of-sea-power-upon-history-as-strategy-grand-strategy-and-polemic/> adresinden alındı
- Ju, H. (2015). *China's Maritime Power and Strategy*. Toh Tuck Link: World Scientific Publishing.
- Kayser, S. (2017). Çokuluslu Deniz Güvenliği Mükemmeliyet Merkezi. D. Karakaya (Dü.) içinde, *Türk Deniz Gücününün 21. Yüzyıl Boyutu*. İstanbul: Koç Üniversitesi Yayınları.
- Kırbaçoğlu, F., & Hasaıçebi, M., (2023a). Deniz Üslerinin Stratejik Önemi: Tarihsel Gelişim, İşlevler ve Gereksinimler . 6. Uluslararası Bilimsel Araştırmalar ve İnovasyon Kongresi (ss.325-331). Ankara, Türkiye
- Kırbaçoğlu, F., & Hasaıçebi, M., (2023b). Enerji Güvenliğinde Deniz Kuvvetleri Faktörü: Tarihsel ve Kavramsal Bir Değerlendirme . 14. Uluslararası İstanbul Sosyal ve Beşeri Bilimlerde Bilimsel Araştırmalar Kongresi (ss.340-345). İstanbul, Türkiye.
- Korutürk, O. (2017). 21. Yüzyılda Türk Deniz Gücününün Dış Politika Üzerindeki Rolü ve Etkisi. D. Karakaya (Dü.) içinde, *Türk Deniz Gücününün 21. Yüzyıl Boyutu*. İstanbul: Koç Üniversitesi Yayınları.
- Mahan, A. T. (1918). *The Influence of Sea Power Upon History*. Boston: Little, Brown and Company.
- Miere, C. L. (2014). *Maritime Diplomacy in The 21st Century*. Oxon: Routledge.
- Oceanic Institute of Hawai'i Pacific University. (tarih yok). *Aqua Facts*. 09 29, 2023 tarihinde Official Website of Oceanic Institute of Hawai'i Pacific University: [https://www.hpu.edu/search-results/?cx=016418091930216729143%3Aqr0basv9q\\_y&cof=FORID%3A11&hq=-inurl%3Ahttps&q=aqua+facts&sa=](https://www.hpu.edu/search-results/?cx=016418091930216729143%3Aqr0basv9q_y&cof=FORID%3A11&hq=-inurl%3Ahttps&q=aqua+facts&sa=) adresinden alındı
- Services, S. (2020, 12). *Advantage at Sea: Prevailing with Integrated All-Domain Naval Power*. 09 27, 2023 tarihinde Official Website of Sea Services: <chrome->

extension://efaidnbmnnnibpcajpcglclefindmkaj/https://s3.documentcloud.org/documents/20429439/triservicestrategy.pdf adresinden alındı

Soysal, M. (1999, 07 02). *Denizcilik Gücü*. 09 29, 2023 tarihinde Hürriyet: <http://www.hurriyet.com.tr/mumtaz-soysal-denizcilik-gucu-39089054> adresinden alındı

Tarakçı, N. (2009). *Sömürgecilikten 21. Yüzyıla Deniz Gücü Mücadelesi*. İstanbul: Deniz Basımevi Müdürlüğü.

Tebin, P. (2022, 08 04). *The New Naval Doctrine of Russia*. 09 27, 2023 tarihinde Valdai Club: <https://valdaiclub.com/a/highlights/the-new-naval-doctrine-of-russia/> adresinden alındı

The National Museum of American Diplomacy. (tarih yok). *Gunboat Diplomacy*. 09 27, 2023 tarihinde Official Website of The National Museum of American Diplomacy: <https://diplomacy.state.gov/online-exhibits/diplomacy-is-our-mission/prosperity/gunboat-diplomacy/> adresinden alındı

Topuz, S. (2016). *Modern Deniz Harbini ve Denizler İçin Mücadeleyi Anlamak*. Ankara: Alibi Yayıncılık.

Türk Deniz Kuvvetleri Komutanlığı. (2015, 05 19). *Türk Deniz Kuvvetleri Stratejisi*. 09 29, 2023 tarihinde Türk Deniz Kuvvetleri Komutanlığı Resmi İnternet Sitesi: [https://www.dzkk.tsk.tr/data/icerik/392/DZKK\\_STRATEJI.pdf](https://www.dzkk.tsk.tr/data/icerik/392/DZKK_STRATEJI.pdf) adresinden alındı

**İNSAN HAKLARI SOSYOLOJİSİ PERSPEKTİFİNDE ERKEK ÇOCUK SÜNNETİ**  
MALE CHILD CIRCUMCISION IN THE PERSPECTIVE OF THE SOCIOLOGY OF THE BODY

**Dr. Öğr. Üyesi Gülsevim EVSEL**  
VAN YÜZÜNCÜ YIL ÜNİVERSİTESİ, Edebiyat Fakültesi  
ORCID ID: 0000-0002-1733-3966

**Özet**

Sünnet, dünya üzerinde temizlik, estetik, sağlık gerekçeleri, dini veya kültürel nedenlerle yüzyıllardır gerçekleştirilen bir beden uygulamasıdır. Günümüzde cerrahi bir uygulama olarak modern tıp bilimi içerisinde lokal veya genel anestezi altında gerçekleştirilmektedir. Sünnet uygulamasının yapılma nedenleri ile uygulamanın gerçekleştirildiği yaş ve mekanlar değişkenlik gösterebilmektedir. Temizlik ve estetik nedenleri dışında kalan zaruri sağlık nedenleri ve dini ve kültürel nedenlerle gerçekleştirilen sünnet uygulamalarının bireyler yetişkin olmadan yapılabildiği bilinmektedir. Bu çalışma, yetişkin olmayan bireylerin zorunlu sağlık gerekçeleri dışında ebeveynlerinin isteği üzerine sirkumsizyonu yani sünnet edilmesinin insan hakları sosyolojisi yaklaşımı ile yorumlanmasını içermektedir. Çalışmada cevabı aranan soru, insan hakları sosyolojisinin erkek çocuk sünnetini nasıl ele aldığıdır. Bu çalışmada araştırma sorusuna insan hakları düşünürlerinin, ilgili literatürün ve ikincil verilerin ışığında cevaplar aranacak, sosyolojik perspektif ile konuya farklı bir bakış açısı getirecek yorumlarda bulunmaktadır. Çalışmada, insan haklarının beden bütünlüğüne yaklaşımı, erkek çocuk sünnetinin toplumlardaki, özel olarak Türkiye'deki yeri, nedenleri, ebeveynlerin çocuklar üzerindeki hakları, geri çevrilemez cerrahi müdahaleler, sağlık kuruluşları ve sağlık uygulayıcıları dışındaki sünnet uygulamaları tartışılmakta, bu tartışmaların literatürdeki önemi vurgulanmaktadır.

**Anahtar Kelimeler:** Beden, erkek çocuk sünneti, insan hakları sosyolojisi, kültür.

**Abstract**

Circumcision is a bodily practice that has been performed around the world for centuries for reasons of cleanliness, aesthetics, health, religious or cultural reasons. Today, as a surgical procedure, it is performed under local or general anesthesia in modern medical science. The reasons for circumcision and the age and places where the procedure is performed may vary. It is known that circumcision, which is performed for compulsory health reasons other than cleanliness and aesthetic reasons and for religious and cultural reasons, can be performed before the individual becomes an adult. This study includes the interpretation of the circumcision of non-adult individuals at the request of their parents, except for compulsory health reasons, with a sociology of human rights approach. The question sought to be answered in the study is how the sociology of human rights addresses male-child circumcision. In this study, answers to the research question will be sought in the light of human rights philosophers, relevant literature, and secondary data, and comments will be made that will bring a different perspective to the subject with a sociological perspective. In the study, the approach of human rights to bodily integrity, the place of male circumcision in societies, especially in Turkey, its causes, the rights of parents over children, irreversible surgical interventions, circumcision practices outside health institutions and health practitioners are discussed, and the importance of these discussions in the literature is emphasized.

**Keywords:** Body, male child circumcision, human rights sociology, culture.

**PSİKOLOJİ LİSANS ÖĞRENCİLERİNDE BİLİM FELSEFESİ VE ELEŞTİREL  
DÜŞÜNME EĞİTİMİNİN ELEŞTİREL DÜŞÜNME SÜREÇLERİ VE PSİKOLOJİK  
ESNEKLİK ÜZERİNE ETKİSİ**

THE EFFECT OF PHILOSOPHY OF SCIENCE AND CRITICAL THINKING  
EDUCATION ON CRITICAL THINKING PROCESSES AND PSYCHOLOGICAL  
FLEXIBILITY IN PSYCHOLOGY UNDERGRADUATE STUDENTS

**Dr. Öğr. Üyesi Tuğba UYAR SUIÇMEZ**

Başkent Üniversitesi, Fen Edebiyat Fakültesi

ORCID ID: 0000-0001-8977-6785

**İlayda KAYA**

<sup>2</sup>TED Üniversitesi, Lisansüstü Programlar Enstitüsü, ORCID ID: 0000-0003-2629-2200

**Gülce ÖZCAN**

Başkent Üniversitesi, Sosyal Bilimler Enstitüsü

ORCID ID: 0009-0003-1000-8030

**Özet**

İnsana özgü bir kavram olan düşünme, kişilerin hayatı süresince geliştirebileceği bir olgudur. Eleştirel düşünme kavramı üst düzey düşünme becerisi ve düşünme anlamında bilinçli olma eğilimi olarak da tanımlanır. Aynı zamanda, doğrudan ve dolaylı olarak gelişebilen ve sonradan edinilebilen bir olgudur. Eleştirel düşünme bir diğer tabirle elde edilmiş bilginin doğruluğunun analizi sürecinde kullanılan düşünce sistematığı olarak da atfedilir ancak araştırmalar göstermektedir ki üniversite düzeyindeki öğrenciler bile bu düşünme sistematığını ve akıl yürütmeyi kullanamamaktadırlar. Bu da göstermektedir ki eğitim sistemimizdeki eksiklerinden biri de bu düşünce sistematığını öğrencilere kazandırmadaki yetersizliğidir. Üniversitelerin sağlam bilgi arka planına ve yüksek değerlendirme becerisine sahip, teori ile pratiğin bağlantısını kurabilen mezunlar yetiştirmesi önem arz eder. Gelecekte aktif birer dünya vatandaşı olması beklenen öğrencilerin bilgi kapasitelerini geliştirmenin ötesine geçerek eleştirel düşünme, karar verme ve problem çözme gibi üst düzey düşünme becerilerini geliştirmeleri gerekir. Araştırmalar ülkemizde üst düzey bilişsel becerilerin geliştirilmesini ön plana koyan bir eğitim sistemine geçişin faydalı olabileceğine vurgu yapmaktadır. Bu sebeple, mevcut çalışma lisans eğitiminde Bilim Felsefesi ve Eleştirel Düşünme dersi alan öğrencilerin eleştirel düşünme becerilerinin değerlendirilmesi amaçlanmıştır. Literatürde eleştirel düşünme üzerine yapılan çalışmalar popülerliğini arttırıyor olsa da felsefe ile ilişkisi gözden kaçmaktadır. Bu noktada bilgimiz dahilinde Türkiye’deki üniversiteler arasında Başkent Üniversitesinde “Bilim Felsefesi ve Eleştirel Düşünme” adı ile açılan ders, bu bağlamda ilk olacaktır. Mevcut çalışma, Başkent Üniversitesi Psikoloji bölümü 1. Sınıf öğrencisi olan ve Bilim Felsefesi ve Eleştirel Düşünme dersine katılım sağlayan öğrencilerle yürütülmüştür. Katılımcılara Qualtrics aracılığı ile Demografik bilgi formu, California Eleştirel Düşünme Eğilimi Ölçeği, Bilişsel Esneklik Envanteri, Beş Faktör Kişilik Envanteri verilmiştir. Analiz aşamasında SPSS 26.0 versiyonu kullanılmıştır. Bilim Felsefesi ve Eleştirel Düşünme dersini alan öğrencilerin kişilik özellikleri ile eleştirel düşünme becerileri arasındaki ilişki incelenmiştir. Ayrıca, Bilim Felsefesi ve Eleştirel Düşünme eğitiminin öğrencilerin eleştirel düşünme becerisi skorları ve bilişsel esneklik skorları açısından rolü incelenmiştir.

**Anahtar Kelimeler:** bilim felsefesi, eleştirel düşünme, psikoloji, psikolojik esneklik

### **Abstract**

Thinking, which is a quality unique to human beings, is also a phenomenon that can be developed throughout one's life. Critical thinking is the systematic thought used in the process of analyzing the accuracy of the information obtained. It is important for universities to educate alumni who are able to make evaluations with a solid background of knowledge and to link theory and practice. Students need to go beyond developing their intellectual capacity and develop higher order thinking skills such as critical thinking, decision making and problem solving. Recent studies emphasize that a transition to an education system that focuses on the development of high-level cognitive skills in our country may be beneficial. For this reason, this study aims to evaluate the critical thinking skills of students taking Philosophy of Science and Critical Thinking course during their undergraduate education. Although studies on critical thinking are increasing in popularity in the literature, its relationship with philosophy is overlooked. At this point, to the extent of our knowledge, the course titled "Philosophy of Science and Critical Thinking" offered at Başkent University is a first among the universities in Turkey. The current study was conducted with freshman students of Başkent University Department of Psychology who participated in the Philosophy of Science and Critical Thinking course. Demographic information form, California Critical Thinking Disposition Inventory, Cognitive Flexibility Inventory, Five Factor Personality Inventory were given to the participants via Qualtrics. SPSS version 26.0 was used in the analysis phase. The relationship between the personality traits and critical thinking skills of students taking the Philosophy of Science and Critical Thinking course was examined. In addition, the role of Philosophy of Science and Critical Thinking education in terms of students' critical thinking skill scores and cognitive flexibility scores was examined.

**Keywords:** Philosophy of science, critical thinking, psychology, psychological resilience

**AĞZINDAN BAL DAMLAYAN BÖLGELER: TÜRKİYE ÖRNEĞİ**  
REGIONS WHICH DROP HONEY FROM THEIR MOUTH: THE EXAMPLE OF  
TURKEY

**Öğr. Gör. Dr. Erkan DENK**  
ATATÜRK ÜNİVERSİTESİ, Sosyal Bilimler MYO,  
ORCID ID: 0000-0002-2144-3316

**Özet**

Bal, bal arıları tarafından bitkilerin nektarından elde edilen, tatlı bir gıda maddesidir. Sağlık açısından önemi bilinmekle günümüzde gastronomi turizmi başta olmak üzere alternatif turizm türleri açısından da değerlendirilmektedir. Coğrafi işaret uygulamaları, bir ürünü benzerlerinden ayıran, o ürünün karakteristik özelliğini ön plana çıkaran ve tescillenen tarım ve gıda ürünleri aracılığıyla gastronomi turizmiyle bütünleşerek turistlerin destinasyon tercihini şekillendirebilen faaliyetlerdir. Türkiye, çeşitli bitki türleri, flora yapısı ve uygun iklim koşulları olan bir bölgede konumlanmış olup bal üretiminde değerlendirilmesi gereken bir coğrafyadır. Dolayısıyla bu çalışmanın amacı Türkiye’de coğrafi işaret tescili almış ve başvuru aşamasında olan bal türlerini tespit etmek ve mevcut durumu ortaya çıkarmaktır. Araştırma için veriler, nitel araştırma yöntemlerinden doküman analizi tekniği kullanılarak 20 Eylül 2023 yılı Türk Patent ve Marka Kurumu kayıtlarından elde edilmiştir. Sonuç olarak Türkiye’de coğrafi işaret tescili almış 27 ve başvuru işlemlere devam eden 19 bal türü belirlenmiştir. Tescilli balların 25’i (%92,5) menşe adı, 2’si (%7,5) mahreç işaretlidir. Başvurularda ise 14’ü (%73,7) menşe adı, 5’i (%26,3) mahreç işaret içindir. Türkiye’de bölgeler arası bal tescilinde sırasıyla Karadeniz ve Doğu Anadolu bölgeleri ön plana çıkmaktadır. Genel olarak Türkiye, eşsiz bir bal coğrafyası görünümündedir ve gastronomi turizmi ile bu potansiyel geliştirilmeye ihtiyaç duymaktadır.

**Anahtar Kelimeler:** Bal, Gastronomi Turizmi, Coğrafi İşaret.

**Abstract**

Honey is a sweet food substance obtained by honey bees from the nectar of plants. Although its importance in terms of health is known, today it is also evaluated in terms of alternative tourism types, especially gastronomy tourism. Geographical indication applications are activities that distinguish a product from its similar ones, highlight the characteristic feature of that product, and shape the destination preference of tourists by integrating with gastronomy tourism through registered agricultural and food products. Turkey is located in a region with various plant species, flora structure and suitable climatic conditions and is a geography that should be evaluated in honey production. Therefore, the aim of this study is to identify honey species that have received geographical indication registration in Turkey and are at the application stage and to reveal the current situation. The data for the research was obtained from the Turkish Patent and Trademark Office records of September 20, 2023, using the document analysis technique, one of the qualitative research methods. As a result, 27 honey species that have received geographical indication registration in Turkey and 19 honey species that are still in the application process have been identified. 25 (92.5%) of the registered honeys have the name of origin and 2 (7.5%) have the origin sign. In the applications, 14 (73.7%) are for the name of origin and 5 (26.3%) are for the origin sign. In Turkey, the Black Sea and Eastern Anatolia regions come to the fore in interregional honey registration, respectively. In general, Turkey appears to be a unique honey geography and this potential needs to be developed through gastronomy tourism.

**Keywords:** Honey, Gastronomy Tourism, Geographical Indication

## 1. GİRİŞ

Beslenmede önemli yeri olan ve arılar tarafından doğal bir gıda maddesi olarak üretilen bal, arı ürünleri arasında bilinirliği en yüksek olan gıdadır. Balın yanı sıra polen, arısütü, bal mumu, propolis gibi ürünler de arı ürünleri olarak tanınmaktadır (Karadal ve Yıldırım, 2012: 197; Alparslan ve Demirbaş, 2019: 526). İnsan vücut sağlığında özellikle bazı hastalıkları ve rahatsızlıkları önleyici etkisi, sindirim sisteminde çeşitli gıda maddelerinin daha iyi emilmesini ve daha fazla fayda sağlanmasına aracılık etmesi, gözlerin gelişimi ve çeşitli göz enfeksiyonlarda tedavi amaçlı kullanılabilirliği, sinir sistemi üzerindeki düzenleyici etkisi akademik araştırmalarda balın bazı faydaları olarak ortaya konulmuştur (Sönmez, 2004). Balın burada belirtilmeyen daha birçok yararı söz konusudur.

Gastronomik açıdan bal incelendiğinde gerek uluslararası gerek ulusal mutfaklarda bir çok yemek yapımında bal tatlandırıcı veya aroma verici olarak yararlanılmaktadır. Türk mutfak kültüründe tatlılardan şerbetlere, macunlardan et yemeklerine kadar pek çok alanda kullanıldığı söylenebilir (Raguž, 2016; Clicerici vd., 2022). Yunan mutfağında ise baldan şekerlemeler ve bonbonlar yapıldığı Mısır mutfağında ise çeşitli meyvelerin balda kurutulduğu belirtilmektedir (Adrienn vd., 2016). Görüldüğü üzere bal gerek Türk mutfak kültüründe gerekse uluslararası mutfaklarda yemeklerde ve özellikle tatlılarda yaygın olarak kullanılmaktadır. Dolayısıyla geçmiş kültür hakkında bilgi sahibi olmak, önemini kavramak gelecek kuşaklara aktarılması ve sürdürülebilirliğin sağlanması adına oldukça önemlidir (Kadioğlu, 2022).

Zengin biyoçeşitliliğe, verimli tarım arazilerine, geleneksel üretim yöntemlerinin kullanılarak elde edildiği kaliteli yöresel ürünlere sahip olan Türkiye, jeopolitik konumu ve tarihi geçmişi ile mutfak kültürünü yerel lezzetlerle zenginleştirmiştir. Bu yerel yiyecek ve içecekleri ise coğrafi işaret uygulamaları ile koruma altına alarak ürünlerin markalaşmasına, uluslararası pazarlarda rekabet gücü kazanmasına ve sürdürülebilirliğinin sağlanmasına imkan yaratılmak istenmektedir (Tekelioğlu ve Demirer, 2008; Köşker ve Özbey, 2021). Bal da bu özel ürünlerden birisidir ve coğrafi işaret uygulamalarında tescillerle koruma altına alınmaktadır.

Çalışmada bal seçilmesinin temel nedeni Türk gastronomisinde ayrı bir öneminin olması, özellikle kahvaltı sofralarında yer almasının yanı sıra farklı ürünlerin üretiminde tatlandırıcı olarak da kullanılmasıdır. Ayrıca bu çalışma gastronomi turizminde coğrafi işaret uygulamalarının amaç ve önemine de değinerek Türkiye’de coğrafi işaret uygulamalarında yetkili öncü kuruluş Türk Patent ve Marka Kurumu tarafından tescillenmiş ve tescil aşamasında olan balları ortaya çıkarıp Türkiye’nin bal haritasını ortaya çıkarmayı hedeflemektedir. Buradan hareketle coğrafi işaret tescili alan ballar hangileridir ve hangi bölgede yer almaktadır?, başvuru işlemleri süren ballar hangileridir ve hangi bölgede yer almaktadır?, tescil sahipleri ile tescil başvurusu yapan kurumlar kimlerdir? Sorularına cevap aranmıştır.

Bu soruların cevapları doğrultusunda Türk mutfak kültürünün sahip olduğu ve Türk Patent ve Marka Kurumu tarafından tescil ile koruma altına alınan bal türlerinin sürdürülebilirliğinin sağlanması ve gelecek kuşaklara aktarılması adına kayıt altına alınacağından önem arz etmektedir. Ayrıca çalışma, literatürde çeşitli ürünlere yönelik yapılmış çalışmalara yeni bir ürün türü ile katkı sunup zenginlik kazandıracığı açısından da önemli olduğu düşünülmektedir.

## 2. KAVRAMSAL ÇERÇEVE

Türkiye, çeşitli endemik bitki türleri, zengin flora yapısı ve uygun iklim şartlarına sahip bir bölgede konumlanmış olup bal üretiminde değerlendirilmesi gereken bir coğrafyadır. Bal, bal arısı tarafından bitkilerin nektarından elde edilen tatlı, viskoz bir madde olmakla birlikte rengi

ve çiçek türü ile karakterize edilir. (White, 1978). Dünyayı baştan çıkaran altın tatlı sıvı olarak ifade edilen bal (Bishop, 2007), Türk Gıda Kodeksi 2020/7 numaralı bal tebliğine göre; “*Bitki nektarlarının, bitkilerin canlı kısımlarının salgılarının veya bitkilerin canlı kısımları üzerinde yaşayan bitki emici böceklerin salgılarının, bal arısı tarafından toplandıktan sonra kendine özgü maddelerle birleştirilerek değişikliğe uğrattığı, su içeriğini düşürdüğü ve petekte depolayarak olgunlaştırdığı, doğası gereği kristallenebilen doğal ürün*” şeklinde tanımlanmaktadır (TGK, 2020). Ayrıca yine aynı tebliğe göre bal 2 şekilde sınıflandırılmaktadır. Bu bilgiler Görsel 1’de yer almaktadır.



#### ÜRETİM VE PAZARA SUNULUŞ ŞEKLİNE GÖRE BAL

**Görsel 1.** Türk Gıda Kodeksine Göre Bal Çeşitleri (TGK, 2020).

Görsel 1’de de belirtildiği gibi bal kaynağına göre ve pazara sunulmuş şekline göre 2 grupta sınıflandırılmaktadır. Kaynağına göre ballar çiçek ve salgı balı olarak ayrılmaktadır. Aslında burada arının hangi bitkiden hammaddeyi topladığının önemi ortaya çıkmaktadır. *Çiçek balı*; arıların bitkilerin çiçek bölümünde salgılanan nektarları toplaması ile sağlanırken *salgı balı*; bitkilerin canlı kısımlarının salgılarından veya orman ağaçlarında yaşamlarını sürdüren emici böceklerin reçine gibi tatlımsı salgılarının toplanmasından elde edilmektedir. Üretim ve pazara sunulmuş şekline göre ise petekli, doğal petekli, karakovan, süzme, petekli süzme, sızma, filtre edilmiş ve pres bal şeklinde 8 gruba ayrılmaktadır (TGK, 2020).

Türkiye’de üretilen bazı bal ve çeşitlerine şunlar örnek verilebilir (Web\_1);

*Çiçek balı ve çeşitleri:* Kendi içinde polifloral yani çok çiçekli ve monofloral yani tek çiçekli olarak iki sınıfa ayrılmaktadır. Çok çiçekli, yüksek rakımlı dağlarda veya yaylalarda yöredeki çiçek çeşitliliği ile bağlantılı olarak üretilmektedir. Birden çok toplanan çiçek nektarlarından bal oluştuğu için tadı, aroması, rengi ve kalitesi farklılık göstermektedir. Bitlis balı, Anzer balı, Eğriçayır balı bu bal türüne örnek verilebilir. Monofloral bal ise tek bir çiçekten elde edildiği için genellikle o çiçek adıyla özdeşleşmiştir. Kestane, lavanta, keçiboynuzu, limon çiçeği veya portakal çiçeği balları bu bal türüne örnek olarak gösterilebilir. Görsel 2’de çiçek bal türüne ait örnek görseller yer almaktadır.



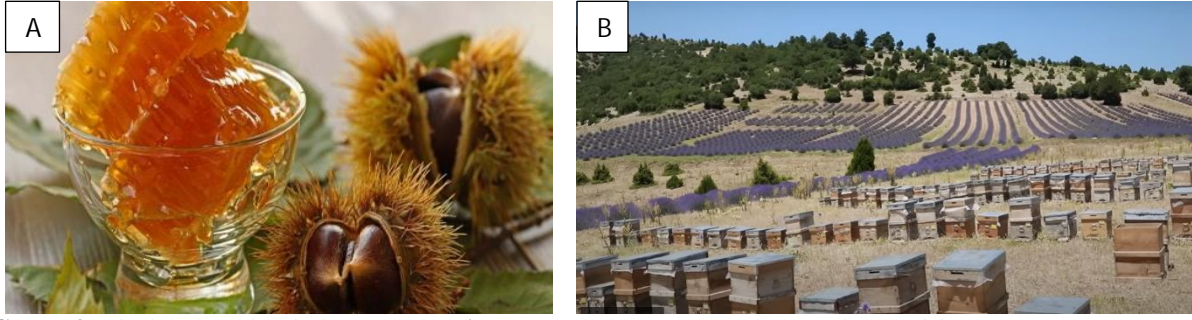

**Görsel 2.** Çiçek balı çeşitlerinden örnekler. **A**-Kestane balı, **B**-Lavanta balı üretim arazisi

*Salgı balı ve çeşitleri:* Orman alanlarında yaygın olarak görülen kayın, meşe, çam gibi ağaçların üzerinde oluşan salgıların arılar tarafından toplanması ile elde edilmektedir. Çam balı, sedir balı en yaygın olarak bilinenlerdir ve bu tür ballar genellikle süzme olarak ya da ham bal olarak satılmaktadır. Şekil 3’te salgı balı çeşitlerinden örnekler yer almaktadır.



**Görsel 3.** Salgı balı çeşitlerinden örnekler **C**-Sedir ağaçları, **D**-Sedir balı, **E**-Çam balı

Balın geçmişi ile ilgili nerede, nasıl ya da ne zaman bulunduğu ile ilgili net bilgi literatürde bulunmamakla birlikte araştırmalar İspanya Valencia’da bulunan Arona mağarasındaki duvarda buluna bal toplayan bir kız resminin varlığı 16 bin yıl öncesini işaret etmektedir. Türk mutfak kültürü açısından konu ele alındığında Kaşgarlı Mahmut, balı Türklerin öncelikle “arı yağı” şeklinde tanımladığını daha sonra ise Batı Türkleri tarafından günümüzdeki kullanım şeklini yani “bal” sözcüğüne dönüştürüldüğünü ifade etmektedir. Anadolu’da bulunan Çatalköy’deki duvarlarda çiçeklerin üzerinde yer alan böcek resimli süslemeler 89 bin yıl önce balın bu yörelerde bilindiğinin bir göstergesi olarak değerlendirilmektedir (Ötleş 1999; Sönmez, 2004).

Antik Çağ mutfak kültüründe şeker henüz keşfedilmemişken baldan tatlandırıcı olarak yararlanıldığı gibi çeşitli yemeklerde ve beslenmede temel ürün olarak kullanılmıştır. Özellikle bu dönemde düzenlenen ziyafetlerde ana yemekten önce servis edildiği gibi yemekten sonra petek ile tatlı olarak da servis edilmiştir. Yine aynı dönemde tatlının yanı sıra çeşitli yemek yapımlarında ve içeceklerde kullanıldığı görülmektedir. Hatta şarap ve bira ile karıştırılarak tatlandırıcı olarak yaygın şekilde kullanıldığı da belirtilmektedir. Bununla birlikte hamur işlerinde, ekmek yapımında, bitki çaylarının yanında, zeytinyağı ile karıştırılarak sos yapımında, et yemeklerinde, marmelatlarda balın kullanıldığı kaynaklardan aktarıldığı gibi çeşitli festivallerin ana gıda maddesi olarak da değerlendirildiği ifade edilmektedir (Fenerci, 2021: 62-66).

Osmanlı mutfağında ise 15. yüzyıla kadar tatlandırıcı olarak bal ve pekmezin kullanıldığını kaynaklar belirtmektedir. Daha sonrasında şeker kamışının merkezi olan Mısır’ın ülke sınırlarına katılmasıyla birlikte toz şekerin ortaya çıkışı bu yaygın kullanımı sekteye uğratmıştır. Balın lezzetini ve doğallığını şekerle karşılaştırmak doğru olmasa da 16 ile 17. yüzyıllara gelindiğinde saray mutfağında bal ve şeker kullanımının yarı yarıya yaklaştığı

söylenbilir. Bal ile tatlandırılan Osmanlı saray lezzetlerine örnek olarak; ballı memun helvası, ballı mahmudiye, zeytinyağlı ballı enginar, ballı revani ve ballı derviş lokması verilebilir (Web\_2).

Günümüz mutfaklarında da balın ilave edildiği yemeklere bazı örnekler verilebilir. *Ballı tavukgöğüsü*; jülyen doğranan tavukgöğüsleri derin yağda kızartılır. Sonrasında sos için tereyağı un ile kavrulurken devamında **bal**, limon suyu, soya sosu ilave edilerek krema kıvamını alana kadar karıştırılır. Kızartılan tavukgöğüslerinin üzerine bu bal karışımı sos dökülerek servis edilmektedir. *Ballı bonfile*; bonfile ızgarada pişirilir. Üzerine sos olarak yine soya sosu, hardal, pul biber, **bal** ve kekik ilave edilerek iyice karıştırılır ve bonfilenin üzerine sos dökülerek servis gerçekleştirilmektedir (Web\_3). Bunlardan başka ballı bademli veya ballı cevizli pasta, ballı kurabiye, ballı hardal sosu, bal helvası, Ege Bölgesine özgü ballı lokma tatlısı gibi lezzetler günümüz mutfaklarında sofraları tatlandırmaktadır. Ayrıca kahvaltılık sofralarında bal, kaymak ile veya tereyağı ile karıştırılarak yaygın bir şekilde tüketilmektedir.

Bal üretiminde Çin ilk sırada yer alırken Avrupa Birliği (AB) ve Türkiye ikinci ve üçüncü olarak sıralanmaktadır. AB'nin önemli bal üreticisi olmasına karşın en büyük bal ithalatçısı olduğunu da belirtmek gerekir. Dünya genelinde 300'den fazla bir bitki türünün nektarından yapılan yani monofloral bal türü bulunmaktadır. İtalya dünyada 30'dan fazla bal çeşidi üreten ülke olmakla birlikte aynı zamanda en az bal tüketen ülke konumundadır. Türkiye bal tüketiminde günlük 3.33 gram ile Dünya genelinde yedinci sırada yer almaktadır (Web\_4). Türkiye'de 2022 yılı verilerine bakıldığında ise 95 binin üzerinde bal üreticisi varlığı, 9 milyona yakın kovan sayısı bulunmaktadır. Bu bal kaynak varlığından 2022 yılında 118.297 ton bal üretimi gerçekleşmiştir ve kovan başına verim 13,2 kg olarak hesaplanmıştır (Web\_5).

Coğrafi işaret tescilleri, gerek üreticiler gerekse tüketiciler açısından gurur verici bir sembol olarak görülebilir. Çünkü bu tescil, ürünün orijinalliğini belirtmekle kalmayıp aynı zamanda tarafların haklarının güvencede olduğunun teminatı olarak da görülmektedir. Bu sebepten dolayı coğrafi işaret tescilleri küresel anlamda toplumlar tarafından bilinen ve kaliteli üretimi koruyup sürdüren bir lütuf olarak değerlendirilmektedir (Gulati, 2016). Deneyimler ile şekillenmeye başlayan günümüz turizm faaliyetlerinde lezzet tutkunlarının büyük bölümünün tercihi bu şekilde coğrafi işaret tescilleri ile kayıt altına alınmış spesifik ve özgün ürünler olabileceği gibi ulusal mutfaklardaki tüm lezzetleri deneyimle yönünde şekillenebilmektedir (Hadelan, vd., 2021). Dolayısıyla bal, peynir veya zeytinyağı gibi spesifik ürünler veya ulus mutfak kültürü tek başına bir destinasyon için çekim unsuru olabileceği gibi diğer turizm türlerinin destekleyicisi olarak da değerlendirilebilir (Richards, 2015; Kesici ve Çakır, 2020). Bu noktada coğrafi işaret tescili almış ürünlerin gastronomi turizmüne önemli katkılar sunduğunu belirtmek gerekir. Coğrafi işareti bir ürünü gösteren yer adı olarak kısaca tanımlayan Tekelioğlu (2019), ürünün o yer ile tanındığını, özdeşleştiğini, kaliteli olup şöhrete sahip aslında yöresel ürünler olabileceğini belirtmektedir. Bu ürünlerin yasal düzenlemelerle tescillenip koruma altına alındığını belirten araştırmacı, coğrafi işaret uygulamalarını ürünler için kalite güvencesi, yöresel beceri ve gelenekleri koruyup aynı zamanda kırsal bölgeler kalkınması için önemli bir kaldıraç olarak açıklamaktadır (Tekelioğlu, 2019). Dolayısıyla coğrafi işaretler; kültürün, geleneklerin ve onların özel teknikleri ile yoğrulup üretilen ürünleri için koruma ve gelecek kuşaklara aktarma çabaları olarak ifade edilebilir.

AB ve Türkiye coğrafi işaretler konusunda benzer mevzuata sahiptirler ve tesciller iki şekilde gerçekleştirilmektedir. İlki olan menşe adı (*Protected Designation of Origin-PDO*) altında koruma olarak adlandırılır. Yani belirli bir bölgede yetiştirildiği veya üretildiği ve kalitesinin öncelikli

veya özel olarak o bölgeden geldiği anlamına gelen bir ürünü ifade etmektedir. Tüm üretim, dönüşüm ve detaylandırma süreci menşe bölgesinde gerçekleşmektedir. İkincisi mahreç işaret (*Protected Geographical Indication-PGI*) veya coğrafi işaret koruma olarak isimlendirilir. Yani belirli bir bölgede yetiştirilen veya üretilen bir ürünü ifade eder ve kalitesi o bölgeyle ilişkilendirilir. Ürünün üretiminin, dönüştürülmesinin veya detaylandırılmasının en az bir aşaması sınırları belirtilen bölgesinde meydana gelmektedir (Giovannucci vd., 2009).

Coğrafi işaret tescil korumalarında ana amaç genellikle ürünlere yönelik suiistimali önlemek, taşıtlara fırsat vermemek ve ürünü benzerlerinden karakteristik özelliklerine bağlı olarak ayırmaktır. Burada özellikle kapsayıcı ve temsil oranı yüksek bir organizasyonun oluşturulması önemlidir. Başta üretici birlikleri olmak üzere kamu ve özel kurumların destekleri, tedarik zinciri içindeki yapılanma ve koordinasyon özenle oluşturulmalıdır (Bramley, Biénabe ve Kirsten, 2009).

Literatürde bal ile ilgili çalışmalara bakıldığında geniş bir konu çeşitliliği ortaya çıkmaktadır. Bu araştırmalar öncelikle balın yapısı (White, 1978; Crane, 1982; Alvarez-Suarez vd., 2009) ve bal arılarının özellikleri (Crane, 2004; Geldmann ve González-Varo, 2018; Noël vd., 2020), üzerine odaklanırken devamında balın sağlık açısından önemi (Sönmez, 2004; Karadal ve Yıldırım, 2012; Samarghandian vd., 2017), sektör ve bölge mevzuatı (Fallico vd., 2006; Pippinato vd., 2019), pazar araştırmaları (Pocol ve Mărghitaş, 2007; Desalgne, 2012; Ignjatijević vd., 2018), tüketici tercihleri (Wu vd., 2015; Jones Ritten vd., 2019; Oravec vd., 2020), bal ile ilgili karşılaşılan taşıtl örnekleri (Fakhlaei vd., 2020; Gustafson vd., 2023) konularına doğru yöneldiği günümüze gelindikçe görülmektedir. Ulusal literatürde ise yakın zamanda Alparslan ve Demirbaş (2017)'ın çalışmaları Avrupa Birliği ile Türkiye'deki bal üretimi, ticareti ve coğrafi işaret uygulamalarını mevzuat destekli karşılaştırmıştır.

### 3. YÖNTEM

Bu çalışma, Türk mutfak kültüründe balın kullanıldığı lezzetlerden verilen örnekler ile birlikte gastronomi turizmi açısından coğrafi işaret uygulamalarının amaç ve önemine vurgu yaparak Türkiye'deki coğrafi işaret tescilli bal türlerini kayıt altına almayı amaçlamaktadır. Çalışma verileri, doküman analizi tekniği kullanılarak Türk Patent ve Marka Kurumu kayıtlarının yer aldığı ve "Türkiye Coğrafi İşaretler Platformu" olarak bilinen [www.citurkpatent.gov.tr](http://www.citurkpatent.gov.tr) web sitesinde yer alan 20.09.2023 tarihine kadar olan istatistiklerin derlenip çizelge ve görseller haline getirilmesiyle elde edilmiştir. Ayrıca, çalışma ve araştırmalarında gastronomi turizmi ve bal konusunu ele alan makale, tez, dergi gibi ikincil kaynaklarda da taramalar gerçekleştirilmiştir. Araştırmanın evrenini Türkiye'de coğrafi işaret tescilli alan ve tescil başvurusu yapılan bal türleri oluşturmaktadır. Elde edilen veriler çizelge ve görsellere aktararak okuyucunun kolaylıkla anlayabileceği şekilde yorumlanmıştır. Bulgular kısmında öncelikle bal türünde yıl bazında gerçekleştirilen bal ile ilgili tesciller açıklanmıştır. Devamında ise bal tescillerinin güncel olarak Türkiye'nin bölgelerine göre dağılımı gösterilmiştir. Sonrasında bal tescilleri, bölgelere ait iller bazında ve tek tek tescil sahipleri ile gözler önüne serilmiştir. Türkiye'nin coğrafi işaret tescilli bal haritası şekil ile gösterilmiştir. Devamında bal türünde yapılan başvurular önce bölge bazlı daha sonra da iller ve tescil başvurusunda bulunan kurumlar hakkında bilgiler ile okuyucuya sunulmuştur.

### 4. BULGULAR

Türkiye'nin coğrafi işaretler ile ilgili yolculuğu AB yasalarına uyum çerçevesinde 1995 yılında başlamıştır. Yani bu uygulamaların 30 yıla yakın geçmişi bulunmaktadır. Öncelikli olarak

Türkiye’de bal türleri için coğrafi işaret tescili verilen yılları sayıları ile birlikte ortaya koymak gerekir. Görsel 4 bu konuda geçmişe ait resmi ortaya koymaktadır.

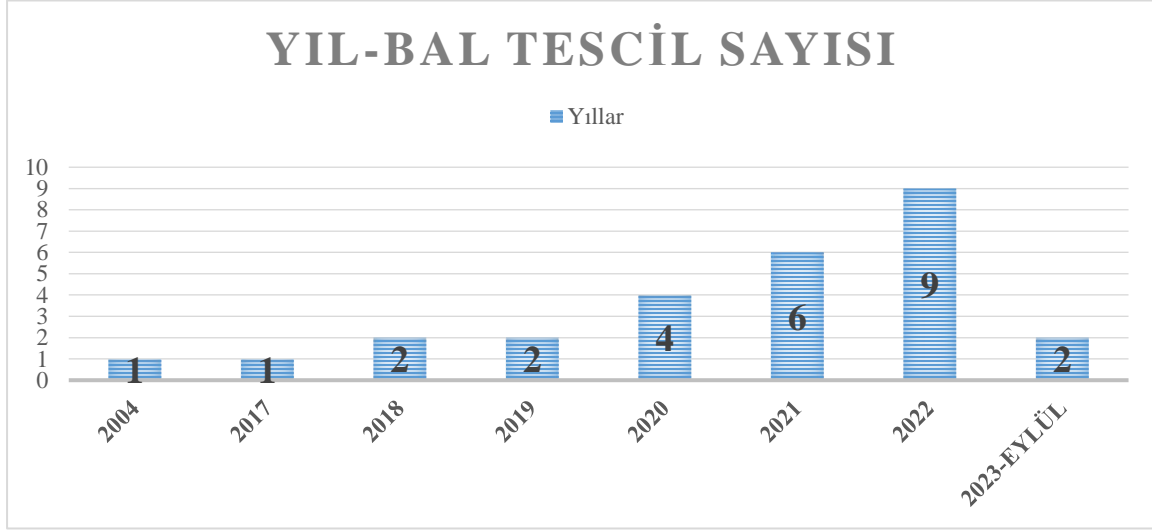

Görsel 4. Türkiye’de yıllara göre bal türlerine verilen tescil sayıları

Görsel 4’e bakıldığında bal kategorisinde ilk coğrafi işaret tescilinin 2004 yılında verildiği görülmektedir. Bu tescil Siirt iline özgü olarak bilinen Pervari balıdır. Pervari balı, menşe işaret olarak ilk tescili almıştır. Sonrasında 2017 yılına kadar herhangi bir bal türü tescil almamıştır. 2017 yılındaki tescil ise Ardahan çiçek balına verilmiştir ve bu bal da menşe adı tesciline sahiptir. Devam eden yıllarda tescil sayılarının yavaş yavaş artış gösterdiği görülmektedir. 2018 ve 2019 yıllarında 2’şer tescil sonrası 2020 yılında 4 tescil devamında 2021 yılında 6 tescil olarak gerçekleşmiştir. Geçtiğimiz yıl yani 2022 yılında zirveye ulaşan bal tescil sayısı 9 olarak neticelenmiştir. Bu yıl ise Eylül ayı itibariyle 2 bal türüne tescil verildiği görülmektedir.

Çalışma başlığımızın cevabını yani bal çeşitliliği ile ağızdan bal damlayan bölgeyi aşağıda yer alan Görsel 5’te bulmak mümkündür.

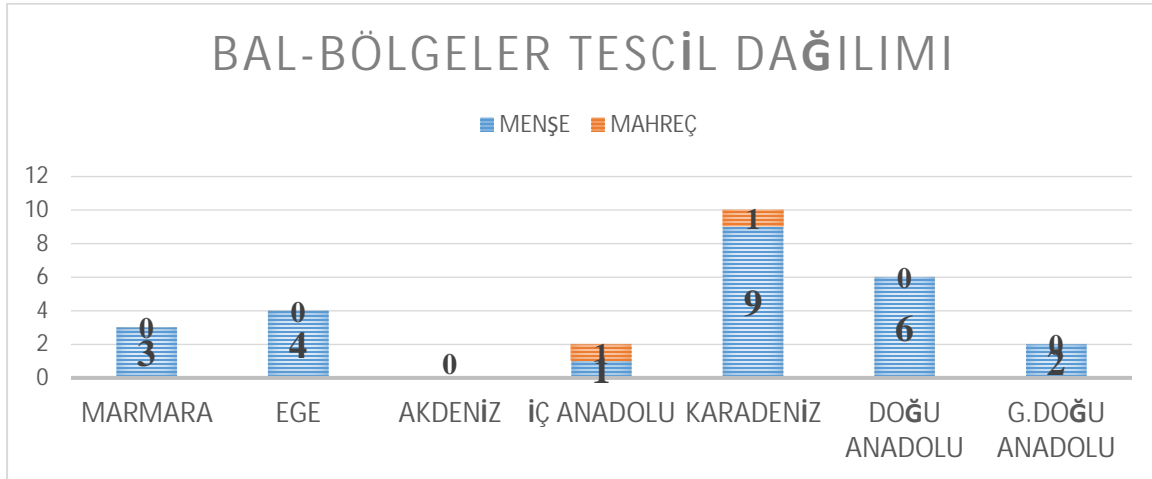

Görsel 5. Türkiye’nin bölgelere göre bal tescil sayıları

Görsel 5 incelendiğinde Türkiye’nin yedi bölgesine ait bal tescil sayılarının 27 olduğu görülmektedir. Mavi renkler menşe adı olarak tescillenen bal sayısını ifade ederken, turuncu renk ise mahreç işaret olarak tescillenen balları göstermektedir. Sadece 2 bal mahreç işaret ile tescillenmiş olup geriye kalan 25 bal ise menşe adı olarak tescillenmiştir. Karadeniz Bölgesi 10 bal türünde coğrafi işaret tesciline sahiptir. Dolayısıyla Karadeniz Bölgesi balseverleri yöreye

davet etmektedir. Yeşilin farklı tonları ile deniz manzarasını bir arada sunabilen bu bölge ziyaretçilerinin damaklarında tatlı bir lezzet bırakmaya adaydır. Doğu Anadolu Bölge'sinin de önemli sayılabilecek miktarda yani 6 bal tescili olduğunu belirtmek gerekir. Devamında Ege Bölgesi 4 ve Marmara Bölgesi 3 bal tescili ile gelirken 2'şer tescili ile İç Anadolu ve Güneydoğu Anadolu bölgeleri son sıraları oluşturmaktadır. Dikkat çekici ve düşündürücü bir bulgu ise Akdeniz Bölgesinin herhangi bir bal tescilinin olmamasıdır.

Bal ile ilgili bölgelerdeki tescil sahibi iller ve tescil sahipleri de araştırma sorularından birisidir. Dolayısıyla bu soruya yanıt olarak aşağıdaki çizelgeler ışık tutacaktır. Önce Marmara Bölgesi devamında Ege Bölgesine değinilecektir. Onları İç Anadolu, Karadeniz, Doğu Anadolu ve Güneydoğu Anadolu bölgelerine ait çizelgeler yorumları ile izleyecektir.

Marmara Bölgesi'ne ait bal türünde 3 tescil bulunmaktadır. Bu tesciller Kırklareli, İstanbul ve Kocaeli illerine ait olmakla birlikte yakın tarihlerde yani 2021 yılı ve sonrası alınmıştır (Çizelge 1).

**Çizelge 1.** Marmara Bölgesi Şehirlerine Ait Bal Türleri ve Bilgileri

Tescilli Balın Adı	Tescil Numarası	Tescil Sahibi	Tescil Tarihi
Kırklareli Meşe Balı	674	Kırklareli İl Tarım ve Orman Müdürlüğü	12.02.2021
Şile Kestane Balı	879	Şile Belediyesi, Sınırlı Sorumlu Şile Arıcılık ve Arı Ürünleri Tarımsal Kalkınma Kooperatifi	03.09.2021
Kocaeli Çamdağı Kestane Balı	1218	Kocaeli Belediyesi	12.09.2022

Çizelge 1'de yer alan bilgiler ışığında tescil sahiplerinden sadece Şile kestane balının bir kooperatife ait olduğu görülmektedir. Diğer iki tescil ise kamu kurumu olan Kırklareli İl Tarım ve Orman Müdürlüğü ile Kocaeli Belediye'sine aittir.

Türkiye'de bal üretim miktarında lider konumda olan Ege Bölgesi (Burucu ve Gülse Bal, 2017: 31) Muğla, Aydın ve Denizli illerine ait toplam 4 bal tesciline sahiptir. Tescil tarihleri 2018 yılı ve sonrasına ait olup Muğla'nın 2 farklı bal tescili bulunmaktadır (Çizelge 2).

**Çizelge 2.** Ege Bölgesi Şehirlerine Ait Bal Türleri ve Bilgileri

Tescilli Balın Adı	Tescil Numarası	Tescil Sahibi	Tescil Tarihi
Muğla Çam Balı	379	Muğla İli Arı Yetiştiricileri Birliği	15.08.2018
Marmaris Çam Balı	469	Marmaris Ticaret Odası	06.11.2019
Dikmen Çiçek Balı	635	S. S. Yeniköy-Dikmen Balkoop Tarımsal Kalkınma Kooperatifi	21.12.2020
Babadağ Kekik Balı	638	Denizli İli Arı Yetiştiricileri Birliği	23.12.2020

Çizelge 2'ye göre tescil sahiplerine bakıldığında Marmaris Ticaret odası hariç diğer tescil sahiplerinin birlik ve kooperatif olduğu yani bir üretici örgütü olduğu görülmektedir. Dolayısıyla örgüt kültürünün Ege Bölgesindeki bal üreticileri açısından önemli görüldüğü ve coğrafi işaret tescilinde birlikte hareket ettikleri belirtilebilir.

İç Anadolu Bölgesi'nin bal türlerinde 2 tescilli bulunmaktadır ve bu tesciller Kayseri ve Sivas illerine aittir. Tescil tarihleri ise 2020 yılı sonu ve sonrasıdır (Çizelge 3).

**Çizelge 3.** İç Anadolu Bölgesi Şehirlerine Ait Bal Türleri ve Bilgileri

Tescilli Balın Adı	Tescil Numarası	Tescil Sahibi	Tescil Tarihi
Özvatan Çiçek Balı	593	Özvatan Kaymakamlığı	16.11.2020
Zara Balı	1095	Zara Ziraat Odası	26.04.2022

Çizelge 3'teki bilgilere göre 2 bal tescilinin birisi Özvatan Kaymakamlığı'na diğeri ise Zara Ziraat Odası'na aittir. Bu bölgede herhangi bir bal üretici örgütünün coğrafi işaret tescili konusunda harekete geçmediği ya da herhangi bir birlik veya örgütün kurulmadığı, varsa bile coğrafi işaret tesciline önem vermediği söylenebilir.

Karadeniz Bölgesi Türkiye'de bal türünde coğrafi işaret tescil sayısında ilk sırada yer almaktadır. 10 tescil il bazında şöyle sıralanmaktadır: Bayburt, Sinop, Düzce, Rize, Kastamonu, Artvin, Karabük ve Samsun. Bu illerden Rize ve Artvin 2'şer bal türünde tescile sahiptir. Bu tescillerin tamamı yakın tarihte yani 2020 yılı ve sonrası alınmıştır (Çizelge 4).

**Çizelge 4.** Karadeniz Bölgesi Şehirlerine Ait Bal Türleri ve Bilgileri

Tescilli Balın Adı	Tescil Numarası	Tescil Sahibi	Tescil Tarihi
Bayburt Balı	507	Bayburt Üniversitesi	20.07.2020
Sinop Kestane Balı	649	Sinop Üniversitesi	13.01.2021
Anzer Balı	676	Rize İl Tarım ve Orman Müdürlüğü	16.02.2021
Düzce Kestane Balı	882	Düzce İl Tarım ve Orman Müdürlüğü	06.09.2021
Hatila Balı	893	Sınırlı Sorumlu Taşlıca Köyü Tarımsal Kalkınma Kooperatifi	17.09.2021
Ayder Balı	1081	Sınırlı Sorumlu Ayder Kaplıca ve Aşağı Şimşirli Tarımsal Kalkınma Kooperatifi	15.04.2022
Kastamonu Kestane Balı	1190	Kastamonu İli Arı Yetiştiricileri Birliği	12.08.2022
Arhavi Kestane Balı	1252	Arhavi Ziraat Odası	10.11.2022
Yenice Ihlamur Balı	1456	Yenice Kaymakamlığı	22.08.2023
Salıpazarı Kestane Balı	1468	Samsun Büyükşehir Belediyesi	18.09.2023

Çizelge 4'e göre Karadeniz Bölgesi bal tescil sahiplerinden ikisi Bayburt ve Sinop Üniversitesi diğeri ikisi Rize İl Tarım ve Orman Müdürlüğü ile Düzce İl Tarım ve Orman Müdürlüğüne aittir. Diğer tesciller Arhavi Ziraat Odası, Yenice Kaymakamlığı ve Samsun Büyükşehir Belediyesi'ne verilmiştir. Son üç tescil sahiplerinden ikisi kalkınma kooperatifi ve biri arı yetiştiricileri birliğine aittir. Bal üretimi konusunda üretici birliği veya örgüt kültürünün tam olmasa da kısmen Karadeniz Bölgesinde bulunduğu bu tespitler için söylenebilir.

Doğu Anadolu Bölgesi bal türü tescil sayısında Türkiye'de 6 tescil ile ikinci sırada yer almaktadır. Bu tesciller Ardahan, Kars, Erzincan, Ağrı, Elazığ ve Bingöl illerine aittir. Aynı zamanda Türkiye'de ilk tescilden uzun süre geçtikten sonra 2017 yılında verilen ikinci bal tescili Ardahan çiçek balı da bu bölgede üretilmektedir (Çizelge 5).

**Çizelge 5.** Doğu Anadolu Bölgesi Şehirlerine Ait Bal Türleri ve Bilgileri

Tescilli Balın Adı	Tescil Numarası	Tescil Sahibi	Tescil Tarihi
Ardahan Çiçek Balı	213	Ardahan İli Arı Yetiştiricileri Birliği	01.06.2017
Kars Balı	374	Kars İli Arı Yetiştiricileri Birliği	10.08.2018
Refahiye Balı	457	Refahiye Ziraat Odası	18.09.2019
Ağrı Geven Balı	1050	Ağrı İli Arı Yetiştiricileri Birliği	17.03.2022
Elazığ Geven Balı	1226	Elazığ İli Arı Yetiştiricileri Birliği	21.09.2022
Bingöl Balı	1237	Bingöl Üniversitesi	07.10.2022

Çizelge 5'deki bilgilere göre tescillerin birisi Refahiye Ziraat Odasına aitken diğeri Bingöl Üniversitesi'ne aittir. Geriye kalan 4 tescil ise illere ait arı yetiştiricileri birliğine verilmiştir. Tüm bölgeler içinde arı üreticiler birliği veya örgüt kültürünün Doğu Anadolu Bölgesinde gelişim gösterdiği, coğrafi işaret bilinç ve farkındalığın yüksek seviyede olduğu ve coğrafi işaret tesciline birliklerce önem verildiği bu tespitler için söylenebilir.

Güneydoğu Anadolu Bölgesi bal türünde 2 coğrafi işaret tesciline sahiptir. Bu iller Siirt ve Gaziantep'tir. Türkiye'nin bal türünde ilk coğrafi işaret tescilini 2004 yılında alan Pervari balı bu bölgede üretilmektedir (Çizelge 6).

**Çizelge 6.** Güneydoğu Anadolu Bölgesi Şehirlerine Ait Bal Türleri ve Bilgileri

Tescilli Balın Adı	Tescil Numarası	Tescil Sahibi	Tescil Tarihi
Pervari Balı	59	Pervari Bal Üreticileri Birliği	19.08.2004
Antep Zahter Balı	1054	Gaziantep Ticaret Borsası	24.03.2022

Çizelge 6'ya göre tescillerden birisi Gaziantep Ticaret Borsası'na aitken diğeri bal üreticileri birliğine aittir. Bu durum bal üretici birliği veya örgüt kültürünün bölgede benimsendiği şeklinde yorumlanabilir.

Coğrafi işaretler konusunda AB ülkelerinin İspanya, Fransa, İtalya gibi başarısı ve kazancı tartışılmaz bir seviyededir. Bu başarının arkasında ise başta üretici birlikleri olmak üzere, dernekler, federasyon, konsorsiyum gibi üretici örgütlerinin sürecin içinde aktif şekilde bulunmaları ve tescil sahipliğinde önemli seviyede olmaları yatmaktadır (Tekelioğlu, 2019: 56). Dolayısıyla Türkiye'de bal üretici örgütlerinin coğrafi işaret uygulamalarında veya tescil sahipliğinde çok da aktif olmadıkları veya olmadıkları belirtilebilir. Bunun sebepleri araştırılabilir.

Coğrafi işaret tescil başvurusu yapılmış ve değerlendirme işlemleri devam eden bal türleri de Türk Patent ve Marka Kurumu istatistiklerinde görülmektedir. Bu konudaki bilgiler bölgeler bazında Görsel 6'da belirtilmektedir.

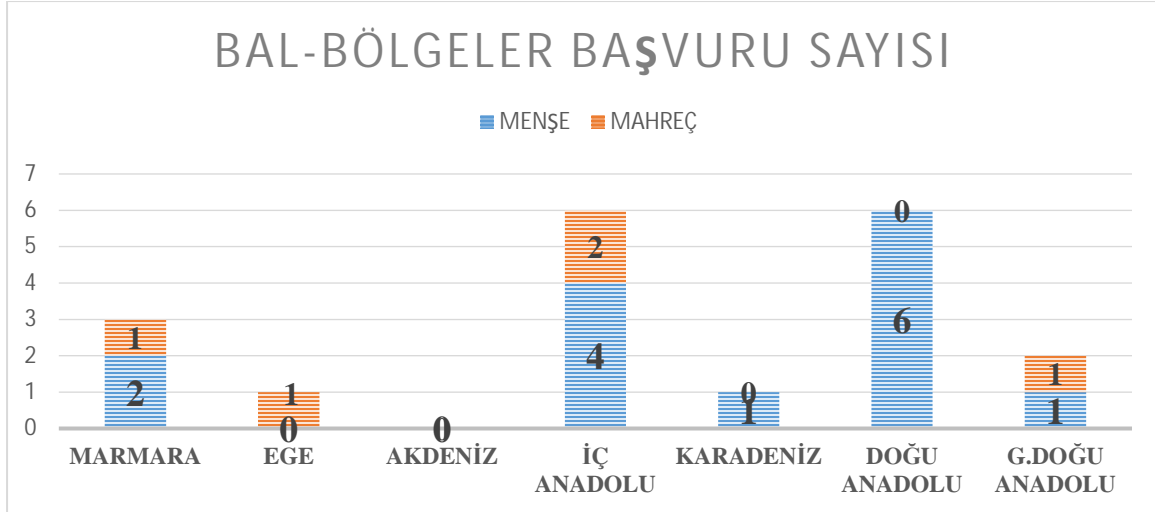

Görsel 6. Türkiye'nin bölgelere göre bal tescil başvuru sayıları

Görsel 6'da yer alan bilgilere göre Türkiye'de tescil başvurusunda bulunan balların bölgelere göre dağılım toplamı 19 adet olarak görülmektedir. Bu başvuruların 5 adedi mahreç geriye kalan 14 adedi ise menşe adı tescili için yapılmıştır. En fazla başvuru 6'şar bal türü için İç Anadolu Bölgesi ve Doğu Anadolu Bölgesine aittir. Bunları Marmara Bölgesi 3 bal tescil başvurusu, Güney Doğu Anadolu Bölgesi 2 bal tescil başvurusu ve Karadeniz ile Ege bölgeleri ise 1'er bal başvurusu ile izlemektedir. Tescil başvuru sonuçlarının olumlu karşılanması halinde Doğu Anadolu Bölgesi Türkiye genelinde en fazla bal tesciline sahip bölge unvanını Karadeniz Bölgesi'nin elinden alabilir. Her iki bölgenin de bal tescillerinde yarış içinde oldukları ifade edilebilir.

Tescil başvurularında Marmara Bölgesi 3 tescil isteğine sahiptir. Bu başvurular Yalova, Edirne ve Çanakkale illerine aittir. Başvurular 2021 yılı ve sonrasına aittir (Çizelge 7).

Çizelge 7. Marmara Bölgesi Şehirlerine Ait Bal Başvuru Türleri ve Bilgileri

Başvurulan Balın Adı	Dosya Numarası	Başvuru Sahibi	Başvuru Tarihi
Yalova Kestane Balı	C2020/138	Yalova İli Arı Yetiştiricileri Birliği	12.02.2021
Keşan Korudağ Çiçek Balı	C2022/000459	Keşan Belediyesi	03.09.2021
Çanakkale Meşe Balı	C2023/000164	Çanakkale Arı Yetiştiricileri Birliği Ticari İşletmesi	12.09.2022

Çizelge 7'ye göre başvuru yapan kurumlardan birisi Keşan Belediyesi diğer ikisi ise şehirlere ait olan arı yetiştiricileri birliklerine aittir. Bal yetiştirici bir örgütlerin başvurusu burada önemlidir ve değerli görülmelidir.

Türkiye bal üretiminde Karadeniz Bölgesi ile yarışan ve önemli üretim miktarı olan Ege Bölgesi "Türk Çam Balı" adında sadece 1 tescil başvurusuna sahiptir. Bu başvuru da geçtiğimiz yıl yani 2022 yılının ortalarında yapılmıştır ve tescil inceleme işlemleri Türk Patent ve Marka Kurumu tarafından sürdürülmektedir (Çizelge 8).

Çizelge 8. Ege Bölgesi Şehirlerine Ait Bal Türleri ve Bilgileri

Başvurulan Balın Adı	Dosya Numarası	Başvuru Sahibi	Başvuru Tarihi
Türk Çam Balı	C2022/000159	Menemen Ege Tarımsal Araştırma Enstitüsü	31.05.2022



Çizelge 8, Ege Bölgesi'ndeki bu tek başvuruyu Menemen Ege Tarımsal Araştırma Enstitüsü tarafından yapıldığını göstermektedir.

İç Anadolu Bölgesi bal tescil başvurularında sıçrama yapmış görülmektedir ve 6 bal türü için tescil inceleme işlemleri devam etmektedir. Başvurular Ankara, Karaman, Çankırı, Niğde ve Kayseri illerine aittir. Karaman ilinin bal tescilinde 2 başvurusu bulunmaktadır (Çizelge 9).

**Çizelge 9.** İç Anadolu Bölgesi Şehirlerine Ait Bal Türleri ve Bilgileri

Başvurulan Balın Adı	Dosya Numarası	Başvuru Sahibi	Başvuru Tarihi
Ankara Balı	C2019/125	Ankara Ticaret Odası	18.09.2019
Ermenek Taşeli Balı	C2022/000298	Ermenek İlçe Tarım ve Orman Müdürlüğü	12.09.2022
Karadağ Balı	C2022/000387	Karaman İl Tarım ve Orman Müdürlüğü	10.11.2022
Kurşunlu Çiçek Balı	C2023/000026	Kurşunlu Belediyesi	16.01.2023
Niğde Keven Balı	C2023/000049	Niğde İli Arı Yetiştiricileri Birliği	16.02.2023
Felahiye Çiçek Balı	C2023/000122	Felahiye Belediyesi	29.03.2023

Çizelge 9, İç Anadolu Bölgesinde bal için yapılan başvurularda kamu kurumlarının ağırlığını göstermektedir. Tarım ve orman müdürlükleri ve belediyeler 2'şer başvuruya sahipken Ankara Ticaret Odası tek başvuruya sahiptir. Özellikle bu başvurunun üzerinden geçen süre oldukça dikkat çekicidir ve dört yıldır tescil gerçekleşmemiştir. Son olarak başvurusu bulunan Niğde İli Arı Yetiştiricileri Birliği'dir.

Karadeniz Bölgesi bal tescil çeşitliliği açısından Türkiye'de ilk sırada yer almaktadır. Başvuru işlemlerine bakıldığında ise sadece tek başvurunun Bartın iline ait olduğu ve başvurunun 2020 yılında yapıldığı görülmektedir (Çizelge 10).

**Çizelge 10.** Karadeniz Bölgesi Şehirlerine Ait Bal Türleri ve Bilgileri

Başvurulan Balın Adı	Dosya Numarası	Başvuru Sahibi	Başvuru Tarihi
Bartın Kestane Balı	C2020/304	Bartın İli Arı Yetiştiricileri Birliği	18.09.2020

Çizelge 10'da başvurunun Bartın İli Arı Yetiştiricileri Birliği tarafından yapıldığı görülmektedir. Bartın kestane balına coğrafi işaret tescili alabilmek adına birliğin yörede öncü olduğu söylenebilir.

Doğu Anadolu Bölgesi bal türünde Türk Patent ve Marka Kurumuna 6 başvuru ile en fazla tescil başvurusunda bulunan İç Anadolu bölgesi ile birlikte diğer bölgedir. Bu tescil başvuruları bölgede yer alan Hakkari, Muş, Erzurum, Tunceli ve Erzincan illerinden yapılmıştır. Erzincan ilinin 2 farklı bal türü için tescil başvurusu bulunmaktadır. Başvurular 2019 yılından günümüze kadar gelmektedir (Çizelge11). Başvuru işlemlerinin olumlu sonuçlanması durumunda Doğu Anadolu Bölgesi, Türkiye'de en fazla bal tescili bulunan bölge konumuna geçebilir.

**Çizelge 11.** Doğu Anadolu Bölgesi Şehirlerine Ait Bal Türleri ve Bilgileri

Başvurulan Balın Adı	Dosya Numarası	Başvuru Sahibi	Başvuru Tarihi
Şemdinli Balı	C2019/106	Hakkari İli Arı Yetiştiricileri Birliği	21.08.2019
Muş Balı	C2020/050	Muş İli Bal Üreticileri Birliği	12.02.2020
Erzurum Balı	C2021/000170	Erzurum Ticaret Borsası	09.04.2021

Munzur Balı	C2022/000420	Tunceli İl Tarım ve Orman Müdürlüğü	28.11.2022
Erzincan Geven Balı	C2023/000012	Erzincan İli Arı Yetiştiricileri Birliği	09.01.2023
Tercan Balı	C2023/000052	Tercan Köylere Hizmet Götürme Birliği	20.02.2023

Çizelge 11'e göre kamu kurumları ile arı yetiştiricileri birliği ve bal üreticileri birliği başvuruları yarı yarıya gerçekleşmiştir. Bölgede coğrafi işaret tescil almış bal türlerinde bu üretici örgütlerinin varlığı sayı olarak ağırlık gösterse de başvuru işlemlerinde yarı yarıya olması düşündürücüdür.

Güneydoğu Anadolu Bölgesi tescil başvuru sayısı ikidir. Bu başvurular Batman ve Şırnak illerine aittir. Yakın tarihte başvuruların yapıldığı söylenebilir (Çizelge 12).

**Çizelge 12.** Güneydoğu Anadolu Bölgesi Şehirlerine Ait Bal Türleri ve Bilgileri

Başvurulan Balın Adı	Dosya Numarası	Başvuru Sahibi	Başvuru Tarihi
Sason Balı	C2022/000093	Batman İl Tarım ve Orman Müdürlüğü	04.03.2022
Beytüşşebap Doğal Balı	C2023/000028	Beytüşşebap İlçe Tarım ve Orman Müdürlüğü	23.01.2023

Çizelge 12'ye göre başvurular Batman İl Tarım ve Orman Müdürlüğü ile Beytüşşebap İlçe Tarım ve Orman Müdürlüğü tarafından gerçekleştirilmiştir.

Akdeniz Bölgesi ile ilgili gerek coğrafi işaret bal tescillerinde gerekse başvuru aşamasında bulunan ballar hakkında herhangi bir bilgi verilmemiştir. Literatürde Akdeniz Bölgesinin Türkiye'de en fazla bal üretimi gerçekleşen

## 5. TARTIŞMA ve SONUÇ

Türkiye konumu coğrafi işaret tescilli bal türleri ve zengin ürün çeşitliliğine sahip mutfağı ile önemli bir bal üretim merkezi görünümünde olup bal türlerini kahvaltılık sofralarında, yemeklerinde, misafirlerine sunan bir gastronomi destinasyonu konumundadır.

Sonuç olarak bal üretiminde coğrafi işaret tescil sahibi olan 9 isimde "Bal" veya "Arı" geçen kooperatif veya yetiştiricileri birliği tespit edilmiştir. Başvurular arasında ise bu sayı 7 olarak belirlenmiştir. Coğrafi işaretlerde başarının anahtarı sürecin içerisinde ürüne yönelik bir örgütün veya birliğin olması ile yakından ilgilidir (Tekelioğlu, 2019). Türkiye'de ki bu durum gelecekte yapılacak bir araştırma için konu olarak seçilebilir.

Ankara balı için başvuru 2019 yılı Eylül ayında Ankara Ticaret Odası tarafından yapılmıştır. 2023 yılı Eylül ayı itibariyle aradan geçen dört yıl süreye karşılık tescil henüz gerçekleştirilmemiştir. 2019 yılında artan tescil ve başvuru sayıları baz alındığı ortalama 1,5 yıl içerisinde başvuruların sonuçlandığı belirlenmiştir. İlgili paydaşların bu konuya dikkatini vermeleri gerekir. Evrak eksikliği veya bal üretici örgütünün süreç içinde olmayışı veya farklı bir problem buna sebep olmuş olabilir. Dolayısıyla ilgililer problemin çözümü için çaba gösterip tescilin bir an önce gerçekleşmesini sağlamalıdır.

Akdeniz Bölgesi bal üretim miktarında Türkiye geneli üçüncü sırada (Burucu ve Gülse Bal, 2017: 31) olsa da ve Türkiye'de en çok bal üretimi yapılan ilk on şehir arasında Adana, Mersin, Antalya gibi şehirleri bulunsa da (Çukur ve Çukur, 2021: 34) herhangi bir bal türünde coğrafi işaret tescilli bulunmamaktadır. Aynı zamanda bölgenin 2023 yılı Eylül ayı itibariyle herhangi

bir bal türüne yönelik başvurusu da bulunmamaktadır. Bu tespit gelecekte yapılacak bir çalışmanın konusu olabilir ve sebepleriyle araştırılabilir.

Çalışma sonuçları gastronomi turizmiyle de yakın ilişkide olan Api-turizm için Türkiye’de önemli bir potansiyelin olduğunu ortaya koymaktadır. Ancak bu turizm türü bal ve diğer arı ürünlerinin satışının yapılabileceği mağazalar, apiterapi salonları, bal veya arı müzeleri, atölyeler, workshoplar, bal tadım yerleri gibi etkinlik ve saha yapılanmasına ihtiyaç duymaktadır (Wos, 2014: 67; Suna, 2018: 43).

Bu çalışmanın sınırlılığını Türkiye genelinde coğrafi işaret ile tescillenip koruma altına alınan bal türleri oluşturmaktadır. Ayrıca Türk Patent ve Marka Kurumu’na ait istatistikler ayrı bir sınırlama ölçütüdür. Gelecekteki çalışmalar özellikle coğrafi işaret tescilli almış bal üretiminde görev alan üreticiler arasında coğrafi işaret farkındalığına odaklanabileceği gibi bal üretimi ve desteklerinde yaşanan sorunlar var ise bunları tespit etmeye yönelebilir.

### KAYNAKÇA

- [1] Adrienn, N., József, K., & Henrietta, N. (2016). The role of Szamos marzipan in the hungarian tourism and gastronomy. *Вестник АПК Ставрополя*, (S1), 47-50.
- [2] Alparslan, Ö. S., & Demirbaş, N. (2019). Avrupa Birliği ve Türkiye’de Bal Üretim ve Ticareti Açısından Coğrafi İşaret Uygulamalarının Değerlendirilmesi. *Yüzüncü Yıl University Journal of Agricultural Sciences*, 29(3), 526-538.
- [3] Alvarez-Suarez, J. M., Tulipani, S., Romandini, S., Vidal, A., & Battino, M. (2009). Methodological aspects about determination of phenolic compounds and in vitro evaluation of antioxidant capacity in the honey: a review. *Current Analytical Chemistry*, 5(4), 293-302.
- [4] Bishop, H. (2007). *Robbing the Bees: A Biography of Honey--The Sweet Liquid Gold that Seduced the World*. Simon and Schuster.
- [5] Bramley, C., Biénabe, E., & Kirsten, J. (2009). The Economics of Geographical Indications: Towards a Conceptual Framework for Geographical Indication Research in Developing Countries. *The economics of intellectual property*, 109-142.
- [6] Burucu, V., & Bal, H. S. G. (2017). Türkiye’de arıcılığın mevcut durumu ve bal üretim öngörüsü. *Tarım Ekonomisi Araştırmaları Dergisi*, 3(1), 28-37.
- [7] Clicerì, D.; Menghi, L.; Endrizzi, I.; Marcazzan, G.L.; Gasperi, F. (2022). A sensory-based approach to valorize local foods with experts and communities: the case study of polyfloral honey. In: *Gastronomy at the crossroad of ecological transition and social justice: toward the International Society for Gastronomic Sciences and Studies*, Turin, Italy, 23-25 September 2022. Pollenzo Bra Cuneo: University of Gastronomic Sciences: 81. ISBN: 9791280673046.
- [8] Crane, E. (1982). Learning about honey through fructose. *Bee World*, 63(4), 174-177.
- [9] Crane, E. (2004). A short history of knowledge about honey bees (Apis) up to 1800. *Bee world*, 85(1), 6-11.
- [10] Çukur, T. & Çukur, F. (2021). ARIMA Modeli ile Türkiye Bal Üretim Öngörüsü. *Tarım Ekonomisi Araştırmaları Dergisi*, 7(1), 31-39. Retrieved from <https://dergipark.org.tr/en/pub/tead/issue/63123/958613>
- [11] Desalgne, P. (2012). Ethiopian honey: Accessing international markets with inclusive business and sector development. *SNV/Ethiopia*, 2011, 1-7.

- [12] Fakhlaei, R., Selamat, J., Khatib, A., Razis, A. F. A., Sukor, R., Ahmad, S., & Babadi, A. A. (2020). The toxic impact of honey adulteration: A review. *Foods*, 9(11), 1538.
- [13] Fallico, B., Arena, E., Verzera, A., & Zappalà, M. (2006). The European Food Legislation and its impact on honey sector. *Accreditation and Quality Assurance*, 11, 49-54.
- [14] Fenerci, B. Ş. (2021). Eskiçağ'da bal. *Masrop E-Dergi*, 15(1), 62-74.
- [15] Geldmann, J., & González-Varo, J. P. (2018). Conserving honey bees does not help wildlife. *Science*, 359(6374), 392-393.
- [16] Giovannucci, D., Josling, T., Kerr, W., O'Connor, B., Yeung, M. T. (2009). Guide to Geographical Indications: Linking Products and Their Origins. Online at <https://mpr.ub.uni-muenchen.de/27955/>
- [17] Gulati, S. (2016). Geographical Indications in India & the Case of Famous Indian Weave: Banarasi Brocade. *International Journal of Research-Granthaalayah*, 4(12), 137-146.
- [18] Gustafson, C. R., Champetier, A., Tuyizere, O., & Gitungwa, H. (2023). The impact of honey fraud information on the valuation of honey origin: Evidence from an incentivized economic experiment. *Food Control*, 110070.
- [19] Hadelan, L., Rogelj, M. J., Mikuš, O., Prišenk, J., ve Sušac, M. Z. (2021). Food Geographical Indication In Enhancing Agricultural and Tourism Performance. *Scientific Papers: Management, Economic Engineering In Agriculture & Rural Development*, 21(1), 361-369.
- [20] Ignjatijević, S., Milojević, I., & Andžić, R. (2018). Economic analysis of exporting Serbian honey. *International Food and Agribusiness Management Review*, 21(7), 929-944.
- [21] Jones Ritten, C., Thunström, L., Ehmke, M., Beiermann, J., & McLeod, D. (2019). International honey laundering and consumer willingness to pay a premium for local honey: an experimental study. *Australian Journal of Agricultural and Resource Economics*, 63(4), 726-741.
- [22] KADIOĞLU, A. M. (2022). Examination of University Student's Levels of Knowledge and Awareness Regarding The Definition, Scope and Importance of Cultural Heritage. *New Era International Journal of Interdisciplinary Social Researches*, 7 (15): 71 - 84
- [23] Karadal, F., & Yıldırım, Y. (2012). Balın Kalite Nitelikleri, Beslenme ve Sağlık Açısından Önemi. *Erciyes Üniversitesi Veteriner Fakültesi Dergisi*, 9(3), 197-209.
- [24] Kesici, M., & Çakır, O. (2020). Gastronomik Çekiciliklerin Destinasyon Memnuniyeti Üzerindeki Etkisi. *Trakya Üniversitesi Sosyal Bilimler Dergisi*, 22(1), 227-242.
- [25] Köşker H., & Özbey, Z. (2021). Türk mutfak kültüründe çorba ve coğrafi işaretli çorbalar üzerine bir değerlendirme. *Gastroia: Journal of Gastronomy And Travel Research*, 5(3), 471-489.
- [26] Noël, A., Le Conte, Y., & Mondet, F. (2020). Varroa destructor: how does it harm Apis mellifera honey bees and what can be done about it?. *Emerging Topics in Life Sciences*, 4(1), 45-57.
- [27] Oravec, T., Mucha, L., Magda, R., Totth, G., & Illés, C. B. (2020). Consumers' Preferences for Locally Produced Honey in Hungary. *Acta Universitatis Agriculturae et Silviculturae Mendelianae Brunensis*, 68(2).
- [28] Ötleş, S. (1999). Balın Tarihçesi, Sağlık Açısından Önemi ve Kullanım Alanları. *Gıda Teknolojisi*. Ankara.

- [29] Pippinato, L., Di Vita, G., & Brun, F. (2019). Trade and comparative advantage analysis of the EU honey sector with a focus on the Italian market. *Calitatea*, 20(S2), 485-492.
- [30] Pocol, C. B., & Mărghitaş, L. A. (2007). Market study about honey consumption in Romania. *Bulletin of University of Agricultural Sciences and Veterinary Medicine Cluj-Napoca. Horticulture*, 64(1/2), 398-401.
- [31] Raguž, G. (2016). Traditional and new use of honey in gastronomy. *Prvi Kongres O Pčelarstvu I Pčelinjim Proizvodima sa međunarodnim učešćem, 15 srpanj 2016, Tuzla, Bosnia i Hercegovina. Zbornik radova i sažetaka*, 98-100.
- [32] Richards, G. (2015). Evolving gastronomic experiences: From food to foodies to foodscapes. *Journal of Gastronomy and Tourism*, 1(1), 5-17. doi:10.3727/216929715X14298190828796
- [33] Samarghandian, S., Farkhondeh, T., & Samini, F. (2017). Honey and health: A review of recent clinical research. *Pharmacognosy research*, 9(2), 121.
- [34] Suna, B. (2018). Api Turizm'in Türkiye'deki Yeri ve Önemi. *Uludağ Arıcılık Dergisi*, 18(1), 42-51.
- [35] Sönmez, B. (2004). Balın insan sağlığındaki yeri ve önemi. *Uludağ Arıcılık Dergisi*, 4(3), 127-130.
- [36] Tekelioğlu Y. ve Demirer R. (2008). Küreselleşme Sürecinde Yöresel Ürünler ve Coğrafi İşaretlerin Geleceği. Küreselleşme, Demokratikleşme ve Türkiye. *Uluslararası Sempozyumu Bildiri Kitabı, Akdeniz Üniversitesi, Ankara: İ.İ.B.F., Gazi Kitabevi*, 715-730.
- [37] Tekelioğlu, Y. (2019). Coğrafi işaretler ve Türkiye uygulamaları. *Ufuk Üniversitesi Sosyal Bilimler Enstitüsü Dergisi*, 8(15), 47-75.
- [38] Türk Gıda Kodeksi-TGK. (2020). Bal Tebliği. <https://www.resmigazete.gov.tr/eskiler/2020/04/20200422-13.htm> Erişim: 19.09.2023.
- [39] Web\_1: Türkiye'de Üretilen Bazı Bal Çeşitleri. <https://www.egricayir.com/tr/blog-detay/turkiyede-uretilen-bazi-bal-cesitleri> Erişim: 20.09.2023.
- [40] Web\_2: Osmanlı Mutfağında Balın Tarihçesi. <https://www.balparmak.com.tr/osmanli-mutfaginda-balin-tarihcesi-ve-osmanlida-balli-lezzetler> Erişim: 20.09.2023.
- [41] Web\_3: Balla Yapılan 7 Yemek Tarifi. <https://www.anavarzabal.com/blog/balla-yapilan-7-yemek-tarifi> Erişim: 21.09.2023.
- [42] Web\_4: Dünya Genelinde Bal Tüketimi. <https://www.fao.org/3/ca4657en/CA4657EN.pdf> Erişim: 21.09.2023.
- [43] Web\_5: Türkiye Arıcılık Haritası. <https://www.tarimorman.gov.tr/> Erişim: 20.09.2023.
- [44] White Jr, J. W. (1978). Honey. *Advances in food research*, 24, 287-374.
- [45] Wu, S., Fooks, J. R., Messer, K. D., & Delaney, D. (2015). Consumer demand for local honey. *Applied Economics*, 47(41), 4377-4394.

**YAVAŞ ŞEHİRLERİN İKTİSADİ VE SOSYOKÜLTÜREL ETKİLERİ**  
ECONOMIC AND SOCIO-CULTURAL IMPACT OF CITTASLOW

**Araş. Gör. Aras YOLUSEVER**

İstanbul Kültür Üniversitesi, İktisadi ve İdari Bilimler Fakültesi İktisat Bölümü,  
ORCID ID: 0000-0001-9810-2571

**Özet**

Bu çalışmanın amacı, 2000’li yılların başında İtalya’da ortaya çıkmış ve hızla yayılarak bugün üzerinde sıkça çalışılmaya değer bir konu olarak görülen Yavaş Şehir yaklaşımının temel prensiplerini, hareketin tarihsel gelişim sürecini, iktisadi ve sosyokültürel etkilerini açıklamaktır. Küreselleşmenin artması ve yaygınlaşması ile özellikle kültürel ve ekonomik etkileri gözle görülür hale gelmiştir. Ekonomik açıdan gelişme sağlansa da doğal kaynaklar hızla tükenmiş, şehirler ve insanlar bir değişim sürecine girmiş, ekolojik denge bozulma tehlikesi ile karşı karşıya kalmıştır. Bu bozulmanın yalnızca bugünü değil, insan geleceğini de etkilediği göz önünde bulundurulursa, ekolojik dengeyi ve doğal kaynakları koruyan sistemlerin inşası zorunlu hale gelmiştir. Sürdürülebilirlik ve sürdürülebilir şehir kavramı buna örnek olarak verilebilir. Sürdürülebilirlik şehir konseptinin içinde yer alan Yavaş Şehir yaklaşımı da doğal kaynakların ve ekolojinin korunması için yapılan çalışmalar sonucunda ortaya çıkmıştır. Yavaş Şehir olarak nitelendirilen kentlerin fiziki, sosyal, ekonomik ve kültürel gelişiminin sağlanabileceği öngörülmektedir. Tüketim odaklı bir yaşamın, bireylerin mutluluğu, kent ve ülkelerin kalkınması için yeterli olmadığını kabulü bu yaklaşımın çıkış noktasıdır. Bu noktadan hareketle, kendi kendine yeten, doğaya, ekolojik dengeye, toplumsal hafızaya saygılı ve teknolojiden yararlanan, sürdürülebilir büyüme ve kalkınmayı başarmış şehirler hedeflenmektedir. Çalışmanın ilk bölümünde Yavaş Şehir hareketinin temel prensipleri ve genel kriterleri incelenecek, ikinci bölümde hareketin iktisadi ve kültürel etkileri tartışılacak ve son bölümde Türkiye’nin Yavaş Şehirleri incelenecektir.

**Anahtar Kelimeler:** Sürdürülebilir Şehirler, Yavaş Şehir, Sürdürülebilir Kalkınma

**Abstract**

The aim of this study is to explain the basic principles of the Cittaslow, that emerged in Italy in the early 2000s and spread rapidly and is seen as a subject worth frequently studying today, the historical development process of the movement, and its economic and sociocultural effects. With the increase and spread of globalization, its cultural and economic effects have become visible. Although economic development has been achieved, natural resources are rapidly depleted, cities and people have entered a process of change, and the ecological balance is started to deteriorate. Considering that this degradation affects not only the present but also the human future, the construction of systems that protect ecological balance and natural resources has become mandatory. Sustainability and the concept of sustainable cities can be given as examples of this. Cittaslow, which is included in the sustainability city concept, emerged as a result of studies carried out to protect natural resources and ecology. It is envisaged that the physical, social, economic and cultural development of cities can be achieved with Cittaslow. Starting point of this approach is the acceptance of the fact that consumption-oriented life is not sufficient for the happiness of individuals and the development of cities and countries. So the aim is to create cities that are self-sufficient, respect nature, ecological balance, social memory, benefit from technology, and have achieved sustainable growth and development. In the first part of the study, the basic principles and general criteria of the Cittaslow will be examined, in

the second part the economic and cultural effects of the movement will be discussed, and lastly we'll introduce Turkey's Slow Cities.

**Keywords:** Sustainable Cities, Cittaslow, Sustainable Development

**EPIKTETOS'UN MUTLULUK ÖĞRETİSİNİN AHLAK EĞİTİMİNE KATKISI**  
THE CONTRIBUTION OF EPICTETUS' HAPPINESS DOCTRINE TO MORAL  
EDUCATION

**Dr. Fatih ÖZTÜRK**

**İnönü University, School of Foreign Languages, Malatya, Turkey**

**ORCID Code: 0000-0002-1043-4000**

**Özet**

Bu çalışma, ahlaki eğitim yoluyla mutluluğa ulaşma çabası hakkında derin bakış açıları sunan Stoacı filozof Epiktetos'un süregelen bilgeliğini günümüz eğitim sisteminde ahlak eğitiminin amacını belirleme bakımından incelemektedir. Epiktetos'un felsefesi 'kontrol ikilemi' şeklinde tarif edilen merkezi bir kavram etrafında dönmektedir. Epiktetos, bireyleri kendi etki alanlarındaki faktörler ile etki alanlarının dışındakiler arasında ayırım yapmaya teşvik etmekte, böylece odaklarını içe yönlendirmelerini, kişisel düşünceleri, seçimleri ve tepkileri dış koşullara göre önceliklendirmelerini ve sonuç olarak gereksiz endişe ve kaygıyı azaltmalarını sağlamayı salık vermektedir. Ayrıca Epiktetos, ahlaki eğitimin temel bir ayağı olarak erdemlerin geliştirilmesinin altını çizmektedir. Bu bağlamda, sağduyu, metanet, doğruluk ve öz disiplin gibi erdemler, etik varoluş ve mutluluk arayışı için yol gösterici ilkeler olarak işlev görmektedir. Bireyler bu erdemleri aktif bir şekilde uygulayarak karar verme kapasitelerini artırmakta, yüksek bir kişisel memnuniyet duygusu yaşamakta ve nihayetinde genel yaşam kalitelerini yükseltmektedir. Epiktetos'un mensup olduğu felsefi ekol olan Stoacılık, dayanıklılık kavramına büyük önem atfetmekte ve bireyleri hayatın kaçınılmaz zorluklarıyla başa çıkma stratejisi olarak Stoacı dayanıklılığı benimsemeye çağırılmaktadır. Epiktetos, dayanıklılığa ek olarak, kişinin düşüncelerini, duygularını ve eylemlerini dikkatli bir şekilde gözlemlemesini içeren farkındalık pratiğini teşvik etmektedir. Farkındalığın yüceltilmesi aynı zamanda öz farkındalığı geliştirerek bireylerin zararlı düşünce kalıplarını fark etmelerini ve daha yapıcı olanlarla değiştirmelerini sağlamaktadır. Buna ek olarak, Epiktetos bireyleri minnettarlık pratiğini benimsemeye teşvik etmekte ve bunun mutluluğu artırma potansiyelini vurgulamaktadır. Sonuç olarak, Epiktetos'un Stoacı felsefesi, bu çalışmanın ana konusu olan ahlak eğitimi yoluyla mutluluk arayışı için kapsamlı ve zamansız bir çerçeve sunmaktadır.

**Anahtar Kelimeler:** Epiktetos, Mutluluk Öğretisi, Ahlak Eğitimi, Dayanıklılık

**Abstract**

This study examines the enduring wisdom of the Stoic philosopher Epictetus, who offered profound insights into the pursuit of happiness through moral education, in terms of defining the purpose of moral education in today's educational system. Epictetus' philosophy revolves around a central concept described as the dichotomy of control. Epictetus encourages individuals to distinguish between factors within their sphere of influence and those outside their sphere of influence, thereby directing their focus inward, prioritizing personal thoughts, choices and reactions over external circumstances, and consequently reducing unnecessary worry and anxiety.



Furthermore, Epictetus emphasizes the cultivation of the virtues as a fundamental pillar of moral education. In this context, virtues such as prudence, fortitude, truthfulness, and self-discipline function as guiding principles for ethical existence and the pursuit of happiness. By actively practicing these virtues, individuals increase their decision-making capacity, experience a high sense of personal satisfaction, and ultimately improve their overall quality of life. Stoicism, the philosophical school to which Epictetus belonged, attaches great importance to the concept of resilience and urges individuals to adopt Stoic resilience as a strategy for coping with life's inevitable challenges. Alongside resilience, Epictetus encourages the practice of mindfulness, which involves careful observation of one's thoughts, feelings, and actions. The elevation of mindfulness also cultivates self-awareness, enabling individuals to recognize harmful thought patterns and replace them with more constructive ones. In addition, Epictetus encourages individuals to adopt the practice of gratitude and emphasizes its potential to increase happiness. In conclusion, Epictetus' Stoic philosophy provides a comprehensive and timeless framework for the pursuit of happiness through moral education, which is the main topic of this study.

**Keywords:** Epictetus, Happiness Doctrine, Moral Education, Resilience

## Giriş

Yunan filozof Epiktetos (d. MS. 55 ö. 135), stoacılık üzerine geliştirdiği felsefesi ile tanınmaktadır. En temelde, onun düşünceleri, gerçek hazzın temeli olarak ahlaka ve içsel huzura güçlü bir vurgu yapmaktadır. Epiktetos, insanların kendi fikir ve duygularına hakim olabileceklerine ve isteklerini mantıkla dengeleyerek huzur ve tatmin bulabileceklerine inanıyordu (Arslan, 2012). Bu çalışma Epiktetos'un mutluluk kavramının çağdaş ahlak eğitiminde ahlaki davranışı, dayanıklılığı ve bireysel gelişimi nasıl geliştirebileceğini incelemeye çalışmaktadır. Epiktetos'un stoacı ilkeleri çağdaş ahlak eğitimini önemli ölçüde geliştirebilir ve mutluluk konusunda aydınlatıcı bir rehberlik sağlayabilir. Gerçek mutluluğun temeli olarak erdeme odaklanması, Epiktetos'un felsefesinin önemli bir bileşenidir. İnsanlar ahlaki ilkelere ve etik eylemlere yüksek öncelik vererek yaşamlarında bir amaç ve tatmin duygusu inşa edebilirler. Buna ek olarak, Epiktetos'un iç huzur ve kişinin düşünce ve duygularını kendi kendine kontrol etme ihtiyacı üzerine verdiği dersler, zorluklar karşısında dayanıklılığı teşvik etmek için paha biçilmez beceriler sunabilir (Johnson, 2013).

Yaşanan zorluklar ve kafa karışıklıkları karşısında sakin ve odaklanmış bir zihniyeti muhafaza edebilme kapasitesi, kişinin bireysel gelişimi ve genel refahı için elzemdir. Epiktetos, insanların öz disiplin sergileyerek ve dürtülerini akılla dengeleyerek dış koşulların ötesine geçebileceğini ve kalıcı bir tatmin elde edebileceğini düşünmüştür (Long, 2004). Özdenetim üzerine odaklanma sayesinde bireyler güçlü bir içsel istikrar ve huzur duygusu kazanabilir ve bu da nihayetinde daha uyumlu ve anlamlı bir varoluşla sonuçlanır. Eğitim bağlamında da öğrenciler erdemi benimseyerek ve Epictetus'un fikirlerini uygulamaya koyarak yaşamın karmaşıklığını başarıyla yönetebilir ve içlerindeki gerçek hazzı keşfedebilirler.

Günümüz kültüründe ahlaki eğitimin önemi tartışılmaz konumdadır. İnsanlara güçlü bir ahlaki değerler ve erdemler duygusu aşılacak esastır, çünkü her zaman oyalayıcı ve aldatıcı şeylerle çevrili bir toplumda yaşamaktayız. Ahlaki eğitim almış insanlar iyi ve kötüyü daha iyi ayırt edebilir ve günlük yaşamlarında ahlaki kararlar verebilirler. Dahası, ahlaki eğitim insanlara iç huzurlarını beslemek ve maddi başarıya ve dışarıdan onaylanmaya sıklıkla değer veren bir kültürde gerçek hazzı keşfetmek için ihtiyaç duydukları becerileri sağlayabilir. Epiktetos'un

fikirlerini çağdaş ahlak eğitimine dahil ederek, insanlara çağdaş dünyanın karmaşasında ihtiyaç duydukları bilgi ve becerileri sağlarken değerlerine de bağlı kalmalarını sağlayabiliriz.

### **Epiktetos'un Mutluluk Öğretisi**

Epiktetos'a göre, Stoacı mutluluk anlayışının temel ilkesi, gerçek memnuniyetin içten geldiği ve dış koşullara bağlı olmadığıdır. Epiktetos, dış dünya üzerinde çok az etkimiz olmasına rağmen, fikirlerimiz ve ona nasıl tepki vereceğimiz üzerinde kontrolümüz olduğunu savunmuştur (Braicovich, 2010). İnsanlar, doğaya uygun hareket ederek dikkatlerini erdem temelli düşünce ve tutumlar geliştirmeye verdiklerinde maddi öğelere veya diğer insanların onayına bağlı olmayan kalıcı mutluluğu keşfedebilirler (Magrin, 2018). Bu görüş haz arayışındaki bireyin dayanıklılık ve özdenetimin geliştirmesi gerekliliğine güçlü bir vurgu yapmaktadır. Epiktetos, değiştiremeyeceğimiz şeyleri kabul edip benimseyerek gereksiz acılardan kaçınabileceğimizi ve iç huzura ulaşabileceğimizi savunmuştur. Bu mutluluk fikri, insanlara kendi duygu ve düşüncelerinin kontrolünü ellerine almaları için güç vererek, kendilerinin dışındaki koşullar ne olursa olsun tatmin olmalarını ve doyuma ulaşmalarını sağlayabilir. Sonuç olarak, Stoacı mutluluk felsefesi insanları içlerine dönmeye ve dışsal onay ve maddi başarıdan ziyade karakter gelişimi ve içsel ilerlemeye daha fazla değer vermeye teşvik etmektedir.

Bu düşünce tarzı insanları kendi mutluluklarından sorumlu olmaya ve kendi gelişim ve ilerlemelerini başkalarının onayını aramanın önüne koymaya teşvik etmektedir. İnsanlar, mutluluğun dış koşullar tarafından belirlenmediğini fark ederek kendilerini durmaksızın maddi refah peşinde koşmaktan veya başkalarının onayını alma arzusundan kurtarabilirler (Johnson, 2013). Bunun yerine, dayanıklılık, minnettarlık ve şefkat gibi özellikler edinmeye odaklanabilirler ki bu da sonunda daha tatmin edici ve doyumlu bir yaşamla sonuçlanır. Bu felsefe aynı zamanda, sürekli olarak daha iyisi için çabalamak yerine, içinde bulunulan anı yaşamının ve her şeyi olduğu gibi kabul etmenin önemini vurgulamaktadır.

### **Epiktetos'un felsefesinin temel ilkeleri**

Epiktetos'un felsefesinin temel ilkelerinden biri, kontrolümüz altında olan ve olmayan şeyler arasında ayırım yapmanın önemini vurgulayan kontrol ikiliğidir. Epiktetos, kontrolümüz dışında olan dış unsurlara zaman ve çaba harcamak yerine, enerjimizi ve dikkatimizi fikirlerimiz, tutumlarımız ve eylemlerimiz gibi kontrolümüz altında olan şeylere yönlendirmemiz gerektiğini savunur (Ryle, 1893). Kişinin kendi içsel özelliklerini ve erdemlerini vurgulayan bu fikir, insanları kendi mutluluk ve refahlarının sorumluluğunu üstlenmeye teşvik eder. Dışarıdaki koşullar ne olursa olsun, kontrolümüz altında olan şeylere odaklanarak içsel bir huzur ve mutluluk duygusu inşa edebiliriz. Epiktetos gerçek mutluluğun başka kaynaklardan onay ya da haz almak yerine, düşüncelerimizi ve eylemlerimizi kendi ahlaki pusulamızla uyumlu hale getirmekten geçtiğini düşünüyordu. Nihayetinde, bu düşünce insanların kendi hayatlarının kontrolünü ellerine almalarına ve içlerinde bir tatmin bulmalarına yardımcı olur.

İnsanlar bu görüşü benimseyerek hayata bakış açılarını ve düşünce biçimlerini değiştirebilirler. Sürekli olarak dışarıdan onay aramak ve mutluluk için başka etkilere güvenmek yerine kendilerine ve kendi faaliyetlerine güvenmeyi öğrenirler. Bu bakış açısı değişikliği sayesinde artık kontrolleri dışında olan şeylere takılıp kalmazlar ve bunun yerine kontrol edebilecekleri şeylere odaklanabilirler (Goggins, 2009). Mesela, eskiden kendi değerini sosyal medyada ne kadar beğeni ve yorum aldığına göre ölçen birini düşünün. Bu tür insanlar, ancak dışarıdan gelen onayın ne kadar geçici olduğunu anladıklarında, kendi bireysel gelişimlerine daha fazla önem vermeyi tercih ederler. Epiktetosçu bakış açısı sayesinde, hobiler geliştirmek veya yeni yetenekler edinmek de dahil olmak üzere kendilerini gerçekten mutlu eden ve tatmin eden şeyler yapmaya başlarlar. Sonuç olarak kendilerini iyi hissetmek için artık başkalarının

görüşlerine güvenmezler ve bunun yerine kendi başarıları ve bireysel gelişimleriyle tatmin olurlar.

Stoacılar ahlaki mükemmellik ve bütünlük içinde bir yaşam sürmenin nihai tatmine giden yol olduğunu anladıklarından, en yüksek iyi olarak erdem onların yol gösterici ilkesi haline gelir. Dürüstlük, merhamet ve dayanıklılık gibi erdemleri geliştirmenin daha anlamlı ve tatmin edici hayatlar yaşamalarına yardımcı olacağına farkında olduklarından, bu özellikleri geliştirmek için çok emek harcarlar. Başkalarından onay almak yerine kendi karakter gelişimlerine daha fazla önem verdiklerinde daha yüksek düzeyde bir iç huzur ve tatmin yaşarlar (Martin, 2008). Stoacılar, eylemleri ve ilişkileri aracılığıyla başkalarını erdem peşinde koşmaya motive ederek toplumda faydalı bir dönüşümü teşvik ederler. Sonunda, ahlaki bir yaşam sürmenin kendilerine her türlü dünyevi faydadan çok daha ağır basan bir memnuniyet ve mutluluk duygusu sağladığını keşfederler. İyi bir yaşam sürmek için dürüstlük, merhamet ve doğruluk gibi erdemleri geliştirmek amaçlı bir çaba gerektirir. Ayartıcı durumlara veya zorluklara rağmen kişinin idealleri ve inançlarıyla tutarlı kararlar alması gerekmektedir. İçsel gelişimleri onları yalnızca mutlu ve tatmin olmuş kılmakla kalmaz, aynı zamanda dünya üzerinde iyi bir etki yaratmaları için de güçlendirir (McMahon, 2004). Örneğin dürüstlüğü ve doğruluğu seven bir kişi, iyi bir not almak için bir sınavda kopya çekmeye ikna edilebilir. Fakat o yine de ahlaki değerlerine sadık kalmaya ve yerinde kararlar vermeye özen gösterir. Bu seçim, dürüstlük ve adalet kültürünü teşvik ederken, öğrencilerin entelektüel gelişimlerine de yardımcı olur. Sonuç olarak, gençler sadece kişisel olarak tatmin olmakla kalmaz, aynı zamanda daha ahlaklı ve adil bir toplum inşa edilmesine de katkıda bulunurlar.

Stoacı etik kurallar ve bilgelik de kişinin nasıl karar vereceği üzerinde büyük bir etkiye sahiptir. Stoacılık insanlara erdemi ve içsel huzuru kendi dışlarındaki durumların üstünde tutmayı öğretir. Bu yaklaşım sayesinde zor koşullar altında bile ilkeleriyle tutarlı kararlar alabilirler. Ayrıca, stoacı idealler sergileyerek başkalarını da benzer bir bakış açısını benimsemeye teşvik eder ve dayanıklılığa ve ahlaki bütünlüğe saygı duyan bir kültürün inşa edilmesine yardımcı olurlar. Stoacı ilkeler nihayetinde hem bireysel gelişim hem de daha ahlaki bir toplumun gelişimi için faydalıdır. Stoacılık aynı zamanda insanlara hayattaki kaçınılmaz zorlukları ve başarısızlıkları kabullenmelerini ve bunların içinde debelenmek yerine bunları benimsemelerini tavsiye eder. Bireyler zorluklarla sakin ve derli toplu bir bakış açısıyla başa çıkmak için daha donanımlı hale gelirler, bu da dayanıklılığı ve esnekliği teşvik eder. Bireyler, diğer etkilerin onları bunaltmasına izin vermek yerine kendi faaliyetlerine ve tepkilerine odaklanarak kontrol duygusunu ve iç huzurunu koruyabilirler. Sonuç olarak, stoacılık bireye faydalı olmanın yanı sıra bir bütün olarak toplum üzerinde de iyi bir etki yaratma kabiliyetine sahiptir.

### **Stoacılığın Modern Ahlak Eğitimiyle İlişkisi**

Çağdaş ahlak eğitiminde karakter gelişiminin değeri ne kadar vurgulansa yeridir (Hussain, 2007). Stoacılık öğrencilere duygusal zeka, özdenetim ve dayanıklılık gibi nitelikleri geliştirmelerine yardımcı olmak amacıyla öğretilir. Etik yargılarda bulunmak ve modern dünyanın inceliklerini yönetmek bu özelliklere ihtiyaç duyulmasını beraberinde getirir. Stoacı fikirlerin ahlak eğitimine dahil edilmesi, öğrencilerin güçlü bir kişisel bütünlük duygusu geliştirmelerine yardımcı olabilir ve kendi eylemlerinin sorumluluğunu kabul etmeleri için onlara ilham verebilir. Öğrenciler stoacılığı bilerek ve uygulayarak kontrol edebilecekleri şeylere odaklanmayı ve kontrol edemeyecekleri şeyleri kabullenmeyi öğrenebilirler. Bu, zor koşullara uyum sağlamalarına ve zorlukların ötesine geçmelerine yardımcı olacaktır. Öğrencilerin diğer insanların bakış açıları ve deneyimleri hakkında bir anlayış geliştirmeleri nedeniyle, bu anlayış empati ve şefkati de teşvik edebilir. Sonuç olarak, stoacı değerlerin ahlaki eğitime entegre edilmesi, öğrencilerin iyi ve tatmin edici hayatlar yaşamalarını, yerel

topluluklarına ve genel olarak topluma faydalı katkılarda bulunmalarını sağlayabilir (Johnson, 2013).

Öğrenciler, stoacı fikirleri ahlaki eğitimle birleştirerek güçlü bir öz farkındalık ve duygusal zeka duygusu edinebilir ve kendi duygularını ve tepkilerini tanıma ve analiz etme becerisi kazanabilirler. Bu da bireylerin duygularını daha iyi kontrol etmelerini ve zor veya stresli durumlarda bile düşünceli kararlar almalarını mümkün kılar. Ayrıca, stoacılık öğrencileri cesaret, adalet ve bilgi gibi erdemleri geliştirmeye teşvik eder çünkü bu özellikler ahlaki yargılar oluşturmak ve iyi vatandaşlar olarak hareket etmek için gereklidir. Öğrenciler, örneğin bir ahlak eğitimi dersinde olduğu gibi, çeşitli ortamlarda kendi davranışları ve duyguları üzerine düşündükleri alıştırmalara katılabilirler. Kolaylaştırılmış konuşmalar ve öz-düşünüm etkinlikleri yoluyla duygularını tanımayı ve davranışlarının ardındaki itici güçleri anlamayı öğrenebilirler.

Öğrenciler bu süreç sonucunda daha fazla öz farkındalık ve duygusal zeka duygusuna sahip olurlar, bu da günlük yaşamlarında daha bilinçli ve ahlaki kararlar almalarını sağlar. Buna ek olarak, bireyler kendi kontrollerinde olan ve olmayan arasındaki farkı bilmek gibi stoacı kavramları öğrenerek öz farkındalıklarını ve duygusal zekalarını daha da geliştirebilirler. Stoacılık, insanlara kendi kontrolleri dışında olan şeyler için endişelenerek zaman kaybetmemelerini ve bunun yerine kendi fikirlerine, tutumlarına ve eylemlerine odaklanmalarını öğütler. Bu teoriyi uygulamaya koyarak, insanlar kim olduklarına ve nasıl hissettiklerine dair daha iyi bir farkındalığa sahip olabilir ve çeşitli durumlara sakin ve mantıklı bir şekilde tepki verebilirler. İnsanlar bu öz farkındalığa ve duygusal zekaya sahip olduktan hem kişisel hem de profesyonel yaşamlarında daha sağlıklı bağlantılar kurarak ve daha verimli sonuçlar elde ederek önemli ölçüde faydalanabilirler.

### **Dayanıklılık ve duygusal zeka**

İnsanların zorlukları ve hayal kırıklıklarını karşılayabilmelerine yardımcı olduklarından, dayanıklılık ve duygusal zeka eğitim süreçlerinde hayati öneme sahiptir. Duygusal zekası yüksek öğrenciler stresle daha iyi başa çıkabilir, sorunları çözebilir ve akranları ve öğretmenleriyle samimi ilişkiler kurabilirler. Ayrıca, dayanıklılık oluşturmak, çocukların aksiliklerin ve hayal kırıklıklarının üstesinden gelmelerini sağlarken, sürekli öğrenme ve gelişmeyi destekleyen bir gelişme tutumunu teşvik eder (Johncock, 2020). Sınıfta gelişimi teşvik edilen duygusal zeka, öğrencilerin diğer bakış açılarını anlamalarını ve sınıf arkadaşlarına sempati duymalarını sağlayarak sıcak ve kapsayıcı bir öğrenme ortamını teşvik eder (Tremblay, 2022).

Ayrıca, problem çözme, karar verme ve öz düzenleme gibi kritik yaşam becerilerinin gelişimi dayanıklılık ve duygusal zekaya bağlıdır. Öğretmenler bu özellikleri teşvik ederek çocukların sadece akademik açıdan yetkin değil aynı zamanda duygusal açıdan zeki ve dayanıklı çok yönlü bireyler olarak yetişmelerine yardımcı olabilirler. Örneğin, bir edebiyat dersinde öğrencilerden zorluklarla veya ayrımcılıkla karşılaşmış bir karakterin bakış açısından bir kitap okumaları istenebilir. Akranlar arasında empati ve anlayışı da teşvik eden bu etkinlik aracılığıyla her kökenden insanın karşılaştığı zorluklar hakkında bilgi edinebilirler. Öğrenciler ayrıca, karakterin zorluklarla başa çıkma konusundaki dayanıklılığını ve duygusal zekasını tartışarak ve değerlendirerek kendi yaşamlarında kullanabilecekleri dayanıklılık ve adaptasyon hakkında önemli dersler edinebilirler.

### **Eğitimde ahlaki erdemlerin geliştirilmesi**

Sadece entelektüel performans sergileyen değil, aynı zamanda güçlü etik ilkelere sahip çok yönlü kişilerin gelişimi için okulda ahlaki nitelikler geliştirilmelidir. Müfredatta dürüstlük, merhamet ve doğrulukla ilgili derslere yer verilerek öğrencilere ahlaki kararlar almaları ve

topluma anlamlı bir katkıda bulunmaları için ilham verilir. Ayrıca, eğitimde ahlaki değerlerin teşvik edilmesi, öğrencilerin fikirlerini rahatça ifade edebildikleri ve ahlaki konular hakkında derin konuşmalara katılabildikleri sıcak ve kapsayıcı bir öğrenme ortamının geliştirilmesine katkıda bulunur (Hussain, 2007). Bu tür bir öğretim, öğrencilere sadece olguları ve becerileri öğretmek yerine, onların karakterlerini geliştirmeye ve onları gerçek dünyada karşılaşılabilecekleri zorluklara hazırlamaya çalışır.

Okullar, çocuklara karmaşık ahlaki ikilemlerin üstesinden gelme ve etik değerleri yerleştirerek idealleriyle tutarlı kararlar alma becerileri kazandırır. Sonuçta, eğitime yönelik bu her şeyi kapsayan yaklaşım, bireysel öğrencilerin ötesinde bir bütün olarak toplum için de faydalı olma potansiyeline sahiptir. Akademik başarının yanı sıra karakter gelişimine de güçlü bir vurgu yapan okullar, öğrencilerinin sorumluluk ve empati duygularını geliştirmeye yardımcı olmaktadır (Hussain, 2007). Etik değerlere odaklanması, çocukların toplumlarına fayda sağlayan nazik, ahlaklı ve etik insanlar olarak yetişmelerine zemin hazırlamaktadır. Okullar, öğrencileri eylemleri ve bunların başkaları üzerindeki etkileri hakkında eleştirel düşünceleri için eğiterek, başkalarının refahını vurgulayan ve ahlaki kararlar almaya çalışan bir nesli teşvik etmektedir. Sonuç olarak, insanların herkesin yararına çalışmak için ilham aldığı bir toplum daha adil ve şefkatli olma potansiyeline sahiptir. Örneğin, bir okul, öğrencilerin toplum hizmetine katılımını zorunlu kılan bir hizmet-öğrenme dersi başlatabilir. Öğrenciler, empati ve merhameti teşvik eden bu pratik öğrenme fırsatı sayesinde eylemlerinin diğer insanları nasıl etkilediğini ilk elden görebilirler. Sonuç olarak, öğrenciler mezun olduktan sonra toplumlarına geri dönmek için motive olabilir ve olumlu bir geri bildirim döngüsü yaratabilirler.

### **Stoacı ahlakın sınıftaki pratik uygulamaları**

Öğrencilere öz disiplin ve öz kontrolün değerini öğretmek, Stoacı ahlak kurallarının sınıfta uygulanmasının pratik yollarından biridir. Öğrenciler, kontrolleri altında olan şeylere odaklanmak ve değiştiremeyecekleri şeyleri kabullenmek gibi Stoacı fikirleri benimseyerek duygu ve davranışlarını düzenlemeyi öğrenebilirler. Bu, anlaşmazlıkların dostane bir şekilde çözüldüğü ve öğrencilerin zorluklarla soğukkanlı ve sakin bir şekilde başa çıkmaya daha iyi hazırlandıkları daha iyi bir öğrenme atmosferiyle sonuçlanabilir. Günlük tutma veya farkındalık eğitimi gibi Stoacı uygulamaların dahil edilmesi de öğrencilerin daha bilinçli ve yansıtıcı olmalarına yardımcı olabilir (Hussain, 2007).

Öğrenciler günlük tutarak kendilerini ve çeşitli durumlara nasıl tepki verdiklerini daha iyi anlayabilirler çünkü bu onlara fikirlerini ve duygularını incelemek için disiplinli ve düzenli bir fırsat sunar. Öte yandan, farkındalık egzersizleri öğrencilere şimdiki zamanda kalmalarını ve düşüncelerini ve hislerini yargılamadan incelemelerini öğretir (Braicovich, 2010). Bu teknikler öğrencilerin soğukkanlılıklarını ve konsantrasyonlarını korumalarına yardımcı olurken stresi azaltır ve genel refahlarını artırır. Öğrenciler, Stoacı uygulamaları günlük yaşamlarına uygulayarak sadece sınıfta değil, kişisel ve profesyonel yaşamlarında da kendilerine yardımcı olacak önemli yetenekler geliştirebilirler. Örneğin, Stoacıların erdemlerini uygulamaya koymak, öğrencilerin zor koşullarla zarafet ve dinginlikle başa çıkmalarına yardımcı olabilir.

Aksilikler veya başarısızlıklarla karşılaştıklarında öğrenciler, dış koşullar kendi kontrolleri dışında olsa da bunlara nasıl tepki vereceklerinin kendi kontrolleri altında olduğu şeklindeki Stoacı düstura dayanabilirler. Bu yaklaşımı benimseyen öğrenciler, tepkilerinin sorumluluğunu kabul etmek ve faydalı çözümler üretmek için daha donanımlı hale gelirler. Ayrıca, Stoacılık, takdirin değerini vurgulayarak öğrencileri sahip oldukları şeylere minnettar olmaya ve zorlukları kişisel gelişim için bir fırsat olarak görmeye teşvik eder. Sonuç olarak, çocuklar daha iyimser ve dirençli bir bakış açısı geliştirebilir, bu da aksiliklerle esneklik ve kararlılıkla yüzleşmelerini sağlar. Örneğin, metaneti benimseyen bir öğrenci düşük bir sınav notu aldığı anda üzüntüsünü kabul edebilir, ancak bunun yerine bu durumdan ne öğrenebileceğine odaklanmaya

karar verebilir. Gelecekte daha iyisini yapmak için çalışma tekniklerini değerlendirebilir, bir öğretmenden veya özel öğretmenden yardım alabilir ve gelişmek için bir plan oluşturabilir. Stoacı felsefeyi benimseyen öğrenciler, kendilerini dışarıdaki olayların sonuçlarından ayırmayı ve kendi faaliyetlerine ve çabalarına odaklanmayı öğrenebilirler. Bu sadece kişisel sorumluluk duygusunu teşvik etmekle kalmaz, aynı zamanda onları zorlu koşullarla soğukkanlı bir tutumla başa çıkma becerisiyle donatır. Genel olarak, stoacılık çocuklara içsel metanet ve esneklik geliştirme becerileri kazandırarak, zorluklar karşısında gelişmelerine yardımcı olur.

### **Öz-denetim ve duygusal kontrol**

Stoacılık, öğrencileri dış olaylardan uzaklaşmaları için eğiterek özdenetim ve duygusal yönetim geliştirmelerine yardımcı olmayı amaçlar. Sonuç olarak, öğrenciler tepkilerini kontrol edebilir ve baskı altında soğukkanlılıklarını korumayı başarabilirler. Bu bağlamda, stoacılık öğrencilere duygularına nasıl hakim olacaklarını ve zorlu durumlarla nasıl metanet ve soğukkanlılıkla başa çıkacaklarını öğretir. Örneğin, bir öğretmen sınıfa Stoacı felsefeyi açıklayabilir ve öğrencilere sonuçlardan uzak durmalarını tavsiye edebilir. Öğrencilerin sınavdan kötü bir not almak ya da sınıf arkadaşlarından eleştiri almak gibi zorluklarla başa çıkmaları gereken durumlar sunabilir.

Öğrenciler, Stoacı fikirleri uygulayarak başka etkenler tarafından yönetilmek yerine kendi faaliyetlerine ve çabalarına daha fazla önem vermeyi öğrenebilirler. Bu sayede olumlu bir tutum sergileyebilir ve iyileştirmeler yapmak için inisiyatif alabilirler; bu da dayanıklılık gelişimlerini destekler. Öğrenciler, sonuçlardan bağımsızlaşma pratiği yaparak vurgularını hoş olmayan deneyimlere odaklanmaktan geliştirebilecekleri alanları incelemeye çevirebilirler. Başarısızlıkları, değersizliklerinin göstergesi olarak görmek yerine, kendilerini geliştirme şansı olarak görmeyi öğrenebilirler. Bu yaklaşımı benimseyen öğrenciler, eylemleri için sorumluluk kabul etme ve bilgi ve yeteneklerini geliştirmek için aktif olarak fırsat arama konusunda daha donanımlı olabilirler.

### **Etik Karar Verme**

Öğrenciler Stoacı kavramları karar verme süreçlerine uygulayarak güçlü bir etik duygusu geliştirebilirler. Stoacılığa göre, dışsal durum ne olursa olsun onurlu ve rasyonel davranmak çok önemlidir. Bu tür bir düşünce öğrencilerin inanç ve idealleriyle tutarlı kararlar almalarını ve seçimlerinin uzun vadeli etkilerini düşünmelerini sağlayabilir (Johncock, 2020). Öğrenciler, Stoacı felsefe aracılığıyla etik karar verme pratiği yaparak dürüstlüğü geliştirebilir ve topluma yapıcı katkılarda bulunan sorumlu insanlar haline gelebilirler.

Örneğin, bir iş etiği dersinde öğrencilere mali sorunlar yaşayan bir şirketle ilgili bir vaka çalışması verilebilir. Öğrenciler Stoacı ilkeleri kullanarak senaryoyu değerlendirebilir ve kolayca kaçmak ya da personeli işten çıkarmak gibi çeşitli seçeneklerin etkilerini tartabilirler. Ahlaki ve rasyonel davranmayı seçerek işletmenin ve çalışanlarının refahını ön plana çıkaran ve böylece şirket içinde dürüstlüğe dayalı bir kültür inşa eden başka çözümler önerebilirler. Önerilen bu çözümler, sözleşmeleri yeniden müzakere etmek veya süreçleri basitleştirmek için yaratıcı yollar bulmak gibi, işletmenin ahlaki ilkelerini ihlal etmeyen maliyet düşürme yöntemlerini uygulamaya koymayı gerektirebilir.

Mali yükü hafifletmek için öğrenciler şirketin gelir kaynaklarını genişletme veya dışarıdan finansman arama fikrini de değerlendirebilir. Çalışanların refahına öncelik veren öğrenciler, yeniden eğitim programları veya etkilenen çalışanların başka işlere veya sektörlere geçişine yardımcı olacak destek hizmetlerinin sağlanması gibi girişimler de önerebilirler. Öğrenciler bu faaliyet aracılığıyla eleştirel düşünme ve sorun çözme becerilerinin yanı sıra şirketin mali zorluklarından etkilenen tüm taraflar için sorumluluk ve empati duygusu kazanacaklardır. Şirketin mali durumuna yardımcı olmak amacıyla öğrenciler, savurgan harcamaların azaltılması veya prosedürlerin basitleştirilmesi gibi maliyet tasarrufu sağlayan girişimlerin uygulanmasını

da önerebilirler. Bu etkinlik, öğrencileri yaratıcı ve farklı bakış açılarından düşünmeye zorlayarak, iş dünyasının incelikleri ve kurumsal faaliyetlerden etkilenen tüm bireylerin ihtiyaç ve refahını dikkate almanın önemi hakkında daha fazla bilgi sahibi olmalarını sağlayabilir. Nihayetinde bu etkinlik, öğrencilerin ticari dünyada nazik ve ahlaki liderler olmalarına yardımcı olabilir.

### **Empati ve Merhamet**

Öğrencileri Stoacı ahlakla tanıştırmak, empati ve merhamet kapasitelerini geliştirmelerine yardımcı olacak tekniklerden biridir. Kişinin etkileyebileceği şeylere odaklanması ve etkileyemeyeceği şeyleri kabullenmesi, stoacılığın insanları teşvik ettiği en temel doktrindir (Johnson, 2013). Stoacı ilkeleri kullanarak öğrenciler başkalarına karşı empati ve onların görüşlerine karşı anlayış geliştirebilirler ki bu da gelecekte kurumsal liderler olarak üstlenecekleri sorumluluklarda çok faydalı olacaktır. İnsanlara adil ve nezaketle davranma fikri de stoacı ahlak tarafından vurgulanır ve ikilemlere yaklaşırken empatik ve iyi bir yol izlenmesini teşvik eder (Long, 2004). Örneğin, Stoacı ahlakı öğrenen bir öğrenci, kendi katkılarına odaklanarak ve iş arkadaşlarının eylemleri veya tutumları üzerinde hiçbir etkisi olmadığını kabul ederek bu fikirleri ortak bir projede uygulamaya koyabilir. Bu tür bir düşünce, daha fazla işbirliğini ve diğer bakış açılarının anlaşılmasını teşvik edebilir, bu da sonunda daha etkili bir proje sonucuna ulaşılmasını sağlayacaktır. Stoacı ahlakı benimsemiş bir öğrenci, kurumsal dünyada etik muammalarla karşılaştığında, kişisel çıkarlara veya popüler görüşe aykırı zor seçimler yapmayı gerektirse bile, başkalarına nezaket ve adaletle davranmayı da vurgulayacaktır.

Ahlaki ideallere olan bu bağlılık, kişinin uzun süreli bağlantılar kurmasına ve müşteriler ile iş arkadaşlarının saygı ve güvenini kazanmasına yardımcı olabilir. Ayrıca metanet, insanları kontrolleri dışındaki durumları kabul etme ve bunlara uyum sağlama konusunda eğiterek, zorluklarla soğukkanlı ve dirençli bir bakış açısıyla yüzleşmelerini sağlar. Belirsizlik veya zorluklarla karşılaşıldığında, bu özellikle yararlı olabilir, çünkü öğrencilerin zorlukların üstesinden erdem ve sakinlikle gelmelerini sağlar, bu da sonuçta kişisel ve mesleki gelişimi teşvik eder. Örneğin, işbirliğinin teşvik edildiği bir çalışma ortamında, iş arkadaşlarına ve müşterilere güven ve saygı göstermek sağlıklı bir çalışma ortamını teşvik edebilir. Artan üretkenlik, iyi işbirliği ve olumlu proje sonuçları bunun sonucunda ortaya çıkabilir. Stoacı ilkeleri uygulamak aynı zamanda insanların öngörülemez aksilikler veya zorlu koşullar karşısında sakin kalmalarına yardımcı olarak yaratıcı çözümler bulmalarını ve zorluklar karşısında dayanıklılık geliştirmelerini sağlayabilir.

### **Sonuç**

Sonuç olarak, Epiktetos'un fikirleri bireysel sorumluluk, özdenetim ve ahlaki muhakeme ihtiyacını vurgulayarak günümüz ahlak eğitimine önemli ölçüde ve olumlu yönde katkı sağlayabilir. Epiktetos'un görüşleri insanları seçimleri ve davranışları için sorumluluk almaya motive ederek daha ahlaklı ve dürüst bir toplum yaratılmasına katkıda bulunur. Ayrıca, içsel metanet ve dayanıklılık geliştirmeye yaptığı vurgu, günümüzün hızlı tempolu ve öngörülemez dünyasının sunduğu zorluklarla başa çıkmada son derece yardımcı olabilir. Genel olarak Epiktetos'un fikirleri insanları ahlaki ilkeler ve kişisel bütünlük temelinde tatmin edici hayatlar yaşamaya motive etmektedir. Kişisel sorumluluğa güçlü bir vurgu yaparak, insanlar kararlarının etkilerini düşünmeye ve ahlaki ilkelere bağlı kalmaya zorlanmaktadır. Bireyler bundan kişisel olarak kazançlı çıkmakta ve aynı zamanda daha adil ve özenli bir toplum inşa edilmesine yardımcı olmaktadır. Epiktetos'un öğretileri, mutlu bir yaşam sürmek için, zorluklar karşısında bile erdemi korumak ve ahlaki ilkelere uygun hareket etmek için çaba göstermemiz gerektiğini hatırlatır. Sonuçta Epiktetos'un önerdiği bakış açısı, çağdaş yaşamın zorluklarını başarıyla aşmak için çağlar üstü bir yol haritası sunmaktadır.

Stoacı felsefenin süregelen değeri, insanlara içsel metanet ve dayanıklılık geliştirmeleri için bir çerçeve sunarak hayatın zorluklarıyla sakin bir şekilde başa çıkmalarını sağlama kapasitesinde yatmaktadır. Stoacılık, özdenetim ve aklın önemini vurgulayarak modern dünyanın belirsizliklerini aşmak ve kaosun ortasında bir amaç keşfetmek için faydalı beceriler sunabilmektedir. Bu antik anlayış bize kendi fikir ve eylemlerimizden sorumlu olduğumuzu öğreterek anlamlı hayatlar yaşamamızı sağlamayı amaçlar. Etkileyebildiğimiz şeylere odaklanmak ve etkileyemediklerimizi kabullenmek stoacılığın bize öğrettiği şeydir. Dış olaylardan uzaklaşarak ve kendi içsel durumumuza odaklanarak zorlukların ortasında bile sakin ve huzurlu bir duyguyu koruyabiliriz. Bu düşünce tarzı bizi hedefler yaratmaya ve bu hedefler doğrultusunda yorulmadan çalışmaya motive eder çünkü eylemlerimizin ve niyetlerimizin kontrolü elimizdedir ama sonuçların değil.

Sonuç olarak, öğrenciler eğitim bağlamında Stoacılığın ilkelerinden büyük ölçüde faydalanabilirler. Öğrenciler kendi içsel durumlarına odaklanmayı ve dışsal olaylarla gereksiz yere uğraşmamayı öğrenerek dayanıklılık ve güçlü bir benlik duygusu oluşturabilirler. Öğrenciler yazma, meditasyon ve iç gözlem gibi Stoacı teknikleri kullanarak bir dinginlik ve sükûnet duygusu geliştirebilirler. Bu, sorunlarla dirayetle ve azimle yüzleşmelerine yardımcı olacaktır. Ayrıca, Stoacıların ilkelerini müfredata uygulamak, eleştirel düşünmeyi ve bireysel gelişimi teşvik etmeye yardımcı olarak öğrencilere hayatlarının sorumluluğunu üstlenme ve akıllıca kararlar alma konusunda güven verecektir. Öğrenciler Stoacı kavramları inceleyerek ve bunları gerçek koşullara uygulayarak kendileri ve dünyadaki rolleri hakkında daha fazla farkındalık kazanabilirler. Bu felsefi strateji öğrencilerde özgüven ve dayanıklılığı teşvik edebilir, böylece onları gelecekteki çabalarında yaşayabilecekleri iniş ve çıkışlara hazırlayabilir. Genel olarak, Stoacı ilkelerin sınıfa dahil edilmesi öğrencilerin ruh sağlığı ve genel gelişimleri üzerinde derin bir etkiye sahip olabilir.

### Kaynakça

- Arslan, A. (2012). *İlkçağ Felsefe Tarihi 4 Helenistik Dönem Felsefesi: Epikuroşçular, Stoacılar, Septikler*. İstanbul: İstanbul Bilgi Üniversitesi Yayınları.
- Braicovich, R. (2010). Freedom and Determinism in Epictetus' Discourses. *The Classical Quarterly*, 60(1), 202-220.
- Goggins, R. (2009). Epictetus and Happiness as Freedom. *Ancient Philosophy*, 29(2), 468-471.
- Hussain, K. (2007). An Islamic consideration of western moral education: an exploration of the individual. *Journal of Moral Education*, 36(3), 297-308.
- Johncock, W. (2020). Who Benefits from the Management of Feelings? Epictetus and Arlie Hochschild on Emotional Labor. *Stoic Philosophy and Social Theory* (s. 279-298). içinde Macmillan.
- Johnson, B. E. (2013). *The Role Ethics of Epictetus: Stoicism in Ordinary Life*. New York: Lexington Books.
- Long, A. A. (2004). *Epictetus: A Stoic and Socratic Guide to Life*. New York: Oxford University Press.
- Magrin, S. (2018). Nature and Utopia in Epictetus' Theory of Oikeiōsis. *Phronesis*, 63(3), 293-350.
- Martin, M. W. (2008). Paradoxes of Happiness. *Journal of Happiness Studies*, 9, 171-184.
- McMahon, D. M. (2004). From the Happiness of Virtue to the Virtue of Happiness: 400 B.C.-A.D. 1780. *Daedalus*, 133(2), 5-17.



- Ryle, R. J. (1893). Epictetus. *Proceedings of the Aristotelian Society*, 2(3), 123-132.
- Tremblay, M. (2022). Athletic imagery as an educational tool in Epictetus. *Journal of the Philosophy of Sport*, 49(1), 68-82.

**CICERO'NUN YÜKÜMLÜLÜKLER ÜZERİNE DÜŞÜNCELERİNİN AHLAK  
EĞİTİMİNE YANSIMALARI**  
IMPLICATIONS OF CICERO'S THOUGHTS ON OBLIGATIONS FOR MORAL  
EDUCATION

**Dr. Fatih ÖZTÜRK**

**İnönü University, School of Foreign Languages, Malatya, Turkey**

**ORCID Code: 0000-0002-1043-4000**

**Özet**

Cicero, Roma İmparatorluğu'nun geniş ve komplike yapısının etkilediği geç dönem Stoacı felsefe geleneği içinde çok önemli ve dikkate değer bir figür olarak gelişmiş, hem istisnai bir siyasi aydın hem de başarılı bir retorik ustası olarak tanınmıştır. Özgün bir filozof olarak kesin bir şekilde takdir görmemiş olsa da, zamanının felsefi öncüleri ile sonraki nesiller arasında, özellikle de Helenistik filozoflar açısından, geniş yazılı eser külliyatı aracılığıyla hayati bir bağlantı olarak oynadığı önemli rol, felsefe tarihinin kroniklerine paha biçilmez ve silinmez bir katkıyı temsil etmektedir. Cicero'nun Platoncu geleneğin zengin dokusu içinde ustaca ve girift bir şekilde ördüğü etik çerçevesinin merkezinde, Roma İmparatorluğu'nun uçsuz bucaksız topraklarında bireyleri erdeme, ahlaka ve nihayetinde mutluluğun azimli ve ısrarlı arayışına götüren çeşitli yolları titizlikle tasvir ettiği ahlak felsefesine olan sarsılmaz vurgusu yer alır. Bu çalışma, Cicero'nun felsefi ideolojisinin daha geniş bağlamı içinde, kapsamlı etik çerçevesinin temel dayanaklarından biri olan yükümlülükler kavramını incelemektedir. Bu çalışmanın amacı, Cicero'nun yükümlülükler anlayışının ahlak eğitimi alanında yaratabileceği potansiyel etkilere ışık tutmaktır. Bu çalışma, Cicero'nun etik çerçevesi içinde temel dayanaklardan biri olan yükümlülükler kavramını, onun felsefi ideolojisinin daha geniş bağlamı içinde incelemektedir. Bu çalışmanın amacı, Cicero'nun yükümlülükler anlayışının ahlak eğitimi alanında yaratabileceği potansiyel etkilere ışık tutmaktır. Cicero, ünlü eseri "De Officiis"te (Yükümlülükler Üzerine) yükümlülükleri derinlemesine incelerken, bunların bireyler ve onların etik ilkeleri için önkoşullar olarak oynadığı önemli role büyük vurgu yapar. Cicero için bu nokta erdemli ve ahlaki açıdan üstün bir yaşam sürmeye yönelik değerli bir rehber niteliğindedir ve nihayetinde mutluluk arayışını kolaylaştırmaktadır. Cicero'nun kendine özgü ve derinlikli bakış açısıyla, kişinin yükümlülüklerine bağlı kalmasının içsel değeri vurgulanmakta, böylece Stoacı gelenek içinde etik davranış ve ahlaki pedagojinin genel manzarası yön bulmaktadır.

**Anahtar Kelimeler:** Cicero, Ahlak Felsefesi, Ahlak Eğitimi, Yükümlülükler

**Abstract**

Cicero developed as a pivotal and remarkable figure within the late Stoic philosophical tradition, influenced by the vast and complex structure of the Roman Empire, and was recognized as both an exceptional political intellectual and an accomplished master of rhetoric. While he was never fully appreciated as an original philosopher, his crucial role as a vital link between the philosophical pioneers of his time and later generations, especially in the case of Hellenistic philosophers, through his vast corpus of written works, represents an invaluable and indelible contribution to the chronicles of the history of philosophy. Central to Cicero's ethical framework, skillfully and intricately woven within the rich tapestry of the Platonic tradition, is his unwavering emphasis on moral philosophy, in which he meticulously delineates the various paths that led individuals across the vast territory of the Roman Empire to virtue, morality, and

ultimately to the determined and persistent pursuit of happiness. Within the broader context of Cicero's philosophical ideology, this paper examines the concept of obligations as one of the main pillars of his comprehensive ethical framework. The aim of this study is to shed light on the potential implications of Cicero's understanding of obligations for the field of moral education. This study examines the concept of obligations, one of the main pillars of Cicero's ethical framework, within the broader context of his philosophical ideology. The aim of this study is to shed light on the potential implications of Cicero's understanding of obligations in the field of moral education. In his famous work *De Officiis* (On Obligations), Cicero explores obligations in depth, placing great emphasis on their crucial role as prerequisites for individuals and their ethical principles. For Cicero, this point is a valuable guide to living a virtuous and morally superior life and ultimately facilitates the pursuit of happiness. Cicero's distinctive and profound perspective emphasizes the intrinsic value of adhering to one's obligations, thus orienting the general landscape of ethical behavior and moral pedagogy within the Stoic tradition.

**Keywords:** Cicero, Moral Philosophy, Moral Education, Obligations

### **Giriş:**

*De Officiis* adlı eserinde Cicero, bireylerin erdemli vatandaşlar olarak şekillendirilmesinde ahlaki eğitimin önemini vurgular (Striker, 1995). Bahsedilen eser esasında Atina'da eğitim gören oğlu Marcus Cicero'ya gönderdiği mektuplardır. Bu mektuplarda Cicero'nun görüşleri biri Yunan felsefesi diğeri Roma geleneği olmak üzere iki temel kaynaktan beslenmektedir (Mitchell, 1984). Zira Cicero Antik Yunan felsefesinin beşiği olan Atina'yı 'tüm disiplinlerin kurucusu' şeklinde tanımlayarak en yüksek konuma yerleştirir. Aklın yönlendirdiği, arzunun ise itaat ettiği formülün işlemesi gerektiği insan doğası dikkate alındığında, Cicero'ya göre hayatta doğru olan her şey yükümlülüğün yerine getirilmesinden kaynaklanırken, yanlış olan her şey ise tam tersi yani yükümlülüklerin yerine getirilmemesinden kaynaklanmaktadır (Cicero, 2013).

Bu düşünce, onun ahlak felsefesi konusundaki görüşlerinin temelini ve ana çerçevesini oluşturmaktadır. Öyleyse, ahlak eğitiminin de vazgeçilmez unsuru yükümlülükler olmak durumundadır. Cicero'nun çok yönlü bir eğitimin yalnızca entelektüel gelişime değil, aynı zamanda etik değerler ve karakter geliştirmeye de odaklanması gerektiğini savunur (Sanchez-Ostiz, 2021). Bu anlamda ahlaki eğitim, bireylerin topluma karşı görev ve sorumluluklarını anlamaları, etik kararlar alabilmeleri ve kamu yararına olumlu katkıda bulunabilmeleri için gereklidir. Ayrıca, o, ahlaki eğitimin sosyal statü veya geçmişe bakılmaksızın herkes için erişilebilir olması gerektiğine inanmaktadır, Cicero'nun *De Officiis* adlı eseri, ahlak felsefesi ve etik davranış üzerine ustaca bir incelemedir (Kries, 2003). Metin içerisinde, onun görevler ve erdemler üzerine yaptığı tartışmalarla iç içe geniş kapsamlı bir ahlaki eğitim çerçevesi sunduğu söylenebilir.

### **Üçlü Görev (Yükümlülük) Bölümü**

*De Officiis*'te Cicero'nun üçlü yükümlülük ayrımı ön plana çıkmaktadır. Görevleri kişinin kendisine, ailesine ve arkadaşlarına ve genel olarak topluma karşı olanlar olarak sınıflandırır (Cicero, 2013). Bu ayrım yalnızca etik davranış için bir rehber değil, aynı zamanda ahlaki eğitim için de bir yol haritası işlevi görür. Cicero, bireylerin hayatın karmaşıklığı içinde başarılı bir şekilde yol alabilmeleri için bu farklı görev gruplarını anlamaları ve içselleştirmeleri gerektiğini savunur. Bu anlamda, Cicero'nun üçlü yükümlülük ayrımı, insanların kendi kişisel hedeflerini ve mutluluğunu gerçekleştirmeleri için önemli bir kılavuzdur (Jordan, 2005).

Kendine olan görevler, bireyin kendi gelişimi, eğitimi ve refahıyla ilgilidir. Aileye olan görevler, bireyin aile kurumu içindeki sorumluluklarını ve sevgi bağlarını ifade ederken arkadaşlara ve topluma olan görevler ise, bireyin toplum içindeki sosyal ilişkilerini ve sorumluluklarını kapsar (Asmis, 2008). Öyle ki topluma karşı olan yükümlülükler yerine getirildiğinde, “barış zamanında sergilenen başarılar, savaş zamanındaki başarılarından daha yüce ve daha göz alıcıdır” (Cicero, 2013). Bu üçlü yükümlülük ayrımı, bireylerin hayatta dengeli bir şekilde ilerleyebilmeleri ve başarılı olabilmeleri için önemli bir çerçeve sunar. Bireylerin kendilerini tanımaları ve bu görevleri anlamaları, onların hem bireysel hem de toplumsal olarak daha iyi bir yaşam sürmelerini sağlar.

Örneğin, ahlaki eğitim, bireylerin kişisel yükümlülüklerini ve bunların ailevi, toplumsal sorumluluklarla olan bağlantılarını fark etmelerine yardımcı olacak bir öz farkındalık duygusu aşılmalıdır. Bu kategorilerle derinlemesine ilgilenerken bireyler, kişisel kazancın ötesine geçerek toplumun iyiliğine uzanan çok yönlü bir etik karakter geliştirebilirler (Ochs, 1989). Basit bir örnek vermek gerekirse, ahlak eğitimi bağlamında, öğrencilere çevreyi korumanın önemini öğreten bir ahlaki eğitim programı bunun bir örneği olabilir. Dersler ve etkinlikler aracılığıyla öğrenciler atıkları azaltma ve kaynakları koruma konusundaki kişisel yükümlülüklerinin yanı sıra doğal dünya ile olan bağlarını ve onu gelecek nesiller için koruma sorumluluklarını öğrenebilirler. Bu görevleri içselleştiren bireyler, kendi çıkarlarının ötesine geçen ve sürdürülebilirliği ve çevre yönetimini teşvik ederek toplumun iyileştirilmesine katkıda bulunan etik bir karakter geliştirebilirler.

### **Doğal Hukuk ve Stoacı Etki**

Cicero'nun Stoacı felsefeye olan bağlılığı özellikle *De Officiis*'te doğal hukuka yaptığı vurguda belirgindir:

Stoacıların inandığı gibi, yeryüzünde meydana gelen her şey insanlığın kullanımı için yaratılmıştır ve insanlar bizzat insanlar için, birbirlerine faydalı olabilsinler diye doğmuştur. Neticede bu meselede doğayı rehberimiz olarak izlemeli, yükümlülüklerin karşılıklı değişimiyle müşterek yararları gözetmeli, uzmanlık, iş ve yetenek sergileyip başlarınınkinden yararlanarak insanların diğer insanlarla olan bağını güçlendirmeliyiz (Cicero, 2013).

Etik ilkelerin, akıl ve iç gözlem yoluyla herkesin erişebileceği evrensel bir ahlaki düzende kök saldığını savunur. Ahlaki eğitim bağlamında, Cicero'nun doğal hukuka bağlılığı, entelektüel gelişimin ve ahlaki muhakemenin önemini altını çizer. Cicero'ya göre ahlak eğitimi yalnızca bir dizi kuralın aktarılmasını değil, bireylerin etik düşünürler olarak yetiştirilmesini de içerir.

Bu düşünceye göre, ahlaki değerlerin öğrenilmesi sadece dışarıdan gelen yönlendirmelerle değil, bireylerin kendi içsel gözlem ve akıl yürütme yeteneklerini kullanarak gerçekleştirebilecekleri bir süreçtir.

Cicero, bu sürecin bireylerin entelektüel gelişimine katkı sağlayacağını ve ahlaki muhakeme yeteneğini güçlendireceğini savunur. Bireylerin ahlaki değerleri öğrenme sürecinde, kendi içsel gözlemleri ve akıl yürütmeleriyle aktif olarak katılım göstermeleri önemlidir. Bu şekilde, bireyler hem ahlaki değerleri daha derinlemesine anlayacak hem de etik düşünme becerilerini geliştirerek daha bilinçli kararlar verebilecektir (Cicero, 2013). Cicero, ahlaki eğitimin sadece kuralların ezberlenmesiyle sınırlı olmadığını vurgular. Ona göre, ahlaki eğitim, sorgulama, tartışma, refleksiyon ve öz eleştiri gibi süreçlerin içinde gerçekleşmelidir. Bireylerin ahlaki değerleri anlaması ve içselleştirmesi için bu sürecin aktif bir şekilde yaşanması gerekmektedir. Bu sayede, bireyler sadece dışarıdan dayatılan kuralları takip etmek yerine, kendi değerleriyle uyumlu ahlaki kararlar verebilecek ve toplumda daha adil ve etik bir yaşam sürdürebilme

şansına sahip olacaklardır. Ahlaki eğitim sürecinde bireylerin kendi düşüncelerini ve fikirlerini ifade etmeleri teşvik edilmeli ve farklı perspektiflerin anlaşılmasına önem verilmelidir. Bu sayede, toplumda daha hoşgörülü bir ortam oluşacak ve insanlar birbirlerine daha saygılı davranacaklardır.

Öğrenciler, ahlaki muhakeme için doğuştan gelen kapasitelerinden yararlanarak eleştirel düşünme sürecine girmelidir. *De Officiis* bu nedenle okuyucuları kendi kendilerini inceleme ve felsefi sorgulama yolculuğuna çıkmaya teşvik ederek onları bağımsız bir şekilde etik kararlar alabilecekleri araçlarla donatır (Jordan, 2005). Örneğin, doğal hukuktan esinlenen bir ahlak eğitimi programında öğrencilere gerçek hayattan etik ikilemler sunulabilir ve öğrenciler entelektüel gelişimlerini ve ahlaki muhakeme becerilerini kullanarak bunları eleştirel bir şekilde analiz etmeye teşvik edilebilir. Rehberlik edilen tartışmalar ve yansıtıcı alıştırmalar yoluyla öğrenciler farklı bakış açılarını keşfedecek, seçimlerinin sonuçlarını tartacak ve nihayetinde kendi etik çerçevelerini geliştireceklerdir. Bu yaklaşım sadece bir dizi kuralı aktarmakla kalmaz, aynı zamanda bireyleri çeşitli durumlarda bilinçli kararlar verebilen bağımsız etik düşünürler haline getirme konusunda da güçlendirir.

### **En Yüksek İyi Olarak Erdem**

Cicero'nun en yüce iyi olarak erdeme olan sarsılmaz inancı *De Officiis*'in her sayfasına nüfuz eder. Bilgelik, adalet, cesaret ve ölçülülük gibi erdemleri etik davranışın temel direkleri olarak görür. Ahlaki eğitim bağlamında Cicero'nun mesajı açıktır: eğitim bu erdemlerin geliştirilmesine öncelik vermelidir. Ancak onun vizyonu erdemlerin teorik olarak anlaşılmasının ötesine uzanır. Cicero erdemlerin günlük hayatta pratik olarak uygulanmasını vurgulayarak, bireyleri bu erdemleri sürekli olarak geliştirmeye ve uygulamaya teşvik eder. *De Officiis* böylece ahlaki eğitimin durağan bir süreç değil, erdemli yaşam ve kişisel gelişim için yaşam boyu süren bir bağlılık olduğunun altını çizer (Cicero, 2013).

Cicero'nun bu yaklaşımı, ahlaki değerlerin sadece teorik bir anlayışla sınırlı kalmaması gerektiğini göstermektedir. Ona göre, erdemlerin gerçek anlamda benimsenmesi ve uygulanması, bireylerin sürekli olarak kendilerini geliştirmelerini ve erdemli bir yaşam sürmelerini gerektirir. Bu da ahlaki eğitimin sadece bir başlangıç noktası olduğunu ve sürekli olarak devam etmesi gerektiğini vurgular (Cicero, 2013). Cicero'ya göre, erdemli bir yaşam için ahlaki değerlerin sadece anlaşılma ve kabul edilen bir kavram olmaktan öte, günlük hayatta uygulamaya konması gerekmektedir. Bu nedenle, insanlar ahlaki eğitimi bir yaşam tarzı haline getirmeli ve sürekli olarak erdemli davranışları benimsemeye ve uygulamaya çalışmalıdır. Bu şekilde, insanlar ahlaki değerleri içselleştirerek, karakterlerini ve davranışlarını sürekli olarak geliştirebilirler. Ahlaki eğitim sadece bilgi aktarımıyla sınırlı kalmamalı, aynı zamanda örnek davranışlarla da desteklenmelidir. Böylece, insanlar toplumun ahlaki değerlerine uygun olarak hareket ederek, daha adil, dürüst ve vicdanlı bir yaşam sürebilirler. Örneğin, iş etiği alanında, Cicero'nun ilkelerine göre ahlaki eğitim almış bir birey, profesyonel ilişkilerinde dürüstlük ve doğruluğa öncelik verecektir. Rüşvet ya da yolsuzluk gibi etik dışı uygulamalarda bulunmayacak, bunun yerine adil ve şeffaf bir çalışma ortamı yaratmaya çalışacaktır. Erdemli yaşama olan bu bağlılık sadece kendi kişisel gelişimlerine fayda sağlamakla kalmayacak, aynı zamanda parçası oldukları kurumun genel etik davranışına da katkıda bulunacaktır.

### **Retorik ve İletişimin Rolü**

Cicero'nun ünlü bir hatip olması, ahlaki eğitime bakış açısını özellikle bu eğitimin aktarılması açısından hayati derecede önemli olan metot bakımından zenginleştirmesine olanak sağlamıştır. Cicero, ahlaki ilkelerin başkalarını etkilemek ve onlara ilham vermek için etkili iletişim

gerektirdiğinin farkındadır. Cicero, ahlaki değerleri ve ilkeleri aktarmak için bireyleri ikna edici diyaloglar kurmaya ve etkili retorik kullanmaya çağırır (Stem, 2006). Ahlaki eğitim bağlamında bu, eğitimcilerin ve liderlerin yalnızca erdemi somutlaştırmakla kalmayıp aynı zamanda ahlaki idealleri ikna edici bir şekilde ifade etme ve savunma becerisine de sahip olmaları gerektiği anlamına gelir.

*De Officiis* retoriğin gücünün toplumda olumlu ahlaki değişim yaratmak için kullanılabileceğini vurgulayarak iletişimi ahlak eğitiminin ayrılmaz bir parçası haline getirir (Cicero, 2013). Örneğin, bir sınıf ortamında, bir öğretmen ikna edici diyalog ve etkili retorik kullanarak öğrencileri ahlaki ikilemler ve etik ilkeler hakkında tartışmalara dahil edebilir. Öğretmen kendi ahlaki değerlerini etkili bir şekilde aktararak ve bunları ikna edici bir şekilde savunarak öğrencileri kendi değerleri hakkında eleştirel düşünmeye ve ahlaki sorumluluk duygusu geliştirmeye teşvik edebilir. Bu tür diyaloglar sayesinde öğrenciler yalnızca ahlaki idealleri öğrenmekle kalmaz, aynı zamanda kendi inançlarını aktarmak ve toplumda olumlu bir değişimin savunuculuğunu yapmak için gerekli becerileri de geliştirebilirler.

### **Sonuç ve Öneriler**

Sonuç olarak, Cicero'nun ahlaki eğitime ilişkin görüşleri, karakter formasyonu ve etik gelişim için derin ve kapsamlı bir çerçeve sunmaktadır. Üçlü yükümlülük dağılımı, doğal hukuka inanması, erdemi teşvik etmesi ve retoriğin ikna edici gücünü kabul etmesi, ahlaki eğitim için sağlam bir plan oluşturur. Modern dünyanın karmaşıklıkları ve ahlaki zorluklarıyla yüzleşirken, Cicero'nun görüşleri, ahlaki mükemmellik ve toplumsal iyileştirme arayışına kendini adanmış kişiler için kalıcı bir rehberlik ve ilham kaynağı olmaya devam etmektedir.

Cicero'nun kendine, başkalarına ve bir bütün olarak topluma karşı görevlerden oluşan üçlü görev bölümü, bireylerin ahlaki yükümlülüklerini yerine getirmeleri için kapsamlı bir çerçeve sunmaktadır. Cicero, bu alanların her birinin önemini vurgulayarak, ahlaki eğitimin yalnızca kişisel davranışlarla sınırlı olmadığını, başkalarıyla olan etkileşimlerimizi ve daha büyük iyiliğe olan katkılarımızı da kapsadığını kabul eder. Bu bütüncül yaklaşım, bireyleri eylemlerinin başkalarının ve daha geniş bir toplumun refahı üzerindeki etkisini düşünmeye teşvik ederek sorumluluk ve hesap verebilirlik duygusunu geliştirir. Ayrıca, Cicero'nun ahlaki yükümlülüklerin temeli olarak doğal hukuka dayanması, ahlak eğitimine bütüncül bir yaklaşım getirilmesine yönelik argümanını daha da güçlendirmektedir. Cicero, bu ahlaki ilkelerin evrenselliğini kabul ederek, neyin doğru ve adil olduğunu belirlemede bireysel özerkliğin ve kişisel sorumluluğun önemini vurgular. Doğal yasayı takip ederek bireylerin kültürel önyargıları ve toplumsal baskıları aşabileceklerine ve kendi vicdanlarıyla uyumlu etik kararlar alabileceklerine inanır. Bu sadece kişisel gelişimi ve öz farkındalığı teşvik etmekle kalmaz, aynı zamanda bir bütün olarak toplumun genel refahına ve ilerlemesine de katkıda bulunur.

### **Kaynakça**

- Asmis, E. (2008). Cicero on Natural Law and the Laws of the State. *Classical Antiquity*, 27(1), 1-33.
- Cicero. (2013). *Yükümlülükler Üzerine*. (C. C. Çevik, Çev.) İstanbul: Türkiye İş Bankası Kültür yayınları.
- Jordan, M. D. (2005). CICERO, AMBROSE, AND AQUINAS "ON DUTIES" OR THE LIMITS OF GENRE IN MORALS. *Journal of Religious Ethics*, 33, 485-502.

- Kries, D. (2003). On the Intention of Cicero's De Officiis. *The Review of Politics*, 65(4), 375-393.
- Mitchell, T. N. (1984). Cicero on the moral crisis of the late Republic. *Hermathena*(136), 21-41.
- Ochs, D. J. (1989). Cicero and Philosophic Inventio. *Rhetoric Society Quarterly*, 19(3), 217-227.
- Sanchez-Ostiz, A. (2021). Character Education at Any Age? Cicero on the Lifelong Pursuit of Intellectual and Moral Virtue. E. Brooks, E. C. De Lara, A. Sanchez-Ostiz, & J. M. Torralba (Dü) içinde, *Literature and Character Education in Universities: Theory, Method, and Text*. Routledge Publishing.
- Stem, R. (2006). Cicero as Orator and Philosopher: The Value of the Pro Murena for Ciceronian Political Thought. *The Review of Politics*, 68(2), 206-231.
- Striker, G. (1995). Cicero and Greek Philosophy. *Harvard Studies in Classical Philology*, 97, 53-61.

**THE INFLUENCE OF MINIMUM WAGE, ECONOMIC GROWTH, AND LABOR  
ABSORPTION IN INDONESIA**

**Alfiana Nanda WARASWATI**

Faculty of Islamic economics and business, UIN K.H. Abdurrahman Wahid Pekalongan,  
Indonesia

ORCID ID: 0009-0003-7055-3137

**Hendri Hermawan ADINUGRAHA**

Faculty of Islamic economics and business, UIN K.H. Abdurrahman Wahid Pekalongan,  
Indonesia

ORCID ID: 0009-0003-5488-8252

**Abstract**

The aim of this research is to explain the influence of minimum wages, economic growth and labor absorption in the Indonesia. This research is library research with a qualitative approach. The data sources used in this research come from various literature journal articles that are relevant to the research topic. The data analysis method used is content analysis of the literature sources used in the research. The results of this research are that employment problems are a problem faced throughout the world, including developing countries, including Indonesia. So one thing that must be improved is labor absorption. The wage level set by the government is an important factor in influencing labor absorption. When minimum wage levels are set, this can increase or decrease labor demand. Furthermore, labor absorption is also influenced by inflation. Inflation that occurs in the economy in a region has several impacts and consequences, one of which is that inflation can cause changes in output and employment. Apart from wages and inflation, economic growth also affects labor absorption. Economic growth is one measure of the success of job creation.

**Keywords:** Labor, inflation, minimum wage, economic growth.



**EFFORTS TO PREVENT THE IMPACT OF ILLEGAL ONLINE LOANS THROUGH  
EDUCATION AND TRANSFORMATION OF SHARIA FINANCIAL INSTITUTIONS  
IN INDONESIA**

**Khoirul ANAM**

Faculty of Islamic economics and business, UIN K.H. Abdurrahman Wahid Pekalongan,  
Indonesia  
ORCID ID: 0009-0002-2547-2947

**Hendri Hermawan ADİNUGRAHA**

Faculty of Islamic economics and business, UIN K.H. Abdurrahman Wahid Pekalongan,  
Indonesia  
ORCID ID: 0009-0003-5488-8252

**Abstract**

The aim of this research is to explain how to prevent the impact of illegal online loans using Islamic financial education and Islamic financial transformation so that people can switch from illegal online loans to safe Islamic loans. This research is library research with a qualitative approach. The data sources used in this research come from various literature journal articles that are relevant to the research topic. The data analysis method used is content analysis of the literature sources used in the research. This research concludes that Islamic financial education and the transformation of Islamic finance using a digitalization system that is increasingly accessible to the public can make people switch to using loans from sharia finance rather than using illegal online loans. This solution can prevent the negative impacts resulting from illegal online loans. Loans obtained from official Islamic financial institutions will be safer because they receive supervision from the National Sharia Board, The Islamic Ulema Council and the government so that the negative impacts of illegal loans can be overcome.

**Keywords:** illegal online loans, Islamic Education, and Indonesia.

**THE MEDIATING ROLE OF BRAND LOYALTY IN THE EFFECT OF PRODUCT  
INNOVATION PERCEPTION ON RE-PURCHASING INTENTION**

**Asst. Prof. Dr. Tahir BENLİ**  
Muğla Sıtkı Koçman University,  
ORCID ID: 0000-0001-6380-3562

**Abstract**

The rapid developments in information and communication technologies and the increase in logistics opportunities have made the world a global market. In markets where intense competition prevails, businesses' ability to compete and survive depends on their effectiveness in non-price factors such as innovation and innovating. One of the foundations of sustainable competition is the ability of businesses to produce new products and present this product to the market at the right time and in the appropriate way. Today, the consumer society's desire to consume constantly pushes businesses to develop new products. Some consumers may act with hedonistic motives such as creating an identity in the society, feeling different, skipping class, unlike rational benefits, by purchasing the newly introduced product. It is seen that this type of consumption is concentrated in the electrical home products, smartphones and computer markets. In this respect, consumers classify businesses, products or brands according to the motivations they will satisfy, and they expect the relevant business to perform better and faster than its competitors in innovation. Consumers may tend to continue using the goods and services of businesses that respond to their expectations and excitement, and to be loyal. The aim of this study is to investigate the mediating role of brand loyalty in the effect of consumers' perception of product innovation on repurchase intention. The survey form created for this purpose was applied to consumers using e-mail and social media over the internet. Participation in the survey was voluntary, and data was obtained from 446 valid consumers using convenience sampling method. The created research model (structural equation model - SEM) was analyzed using SPSS and AMOS statistical programs. As a result of the analysis, it was determined that brand loyalty has a mediating role in the effect of product innovation perception on repurchase.

**Keywords:** Product Innovation, Brand Loyalty, Repurchase Intention, Customer Behaviours, Structural Equation Modelling

## FROM AERIAL RECONNAISSANCE TO AVIATION INTELLIGENCE

**Prof. Dr. Sertif DEMİR**

Türk Hava Kurumu Üniversitesi, İşletme Fakültesi  
ORCID: 0000-0001-8329-8735

**Doç. Dr. Bahar AŞCI**

Türk Hava Kurumu Üniversitesi, İşletme Fakültesi  
ORCID: 0000-0003-1373-0136

### **Abstract**

The origins of aerial reconnaissance can be traced back to pre-flight reconnaissance methods employed by ancient civilizations. Even before the advent of aviation, military commanders and explorers recognized the importance of gaining a high vantage point to observe enemy movements and survey unfamiliar territories. In ancient times, hills, towers, and raised platforms were utilized to gain a better view of the surrounding areas during battles or territorial expeditions. These elevated positions provided valuable visual intelligence, enabling commanders to make informed decisions based on the information obtained. The late 18th and early 19th centuries witnessed the development of balloon technology, which marked a significant leap forward in the history of aerial reconnaissance. The Montgolfier brothers' successful flight in 1783 and subsequent advancements in balloon design led to the use of hot air balloons for observation purposes. During the French Revolutionary Wars and the Napoleonic era, military commanders employed tethered balloons as observation platforms, providing valuable insights into enemy positions and troop movements. Similarly, kites were utilized as aerial observation tools in various cultures around the world. In China, for instance, military strategists used kites equipped with signaling systems to communicate over long distances and gather intelligence on enemy activities. Kites also found application in scientific exploration, such as during the 18th-century mapping of India by British surveyors. The World Wars of the 20th century marked a significant turning point in the development and application of aerial reconnaissance. The advancements in aviation technology during this period transformed reconnaissance capabilities and had a profound impact on military operations. During World War I, aircraft were initially deployed for aerial photography, utilizing hand-held cameras to capture images of enemy positions. As the war progressed, dedicated reconnaissance aircraft equipped with more advanced cameras and radio systems were introduced. These aircraft conducted missions to photograph enemy trenches, map the terrain, and provide valuable intelligence for strategic planning. World War II witnessed further advancements in aerial reconnaissance techniques. Photographic reconnaissance aircraft, such as the iconic Supermarine Spitfire and the Lockheed P-38 Lightning, were extensively used for gathering intelligence and mapping enemy territory. These aircraft were equipped with specialized cameras and often flew at high altitudes to evade enemy detection. The intelligence gathered through aerial reconnaissance played a crucial role in identifying targets, assessing damage, and aiding in strategic decision-making.

**Keywords:** Aerial Reconnaissance, Aviation Intelligence, Intelligence History.

## STRATEGIC ASSESSMENT OF RUSSIA-UKRAINE WAR

**Prof. Dr. Sertif DEMİR**

Türk Hava Kurumu Üniversitesi, İşletme Fakültesi  
ORCID: 0000-0001-8329-8735

**Doç. Dr. Bahar AŞCI**

Türk Hava Kurumu Üniversitesi, İşletme Fakültesi  
ORCID: 0000-0003-1373-0136

### Abstract

The prolonged Russia-Ukraine war affects world politics strategically. First, this battle fundamentally altered most foreign actors' post-1990s global policy framework. The post-1990 paradigm held that neo-liberal concepts and liberal international institutions and laws would stop wars and power struggles by satisfying states' security concerns. However, the war revived international power battles. Ending state warfare is now obvious to be utopian.

One important conclusion is that Russia's invasion of Ukraine put an end to the global order established under the leadership of the USA after 1990. It was clear that the United States had begun to weaken politically and economically in the last decade. But the US-led war on global order was another blow.

Another conclusion is that the war reveals that the world is divided into two areas in the perspective of global politics. The Western Bloc, led by the United States, competes with the Eastern Bloc consisting of Russia, China and North Korea. In terms of economic competition, BRICS countries challenge the political and economic superiority of the West, which has existed for almost five centuries, leaving Brazil and South Africa out of security and political competition.

The possession of nuclear weapons deters any tension and conflict between the West and Russia. Nuclear capacity remains a critical asset that will ensure the continuity of the current global political order.

Last outcome of the study relates to NATO expansion. The USA and its close ally Britain saw Russia's invasion of Ukraine as an opportunity to expand NATO towards the East. NATO expanded its influence by integrating Finland into NATO. After Sweden's membership, NATO will expand its borders with Russia. In fact, Russia invaded Ukraine to prevent potential NATO membership. However, this occupation not only led to the expansion of NATO towards its borders, but also increased Ukraine's potential future NATO membership.

As a result, the Russia-Ukraine War has deep strategic implications for the future perspective.

**Keywords:** Strategy, Russian-Ukraine War, Impact, Global Competition.

**A BIBLIOMETRIC ANALYSIS: ANALYSIS OF THE CAUSES OF INEQUALITY IN  
INCOME DISTRIBUTION IN INDONESIA**

**Ardia Puspita DEWI**

Faculty of Islamic economics and business, UIN K.H. Abdurrahman Wahid Pekalongan,  
Indonesi

ORCID ID: 0009-0003-5119-8301

**Abstract**

This research intends to explain in depth the inequality of income distribution in Indonesia according to central statistics agency (BPS). This research is library research with a qualitative approach. The data sources used in this research come from various literature journal articles that are relevant to the research topic. The data analysis method used is content analysis of the literature sources used in the research. Rapid economic growth needs to be accompanied by equal distribution of income to improve people's welfare. Distribution inequality can be measured using the Gini ratio, which shows the proportion of disadvantage in income distribution. Inequality in Indonesia is caused by the concentration of main sectors and investment only in certain areas. Inequality has negative impacts such as reducing investment attractiveness, increasing poverty, and decreasing productivity levels in a region. However, inequality can also have a positive impact by encouraging less developed regions to increase their growth. In Indonesia, there is income inequality between provinces as shown by the contribution of Gross Regional Domestic Product (GRDP) to Gross Domestic Product (GDP). GDP per capita in Indonesia in 2018-2022 experienced fluctuations in each province, East Nusa Tenggara had the lowest GDP per capita value, with an average of IDR. 13,298.85 in 2022. On the other hand, DKI Jakarta is the province with the highest GDP per capita value, with an average of IDR. 182 908.69 thousand in the same period. This difference in income is the main cause of inequality in income distribution in Indonesia.

**Keywords:** Inequality, Income Distribution, and Gini Ratio.

**HRİSTİYAN TEOLOJİDE ÖZGÜR İRADE VE LÜTUF TARTIŞMALARI**  
FREE WILL AND GRACE IN CHRISTIAN THEOLOGY

**Öğr. Gör. Dr. Osman ŞAHİN**

İnönü Üniversitesi, Yabancı Diller Yüksekokulu  
ORCID ID: 0000-0003-2959-241X

**Özet**

Hristiyanlık kurtuluş vadeden bir dindir ve teolojisinde kurtuluş önemli bir yer tutar. Bu soteriolojide kurtuluşu elde etmek için Tanrı'nın lütfu ve insanın özgür iradesi arasında sürekli bir tartışma var olmuştur. Tartışmanın bir ucunda insanın özgür iradesi ile işlediği iyi işler sayesinde Tanrı'nın lütfuna layık olması ve bu şekilde kurtuluşu elde etmesi vardır. Bunun karşısında yer alan lütf doktrini ise insanın ilk günahından sonraki düşmüş hali ile işlediği hiçbir eyleminde günahın boyunduruğundan arı olmadığını ve bu sebeple kendi iradesi ile yaptığı hiçbir şeyin Tanrı'nın lütfunu ve nihayetinde kurtuluşu hak etmesine imkân sağlamayacağını ileri sürer. Aziz Augustinus öncesinde Kilise Babaları bu konulara detaylı değinmemiş, ancak yazdıklarından insanın kurtuluşunda özgür iradesi ile yaptıklarına önemli bir pay vermişlerdir. Lütfun Doktoru olarak bilinen Augustinus ile kurtuluştaki insanın özgür iradesine ve sorumluluğuna verilen bu önem azalmıştır. Augustinus, insanın kendi amelleri ile kurtuluşu elde edebileceğini ileri süren Pelagiusçulara karşı Tanrı'nın lütfunu yüceltmıştır. Bu tartışma Reform döneminde Luther ve Erasmus arasında da gerilime yol açmıştır. Hümanist Erasmus insanın iradesinin özgür olduğunu savunmuş ve kurtuluşu sağlayacak olan lütfu elde etmede insanın rolünü önemsemmiştir. Luther ise Erasmus'a karşı yazdığı İradenin Köleliği adlı eserinde kurtuluştaki insanın iradesinin etkisinin olmadığını, kurtuluşun Tanrı'nın lütfu ile gerçekleşebileceğini ileri sürmüştür. Bu konu özellikle Katolik Kilisesi ve Lutheryen Kiliseler arasında hala tartışılmakta olan bir konudur. Bu iki kilise tarafından 1995'te yayımlanan "Aklanma Doktrini Ortak Bildirisi" her iki kilisenin kurtuluştaki özgür irade ile Tanrı'nın lütfunun rolünü hakkında ortak ve farklı oldukları hususları işaret etmektedir. Bu çalışmada Hristiyan teolojide özgür irade ve Tanrı'nın lütfu tartışmasının tarihsel süreç içindeki gelişimi deskriptif bir şekilde anlatılacaktır.

**Anahtar Kelimeler:** Kurtuluş, özgür irade, lütf.

**Abstract**

Soteriology has an important role in Christian theology. In this soteriology the debate on the role of God's grace and man's free will in order to obtain salvation has been a constant. Those supporting free will's role hold that man can be worthy of God's grace by virtue of the good works of his free will and thus obtains salvation. The doctrine of grace, on the other hand, argues that nothing man does in his fallen state after original sin is free from the yoke of sin, and therefore nothing he does of his own free will can merit God's grace and salvation. The Church Fathers before St. Augustine did not elaborate on these issues, but the role of free will and human responsibility are usually stressed in their writings. With Augustine, the Doctor of Grace, this emphasis on man's free will and responsibility for salvation diminished. Augustine exalted the role of the grace of God against the Pelagians who argued that man could obtain salvation by his own works. This debate also led to tensions between Luther and Erasmus during the Reformation. The Prince of Humanists, Erasmus, argued that man's will is free and emphasized the role of man in obtaining the grace that would provide salvation. Luther, on the other hand, in his work *The Bondage of the Will*, which he wrote against Erasmus, argued that human will has no effect on salvation and that salvation can be realized through God's grace only. The debate still continues between the Catholic Church and the Lutheran Churches. The

"Joint Declaration on the Doctrine of Justification" published by these two churches in 1995 points out what they have in common and where they differ on the role of free will and God's grace in salvation. In this paper, the historical development of the debate on free will and God's grace in Christian theology will be explained in a descriptive manner.

**Keywords:** Salvation, free will, grace.

## 1. HRİSTİYAN TEOLOJİDE ÖZGÜR İRADE VE LÜTUF TARTIŞMALARI

Hristiyan kurtuluş teolojisinde özgür irade ve lütuf, Hristiyanlığın ilk dönemlerinden itibaren birbirine karşı konumlanmış iki önemli kavramdır. Özgür irade, insanın kendi kurtuluşu üzerinde etkisi olan kararlar verme kapasitesine sahip olduğu düşüncesini ifade eder. İlahi lütuf ise kurtuluşun Tanrı'nın bir armağanı olduğunu ve insanların bunu kendi başlarına elde edemeyeceğini belirtir. Hristiyan düşüncesinin başlangıcından bu yana, bu tartışma teologlar arasında anlaşmazlık kaynağı olmuştur. İlk olarak konu hakkındaki en önemli tartışma Aziz Augustinus ve Pelagiusçular arasında gerçekleşmiştir. Pelagiusçular özgür iradeyi ön plana çıkarmış ve insanın kendi amelleri ile kurtuluşu hak edebileceğini ileri sürmüştür. Augustinus ise lütfu savunmuş, insanın düşmüş hali ile erdemli davranışlar sergileyemeyeceğini savunmuştur.

Protestan Reformu sırasında Martin Luther ve Desiderius Erasmus'un karşılıklı reddiyeleri bu tartışmanın diğer önemli bir örneğini teşkil eder. Luther, insan çabalarının kurtuluşu getiremeyeceğini, bunun yalnızca Tanrı'nın lütfunun bir sonucu olduğunu vurgulamıştır. Buna karşılık Erasmus, özgür iradeyi ön plana çıkarmış ve insanların Tanrı'nın lütfuyla birlikte çalışma ve doğru eylemler yoluyla kendi kurtuluşlarına aktif olarak katılma kapasitesine sahip olduğunu ileri sürmüştür. Kalvinist teolojide de kurtuluştaki belirleyici faktör olarak ilahi lütfu daha fazla vurgu yapılır. Bu görüşe göre, insanlar kurtuluşu hak edecek erdemden yoksundur ve kendilerini kurtaramazlar.

Özgür irade ve ilahi lütuf arasındaki bu tartışma Hristiyan tarihi boyunca çeşitli şekillerde gündemde yer almış ve bugün de önemli bir konu olmaya devam etmektedir. Devam eden tartışmalara rağmen, bu iki kavram arasında ortak noktayı bulmak, Hristiyan teolojisinin karmaşıklığını ve derinliğini vurgulayan, zor bir görev olmaya devam etmektedir.

## 2. AUGUSTİNUS ÖNCESİ DÖNEM

### 2.1. Kitab-ı Mukaddes

Kitab-ı Mukaddes'te hem özgür iradeyi hem de Tanrı'nın lütfunu ön plana çıkaran pasajlar mevcuttur. Örneğin Pavlus'un Mektupları önceden belirlenme (predestination), seçilme ve özgür irade konularına değinir. Özellikle Romalılar 8 ve 9<sup>43</sup>, seçilme ve Tanrı'nın lütfunu ön plana çıkaran anlatılara sahiptir. Bu pasajlar daha sonraki tartışmalarda lütfu destekleyenlerin referans gösterdiği metinlerdir. Ancak Korintliler 10:13 ve Romalılar 10:9-19'da özgür iradeyi destekleyen ifadeler vardır. Birçok teolog Pavlus'un yazılarındaki bu temalar arasındaki gerilimle boğuşmuştur.<sup>44</sup> Bazıları Pavlus'un Tanrı'nın egemenliğini ve kaderini vurguladığını iddia ederken, diğerleri insanın özgür iradesinin önemini vurgular. Bu tartışmalar Pavlus'un öğretilerinin karmaşıklığını ve derinliğini yansıtmakta ve günümüzde teolojik tartışmaları şekillendirmeye devam etmektedir.

<sup>43</sup> Romalılar 8, 9. *Kitabı Mukaddes: Eski ve Yeni Ahit*, Kitabı Mukaddes Şirketi, İstanbul, 1997.

<sup>44</sup> Preston, M. Sprinkle. *Paul and Judaism Revisited: A Study of Divine and Human Agency in Salvation*, IVP Academic, Illinois, 2013.

## 2.2. Erken Dönem Kilise Babaları

Augustinus öncesi dönemde özgür irade ve lütuf arasındaki bu gerilim tartışma konusu yapılmamıştır. Erken dönem kilise babaları Stoacıların determinizmine ve Roma kültürünün kaderci anlatılarına karşı insanın sorumluluğunu vurgulayan özgür iradeyi ön plana çıkarmışlardır. Örneğin Justin Martyr insanların iyi ve kötü arasında seçim yapma yeteneğine sahip olduğunu ve kurtuluşun kendi seçimlerinin bir sonucu olduğunu savunmuştur.<sup>45</sup> Benzer şekilde, İskenderiyeli Clement Tanrı'nın lütfunun insanın özgür iradesiyle birlikte işlediğine ve bireylerin kurtuluş sürecinde Tanrı'yla iş birliği yapmasına izin verdiğine inanmıştır.<sup>46</sup> Origen kurtuluşa insanın özgür iradesinin önemini vurgulamıştır. Bireylerin iyi ve kötü arasında seçim yapma yeteneğine sahip olduğuna ve kurtuluşun nihayetinde kendi seçimlerine ve eylemlerine bağlı olduğuna inanmıştır.<sup>47</sup> Bu ilk kilise babaları, daha sonra Augustinus'un kader ve lütuf hakkındaki öğretileriyle sorgulanacak olan insan özgür iradesine olan inancın temelini atmışlardır.

## 3. LÜTFUN DOKTORU AZİZ AUGUSTİNUS

### 3.1. Augustinus ve Lutuf Doktrini

Hippo piskoposu Aziz Augustinus'un Hıristiyan teolojisi üzerindeki etkisi çok önemlidir. Augustinus'un günahla olan kişisel mücadelesi ve kötülüğün doğası üzerine derin tefekkürü, onun kurtuluş konusunda farklı bir bakış açısı geliştirmesine yol açmıştır. İnsanlığın iradesinin günaha esir olduğunu ve kurtuluşun ancak Tanrı aracılığıyla sağlanabileceğini savunmuştur.<sup>48</sup> Bu bakış açısı, insanın özgür iradesine olan hakim inanca meydan okumuş ve kurtuluş sürecinde ilahi müdahalenin rolünü vurgulamıştır. Lütuf ve Tanrı'nın egemenliğine ilişkin öğretileri Batı Hıristiyan teolojisinin gelişiminde temel oluşturmuştur.<sup>49</sup>

Augustinus'un kariyerinin başlarında Maniheistlere karşı yazdıkları daha çok özgür irade lehinedir. Augustinus bu yazılarında Maniheistlerin seçilmişlik argümanına karşı insanın özgür iradesini savunmuştur. Onların kötülüğün doğasında var olduğuna dair inançlarını şiddetle eleştirmiş, kötülüğün kendi başına bir varlık olmadığını, daha ziyade iyinin yokluğu olduğunu iddia etmiştir. Augustinus, tüm iyiliğin kaynağı olan Tanrı'nın kötülüğün varlığından sorumlu olamayacağını savunmuştur. Bunun yerine, kötülüğün Tanrı'nın insanlığa bahsettiği özgür iradenin kötüye kullanılması ya da çarpıtılmasından kaynaklandığını ileri sürmüştür.<sup>50</sup> Böylelikle o, insanın özgür iradesine verdiği bu yetki ile Tanrı'nın kötülüğün kaynağı olarak görülmesini engellemeye çalışmıştır.<sup>51</sup>

Augustinus'un özgür irade konusundaki fikirleri, insanların ilahi lütfu ihtiyaç duymadan iyiyi seçme konusunda doğal bir yeteneğe sahip olduğuna inanan İngiliz keşiş Pelagius'tan sonra değişmiş görünmektedir. Pelagius, kurtuluş için Tanrı'nın lütfunun gerekli olmadığını ve insanların kendi çabalarıyla kurtuluşa ulaşabileceğini savunmuştur. Onun bu görüşü bir kurum olarak kilisenin önemini ve yerini tehlikeye atıyordu. Augustinus Pelagius'un görüşlerine şiddetle karşı çıkmış ve insanların doğuştan günahkâr olduğunu, ilahi lütfun yardımı olmadan

<sup>45</sup> Crittenden, Paul, *Life Hereafter: The Rise and Decline of a Tradition*, Palgrave Macmillan, 2021.

<sup>46</sup> Havrda, Matyáš, Grace and Free Will According to Clement of Alexandria, *Journal of Early Christian Studies*, 19:1, ss. 21-48, Johns Hopkins University Press, 2011.

<sup>47</sup> Arsanious, Vivian, Origen Of Alexandria, *Constellations*, 3, 1, ss. 1-15, 2012.

<sup>48</sup> Wilson, Kenneth M., *Augustine's Conversion from Traditional Free Choice to "Non-free Free Will"*, Mohr Siebeck, 2018.

<sup>49</sup> Okazaki, Takaaki, The Christian Combat in Augustine, *Theological Studies in Japan*, 48, ss. 48-78, 2009.

<sup>50</sup> Plecnik, Stephen John, *Re-Evaluating Augustinian Fatalism through the Eastern and Western Distinction between God's Essence and Energies*, Doktora Tezi, Marquette University, Faculty of Graduate School, Wisconsin, 2019.

<sup>51</sup> Augustine, Saint, *On the Free Choice of the Will, On Grace and Free Choice, and Other Writings*, (ed. Peter King), Cambridge University Press, Cambridge, 2010.



iyiyi seçemeyeceğini savunmuştur. Kurtuluşun yalnızca Tanrı'nın lütfu ve merhametine bağlı olduğunu, insan çabalarının tek başına yetersiz olduğunu savunmuştur.<sup>52</sup>

Augustinus'un ilahi lütfu duyulan ihtiyaca yaptığı vurgu, insanların kendi ahlaki çabalarıyla kurtuluşa erişebilecekleri yönündeki düşünceye meydan okumuştur. Bunun yerine, bireylerin doğuştan gelen günahkârlıklarından ancak Tanrı'nın merhameti ve lütfunun *mümkün kılan* gücü sayesinde kurtulabileceklerini ileri sürmüştür. Bunu ifade etmek için *savurgan oğul hikâyesini*<sup>53</sup> kullanır. Bu kıssada küçük oğul mirasını dikkatsizce harcar ve sonunda babasının sevgi dolu kucağına dönmeden önce günah dolu bir hayat yaşar. Augustinus, oğlunu kurtaranın kendi çabaları ya da erdemleri değil, babasının bağışlaması ve lütfu olduğunu savunur.<sup>54</sup> Bu örnek Augustinus'un kurtuluşun Tanrı'nın bir armağanı olduğu ve insan eylemiyle kazanılamayacağı inancını vurgular.

Augustinus'un çabaları sonucu 418 yılında gerçekleşen Kartaca Konsili, Pelagianizmi mahkûm etmiş ve kurtuluş sürecinde ilahi lütfun önemini teyit etmiştir.<sup>55</sup> Bu durum Batı Hıristiyanlığında Augustinusçu görüşlerin öne çıkmasına yol açmıştır.

### 3.2. Semi-Pelagianizm

Semi-Pelagianizm, Pelagianizm ve Augustinusçuluğa tepki olarak ortaya çıkmış bir bakış açısıdır. Semi-Pelagianizmin savunucularından biri olan John Cassian, kurtuluş için lütfu gerekli olmakla birlikte, kurtuluşa giden ilk adım olan iman arzusunun insandan geldiğini ileri sürmüştür.<sup>56</sup> Cassian'ın öğretileri, insan doğasını ve kurtuluş sürecindeki ilahi müdahaleyi anlamaya yönelik dengeli bir yaklaşım olarak özellikle Gaul (bugünkü Fransa) bölgesinde etkili olmuştur. MS 529 yılında toplanan Orange Konsili hem Pelagianizmi hem de Semi-Pelagianizmi reddetmiş, Augustinusçu lütfu anlayışını onaylamıştır.<sup>57</sup> Konsil kanonları, iman başlangıcı da dahil olmak üzere, insan iradesinin Tanrı'ya ve kurtuluşa yönelik her hareketi için lütfun mutlak gerekliliğini vurgulamıştır.

### 4. THOMAS AQUINAS

Aquinas, Augustinus'un fikirlerini Aristoteles'in felsefesiyle sentezlemiştir. Aristoteles'in felsefesinin doğal dünyayı ve insan davranışlarını anlamak için bir çerçeve sunduğunu, Augustinus'un öğretilerinin ise ruhani ve ahlaki bir temel sağladığını düşünmüştür. Bu sentez sayesinde Aquinas, inancın hakikatlerini aklın hakikatleriyle uzlaştırmayı ve nihayetinde din ile felsefe arasında bir uyum sağlamayı amaçlamıştır.<sup>58</sup>

Augustinus insanların doğuştan günahkâr olduğuna ve Tanrı'nın lütfu olmadan kurtuluşa erişemeyeceğine inanıyordu. Aquinas bu fikre katılmış ancak insanların aynı zamanda özgür iradeye sahip olduğunu ve Tanrı'nın lütfuyla iş birliği yapmayı seçebileceklerini de eklemiştir.<sup>59</sup> Örneğin, insan davranışları alanında Aquinas, insanların kendini koruma veya üreme gibi belirli eylemlere yönelik doğal eğilimleri olsa da bu eğilimler doğrultusunda hareket edip etmemeyi

<sup>52</sup> Wilson, 2018.

<sup>53</sup> Luka 15:11-32, *Kitabı Mukaddes: Eski ve Yeni Ahit*, Kitabı Mukaddes Şirketi, İstanbul, 1997.

<sup>54</sup> Macdonald, Scott, *The Divine Nature*, The Cambridge Companion to Augustine, (Ed. Eleanore Stump, Norman Kretzmann), Cambridge University Press, 2001, ss. 71-90.

<sup>55</sup> Lössl, Josef, Augustine, 'Pelagianism', Julian of Aelclanum, and Modern Scholarship, *Zeitschrift Fur Antikes Christentum*, 11, 2007, ss. 129-150.

<sup>56</sup> Clements, Niki Kasumi. *Sites of the Ascetic Self John Cassian and Christian Ethical Formation*. University of Notre Dame Press, 2020.

<sup>57</sup> Dietrich, Mark A., *Semi-Pelagian Thought in the Second Council of Orange (529 A.D.)*, Master Tezi, Regent University, Virginia Beach, 1995.

<sup>58</sup> Gallagher, David M., (Ed), *Thomas Aquinas and His Legacy*, The Catholic University Press of America Press, Washington D.C., 2018.

<sup>59</sup> Aquinas, St. Thomas, *Summa Theologica*, Benziger Bros. Edition, 1947.

seçme yeteneğine sahip olduklarını savunmuştur.<sup>60</sup> Augustinus 'in asli günah inancı ile Aquinas'ın özgür irade vurgusunun bu sentezi hem düşmüş doğamızı hem de ahlaki sorumluluk kapasitemizi kabul ederek insan davranışı ve ahlakına dair incelikli bir anlayış sağlar.

Aquinas ayrıca lütfun kurtuluş için gerekli olduğuna, çünkü insanların kendi başlarına kurtuluşa erişemeyeceklerine inanmıştır. En erdemli ve ahlaken en dürüst bireylerin bile lütfun ilahi müdahalesi olmadan kurtuluşa erişemeyeceğini savunmuştur. Tanrı tarafından inananlara bahşedilen lütfun, onların doğuştan gelen günahkâr doğalarının üstesinden gelmelerini ve iman yoluyla kurtuluşa ulaşmalarını sağladığına inanmıştır. Bununla birlikte, insanın lütufla iş birliği yapmasının gerekli olduğuna da inanmıştır çünkü Tanrı kurtuluşu kimseye zorla vermez.<sup>61</sup>

Aquinas insanların Tanrı'nın lütfunu kabul etmeyi ve kurtuluş için çalışmayı seçmeleri gerektiğini, ancak bunu Tanrı'nın yardımı olmadan yapamayacaklarını savunmuştur. İnsanın özgür iradesi ile ilahi lütuf arasındaki bu denge, Katolik Kilisesi'nin soteriolojisinde merkezi bir konudur. Özgür irade kavramı Aquinas'ın bu dengeyi kurmasında çok önemli bir rol oynar. Aquinas, insanların seçim yapma ve kendi iradelerine göre hareket etme kabiliyetine sahip olduğunu, ancak bu seçimlerin nihayetinde Tanrı'nın lütfu tarafından yönlendirildiğini belirtir. İnsanların kurtuluş ihtiyacını fark edebilmelerinin ve buna karşılık verebilmelerinin Tanrı'nın lütfu sayesinde olduğunu vurgulamıştır. Dolayısıyla, insanlar Tanrı'nın lütfuyla iş birliği yapma sorumluluğuna sahipken, bunu yapmalarını sağlayan ve onları güçlendiren nihai olarak Tanrı'dır.

## 5. REFORMASYON DÖNEMİ

### 5.1. Martin Luther

Martin Luther, Latince "sadece iman" anlamına gelen "sola fide" doktrinini ileri sürmüştür. Bu doktrin, kurtuluşun Tanrı'nın bir armağanı olduğunu ve insan çabasıyla kazanılamayacağını vurgular. Luther, kurtuluşun yalnızca İsa Mesih'e ve onun çarmıhtaki fedakârlığına iman yoluyla elde edilebileceğini savunmuştur. O dönemde bireylerin kurtulmak için belirli ritüelleri yerine getirmeleri ya da iyi işler yapmaları gerektiği yönündeki yaygın inanca karşı çıkmıştır.<sup>62</sup> Luther'in "sola fide" vurgusu, Katolik Kilisesi'nin otoritesini ve erdemli ameller yoluyla kurtuluşa ilişkin öğretilerini reddettiği için Protestan Reformu'nda önemli bir rol oynamıştır.

Luther'e göre, İsa Mesih'e iman bu kurtuluş armağanını almanın tek yoludur ve bireyin gerçekleştirdiği herhangi bir eylem ya da işe bağlı değildir. O, kurtuluşun yalnızca Tanrı'nın lütfuyla geldiğini ve yalnızca iman yoluyla alındığını savunmuştur. İnsanlar doğuştan günahkârdır ve erdemli işler yaparak kurtuluşlarını kazanamazlar. Katolik Kilisesi'nin kurtuluşa ilişkin öğretilerinin bu şekilde reddedilmesi Protestan Reformu sırasında önemli teolojik ve siyasi çalkantılara yol açmıştır. Luther'in bu konuda Erasmus ile girdiği tartışma özgür irade ve lütuf tartışmalarının en önemli eserlerinden olan Erasmus'un *Libero Arbitro*<sup>63</sup> ve Luther'in *De Servo Arbitro*<sup>64</sup> isimli eserlerinin ortaya çıkmasına sebep olmuştur.

Luther'in kurtuluş için Tanrı'nın lütfunun yeterliliğine yaptığı vurgu, kurtuluş sürecinde insan eyleminin rolüne de vurgu yapan Katolik Kilisesi'nin öğretilerinden bir sapmaydı. Luther

---

<sup>60</sup> John, Rziha. (2021). *Perfecting Human Actions: St. Thomas Aquinas on Human Participation in Eternal Law*.

<sup>61</sup> Justin, M., Anderson. (2020). *Virtue and Grace in the Theology of Thomas Aquinas*.

<sup>62</sup> Richard, A., Kirton. (1973). *The doctrine of justification in Luther and the council of Trent*.

<sup>63</sup> Erasmus, Desiderius. "On the Freedom of the Will," *Luther and Erasmus: Free Will and Salvation*. (Ed. E. Gordon Rupp and Philip S. Watson), Westminster John Knox Press, Louisville, 1969, ss. 35-97.

<sup>64</sup> Luther, Martin. "On the Bondage of the Will." *Luther and Erasmus: Free Will and Salvation*. (Ed. E. Gordon Rupp and Philip S. Watson), Westminster John Knox Press, Louisville, 1969, 99-339.

kurtuluşun kazanılamayacağını, İsa Mesih'e iman edenlere Tanrı'nın karşılıksız bir armağanı olduğunu savunmuştur.<sup>65</sup>

### 5.2. John Calvin

Sadece lütufla kurtuluş kavramı John Calvin tarafından biraz daha katılaştırılmıştır. Calvin'e göre, Tanrı önceden bazı insanları kurtuluş için, diğerlerini ise lanetlenmek üzere seçmiştir. Calvin, Tanrı'nın seçiminin bireylerin herhangi bir liyakatine ya da değerliliğine değil, yalnızca O'nun egemen iradesine dayandığını ileri sürerek, ön-belirlenim (predestination) doktrinine inanmıştır. Calvin'e göre kurtuluş Tanrı'nın lütfunun bir armağanıdır ve kazanılmaz ya da hak edilemez. İnsanlar ebedi kaderleri için tamamen Tanrı'nın merhametine bağımlıdır.<sup>66</sup> Bu konuda ümit etmekten başka yapabilecekleri herhangi bir şey yoktur.

### 5.3. Arminianism

Jacobus Arminius, kurtuluş sürecinde insanın özgür iradesini kabul eden bir sistem öneren Hollandalı bir teologdur. Arminius'a göre, Tanrı'nın lütfu kurtuluş için gereklidir ancak, insanlar bunu kabul etme ya da reddetme özgürlüğüne sahiptir. Bu, insanların Tanrı'nın lütfunu kabul edip etmemeyi ve kurtulmayı seçme yeteneğine sahip oldukları anlamına gelir. Arminius'un fikirleri 1618-1619 yıllarında Reformcu teologlar arasında Hollanda'da düzenlenen Dort Sinodu'nda mahkum edilmiştir. Dort Sinodu Arminianizmi reddetmiş ve buna karşılık olarak "Kalvinizmin Beş Noktası" nı oluşturmuştur. Kalvinizmin Beş İlkesi, kurtuluş sürecinde Tanrı'nın egemenliğini vurgulayan bir dizi teolojik inançtır.<sup>67</sup>

### 5.4. Wesleyan-Arminian Görüş

Metodizmin kurucusu John Wesley, Arminius'un düşüncesine benzeyen bir kurtuluş anlayışını benimsemiştir. Wesley, Tanrı'nın sevgisinin evrenselliğini güçlü bir şekilde vurgulamış, kurtuluşun sosyal statüleri veya kökenleri ne olursa olsun herkes için erişilebilir olduğuna inanmıştır. Wesley ayrıca, insanların bu dünyada tam bir kutsallık durumuna ulaşabileceği düşüncesi de desteklemiştir. Genel olarak Wesleyan-Arminian geleneği, kurtuluş sürecinde insan inisiyatifinin gerekliliğinin yanı sıra Tanrı'nın lütfunun dönüştürücü potansiyelini de vurgular.<sup>68</sup>

### 5.5. Modern Katolik Görüş

Protestan Reformu'na yanıt olarak toplanan Trent Konsili, kurtuluştaki ilahi lütfu ile insanın özgür iradesi arasındaki ilişkiyi ele almıştır. Konsil, Protestanların ilk günahın insan doğasını bozduğu fikrini reddederek, iyi işler ve erdem için lütfun gerekliliğini vurgulamıştır. Ayrıca, insanların hala lütufla desteklendiği takdirde iyiyi seçmek için özgür bir iradeye sahip olduğunu savunmuştur. Trent Konsili, kurtuluş için ilahi lütfun gerekli olduğunu ilan etmiş, ancak aynı zamanda insanın özgür iradesinin rolünü de kabul etmiştir. İnsanların düşmüş ve günaha eğilimli olmalarına rağmen, tamamen ahlaksız olmadıklarını vurgulamıştır. Konsil, lütfun yardımıyla bireylerin ahlaki seçimler yapma ve kendi kurtuluşlarına aktif olarak katılma yeteneğini hala koruduklarını belirtmiştir.<sup>69</sup> Bu duruş, Tanrı'nın lütfunun önemini kabul

---

<sup>65</sup> Kirton, Richard, A., *The Doctrine of Justification in Luther and the Council of Trent*, Master Tezi, Durham University, Durham, 1973.

<sup>66</sup> Crittenden, 2021.

<sup>67</sup> McCall, Thomas, H., Was Arminius an (Unwitting) Determinist? Another Look at Arminius's Modal Logic, *Journal of Reformed Theology*, 8/3, 2014, ss. 301-309.

<sup>68</sup> Stromberg, Peter G., Wesleyan Sanctification and the Ethic of Self-Realization, *Ethos*, 43/4, 2015, ss. 423-443.

<sup>69</sup> "General Council of Trent: Sixth Session (Decree on Justification)", *Papal Encyclicals Online Web Sayfası*, <https://www.papalencyclicals.net/councils/trent/sixth-session.htm>, Erişim Tarihi: 25.09.2023.

ederken, insanların kendi özgür iradeleriyle bu lütufla iş birliği yapma sorumlulukları arasında bir denge kurmayı amaçlamıştır.<sup>70</sup>

## 5.6. Güncel Tartışmalar

Reform döneminden sonra da lütuf ve özgür irade tartışmaları devam etmiştir. Hümanizmden etkilenecek Cizvit rahip Luis de Molina gibileri insan iradesinin özgürlüğünü vurgulamıştır. Buna karşı Cornelius Otto Jansen ve taraftarları katı bir Augustinusçu görüşü benimsemiştir.<sup>71</sup>

İkinci Vatikan Konsili'nden sonra Katolik Kilisesi'nin diyaloga bakışındaki yumuşama ile birlikte Luteryen Kiliseler Birliği ile birtakım diyalog faaliyetleri gerçekleştirilmiştir. Bu faaliyetler sonucunda 31 Ekim 1999'da "Aklanma Doktrini Ortak Bildirisi" yayımlanmıştır.<sup>72</sup> Bildiri her ne kadar hem Luteryenlerin hem de Katoliklerin artık ortak bir aklanma anlayışını dile getirebildiklerini kabul etmekteyse de vurgu ve anlayış farklılıkları hala mevcuttur ve bunlar açık bir şekilde ifade edilmiştir. Örneğin, aklanma doktrini konusunda Lutheriler ve Katolikler arasındaki en önemli vurgu farklarından biri insanın erdemli işlerin rolüdür. Luteryenler erdemli işlerin imanın bir sonucu olduğunu ve kişinin Tanrı önünde aklanmasına katkıda bulunmadığını vurgular. Ancak Katolikler erdemli işlerin kurtuluş için gerekli olduğuna ve aklanma sürecinde rol oynadığına inanmaktadır. Bu bildirinin en önemli başarısı, karşılıklı olarak Reform döneminde yapılan aforoz ve lanetlemelerin artık geçerli olmadığını ilan etmesi olmuştur. Kiliselerin lütuf ve irade konusundaki teolojik tutumlarında bir anlaşmaya vardıkları anlamına gelmemektedir.<sup>73</sup>

## 6. SONUÇ

Hristiyan soteriolojisinde özgür irade ve lütuf arasındaki tartışmanın kökleri çok eskilere dayanır ve Hristiyan tarihi boyunca merkezi bir konu olmuştur.

Farklı teologlar ve akımlar kurtuluş sürecinde insan iradesi ve ilahi lütuf arasındaki dengeyi çeşitli şekillerde dile getirmiştir. Bazı teologlar, bireylerin kendi eylemlerini seçme ve Tanrı'nın lütfunu kabul etme ya da reddetme gücüne sahip olduğunu savunarak kurtuluşu elde etmede özgür iradenin önemini vurgulamıştır. Diğerleri ise kurtuluşun ilahi lütfun bir sonucu olduğunu belirterek Tanrı'nın lütfunun mutlaklığını vurgulamıştır.

Justin Martyr ve Irenaeus gibi Augustinus öncesi kilise babaları Stoacı ve determinist düşüncelere karşı kurtuluş sürecinde insanın sorumluluğunu ve dolayısıyla özgür iradenin önemini vurgulamışlardır. Ancak Aziz Augustinus, Tanrı'nın lütfunun zaruretini vurgulayarak bu görüşe karşı çıkmıştır. Augustinus insanların doğuştan günahkâr olduğunu ve lütfun yardımı olmadan iradeleri ile kurtuluşu seçemeyeceklerini savunmuştur.

Thomas Aquinas tarafından temsil edilen Skolastisizm, Augustinusçu fikirleri Aristoteles felsefesiyle sentezlemiştir. Aquinas, Augustinus'ta olduğu gibi kurtuluştaki lütfun temel rolünü vurgulamış, ancak bunun yanı sıra bu süreçte insan işbirliğinin gerekliliğini de kabul etmiştir.

Reform döneminde Martin Luther'in "sola fide" vurgusu ve John Calvin'in kader doktrini de lütuf kavramının teolojik gelişimine katkıda bulunmuştur. Luther, kurtuluşun herhangi bir insan çabası ya da işbirliği ile değil, yalnızca iman yoluyla elde edildiğini savunmuştur. Calvin ise, Tanrı'nın dünyanın kuruluşundan önce belirli bireyleri, onların herhangi bir liyakat ya da eyleminden bağımsız olarak kurtuluş için seçtiğini ifade eden ön belirleme doktrini

<sup>70</sup> Kirton, 1973.

<sup>71</sup> Şahin, Osman ve Oymak, İskender, Fransa'da Jansenizm'in Gelişimi ve Sonu, *Fırat Üniversitesi Sosyal Bilimler Dergisi*, 32/1, 2022, ss. 251-264.

<sup>72</sup> Şahin, Osman, Luteryen-Katolik Diyalogu: Aklanma Doktrini Ortak Bildirisi, *Dokuz Eylül Üniversitesi İFD*, LV/7, 2022, ss. 7-40.

<sup>73</sup> Kristanto, Billy, The Joint Declaration on the Doctrine of Justification, *Martin Luther*, (Ed. Alberto Melloni), De Gruyter, Berlin ve Boston, 2017, ss. 827-842.

savunmuştur. Bu teolojik görüşler, kurtuluşa insan eylemini tamamen yok saymış ve Tanrı'nın egemen lütfuna büyük bir vurgu yapmıştır.

Jacobus Arminius tarafından ortaya atılan Arminianizm, kurtuluş sürecinde insanın özgür iradesini ön plana çıkarmıştır. Buna göre insan Tanrı'nın lütfunu kabul etme ya da karşı koyma özgürlüğüne sahiptir. Arminius'un düşüncesini biraz daha geliştiren Wesley ise Tanrı'nın lütfunun dönüştürücü gücüne vurgu yapmıştır.

Genel olarak, Hristiyan soteriolojisinde özgür irade ve lütuf arasındaki tartışma, tarih boyunca çeşitli bakış açıları ve teolojik gelişmelerle birlikte karmaşık ve süregelen bir tartışma olmuştur.

## KAYNAKÇA

Arsanious, Vivian, Origen Of Alexandria, *Constellations*, 3, 1, ss. 1-15, 2012.

Aquinas, St. Thomas, *Summa Theologica*, Benziger Bros. Edition, 1947.

Augustine, Saint, *On the Free Choice of the Will, On Grace and Free Choice, and Other Writings*, (ed. Peter King), Cambridge University Press, Cambridge, 2010.

Clements, Niki Kasumi. *Sites of the Ascetic Self John Cassian and Christian Ethical Formation*. University of Notre Dame Press, 2020.

Dietrich, Mark A., *Semi-Pelagian Thought in the Second Council of Orange (529 A.D.)*, Master Tezi, Regent University, Virginia Beach, 1995.

Erasmus, Desiderius. "On the Freedom of the Will," *Luther and Erasmus: Free Will and Salvation*. (Ed. E. Gordon Rupp and Philip S. Watson), Westminster John Knox Press, Louisville, 1969, ss. 35-97.

Gallagher, David M., (Ed), *Thomas Aquinas and His Legacy*, The Catholic University Press of America Press, Washington D.C., 2018.

Crittenden, Paul, *Life Hereafter: The Rise and Decline of a Tradition*, Palgrave Macmillan, 2021.

General Council of Trent: Sixth Session (Decree on Justification), *Papal Encyclicals Online Web Sayfası*, <https://www.papalencyclicals.net/councils/trent/sixth-session.htm>, Erişim Tarihi: 25.09.2023.

Havrda, Matyáš, Grace and Free Will According to Clement of Alexandria, *Journal of Early Christian Studies*, 19:1, ss. 21-48, Johns Hopkins University Press, 2011.

John, Rziha. (2021). Perfecting Human Actions: St. Thomas Aquinas on Human Participation in Eternal Law.

Justin, M., Anderson. (2020). Virtue and Grace in the Theology of Thomas Aquinas.

Kirton, Richard, A., *The Doctrine of Justification in Luther and the Council of Trent*, Master Tezi, Durham University, Durham, 1973.

*Kitabı Mukaddes: Eski ve Yeni Ahit*, Kitabı Mukaddes Şirketi, İstanbul, 1997.

Kristanto, Billy, The Joint Declaration on the Doctrine of Justification, *Martin Luther*, (Ed. Alberto Melloni), De Gruyter, Berlin ve Boston, 2017, ss. 827-842.

Lössl, Josef, Augustine, 'Pelagianism', Julian of Aeclanum, and Modern Scholarship, *Zeitschrift Fur Antikes Christentum*, 11, 2007, ss. 129-150.

- Luther, Martin. "On the Bondage of the Will." *Luther and Erasmus: Free Will and Salvation*. (Ed. E. Gordon Rupp and Philip S. Watson), Westminster John Knox Press, Louisville, 1969, 99-339.
- Macdonald, Scott, *The Divine Nature*, The Cambridge Companion to Augustine, (Ed. Eleanore Stump, Norman Kretzmann), Cambridge University Press, 2001, ss. 71-90.
- McCall, Thomas, H., Was Arminius an (Unwitting) Determinist? Another Look at Arminius's Modal Logic, *Journal of Reformed Theology*, 8/3, 2014, ss. 301-309.
- Okazaki, Takaaki, The Christian Combat in Augustine, *Theological Studies in Japan*, 48, ss. 48-78, 2009.
- Plecnik, Stephen John, *Re-Evaluating Augustinian Fatalism through the Eastern and Western Distinction between God's Essence and Energies*, Doktora Tezi, Marquette University, Faculty of Graduate School, Wisconsin, 2019.
- Preston, M. Sprinkle. *Paul and Judaism Revisited: A Study of Divine and Human Agency in Salvation*, IVP Academic, Illinois, 2013.
- Richard, A., Kirton. (1973). The doctrine of justification in Luther and the council of Trent.
- Stromberg, Peter G., Wesleyan Sanctification and the Ethic of Self-Realization, *Ethos*, 43/4, 2015, ss. 423-443.
- Şahin, Osman ve Oymak, İskender, Fransa'da Jansenizm'in Gelişimi ve Sonu, *Fırat Üniversitesi Sosyal Bilimler Dergisi*, 32/1, 2022, ss. 251-264.
- Şahin, Osman, Luteryen-Katolik Diyalogu: Aklanma Doktrini Ortak Bildirisi, *Dokuz Eylül Üniversitesi İFD*, LV/7, 2022, ss. 7-40.
- Wilson, Kenneth M., *Augustine's Conversion from Traditional Free Choice to "Non-free Free Will"*, Mohr Siebeck, 2018.

**PROMETHEUS VE ALİEN: COVENANT FİLMLERİNİN DİN VE MİTOLOJİ**  
RELIGION AND MYTHLOGY IN PROMETHEUS AND ALIEN: COVENANT FILMS

**Öğr. Gör. Dr. Osman ŞAHİN**

İnönü Üniversitesi, Yabancı Diller Yüksekokulu  
ORCID ID: 0000-0003-2959-241X

**Özet**

Birçok bilim kurgu filmi dünyanın ve insanlığın başlangıcı, bu dünyadaki amacımız, nereden gelip nereye gittiğimiz gibi varoluşsal soruları/sorunları işler. Bunu yaparken, türün adının işaret ettiği üzere bilim ve kurgu birbirine karışır. Ancak işin kurgu tarafında her ne kadar sonsuz bir hayal dünyası kullanabilecek olsa da birçok filmde kurumsal dini anlatılara ve mitolojilere başvurulur. İzleyicilerin bir şekilde aşına oldukları dini-mitolojik tema ve öğeler film yapımcıları için zengin yorumlama yolları sunabilir. Bu etkileşimin çarpıcı bir örneği, Ridley Scott'ın "Prometheus" (2012) ve "Alien: Covenant" (2017) filmlerinde görülebilir. Birbirinin devamı olan bu filmlerde Scott, yaşamın ve insanlığın kökenleri ve aşkınlık arayışımızla ilgili spritüel soruları izleyiciye sunar. Bunu yaparken özellikle Yahudi-Hristiyan literatüre anlamlı atıflar yapar. Hem "Prometheus" hem de "Alien: Covenant" varoluşsal temaları keşfetmek için bilim kurgudan yararlanır ve insanlığın evrendeki yeri, yaratıcı(ları)mızın doğası ve inanç ile aklın/bilimin kesişimi hakkında sorular sorar. Scott, bu temaları sadece dramatik gerilim için kullanmaz; insanlığın bitmek bilmeyen anlam arayışını ve bilim ile inancı uzlaştırmaya yönelik süregelen çabalarını yansıtır ve eleştirir. Evrenin en uzak noktalarına doğru yol alırken bile, ilahi olanı anlama ve onunla karşılaşma ihtiyacımızın nasıl devam ettiğinin altını çizer. "Prometheus" ve "Alien: Covenant", heyecan verici bilim kurgunun ötesine geçerek, dine ve insanın ilahi olanı anlamaya yönelik arayışına eleştirel bir bakış sunar. Bu çalışmada, Ridley Scott'un insanlığın varoluşsal sorularına geleneksel dinlerin ve kısmen bilimin verdiği cevapları eleştirdiği *Prometheus* ve *Alien: Covenant* filmleri incelenecektir. Bu filmlerde dinlere yapılan göndermeler ele alınacak ve filmin bu göndermeler ile ne tür mesajlar vermeye çalıştığı açıklanmaya çalışılacaktır. Bu mesajların anlaşılması filmin daha doğru bir okumasına da imkân sağlayacaktır.

**Anahtar Kelimeler:** Bilim kuru, mitoloji, din.

**Abstract**

Many science fiction films deal with existential questions such as the origin of the world and humanity, our purpose in this world, where we come from and where we are headed. In doing so, as the name of the genre suggests, science and fiction blend together. However, even though the fictional side of the genre can utilize an infinite imagination, many films rely on institutionalized religious narratives and mythologies. Religious-mythological themes and elements that audiences are partly familiar with can offer rich interpretive avenues for filmmakers. A striking example of this interaction is Ridley Scott's "Prometheus" (2012) and "Alien: Covenant" (2017). In these sequels, Scott presents the audience with spiritual questions about the origins of life and humanity and our search for transcendence. In doing so, he makes significant references to Judeo-Christian literature. Both "Prometheus" and "Alien: Covenant" utilize science fiction to explore existential themes, asking questions about humanity's place in the universe, the nature of our creator(s), and the intersection of faith and reason/science. Scott does not simply use these themes for dramatic tension; he reflects and critiques humanity's endless search for meaning and its ongoing efforts to reconcile science and faith. It underscores how our need to understand and encounter the divine persists even as we journey to the farthest reaches of the universe. "Prometheus" and "Alien: Covenant" go beyond exciting science fiction to offer a critical look at religion and the human quest to understand the divine. This paper

analyses Prometheus and Alien: Covenant films, in which Scott criticizes traditional religions and scientific answers to humanity's existential questions. The references to religions and mythology in these films and the messages inherent in them will enable a different reading of the movies.

**Keywords:** Science-fiction films, religion, mythology.

## 1. PROMETHEUS VE ALIEN: COVENANT FİMLERİNDE MİTOLOJİ VE DİN

Din ve film her zaman karmaşık bir ilişki içinde olmuştur. Köklü bir inanç sistemi olarak din, manevi temaları keşfetmek ve aşkınlık duygusu uyandırmak isteyen film yapımcıları için genellikle bir ilham kaynağı olarak hizmet eder. Ancak dinin filmlerde yönetmenlerin amaçlarına uygun bir bakış açısıyla tasvir edilmesi, dini uygulamaların yanlış temsil edilebileceği eleştirilerini de beraberinde getirmiştir. Martin Scorsese'nin yönettiği "The Last Temptation of Christ" filmi<sup>74</sup> bu karmaşık ilişkiye güzel bir örnektir. 1988 yılında gösterime giren film, İsa Mesih'in karşılaştığı içsel mücadeleleri ele alarak onun daha insani ve savunmasız bir versiyonunu sunmaktadır. Tanrı'nın oğlu Mesih'in böyle zayıf bir tasviri dini gruplar arasında öfkeye yol açmış, pek çok kişi filmi Hıristiyanlığın temel figürünü yanlış temsil etmekle suçlamıştır. Bu eleştiriye rağmen, "The Last Temptation of Christ" inancın doğası ve İsa'nın insanlığı hakkında önemli tartışmalara da yol açmıştır. Film geleneksel inançlara meydan okumuş ve izleyicileri kendi ilahi anlayışlarını sorgulamaya teşvik etmiştir. Dini cemaatler ve seküler izleyiciler arasında diyalog için bir katalizör görevi gören film, maneviyatın ve dini ikonografinin karmaşıklıklarının daha derinlemesine araştırılmasını teşvik etmiştir.<sup>75</sup> Tartışmalı olsa da "The Last Temptation of Christ" sonuçta tarihin en etkili figürlerinden birinin çok yönlü bir şekilde anlaşılmasına katkıda bulunmuştur.

Din, toplumlarının kültürel dokusuna derinlemesine işlemiştir. Film ise dine kıyasla henüz yeni sayılabilecek bir alandır. Ancak, sinema sanatının ve görselin gücü sayesinde film de tıpkı din gibi değerlerimizin, inançlarımızın ve dünya anlayışımızın şekillenmesinde çok önemli roller oynayabilir. Her ikisi de güçlü duygular uyandırma ve düşünceleri kışkırtma gücüne sahiptir.<sup>76</sup> Örneğin, Mel Gibson'ın yönettiği "The Passion of the Christ" filmi<sup>77</sup> 2004 yılında gösterime girdiğinde önemli tartışmalara neden olmuştur. Film, İsa Mesih'in çarmıha gerilişini grafik içeriklerle ve acımasız bir şekilde tasvir ederek dini filmlerde şiddetin tasviri ve İncil'deki olayların yorumlanması konusunda tartışmalara yol açmıştır.<sup>78</sup> Tartışmalara rağmen, film büyük ilgi görmüş ve gişede başarılı olmuştur. Din ve filmin bu örnekteki kesişimi, izleyiciler için düşündürücü deneyimler yaratmıştır.

### 1.1.Dini İnançların Bir Yansıması Olarak Film

Dini temalar ve hikayeler sinemanın ilk günlerinden itibaren beyazperdede tasvir edilmiştir. Cecil B. DeMille'in "The Ten Commandments"<sup>79</sup> ya da Mel Gibson'ın "The Passion of the Christ" filmleri dini hikayelerin doğrudan uyarlamalarıdır. Bu ve benzeri filmler genellikle kendi dönemlerinin hâkim dini inançlarını, uygulamalarını ve değerlerini yansıtan aynalar gibidir. Kendi izleyicilerinin köklü dini inançlarının bir kanıtı olarak hizmet ederler ve bunları görsel hikâye anlatımı yoluyla doğrulamaya ve sağlamlaştırmaya çalışırlar. Görsel sinema

<sup>74</sup> Scorsese, Martin, *The Last Temptation of Christ*, (Film), 1988.

<sup>75</sup> Riley, Thomas Robin, *Film, Faith and Cultural Conflict: The Case of Martin Scorsese's Last Temptation of Christ*, Praeger Publishers, Connecticut, 1998.

<sup>76</sup> Hoover, Stewart M., *Religion in the Media Age*, Routledge, London, 2006

<sup>77</sup> Gibson, Mel, *The Passion of the Christ*, (Film), 2004.

<sup>78</sup> Endong, F. P. Calvin, Christian Films and the Gospel Truth: A Critique of Mel Gibson's The Passion, Roger Young's the Bible and Martin Scorsese's the Last Temptation of Christ, *Advances in Wireless Communications and Networks*, Vol. 3, No. 1, 2017, ss. 1-9.

<sup>79</sup> DeMilles, Cecil B., *The Ten Commandments*, (Film), 1923.



sanatının etkili gücü sayesinde kutsal kitaplarda anlatılan hikâyelerden daha etkin bir şekilde insanların aklında yer eder ve dini inançları ile ilgili kaynaklara alternatif olurlar.

### 1.2.Din Eleştirisi Olarak Film

Birçok film dini inançları kurumsal anlatıya göre tasvir etmeye çalışır, ancak kurumsal anlatıyı eleştirel bir şekilde inceleyen veya bu anlatıya meydan okuyanlar da vardır.<sup>80</sup> Martin Scorsese'nin “The Last Temptation of Christ” ya da Darren Aronofsky'nin “Noah”<sup>81</sup> filmleri Kitab-ı Mukaddes'teki anlatılara alternatif yorumlar ya da bakış açıları getirerek tartışmalara yol açmıştır. Dini hikayeleri farklı bir bakış açısıyla işleyen bu tür filmler izleyicileri derinlemesine düşünmeye, köklü inançları sorgulamaya ve yeniden değerlendirmeye davet eder.

### 1.3.Sinematik Bir Araç Olarak Din

Film yapımcıları anlatılarında anlam katmanları ve alt metinler yaratmak için genellikle dini semboller, ritüelleri ve arketipleri kullanır. İster haç kolye gibi dini semboller, ister diriliş temaları ya da Mesih benzeri kurtarıcı karakterler olsun, dini motiflerin kullanımı filmlere izleyicide yankı uyandıran bir derinlik kazandırır. Bu durum hem dini temalı filmlerde hem de seküler anlatılarda görülmektedir.<sup>82</sup> Örneğin, “Star Wars”<sup>83</sup> filmlerinde Luke Skywalker, “Narnia”<sup>84</sup> filmlerinde Aslan, “Matrix” serisinde Neo karakterleri, dini kurtarıcıları anımsatan özellikleri bünyesinde barındırmaktadır.

### 1.4.Dini Bir Deneyim Olarak Film

Özellikle de sinemalarda gerçekleşen film izleme eylemi, bazı huşuları biraz abarttığımız zaman dini bir deneyime benzetilebilir. Karanlık bir salonda oturup 3D ve benzeri teknolojiler ile neredeyse izleyiciyi de içine alan kocaman bir ekranda akıp giden bir anlatıya odaklanmak aşkınlık duygularını uyandırabilir. Bu anlamda sinema, izleyicilerin kolektif duygusal ve spirüel deneyimler için bir araya geldiği seküler bir katedral olarak düşünülebilir.<sup>85</sup>

### 1.5.Kültürel Etkileşim

Her ne kadar senaristler ve yönetmenler sanatçılar olarak yaratıcı güçlerini kullansalar da ortaya çıkardıkları ürün, film, bir boşlukta faaliyet göstermez. Dinin baskın bir rol oynadığı toplumlarda, filmlerin bu dini paradigmaları yansıtması, bunlara meydan okuması veya bunlarla ilişki kurması kaçınılmazdır. Örneğin, Hint sineması, Hindu temalarını, ritüellerini ve festivallerini sıklıkla işleyerek eğlence ve dini duyguların bir karışımını sunar. Hollywood filmlerinde düğünler çoğunlukla bir kilisede ya da benzer bir ortamda gerçekleşir. Bu da seyircinin karakterlerle ve onların kültürel geçmişleriyle duygusal bir bağ kurmasının yanı sıra bu ritüellerin ruhani ve kutsal yönlerini deneyimlemesine olanak tanır.

### 1.6. Film ve Din İlişkisinde Sansür

Daha önce de ifade edildiği gibi film ve din arasındaki ilişki çatışmanın olmadığı bir ilişki değildir. Dini duygular bazen bir filmin içeriğinin yerleşik doktrinlere veya inançlara yönelik tehdit olarak algılanmasına ve bu sebeple sansüre veya yasaklara yol açabilir. Bu durum ifade özgürlüğü, dini duygulara saygı ve sanatın toplumdaki rolüne ilişkin önemli soruları gündeme

<sup>80</sup> Stefanie, Knauss, *Religion and Film: Representation, Experience, Meaning*, Brill, Leiden, 2020.

<sup>81</sup> Aronofsky, Darren, *Noah*, (Film), 2014.

<sup>82</sup> Wright, Melanie J., *Religion and Film: An Introduction*, I. B. Tauris, New York, 2006.

<sup>83</sup> Abrams, J. J., *Star Wars: The Rise of Skywalker*, (Film), 2019; ve serinin diğer filmleri.

<sup>84</sup> Adamson, Andrew, *The Chronicles of Narnia: The Lion, the Witch and the Wardrobe*, (Film), 2005; ve serinin diğer filmleri.

<sup>85</sup> Fairbairn, Marty, *Cinema as Secular Church: A Phenomenological Typology and Hermeneutics*, Doktora Tezi, McMaster University, School of Graduate Studies, Ontario, 1995.

getirmektedir. Din ve özellikle de Hıristiyanlık, film derecelendirme sistemlerinin oluşturulmasında etkili olmuştur.<sup>86</sup> Film derecelendirme sistemi, izleyicilerin bir filmin içeriğinden haberdar olmalarını ve izleyip izlememe konusunda bilinçli bir karar verebilmelerini sağlamak için uygulanmıştır.

## 2. BİLİM KURGU FİMLERİ VE DİN

Bilim kurgu filmleri, türünün doğası gereği, dünyanın ve yaşamın başlangıcı, dünyanın sonu, hayatın amacı gibi evrenin bilinmeyenleriyle ilgilidir. Bu bilinmeyenler çoğunlukla dini anlatılar tarafından tanımlanmıştır.<sup>87</sup> Bu filmler, dini anlatılara alternatif olarak toplumun varoluş, amaç, ahlak ve ilahi olanın doğası hakkındaki asırlık soruların yansıtıldığı modern bir araçtır. Din, dogma ve doktrin aracılığıyla bu sorulara yanıt sunarken, bilim kurgu, insan ruhunun derinliklerini araştırmak için genellikle teknolojinin de dahil olduğu fütüristik veya dünya dışı anlatılarla alternatif varsayımlar ortaya koyar. Bilim kurgu filmleri, ilahi olanın ya da en azından açıklanamayan kozmik bir gücün temsili olarak yorumlanabilecek yekpare semboller kullanır. Örneğin “2001: A Space Odyssey”<sup>88</sup> filminde gizemli “siyah monolitler” ve “Star Wars” serisinde daha doğrudan bir terim olarak “güç” bu tür sembollerdir. Ridley Scott'ın bu çalışmaya konu olan “Prometheus”<sup>89</sup> filmi ve yine aynı yönetmenin “Blade Runner”<sup>90</sup> filmleri, insanlığın daha yüksek bir güçle kendi ilişkisini yansıtacak şekilde yapay yaşamı yaratıcılarıyla karşı karşıya getirerek yaratılış fikrini ele alır.<sup>91</sup>

Dini anlatılar ile bilim kurgu arasındaki paralellikler tesadüfi değildir. Her ikisi de insanlığın kozmostaki yerini anlamaya yönelik içsel arzusuna verilen yanıtlardır. Dini metinler nesiller boyunca aktarılan kıssalar ve ahlaki öğretiler sunarken, bilim kurgu filmleri ileri teknoloji ve yıldızlararası keşiflerle dolu spekülatif gelecekler sunar. Özünde her ikisi de engin bilgimize veya teknolojik ilerlemelerimize rağmen, kavrayışımızın ötesinde bir anlayış aleminin, insan bilişinin ve kavrayışının sınırlarına meydan okuyan kutsal veya gizemli bir boyutun var olduğunu öne sürer. İster Tanrı arayışı olsun ister dünya dışı zekâ arayışı, arayış temelde aynıdır: görünüşte sonsuz olan bir evrende anlam arayışı.

## 3. PROMETHEUS VE COVENANT: ALİEN FİMLERİNDE DİNİ VE MİTOLOJİK ÖGELER

### 3.1. Filmlerin Olay Örgüsü

Ridley Scott'ın yönettiği Prometheus, dünyanın farkı yerlerinde, farklı medeniyetlerden kalma bir dizi işaretleri keşfettikten sonra, 2093'te insanlığın kökenlerini ortaya çıkarmak için uzay yolculuğuna çıkan bir grup bilim insanının yaşadığı olayları konu alıyor. LV-223 adında uzak bir gezegene yolculuk eden ekip, orada hem dünyadaki yaşamın kaynağı ve insanın atası olan “mühendisler” ile hem de mühendisler tarafından insanlığı yok etmek için hazırlanmış son derece tehlikeli uzaylı yaşam formlarıyla karşılaşır. Dr. Shaw ve android David hariç tüm ekip LV-223'te yok olur. Dr. Shaw ve David'in vücudundan ayrılmış kafası mühendislerin geldiği gezene doğru yol alırken film sona erer. Prometheus'un devamı niteliğindeki Covenant: Alien de ise yıl 2104'tür ve Covenant ekibi bu defa Walter adında bir android ile birlikte Origae-6 adlı bir gezegene koloni kurmak için yola çıkmıştır. Mürettebat görünüşte ıssız

<sup>86</sup> Lyden, John C., *Film as Religion*, New York University Press, New York and London 2003.

<sup>87</sup> Redmond, Sean, ve Leon Marvell, (Editörler), *Endangering Science Fiction Film*, Routledge, London, 2015.

<sup>88</sup> Kubrick, Stanley, 2001: A Space Odyssey, (Film), 1968.

<sup>89</sup> Scott, Ridley, Prometheus, (Film), 2012.

<sup>90</sup> Scott, Ridley, Blade Runner, (Film), 1982; ve serinin diğer filmleri.

<sup>91</sup> Halvorsen, Peter N., Religion in a World of Androids and Aliens: Life and Death in Ridley Scott's Blade Runner and Prometheus, *Science Fiction, Ethic and the Human Condition*, (Editörler Christian Baron ve ark.), Springer, 2017.

bir gezegenden gelen sinyalleri takip etmeye karar verir. Ancak bunun bir önceki filmden tanıdığımız android David tarafından kurulan ölümcül bir tuzak olduğunu fark etmezler. Sonuçta iki kişi hariç gezegene inen tüm ekip ölür. Gemiye geri dönmeyi başaranlar beraberlerinde fark etmeden Walter yerine David'i getirirler. David onları uyku poduna yerleştirirken Daniels durumun farkına varır ancak uyku podundan çıkamaz. Film David'in geminin kontrolünü ele geçirmesiyle sona erer.

### 3.2. Tanrı'yı Oynayan Teknoloji: Android David

Her iki filmde de baş antagonist olan esrarengiz android David, isim tercihi ile - Michelangelo'nun Davut heykeline bakarak kendisi seçer- Kitab-ı Mukaddes'teki Kral Davud'u aklımıza getirir. Bu bağlantı, inanç, yaratılış ve görünüşte ilahi varlıktan yoksun bir evrende anlam arayışı üzerine düşündürücü bir keşfe zemin hazırlar. David, yaratılışının/çalıştırılmasının hemen ardından kendi varlığının farkına varır. Tercih ona sorulduğunda Wagner'ın "Entry of the Gods into Valhalla" (Tanrı'ların Valhalla'ya Girişi" isimli parçayı seçer. Valhalla, İskandinav mitolojisinde tanrıların yaşadığı bir yer olduğu için bu müzik seçimi David'in ilahi olanla bağlantısını ve tanrılaşma arzusunu vurgular. Android doğasının müzik seçimiyle yan yana gelmesi, gemiyi idare derken bisiklet sürmesi, basketbol oynaması ve film izleyip bunlardan replikler ezberlemesi karakterine başka bir karmaşıklık katmanı ekleyerek izleyicilerin varlığının gerçek doğasını ve insanlık ile yapay zekâ arasındaki sınırları sorgulamasına neden olur. Film ilerledikçe, Ridley Scott bu unsurları ustalıklı bir araya getirerek, insan olmanın ne anlama geldiğine dair algımıza meydan okuyan düşündürücü bir anlatı sunar. David'in insan karakterlerle etkileşimi, duygu ve arzularının peşinden gitmesi sayesinde Scott bizi yapay zekânın sınırlarını ve insan deneyiminin derinliğini gerçekten taklit edip edemeyeceğini sorgulamaya iter.

David'in karmaşık doğası ve film boyunca sergilediği eylemler, Kitab-ı Mukaddes'teki düşmüş melek Lucifer veya şeytan figürüyle sıklıkla ilişkilendirilen özellikleri yansıtmaktadır. İzleyiciler hikâyenin derinliklerine indikçe, David'in güç ve kontrol arzularının, Lucifer'in Tanrı'ya karşı isyanına dair geleneksel anlatıyla örtüştüğü fikriyle karşı karşıya kalır. Bu paralellik sadece David'in karakterine ek bir derinlik katmakla kalmaz, aynı zamanda özgür iradenin doğası, gücün yozlaştırıcı etkisi ve kurtuluş kapasitesi hakkında önemli soruları da gündeme getirir. İzleyici, David'in eylemlerinin tamamen programlanmasından mı kaynaklandığını yoksa Lucifer'in Tanrı'nın otoritesine meydan okuması gibi, yaratıcılarına karşı gelmek için gerçek bir arzuya sahip olup olmadığını sorgular.

### 3.3. İnsanların Atası ve Yaratıcısı: Mühendisler

Dünyada organik yaşamın başlangıcına neden olan dünya dışı varlıklar olan Mühendisler, filmde tanrı benzeri figürler olarak görülebilir. Onlardan bahsederken özellikle "maker" (yapan-üreten) ve yaratıcı ifadeleri kullanılır. Mühendisler dünyadaki yaşamın yaratıcıları olarak tasvir edilir. Bu karşılaştırma, bu tanrı benzeri varlıkların doğası ve yarattıklarına yönelik niyetleri hakkında sorular doğurur. Mühendislerin yaşamı yaratması aynı zamanda bir yaratıcının evrendeki rolü üzerine düşünmeye davet eder. Onlar yardımsever mi yoksa kayıtsız mı? Yarattıkları için akıllarında bir amaç var mı? Bu sorular, insan varoluşunda daha yüksek bir gücün varlığı ve dahli hakkındaki asırlık tartışmayı yansıtır.

Filmdeki karakterler mühendislerin insanlığı yok etme niyetleri hakkındaki gerçeği ortaya çıkardıkça, yaratıcılarının iyiliksever olmadığı anlaşılır. Anlaşılan mühendisler insanlığı başarısız bir deney veya bir kaza ürünü olarak görmekte ve evrenin iyiliği için onları ortadan kaldırmanın gerekli olduğuna inanmaktadır. Bu ifşaat, bir yaratıcının yarattıklarına yönelik niyetlerinin doğası hakkında daha fazla soru ortaya çıkarır. Tanrı benzeri güçlere sahip olan mühendisler bu kadar kayıtsız ve yıkıcı olabiliyorsa, bu herhangi bir potansiyel yüksek gücün niyetleri hakkında ne ifade eder? Bu durum, iyiliksever bir yaratıcı kavramına meydan

okumakta ve bizi amaçtan ya da ilahi müdahaleden yoksun bir evren olasılığıyla yüzleşmeye zorlamaktadır.

Mühendisler de dini tonlara sahiptir. İleri teknolojileri ve görünüşte tanrısal olan yetenekleri bir kutsallık ve güç hissi uyandırır. Dünyaları yaratma ve yok etme yeteneğine sahip kadim varlıklar olarak tasvir edilmeleri, tanrı ya da daha yüksek varlıklar olarak rolleri hakkında soru işaretleri uyandırır. Onların piramit benzeri yapılarında duvar ve tavanlarda yer alan resimler katedralleri anımsatır. Uzak bir gezegendeki tepe yamacında devasa kafa heykeli Buda heykellerine benzerliği ile dikkat çeker. Bu dini ton hikâyeye derinlik katar ve varoluşun doğası ve insanlığın evrendeki yeri hakkındaki anlayışımızı sorgular.

### 3.4.Tanrı'yı Arayan Bilim İnsanı: Dr. Elizabeth Shaw

Elizabeth Shaw'un her ne kadar net olmasa da daha yüksek bir güce olan inancı, anlatıda merkezi bir temadır ve izleyiciyi bilim ile maneviyat arasındaki etkileşimi düşünmeye zorlar. Film boyunca Shaw'un bir yaratıcıya inanma eğilimi ya da arzusu, şüpheciliği ve bilimsel merakıyla tezat oluşturarak eylemlerini ve kararlarını yönlendirir. İnancı yol gösterici bir güç olarak hareket eder ve önüne çıkan felakete rağmen arayışını devam ettirmesi için ona güç verir. Aynı zamanda inancın doğası ve kişinin evreni algılayışı üzerindeki etkisi hakkında ilgi çekici soruları da gündeme getirir.

Prometheus'un başlangıcında Shaw keşiflerini derinleştirdikçe, yaratılış kavramının ve insanlığın kökeninin araştırılması ana tema haline gelir. Eski eserleri ortaya çıkardıkça ve gelişmiş yabancı uygarlıklarla karşılaştıkça, daha yüksek bir güce olan inancı teste tabi tutulur. Topladığı bilimsel kanıtlarla inançlarının yan yana gelmesi, onu yaratılış anlayışının bir zamanlar düşündükleriyle aynı olmayabileceği ihtimaliyle yüzleşmeye zorlar. Bu içsel mücadele anlatıya derinlik katar ve izleyicileri inancın karmaşıklığı ve bilimsel keşifle etkileşimi üzerine düşünmeye davet eder.

Mühendislerle ve onların insanlığa yönelik kötü niyetleriyle yüzleştikten sonra bile, anlam ve cevap arayışında haç kolyesini taşımaya devam eder. İnsanlığın yaratıcılarını bulmuş olabilir, peki ya mühendisler? Onları kim yarattı ve neden insanlığı yok etmeye karar verdiler? Hiçbir şey mantıklı gelmez, bu yüzden cevapları bulmak için uzayın derinliklerine dalarken haç kolyesine tutunur. Bu bize insanoğlunun ruhani bir deneyime duyduğu ihtiyacı anlatır. Shaw kesin gerçekler karşısında hâlâ ilahi bir şeyler görmeyi beklemektedir. Amansız cevap arayışında, inancını ya da inanma arzusunu bırakmayı reddeder. Kendisinden daha büyük bir şeye olan bu sarsılmaz inancı veya inanma arzusu, inkâr edilemez gerçekler karşısında bile insanoğlunun doğuştan gelen ruhani bir deneyim özlemini yansıtmaktadır. Uzayın derinliklerine doğru ilerlerken, boynundaki haç kolyesi ile kendisini çevreleyen kaosa anlam katabilecek ilahi bir şeyle karşılaşma ihtimaline tutunur.

### 3.5.Film Adında Yer Alan Gemilerin İsimleri: Prometheus ve Covenant

Hem Prometheus hem de Covenant, gemi isimleri olarak önemli seçimlerdir. Prometheus, mitolojilerde tanrılara meydan okuyan ve insanlığa ateşi, bilgiyi veya modern bir okuma ile bilim ve teknolojiyi armağan eden, isyan ve ilerlemeyi simgeleyen bir titandır. Prometheus'un finansörü Peter Weyland, gemiye bu ismi verirken tanrılardan ölümsüzlüğü alma arzusuna uygun bir isim olarak düşünmüştür. Geminin misyonu ile mitolojik karakter bu anlamda örtüşür. Covenant ise genellikle dini bağlarla ilişkilendirilen bağlayıcı bir anlaşma veya ahit anlamına gelir ve hikâyede daha derin bir anlama ve potansiyel çatışmalara işaret eder. Geminin ismi, gemide uzak bir gezegende kurulması planlanan koloniye taşınan insanları ve embriyoları korumak ve insanlık için yeni bir başlangıç oluşturmak için bir söz veya anlaşma önermektedir. Ancak hikâye ilerledikçe, mürettebat bu anlaşmanın gücünü ve sınırlarını test eden tehditler ve zorluklarla karşılaşır. Filmin sonunda gemi David tarafından ele geçirildiğinde ahit yerine

getirilmemiş olur. Başlık ve anlatı, yaratma, yok etme, hayatta kalma ve yaratıcıların yarattıklarına karşı sorumlulukları gibi temaları iç içe geçirir.

### 3.6.Yaratık

Uzaylı mühendisler tarafından insanlığı yok etmek için hazırlanmış ve daha sonra David tarafından mükemmelleştirilen yaratık Xenomorph, korkunç ve görünüşte durdurulamaz doğasıyla, kötülüğün veya karanlığın metaforik bir temsili olarak görülebilir. Avarın peşini bırakmaması ve her ortama uyum sağlayıp hayatta kalma becerisi, kötülüğün kendi hayatlarımızdaki kalıcılığını ve her yerde varoluşunu yansıtır.

## 4. SONUÇ

Din ve film arasında karmaşık bir ilişki vardır; din, film yapımcılarına ruhani temaları keşfetmeleri ve aşkınlığı çağrıştırmaları için sıklıkla ilham kaynağı olur. Filmler dini inançları yansıtabilir, eleştirebilir ve dini semboller, ritüeller ve arketipler aracılığıyla anlam katmanları yaratabilir. Dinin etkin olduğu toplumlarda, filmlerin bu dini paradigmaları yansıtmaları, bunlara meydan okuması veya bunlarla ilişki kurması kaçınılmazdır.

Prometheus ve Covenant: Alien filmleri birçok dini ve mitolojik anlatıya referansta bulunur. Kısmen bilimin kısmen de dinin anlatılarına eklenilebilecek bir yaratılış anlatısı sunar. İnsanın ilahi bir güce inanma ihtiyacı veya arzusu filmin ana karakterinde temsil edilir. İnanç ve bilim aynı karede yer alır ancak ne tam anlamıyla bilim ne de tam anlamıyla dini anlatı mutlak cevaptır. Bu bir arayıştır ve filmler sona erdiğinde elimizde net bir cevap ile değil, aklımızda karmaşık sorular ile kalırız.

Sonuç olarak film ve din karmaşık bir etki, yansıma ve eleştiri dansı içinde iç içe geçmiştir. Aralarındaki simbiyotik ilişki sayesinde, toplumların derin varoluşsal soruları keşfedebilecekleri, yerleşik normlara meydan okuyabilecekleri ve duygusal bir iç gözlemde bulunabilecekleri bir merceğe sağırlarlar. Hikâye anlatma platformları olarak hem film hem de din, insanlığın sonsuz anlam ve amaç arayışına ayna tutmaya devam edecektir.

### KAYNAKÇA

- Abrams, J. J., *Star Wars: The Rise of Skywalker*, (Film), 2019; ve serinin diğer filmleri.
- Adamson, Andrew, *The Chronicles of Narnia: The Lion, the Witch and the Wardrobe*, (Film), 2005; ve serinin diğer filmleri.
- Aronofsky, Darren, *Noah*, (Film), 2014.
- DeMilles, Cecil B., *The Ten Commandments*, (Film), 1923.
- Endong, F. P. Calvin, Christian Films and the Gospel Truth: A Critique of Mel Gibson's *The Passion*, Roger Young's *the Bible* and Martin Scorsese's *the Last Temptation of Christ*, *Advances in Wireless Communications and Networks*, Vol. 3, No. 1, 2017, ss. 1-9.
- Fairbairn, Marty, *Cinema as Secular Church: A Phenomenological Typology and Hermeneutics*, Doktora Tezi, McMaster University, School of Graduate Studies, Ontario, 1995.
- Gibson, Mel, *The Passion of the Christ*, (Film), 2004.
- Halvorsen, Peter N., Religion in a World of Androids and Aliens: Life and Death in Ridley Scott's *Blade Runner* and *Prometheus*, *Science Fiction, Ethic and the Human Condition*, (Editörler Christian Baron ve ark.), Springer, 2017.
- Hoover, Stewart M., *Religion in the Media Age*, Routledge, London, 2006
- Kubrick, Stanley, 2001: *A Space Odyssey*, (Film), 1968.

- Lyden, John C., *Film as Religion*, New York University Press, New York and London 2003.
- Redmond, Sean, ve Leon Marvell, (Editörler), *Endangering Science Fiction Film*, Routledge, London, 2015.
- Riley, Thomas Robin, *Film, Fatih and Cultural Conflict: The Case of Martin Scorseses Last Temptation of Christ*, Praeger Publishers, Connecticut, 1998.
- Scorsese, Martin, *The Last Temptation of Christ*, (Film), 1988.
- Scott, Ridley, *Blade Runner*, (Film), 1982; ve serinin diğer filmleri.
- Scott, Ridley, *Prometheus*, (Film), 2012.
- Scott, Ridley, *Covenant: Alien*, (Film), 2017.
- Stefanie, Knauss, *Religion and Film: Representation, Experience, Meaning*, Brill, Leiden, 2020.
- Wright, Melanie J., *Religion and Film: An Introduction*, I. B. Tauris, New York, 2006.

**ANALYSIS OF THE INFLUENCE OF E-COMMERCE DEVELOPMENT ON HT  
BATIK BUSINESS INCOME IN PEKALONGAN, INDONESIA**

**Silma ROHMAH**

Faculty of Islamic economics and business, UIN K.H. Abdurrahman Wahid Pekalongan,  
Indonesia

**Hendri Hermawan ADİNUGRAHA**

Faculty of Islamic economics and business, UIN K.H. Abdurrahman Wahid Pekalongan,  
Indonesia

ORCID ID: 0009-0003-9289-1663

**Abstract**

This research intends to find out how much income HT Pekalongan batik has earned, after the development and use of the e-commerce sales system. This research is library research with a qualitative approach. The data sources used in this research come from various literature journal articles that are relevant to the research topic. The data analysis method used is content analysis of the literature sources used in the research. This literature review that discuss about Information technology (IT) plays a strong role in business. Progress in the fields of computers, technology and telecommunications can support the development of internet technology. With the internet, business people can more easily obtain all information, to support business activities, and now various types of information tend to be obtained, so the information obtained must be filtered to produce relevant and appropriate information. This can change the information age into the internet age and increasing interest of Indonesian people in e-commerce. This happens because of the emergence of a sense of public trust in carrying out buying and selling transactions online, as well as the public's ability to obtain information very quickly and with the development of technology in Indonesia today.

**Keywords:** influence, e-commers, and income.

**A BIBLIOMETRIC ANALYSIS: ANALYSIS OF THE INFLUENCE OF FINTECH  
TECHNOLOGY IN SHARIA FINANCE**

**Jihan KAMELIA**

Faculty of Islamic economics and business, UIN K.H. Abdurrahman Wahid Pekalongan,  
Indonesia

ORCID ID: 0000-0001-6955-267

**Abstract**

This research intends to explain in depth about fintech technology in Islamic finance. This research is library research with a qualitative approach. The data sources used in this research come from various literature journal articles that are relevant to the research topic. The data analysis method used is content analysis of the literature sources used in the research. FinTech has changed the payment system in Indonesian society and helped startups reduce initial investment and high operational costs. Accelerating financial inclusion is the provision of safe, comfortable and affordable financial services for all parties without exception. Of course, including those who have not been touched by formal financial institutions, such as those with low incomes or those who live in remote areas with internet and communication technology, people do not have to come to the bank and fill out various documents to get financial services. The ease of accessing financial services means that Indonesian people can take advantage of automatic and instant payment systems, making it easier for people to get access to capital for business startups. Apart from that, payment system support also makes it easier for businesses to develop markets throughout Indonesia. Security also poses quite a big obstacle for consumers to use applications from financial services, because often the obstacles encountered are quite risky in their use, for example, there are irresponsible hacker accounts that will drain the balance on their account, as well as Consumers also often do not trust the security of the data stored to activate their accounts.

**Keywords:** Fintech, Finance, and Indonesian society



**THE ROLE OF THE MARKETING MIX IN CONSUMER PURCHASING INTEREST  
DECISIONS REGARDING REFILLABLE DRINKING WATER PRODUCTS**

**Intan Bungo İSLAMİ**

Faculty of Islamic economics and business, UIN K.H. Abdurrahman Wahid Pekalongan,  
Indonesia

ORCID ID: 0009-0001-4581-6711

**Hendri Hermawan ADİNUGRAHA**

Faculty of Islamic economics and business, UIN K.H. Abdurrahman Wahid Pekalongan,  
Indonesia

ORCID ID: 0009-0003-5488-8252

**Abstract**

This research was studied to analyze in depth the role of the marketing mix in consumers' purchasing interest decisions regarding refillable drinking water products, where this research will examine the role of the right marketing mix for companies to be able to arouse consumer purchasing interest in these products. It can be seen that water is the main natural resource in meeting life's needs, therefore water is the most important part of life. The need for clean water is a very important basic human need today, especially clean water that is ready to drink. The lack of available drinking water has encouraged the emergence of household businesses and even large industries to provide clean, ready-to-drink water. Related to this, currently clean, ready-to-drink water is often found in several regions or areas that can be found at refilled drinking water depots. The availability of refilled drinking water depots is influenced by a large number of consumers' demand for clean water to meet their daily needs. Because the need for drinking water is continuous or recurring, giving rise to market demand. The public or consumers are now increasingly aware of the use of clean water, especially clean water ready to drink. Therefore, the way to overcome or fulfill the need for clean, ready-to-drink water is to buy refillable drinking water. This research is library research with a qualitative approach. The data sources used in this research come from various literature journal articles that are relevant to the research topic and are also based on field studies. The data analysis method used is content analysis of the literature sources used in the research. The research results show that the role of the marketing mix influences consumer buying interest in refilling drinking water products, meaning that consumer interest in buying continuously can be said to be higher, seen, or assessed from how the company tries to implement the role of the marketing mix. The reason that makes people interested in buying refilled drinking water is because of the marketing mix elements themselves, namely 4P (Product, Price, Place, and Promotion). Not only that, consumers can also feel positive perceptions regarding the quality of the refillable drinking water itself.

**Keywords:** Marketing Mix, Purchasing Decision, Refilled Drinking Water

**MAKİNE ÖĞRENMESİ ALGORİTMALARININ PAZARLAMA ALANINDA  
KULLANIMI**  
USE OF MACHINE LEARNING ALGORITHMS IN MARKETING

**Dr. Öğr. Üyesi Aşlı Diyadin Lenger**  
İstanbul Gelişim Üniversitesi, İİSBF  
ORCID: 0000-0003-0446-4059

**Özet**

Son yılların önemli analiz yöntemlerinden biri olan ve birçok uygulama alanında kullanılan makine öğrenmesi algoritmaları, makinelerin insanlar gibi öğrenmesi ilkesine dayanmaktadır. Makine öğrenmesi algoritmaları, büyük veri analizi için tercih edilmektedir. Özellikle internetin yaygınlaşmasının ardından işletmeler, devletler vb. tarafından elde edilen veri miktarı devasa boyuta ulaşmıştır. Bununla birlikte her veri, aynı nitelikte sonuçlar vermemektedir. Yani, elde edilen her veri faydalı bilgiye dönüşecek diye bir kural yoktur. Ancak, kurumların bu veriyi olabildiğince hızlı bir şekilde ayıklayarak, kullanabilmeleri faydalarına olacaktır. Özellikle, günümüzün sert rekabet koşulları işletmeler için veriyi çok kıymetli bir güç haline dönüştürmüştür. Bu bağlamda, birçok alanda olduğu gibi pazarlama alanında da makine öğrenmesi algoritmalarının kullanımı artmıştır. Çünkü müşterilerden toplanan veriler olabilecek en kısa zamanda ve en düşük maliyetle bilgiye dönüşebilir ve bu bilgi satış geliştirme, rekabet stratejisi oluşturma, fiyatlandırma, dağıtım, yeni ürün geliştirme ve iyileştirme gibi birçok alanda kullanılabilir. Bu bilgidен yola çıkarak hazırlanan bu çalışmada, Makine öğrenmesi algoritmalarının pazarlama alanında kullanımı incelenmiştir. Clarivate'den elde edilen 1,034 makale incelenmiştir. Elde edilen sonuçlara göre, algoritmaların pazarlama alanındaki etkinliği anlaşılmasına çalışılmıştır.

**Anahtar Kelimeler:** Makine Öğrenmesi, Pazarlama, Büyük Veri, Pazarlama Araştırması

**Abstract**

Machine learning algorithms, which have become one of the significant analysis methods in recent years and are utilized in various application domains, are based on the principle of machines learning like humans (Shinde and Shah, 2018). Machine learning algorithms are preferred for large data analysis. Particularly, with the widespread use of the internet, the amount of data acquired by businesses, governments, and so on has reached enormous proportions. However, not every piece of data yields useful information. In other words, there is no rule that every piece of acquired data will turn into valuable information. Nevertheless, organizations can benefit by quickly extracting and utilizing this data as much as possible. Especially in today's competitive business environment, data has become a highly valuable asset for businesses. In this context, the use of machine learning algorithms in the field of marketing, as in many other fields, has increased. This is because data collected from customers can be transformed into information as quickly and cost-effectively as possible, and this information can be utilized in many areas such as sales development, competition strategy formation, pricing, distribution, new product development, and improvement. Based on this information, this study examines the use of machine learning algorithms in the field of marketing. A total of 1,034 articles obtained from Clarivate were examined. The results obtained aim to understand the effectiveness of algorithms in the field of marketing.

**Keywords:** Machine Learning, Marketing, Big Data, Marketing Research

**ÜNİVERSİTE ÖĞRENCİLERİNDE CİNSİYET ROLLERİ, RUMİNASYON,  
DİKKAT DAĞITMA ENDİŞE VE UYKU KALİTESİ ARASINDAKİ İLİŞKİLERİN  
İNCELENMESİ**

AN INVESTIGATION INTO THE RELATIONSHIPS BETWEEN GENDER  
ROLES, RUMINATION, DISTRACTION WORRY, AND SLEEP QUALITY IN  
UNIVERSITY STUDENTS

**Dr. Nur OKUTAN**

Van Yüzüncü Yıl Üniversitesi, Edebiyat Fakültesi  
ORCID ID 0000-0002-0388-7677

**Assoc. Prof. Dr. Murat BOYSAN**

Ankara Sosyal Bilimler Üniversitesi, Sosyal ve Beşerî Bilimler Fakültesi  
ORCID ID 0000-0001-6244-8378

**Özet**

Bu çalışmada, cinsiyet rolleriyle uyku kalitesi arasındaki ilişkide ruminasyon, dikkat dağıtma ve endişenin aracılık rolleri incelenmiştir. Çalışmaya, 17-26 yaş aralığında ( $Ort. = 20.70$ ,  $S = 1.94$ ), 147'si kadın, toplam 207 üniversite öğrencisi katılmıştır. Veriler, Bem Cinsiyet Rollerini Envanteri, Pittsburgh Uyku Kalitesi İndeksi, Çocukların Tepki Biçimleri Ölçeği, Penn State Endişe Ölçeği ile kişisel bilgi formu aracılığı ile toplanmıştır. Uygulamalar, kâğıt kalem testi şeklinde gerçekleştirilmiştir. Toplumsal cinsiyet rolleri, kadınsılık ve erkeksilik kategorileriyle incelenmiştir. Analizler, Hayes PROCESS makro ile (model 4) gerçekleştirilmiştir. Analizler yapılırken yaş ve cinsiyet, istatistiksel olarak kontrol edilmiştir. Paralel aracı analizlere göre ruminasyon, yalnızca kadınsı cinsiyet rolleri ile azalan uyku kalitesi arasındaki ilişkilere aracılık etmiştir. Hem erkeksi cinsiyet rolleri hem de kadınsı cinsiyet rolleri dikkat dağıtma değişkeni üzerinden uyku kalitesindeki artışla ilişkili bulunmuştur. Sonuç olarak, bulgular cinsiyet rollerinin yerinde kullanımının dikkat dağıtma üzerinden uyku kalitesini geliştirici rolüne işaret etmektedir. Buna karşın, kadınsı cinsiyet rolleri ruminasyonu artırarak uyku kalitesinde bozulmaya yol açabilmektedir.

**Anahtar Kelimeler:** Aracılık analizi, cinsiyet rolleri, tepki biçimleri, duygu düzenleme, uyku

**Abstract**

In this study, the mediating roles of rumination, distraction and anxiety in the relationship between gender roles and sleep quality were examined. A total of 207 university students between the ages of 17-26 ( $M = 20.70$ ,  $SD = 1.94$ ), 147 of whom were women, participated in the study. The data were collected through the Bem Sex-Role Inventory, Pittsburgh Sleep Quality Index, Children's Response Styles Scale, Penn State Worry Questionnaire and personal information form. Applications were carried out in the form of a paper-and-pencil test. Gender roles were examined with the categories of femininity and masculinity. Analyses were performed with Hayes PROCESS macro (model 4). Age and gender were statistically controlled during the analyses. According to parallel mediation analyses, rumination only mediated associations between feminine gender roles and reduced sleep quality. Both masculine gender roles and feminine gender roles were associated with an increase in sleep quality through the distraction variable. In conclusion, the findings point to the role of the on-site use of gender roles in improving sleep quality through distraction. In contrast, feminine gender roles can lead to deterioration in sleep quality by increasing rumination.

**Keywords:** Mediation analysis, gender roles, response styles, emotion regulation, sleep

**ÖĞRETMEN ADAYLARININ PROBLEM, PROBLEM ÇÖZME VE PROBLEM ÇÖZME STRATEJİLERİNE YÖNELİK METAFORİK ALGILARININ İNCELENMESİ**

INVESTIGATION OF TEACHER CANDIDATES' METAPHORICAL PERCEPTIONS OF PROBLEM, PROBLEM-SOLVING AND PROBLEM SOLVING STRATEGIES

**Dr. Hasan TEMEL**

Balıkesir Üniversitesi, Necatibey Eğitim Fakültesi, Matematik Eğitimi Anabilim dalı  
ORCID ID: 0000-0003-4532-0529

**Özet**

Bu çalışmada öğretmen adaylarının “problem”, “problem çözme” ve “problem çözme stratejilerine” yönelik algılarının metaforlar yardımıyla incelenmesi amaçlanmıştır. Araştırmada nitel araştırma yöntemlerinden olgu bilimi deseninden yararlanılmıştır. Çalışma grubu ilköğretim matematik, fen bilgisi, matematik, rehberlik ve psikolojik danışmanlık ve sınıf öğretmenliği programlarından öğrenim görmekte olan 83 öğretmen adayından oluşmaktadır. Öğretmen adaylarına problem, problem çözme ve problem çözme stratejilerine yönelik yarı yapılandırılmış sorular yöneltilmiştir. Elde edilen veriler, içerik analizi yöntemiyle analiz edilmiştir. Öğretmen adaylarının ifadelerinin analizi sonucunda problemle ilgili en fazla ifade edilen metaforların “Zekâ küpü”, “Karmaşık ip yumağı”, “Labirent” olduğu, problem çözme ile ilgili en fazla ifade edilen metaforların “Anahtar”, “Telefon”, “Bilgisayar” “Hesap makinesi” olduğu ve problem çözme stratejileri ile ilgili en fazla ifade edilen metaforların ise “Harita”, “Anahtar”, “Kitap”, “Yol” olduğu belirlenmiştir. Ortaya çıkan metaforlar doğrultusunda öğretmen adaylarının çoğunluğu problemleri zor/karmaşık, ihtiyaç/fayda sağlayan durumlar olarak gördükleri, problem çözmeyi ise “mutluluk/rahatlık veren”, “strateji gerektiren” durumlar olarak algıladıkları sonucuna ulaşılmıştır. Tüm alanlar için önemli olan problem, problem çözme ve problem çözme stratejileri kavramlarının bir arada ele alınarak öğretmen adaylarının düşüncelerinin incelenmesi sonucunda problem, problem çözme, problem çözme stratejileri ile ilgili kavramların ve uygulamaların lisans derslerinde daha fazla yer alması yönünde öneride bulunulmuştur.

**Anahtar Kelimeler :** Metafor, öğretmen adayları, problem, problem çözme, problem çözme stratejileri

**Abstract**

The purpose of this study was to examine teacher candidates' perceptions of "problem", "problem-solving" and "problem-solving strategies" through metaphors. The study utilized a phenomenological design from qualitative research methods. The study group consisted of 83 teacher candidates studying elementary mathematics, science, mathematics, psychological counseling and guidance, and classroom teaching programs. Teacher candidates were asked semi-structured questions about problems, problem-solving, and problem-solving strategies. The data obtained were analyzed by content analysis method. As a result of the analysis of the teacher candidates' statements, it was determined that the most frequently expressed metaphors related to the problem were "Intelligence cube", "Complex ball of string", "Maze", the most frequently expressed metaphors related to problem-solving were "Key", "Telephone", "Computer", "Calculator" and the most frequently expressed metaphors related to problem-solving strategies were "Map", "Key", "Book", "Road". In line with the metaphors that emerged, it was concluded that the majority of teacher candidates perceived problems as

difficult/complex, need/benefit-providing situations, and perceived problem solving as "happiness/comfort-giving" and "strategy-requiring" situations. Based on an examination of the thoughts of teacher candidates by considering concepts such as problem, problem-solving, and problem-solving strategies, which are essential to all fields, it was suggested that undergraduate courses include more concepts and implementation related to problem, problem-solving, and problem-solving strategies.

**Keywords:** Metaphor, teacher candidates, problem, problem-solving, problem-solving strategies

**12. SINIF COĞRAFYA DERS KİTABI HAZIRLIK SORULARININ COSTA VE KALLICK'İN ÜÇ SORGULAMA DÜZEYİNE GÖRE İNCELENMESİ**  
AN EXAMINATION OF THE PRELIMINARY QUESTIONS IN THE 12TH GRADE GEOGRAPHY TEXTBOOK ACCORDING TO COSTA AND KALLICK'S THREE LEVELS OF INQUIRY

**Dr. Öğr. Üyesi Hülya YİĞİT ÖZÜDOĞRU**  
Ankara Hacı Bayram Veli Üniversitesi, Edebiyat Fakültesi,  
Coğrafya Bölümü  
ORCID ID: 0000-0001-5504-1641

### Özet

Bu çalışmada halen okutulmakta olan ortaöğretim 12. sınıf coğrafya ders kitabında bulunan hazırlık çalışmalarındaki soruların Costa ve Kallick'in (2007) üç sorgulama düzeyine göre analizinin yapılması amaçlanmıştır. Araştırmada nitel yöntemlerden biri olan doküman incelemesi kullanılmıştır. Veri toplamak için 2023-2024 eğitim öğretim yılında okutulmaya devam eden 12. sınıf coğrafya ders kitabı kullanılmıştır. Hazırlık sorularını analiz etmek için içerik analizi tekniği uygulanmıştır. Coğrafya dersi öğretim programında 12. sınıf seviyesinde 33 kazanım bulunmaktadır. Bu 33 kazanım, 12. sınıf coğrafya ders kitabında 33 ünite olarak işlenmiştir. Toplamda ünite girişlerinde 32 hazırlık sorusu ve 6 araştırma konusu belirlenmiştir. Araştırma konuları soru özelliği taşımadığı için analiz edilmemiştir. Hazırlık soruları incelenerek, Costa ve Kallick'in (2007) üç sorgulama düzeyine göre sınıflandırılmıştır. Costa ve Kallick'in (2007) sorgulama düzeyinde sorular, her bir düzey için belirlenmiş eylemleri kapsamaktadır. Örneğin eğer nüfus bu hızla artmaya devam ederse 22. yüzyılda yaşam nasıl olur? sorusu spekülasyon yapma eyleminin karşılığı olarak sorgulamanın en üst düzeyindedir.

12. sınıf coğrafya ders kitabındaki hazırlık soruları, en alt basamaktan itibaren sırasıyla sınıflanmıştır. Buna göre en az soru, en üst basamak olan bilgiyi uygulama sorgulama düzeyindedir. En fazla soru, sorgulamanın en alt düzeyi olan bilgi toplama basamağında bulunmaktadır. Bu sorular gözlem, listeleme, adlandırma, seçme, açıklama, tanımlama, ezbere söyleme olarak belirlenmiştir. Bu sonuçlardan yola çıkarak hazırlık sorularının tüm kazanımı kapsayıcı özelliğe sahip olması, derse hazırlık niteliği taşıması gerektiği düşünüldüğünde özellikle en üst basamakta bulunan bilgiyi uygulama sorularına en fazla yer verilmesi önerilir.

**Anahtar kelimeler:** Sorgulama düzeyi, 12. sınıf, ders kitabı, hazırlık sorusu

### Abstract

This study aimed to analyze the questions in the preliminary studies parts of the 12th-grade geography textbook according to Costa and Kallick's (2007) three levels of inquiry. The document analysis method, one of the qualitative methods, was used in the study. The 12th-grade geography textbook that continues to be taught in the 2023-2024 academic year was used for data collection. The content analysis method was employed to analyze the preliminary questions. There are 33 learning outcomes in the 12th-grade geography curriculum. These 33 learning outcomes were covered as 33 units in the 12th-grade geography textbook. In total, 32 preliminary questions and 6 research topics were identified in the introduction parts of the units. Research topics were not analyzed because they did not have question characteristics. Preliminary questions were analyzed and classified according to Costa and Kallick's (2007) three levels of inquiry. At Costa and Kallick's (2007) level of inquiry, the questions cover the actions specified for each level. For example, the question "What will life be like in the 22nd

century if the population continues to grow at this rate?" is at the highest level of inquiry corresponding to the action of speculating.

The preliminary questions in the 12th-grade geography textbook were classified in order from the lowest level. Accordingly, the least number of questions are found at the highest level of inquiry, which is the application of knowledge. The most questions are found at the lowest level of inquiry, the information-gathering level. These questions were identified as observation, listing, naming, selecting, describing, defining, and reciting. Based on these results, considering that preliminary questions should cover all learning outcomes in a unit and be preparatory studies for lessons, it is recommended that preliminary questions mostly include questions on the application of knowledge, which is the highest level.

**Keywords:** Level of inquiry, 12th grade, textbook, preliminary question

**İLKOKUL SOSYAL BİLGİLER DERS KİTAPLARINDA ÇOCUK FİGÜRLERİNİN  
İNCELENMESİ**  
THE EXAMINATION OF CHILD FIGURES IN PRIMARY SCHOOL SOCIAL STUDIES  
TEXTBOOKS

**Assoc. Prof. Dr. Erhan GÖRMEZ**  
Van Yüzüncü Yıl Üniversitesi, Eğitim Fakültesi  
ORCID 0000-0003-0752-802X

### Özet

Bu çalışma ilkököl sosyal bilgiler ders kitaplarında yedi öğrenme alanı kapsamında yer alan gerçekçi ve resmedilen çocuk görsellerini kullanım amacına göre analiz etmeyi amaçlamaktadır. Nitel yöntem anlayışına göre yapılan çalışmada veri toplamak amacıyla doküman analizinden yararlanılmıştır. Çalışmada Talim ve Terbiye Kurulu Başkanlığının 09.05.2022 tarihli ve 36 sayılı kararıyla 2023 - 2024 öğretim yılından itibaren 5 (beş) yıl süreyle ders kitabı olarak kabul ettiği kitap analiz edilmiştir. Çalışmada ulaşılan bulgular analiz edildiğinde; çocuklarla ilgili görsellere en fazla Kültür ve Miras, Birey ve Toplum ve Etkin Vatandaşlık öğrenme alanlarında yer verildiği; çocuklara ilişkin gerçek resimlerin en fazla Etkin Vatandaşlık ve Birey ve Toplum öğrenme alanlarında olduğu; çizim şeklindeki çocuk görsellerin de en fazla Birey ve Toplum ve Kültür ve Miras öğrenme alanlarında olduğu; en fazla oyun oynayan çocuk ve öğrenci çocuk görsellerine yer verildiği; çocuk görseller aracılığıyla en fazla sorumluluk, dayanışma, sevgi ve saygı değerlerinin; işbirliği, iletişim, araştırma ve girişimcilik gibi becerilerin kazandırılmaya çalışıldığı tespit edilmiştir.

**Anahtar Kelimeler:** Sosyal bilgiler, ders kitabı, ilkököl, çocuk, görsel

### Abstract

The aim of this study is to analyze realistic and depicted children's visuals within the scope of seven learning areas in primary school social studies textbooks according to their intended use. In the study conducted according to the qualitative method approach, document analysis was used to collect data. In the study, the textbook accepted by the Ministry of National Education Board of Education and Discipline for 5 (five) years starting from the 2023 - 2024 academic year with the decision numbered 36 dated 09.05.2022 was analyzed. When the findings obtained in the study are analyzed It has been determined that visuals about children are mostly included in the Culture and Heritage, Individual and Society and Active Citizenship learning areas, and real pictures about children are mostly included in the Active Citizenship and Individual and Society learning areas; Children's visuals in the form of drawings are mostly in the areas of Individual and Society, Culture and Heritage learning areas; the most common images of children playing games and students were included; through children's images, the values of responsibility, solidarity, love and respect and skills such as collaboration, communication, research and entrepreneurship are emphasized the most.

**Keywords:** Social studies, textbook, primary school, child, visual

## 1. GİRİŞ

İnsanlığın biyolojik gelişim sürecinde en önemli evrelerin başında çocukluk gelmektedir. Ara bir dönem olan çocukluk bebeklik sonrası elde edilen tüm olumlu olumsuz davranışların sergilendiği ergenliğe temel olan bir dönemdir. Çocukluk sürecinde maruz kalınan kaliteli bir eğitim ileri yaş dönemlerinde nitelikli vatandaş olmanın da ön koşuludur. Çocuğun eğitiminde



her ne kadar en temel kurum aile olsa da okul, bu eğitimin topluma mal olmasının en temel sağlayıcısıdır. Okul olmadan aileden gelen olumlu kazanımların olgunlaşması çok zor olmaktadır. Okulda çocukların nitelikli davranışlar edinmesinde öğretmenler ve öğretim sürecini destekleyen kaynaklar kritik bir öneme sahiptir.

Alanyazında yapılan birçok çalışma (Babayiğit, 2019; Başaran, 2003; Görmez, 2016; Şahin, 2014) sınıf ortamında öğretmenlerin ve öğrencilerin en çok faydalandıkları öğretim materyallerinin başında ders kitabı olduğunu ortaya koymaktadır. Öğrenciler ve öğretmenler tarafından çok sık kullanılan bu basılı materyallerin görsel içerik bakımından zengin oluşu soyut kavramaların daha net anlaşılmasına, çocukların hayal dünyalarını harekete geçirmelerine, gerçek yaşamı daha net anlama yardımcı olur. Hibbing ve Rankin-Erickson (2003) ders kitaplarının görsel tasarımlarının kitabın anlaşılabilirliği açısından önemine değinmişlerdir. Sever (2002) sanatın eğitsel işlevinden yararlanma konusunda nitelikli çocuk yapıtlarının görsel ve dilsel bir model ve uyaran olduğuna dikkat çekmiştir. Kasmaienezhadford, Pourrajab ve Rabbani (2015) “çocukların yaratıcılığında ders kitaplarının etkisi” konulu çalışmalarında ders kitaplarındaki görsellerin öğrenme sürecini etkilediklerini, öğrencilerin metni okumadan önce görsele odaklandıklarını ve bu resimlerin çocukların hayal gücünü geliştirdiklerini ortaya koymuşlardır. Bu açıdan ders kitaplarında yer alan görsellerin çocukların yaş ve gelişim düzeyleri dikkate alınarak hazırlanması gerekmektedir.

Bu çalışma ile amaçlanan ilkökul sosyal bilgiler ders kitaplarında yer alan çocuk görsellerinin etkili kullanılıp kullanılmadığını analiz etmektir.

### 1.1. Amaç

Bu çalışmanın amacı ilkökul sosyal bilgiler ders kitaplarındaki çocuk görselleri analiz etmektir. Bu problemi daha da netleştirme adına aşağıdaki alt sorulara cevap aranmıştır:

1. İlkokul Sosyal Bilgiler ders kitaplarındaki tüm öğrenme alanlarında yer alan çocuk karakterlerin sıklığı nedir?
2. İlkokul Sosyal Bilgiler ders kitaplarındaki tüm öğrenme alanlarında yer alan çocuk görsellerin türü nedir?
3. İlkokul Sosyal Bilgiler ders kitaplarındaki tüm öğrenme alanlarında yer alan çocuk karakterlere yüklenen misyon nedir?
4. İlkokul Sosyal Bilgiler ders kitaplarındaki tüm öğrenme alanlarında yer alan çocuk karakterler aracılığı ile öğrencilere hangi değerlerin kazandırılması amaçlanmıştır?
5. İlkokul Sosyal Bilgiler ders kitaplarındaki tüm öğrenme alanlarında yer alan çocuk karakterler aracılığı ile öğrencilere hangi becerilerin kazandırılması amaçlanmıştır?

## 2. YÖNTEM

Bu çalışma nitel yöntem anlayışına göre yapılmıştır. Yıldırım ve Şimşek (2018) nitel araştırmayı, “gözlem, görüşme ve doküman analizi gibi nitel veri toplama yöntemlerinin kullanıldığı, algıların ve olayların doğal ortamda gerçekçi ve bütüncül bir biçimde ortaya konmasına yönelik nitel bir sürecin izlendiği araştırma” olarak tanımlamaktadırlar”. Çalışmada veri toplamak amacıyla nitel araştırma desenlerinden biri olan doküman incelemesinden yararlanılmıştır. Doküman incelemesi, araştırılması hedeflenen olgu ya da olgular hakkında bilgi içeren yazılı materyallerin analizini kapsar (Yıldırım ve Şimşek, 2018). Çalışmada Talim ve Terbiye Kurulu Başkanlığının 09.05.2022 tarihli ve 36 sayılı kararıyla 2023 - 2024 öğretim yılından itibaren 5 (beş) yıl süreyle ders kitabı olarak kabul edilen ilkökul sosyal bilgiler ders

kitabına erişilmiştir. Kitabın orijinaliği kontrol edildikten sonra içerik problem durumuna göre analiz edilmiş ve elde edilen bulgular çizelgelerde gösterilmiştir. Aşağıdaki çizelgede analiz edilen kitapla ilgili bilgiler verilmiştir.

### Çizelge 1. Analiz Edilen Ders Kitabı

Sınıf	Yayınevi	Yazar ve basım yılı	ISBN	Sayfa sayısı
4. sınıf	Ferman yayıncılık	Tolgahan Ayantaş	9786258376816	208

### 3. BULGULAR

Bu başlık altında çalışmanın ana problemi ve alt problemler dikkate alınarak veriler çizelgelere aktarılmıştır.

1. Bulgu: 4. Sınıf ders kitabında yer alan çocuk görsellerin sıklığı

### Çizelge 2. Öğrenme Alanlarında Yer Alan Çocuk Görsellerinin Sıklığı

Öğrenme Alanı	Erkek Çocuk	Kız Çocuk	Bebek	Çocuk topluluğu	n
Birey ve Toplum	9	6	4	9	28
Kültür ve Miras	6	10	3	10	29
İnsanlar, Yerler ve Çevreler	4	5			9
Bilim, Teknoloji ve Toplum	5	2		4	11
Üretim, Dağıtım ve Tüketim	2	3	2		7
Etkin Vatandaşlık	4	9	1	11	25
Küresel Bağlantılar	2	2		6	10

Çizelge 1 de görüldüğü gibi en çocuklarla ilgili görsellere en fazla Kültür ve Miras (f:29), Birey ve Toplum (f:28) ve Etkin Vatandaşlık (f:25) öğrenme alanlarında; en az ise İnsanlar, Yerler ve Çevreler (f:7) öğrenme alanında yer verildiği görülmektedir.

2. Bulgu: 4. Sınıf ders kitabında yer alan çocuk görsellerin türü

### Çizelge 3. Çocuk Görsellerinin Türü

Öğrenme Alanı	Görsel Türü		n
	Gerçek resim	Çizim	
Birey ve Toplum	6	9	15
Kültür ve Miras	5	4	9
İnsanlar, Yerler ve Çevreler		2	2
Bilim, Teknoloji ve Toplum	7		7

Üretim, Dağıtım ve Tüketim	5	2	7
Etkin Vatandaşlık	7	1	8
Küresel Bağlantılar	5	1	6

Çizelge 2 incelendiğinde çocuklara ilişkin gerçek resimlerin en fazla etkin vatandaşlık (f:7) ve birey ve toplum (f:6) öğrenme alanlarında olduğu; çizim şeklindeki çocuk görsellerin de en fazla birey ve toplum ve kültür ve miras (f:4) öğrenme alanlarında olduğu görülmektedir. Ayrıca insanlar, yerler ve çevreler öğrenme alanındaki çocuk görsellerin sadece çizimlerden oluştuğu görülmektedir.

4. Bulgu: 4. sınıf ders kitabında yer alan çocuk karakterlere yüklenen misyon

5.

#### Çizelge 4. Çocuklara Yüklenen Misyon

Öğrenme alanı	Okulda (öğrenci)	Oyun oynayan	Bebek	Çalışan	Spor yapan	Müzik yapan	Alışveriş yapan	Yardım eden	Etkinliklere katılan	Evde bireyi
Birey ve Toplum	7	2	3		1	1		3	2	2
Kültür ve Miras	1	17	2							4
İnsanlar, Yerler ve Çevreler	1									1
Bilim, Teknoloji ve Toplum	3	7								
Üretim, Dağıtım ve Tüketim	1		1	1			3			1
Etkin Vatandaşlık	6	1	3	1	1				3	7
Küresel Bağlantılar	2	3							3	1
Toplam	22	30	9	2	2		3	3	8	16

Çizelge 4 incelendiğinde birey ve toplum öğrenme alanında öğrenci olan çocuk görsellerine (f:7); kültür ve miras öğrenme alanında oyun oynayan çocuk görseline (f:17); insanlar, yerler ve çevreler öğrenme alanında sadece okulda öğrenci (f:1) ve evde bir birey (f:1) görseline; bilim, teknoloji ve toplum öğrenme alanında oyun oynayan (f:7) çocuk görseline; Üretim, Dağıtım ve Tüketim alanında alışveriş yapan çocuk (f:3) görseline; Etkin Vatandaşlık öğrenme alanında evde bir birey (f:7) ve öğrenci (f:6) görseline; Küresel Bağlantılar öğrenme alanında ise oyun oynayan (f:3) ve etkinliklere katılan (f:3) çocuk görsellerine yer verildiği görülmektedir. Genel olarak ders kitabında oyun oynayan ve okulda öğrenci olan çocuk görsellerine daha fazla yer verildiği görülmektedir.

6. Bulgu: 4. Sınıf ders kitabında yer alan çocuk karakterler aracılığı ile öğrencilere kazandırılan değerler

#### Çizelge 5. Çocuk Karakterler Aracılığı İle Kazandırılmaya Çalışılan Değerler

Öğrenme alanı	Aile birliğine önem verme	Yardım	Sorumluluk	Dayanışma	Sevgi	Saygı	Duyarlılık	Bağımsızlık	Eşitlik	Bilimsellik	Çalışkanlık	Estetik	Özgürlük	Vatanserverlik	n
Birey ve Toplum	2	4	9	2	5	5	4	1	4						36
Kültür ve Miras	4		3	4	4	3					1		1		20
İnsanlar, Yerler ve Çevreler	1		1	1	1	1									5
Bilim, Teknoloji ve Toplum			4	2						4	4		2		16
Üretim, Dağıtım ve Tüketim	3		3	3	1	1					1				12
Etkin Vatandaşlık	2	2	9	7	6	6	2			1	5	1		2	43
Küresel Bağlantılar		1	4	4	1				1			2	2		15
	12	7	33	23	18	16	6	1	5	5	11	3	5	2	

Çizelge 5 incelendiğinde çocuk karakterler aracılığıyla Birey ve Toplum öğrenme alanında sorumluluk (f:9); Kültür ve Miras öğrenme alanında aile birliğine önem verme (f:4), dayanışma (f:4) ve sevgi (f:4); İnsanlar, Yerler ve Çevreler öğrenme alanında aile birliğine önem verme (f:1), sorumluluk (f:1), dayanışma (f:1), saygı (f:1) ve sevgi (f:1); Bilim, Teknoloji ve Toplum öğrenme alanında sorumluluk (f:4), bilimsellik (f:4) ve çalışkanlık (f:4); Üretim, Dağıtım ve Tüketim öğrenme alanında aile birliğine önem verme (f:3), dayanışma (f:3) ve yardımseverlik (f:3); Etkin Vatandaşlık öğrenme alanında sorumluluk (f:9) ve dayanışma (f:7); Küresel Bağlantılar öğrenme alanında ise sorumluluk (f:4) ve dayanışma (f:4) değerlerinin öğretilmeye çalışıldığı görülmektedir. Ayrıca çocuk karakterler aracılığıyla en fazla değer Etkin Vatandaşlık ve Birey ve Toplum öğrenme alanlarında öğretilmeye çalışıldığı; en az değer ise İnsanlar, Yerle ve Çevreler öğrenme alanı ile öğretilmeye çalışıldığı görülmektedir.

5.Bulgu: 4. Sınıf ders kitabında yer alan çocuk karakterler aracılığı ile öğrencilere kazandırılan beceriler

**Çizelge 6. Çocuk Karakterler Aracılığı İle Kazandırılmaya Çalışılan Beceriler**

Öğrenme Alanı	İletişim	Araştırma	Girişimcilik	Sosyal katılım	Değişim ve sürekliliği	Kalıp yargı ve önyargıyı fark	Zaman ve kronolojiyi	Empati	Öz denetim	İşbirliği	Karar verme	Gözlem	Eleştirel düşünme	Dijital okuryazarlık	Mekânı algılama	Tablo, grafik ve diyagram	Konum analizi	Yenilikçi düşünme	Dijital okuryazarlık	Medya okuryazarlığı	Finansal okuryazarlık
Birey ve Toplum	1	2	4	3	1	3	1	3	1	3	1	1									
Kültür ve Miras	4	6		1	5		1			2		2	2	1							
İnsanlar, Yerler ve Çevreler										1					1	2	1	1			
Bilim, Teknoloji ve Toplum	2	2	2							4								2	4	4	

Üretim, Dağıtım ve Tüketim		2						1	1			1					1			1	3	
Etkin Vatandaşlık	5	1	2	4		1		1	1	4											1	
Küresel Bağlantılar	2			2		4		2		2							1					
Toplam	14	13	80	16	8	2	7	3	16	1	4	2	1	1	2	2	2	2	4	6	3	

Çizelge 6 incelendiğinde çocuk karakterler aracılığıyla Birey ve Toplum öğrenme alanında girişimcilik (f:4); Kültür ve Miras öğrenme alanında araştırma (f:6); İnsanlar, Yerler ve Çevreler öğrenme alanında mekanı algılama (f:2); Bilim, Teknoloji ve Toplum öğrenme alanında işbirliği (f:4), medya okuryazarlığı (f:4) ve dijital okuryazarlık (f:4); Üretim, Dağıtım ve Tüketim öğrenme alanında finansal okuryazarlık (f:3); Etkin Vatandaşlık öğrenme alanında iletişim (f:5); Küresel Bağlantılar öğrenme alanında ise kalıp yargı ve önyargıyı fark etme gibi beceriler öğretilmeye çalışıldığı görülmektedir.

#### 4. SONUÇ ve TARTIŞMA

Eğitim kurumlarında hem öğretmenlerin hem de öğrencilerin en çok faydalandıkları öğretim materyallerinin başında ders kitapları gelmektedir. Bu materyallerin hitap ettikleri yaş grubunun pedagojisine uygun olarak hazırlanması onların öğrenme süreçlerini olumlu etkilemektedir. Bu çalışma çocuğu hayata hazırlayan, önemli yerel ve küresel konu, kazanım, beceri ve değerin çocuğa kazandırmayı amaçlayan ilkököl 4. sınıf sosyal bilgiler ders kitabını içerdiği çocuk görseller bakımında analiz etmektedir. Analiz sonucunda ilk bulgu incelendiğinde en fazla çocuk görseline sahip öğrenme alanlarının Kültür ve Miras, Birey ve Toplum ve Etkin Vatandaşlık olduğu tespit edilmiştir. Ayrıca ikinci bulguda da gerçek çocuk görsellerinin yine en fazla Etkin Vatandaşlık ve Birey ve Toplum öğrenme alanlarında olduğu tespit edilmiştir.

Bu öğrenme alanları, 2023 Sosyal Bilgiler Öğretim Programı içinde Üretim, Dağıtım ve Tüketim öğrenme alanından sonra en fazla kazanım içermektedir.

Birden fazla disiplinden oluşan öğrenme alanlarında konuları somutlaştırma ve çocukların gerçek hayatı daha doğru anlamaları adına çocuk görsellerinin çokluğu önem arz etmektedir. Ders kitabı içinde anlaşılması zor bir konunun kendi yaş grubundaki bir çocuk görseli aracılığıyla aktarımı doğrudan olmasa bile dolayı bir akran öğretimi modeli olabilir. Birçok çalışma (Doğru, 2013; Eryılmaz, 2004; Yıldırım ve Canpolat, 2017) akran öğretiminin öğrencilerin öğrenmelerinin niteliğini arttırdığını ortaya koymaktadır. Ayrıca birinci bulguda Üretim, Dağıtım ve Tüketim öğrenme alanının en fazla kazanıma sahip olmasına rağmen çocuk görseller bakımından en yetersiz öğrenme alanı olması tespit edilen bir diğer durumdur. Bu öğrenme alanı doğrudan ekonomi disiplini ile ilişkilidir. Ekonomi ile ilgili önemli konuların aktarılmaya çalışıldığı bu öğrenme alanı doğrudan yaşamla ilişkilidir. Gerçek yaşamı daha rasyonel öğrenme adına bu öğrenme alanının konu ve kazanımlarının çocuk görseller kullanılarak aktarımı daha kalıcı bir öğrenmeye yardımcı olacaktır.

Üçüncü bulgu incelendiğinde Birey ve Toplum öğrenme alanında öğrenci olan çocuk görsellerine; Kültür ve Miras öğrenme alanında oyun oynayan çocuk görseline; İnsanlar, Yerler ve Çevreler öğrenme alanında sadece okulda öğrenci ve evde bir birey görseline; Bilim, Teknoloji ve Toplum öğrenme alanında oyun oynayan çocuk görseline; Üretim, Dağıtım ve Tüketim öğrenme alanında alışveriş yapan çocuk görseline; Etkin Vatandaşlık öğrenme alanında evde bir birey ve öğrenci görseline; Küresel Bağlantılar öğrenme alanında ise oyun oynayan ve etkinliklere katılan çocuk görsellerine yer verildiği görülmektedir. Öğrencilere toplum içinde sahip oldukları rol ve görevleri öğretme konusunda görseller önemli araçlardır. Sosyal bilgiler dersinde her öğrenme alanı vermek istediği mesaj doğrultusunda çocuk görsellerini kullanmıştır.

Dördüncü bulguda öğrencilere çocuk karakterler aracılığıyla sorumluluk, aile birliğine önem verme, dayanışma, sevgi, bilimsellik, çalışkanlık ve yardımseverlik gibi değerler ile girişimcilik, araştırma, mekanı algılama, işbirliği, medya okuryazarlığı, dijital okuryazarlık, finansal okuryazarlık, iletişim ve kalıp yargı ve önyargıyı fark etme gibi becerilerin kazandırılmaya çalışıldığı tespit edilmiştir. Ayrıca kazandırılmaya çalışılan beceri ve değerlerin öğrenme alanlarının içeriği ile doğrudan ilişkili olduğunda tespit edilen bir diğer bulgudur.

Sınıf ortamında en fazla yararlanan kaynağın ders kitabı olduğu düşünüldüğünde öğrencilerin yeterli bilgi ve beceriler ile donatılmasında bu basılı kaynakların önemi de ortaya çıkmaktadır. Ders kitaplarında yer alan çocuk görsellerin telkin edici ve özendirici olması çocukların önemli değerleri içselleştirmelerine ve yaşamsal becerileri de yaşama aktarmasına yardımcı olmaktadır. Araştırmacılar Asyalı öğrencilerin yaratıcılık düzeyinin Amerika Birleşik Devletleri ve Kanada topluluklarına göre daha düşük olduğunu ortaya koymaktadır (Aktaran, Kasmaienezhadfad, Pourrajab ve Rabbani, 2015). Bu sonuç okullarda okutulan ders kitaplarındaki görsellerin kalitesi ile orantılıdır.

## KAYNAKÇA

- [1] Babayiğit, Ö., Sınıf Öğretmenlerinin Türkçe Derslerinde Öğretim Materyali Kullanma Amaçlarının Ve Durumlarının İncelenmesi. Mehmet Akif Ersoy Üniversitesi Eğitim Fakültesi Dergisi, 51, 42-59, 2019.
- [2] Başaran, M., *İlköğretim 4. ve 5. Sınıflarda Öğretmenlerin Türkçe Derslerinde Öğretim Materyalleri Kullanma Durumları*, Yayınlanmamış Yüksek Lisans Tezi, Gazi Üniversitesi, Eğitim Bilimleri Enstitüsü, Ankara, 2003.

- [3] Doğru, M., The Effects of Peer Instruction on The Success, Motivation and Decision Making Styles of Primary Seventh Grade Students. *International Journal of Academic Research*, 5, 5, 299-304, 2013.
- [4] Eryılmaz, H., *The Effect of Peer Instruction on High School Students' Achievement And Attitudes to Ward Physics*, Yayınlanmamış Doktora Tezi. ODTU, Fen Bilimleri Enstitüsü, Ankara, 2004.
- [5] Görmez, E., Sınıf Öğretmenlerinin Sosyal Bilgiler Dersinde Kullandıkları Yöntemler ve Ders Materyalleri Üzerine Bir Çalışma, *Yüzüncü Sosyal Bilimler Enstitüsü Dergisi*, Aralık, 11, 32, 34-45, 2016.
- [6] Hibbing, A. N., & Rankin-Erickson, J. L., A Picture Is Worth A Thousand Words: Usingvisual İmages To İmprove Comprehension For Middle School Struggling Readers. *TheReading Teacher*, 56, 8, 758-770, 2003.
- [7] Kasmaienezhadford, S., Pourrajab, M. and Rabbani, M., Effects Of Pictures In Textbooks On Students'creativity, *Multi Disciplinary Edu Global Quest (Quarterly)*, 4,2, 2015.
- [8] Sever, S., Çocuk Kitaplarına Yansıtılan Şiddet: "Milli Eğitim Temel Yasası Ve Çocuk Haklarına Dair Sözleşme" Bağlamında Bir Değerlendirme, *Ankara Üniversitesi Eğitim Bilimleri Fakültesi Dergisi*, 35(1- 2), 25-37, 2002.
- [9] Şahin, M., Öğretim Materyallerinin Öğrenme-Öğretme Sürecindeki İşlevine İlişkin Öğretmen Görüşlerinin Analizi. *K. Ü. Kastamonu Eğitim Dergisi*, 23 (3),995-1012, 2014.
- [10] Yıldırım, T., ve Canpolat, N., Akran Öğretiminin Etkililiğine İlişkin Öğrenci Görüşleri. *Bayburt Eğitim Fakültesi Dergisi*, 2,4, 515-526, 2017.
- [11] Yıldırım, A. ve Şimşek, H. (2018). *Nitel Araştırma Yöntemleri* (11. Baskı). Seçkin Yayınları.



**İLKOKUL SOSYAL BİLGİLER ÇALIŞMA KİTABINDA YER ALAN  
DEĞERLENDİRME TEKNİKLERİNİN ANALİZİ ÜZERİNE BİR ÇALIŞMA**  
THE ANALYSIS OF EVALUATION TECHNIQUES IN THE PRIMARY SCHOOL  
SOCIAL STUDIES WORKBOOK.

**Assoc. Prof. Dr. Erhan GÖRMEZ**

Van Yüzüncü Yıl Üniversitesi, Eğitim Fakültesi  
ORCID 0000-0003-0752-802X

### Özet

Bu çalışmanın amacı sosyal bilgiler 4. sınıf çalışma kitabı içinde yer alan değerlendirme etkinliklerini geleneksel ve alternatif değerlendirme türleri bakımından analiz etmektir. Nitel yöntem anlayışına göre yapılan çalışmada veri toplamak amacıyla doküman analizinden yararlanılmıştır. Çalışmada 1. baskısı 2020 yılında çıkmış olan Milli Eğitim Bakanlığı (MEB) yayınlarından sosyal bilgiler 4. sınıf çalışma kitabından yararlanılmıştır. Çalışma kitabında yer alan konuların etkili öğretilmesi amacıyla hazırlanmış etkinlikler geleneksel ve alternatif olarak tasnif edilmiştir. Çalışmada ulaşılan bulgular analiz edildiğinde tüm öğrenme alanlarında çoğunlukla çoktan seçmeli, metin yorumlama, görsel yorumlama, kavram eşleştirme ve açık uçlu soru gibi geleneksel değerlendirme yaklaşımlarının kullanıldığı; alternatif değerlendirme yaklaşımlarından sınırlı da olsa afiş tasarlama, kavram haritası, öz değerlendirme, sözlü tarih, soy ağacı, tablo grafik yorumlama, balık kılçığı, proje, altı şapkalı teknik, görüşme ve grafik oluşturma gibi tekniklerin kullanıldığı görülmüştür. Öğrencilerin seçme ve eleme sınavlarında sürekli karşılına çıkan yeni nesil soru tarzlarının ders kitaplarında yer almadığı tespit edilmiştir.

**Anahtar Kelimeler:** Sosyal bilgiler, çalışma kitabı, ilkokul, alternatif değerlendirme teknikleri, geleneksel değerlendirme teknikleri.

### Abstract

The aim of this study is to analyze the evaluation activities in the 4th grade social studies workbook in terms of traditional and alternative evaluation types. In the study conducted according to the qualitative method approach, document analysis was used to collect data. In the study, the social studies 4th grade workbook, published by the Ministry of National Education, the 1st edition of which was published in 2020, was used. The activities prepared for the effective teaching of the subjects in the workbook are classified as traditional and alternative. When the findings obtained in the study were analyzed, it has been seen that traditional assessment approaches such as multiple choice, text interpretation, visual interpretation, concept matching and open-ended questions were mostly used in all learning areas. It has been observed that a limited number of alternative evaluation approaches such as poster design, concept map, self-assessment, oral history, family tree, table and graphic interpretation, fishbone, project, six hats technique, interview and graphic creation were used. It has been determined that the new generation question styles that students constantly encounter in selection and elimination exams are not included in the textbooks.

**Keywords:** Social studies, workbook, primary school, alternative evaluation techniques, traditional evaluation techniques.

## 1. GİRİŞ

Öğretim sürecinin en önemli basamaklarından biri de değerlendirmedir. Turgut (1988) değerlendirmeyi belli bir alanda belli bir uygulamaya ilişkin etkililik ve ilerleme durumunu ölçme, takdir etme ve belirleme işi ya da ölçme sonuçlarının bir ölçütü karşılaştırılarak karar verme süreci olarak tanımlamaktadır (3). Brown (1990) ise değerlendirmeyi bir bireyin veya bireyler grubunun karmaşık bir özelliğini belirlemek için kullanılan önlemler dizisi olarak tanımlamıştır. Değerlendirme öğrencilerin bireysel olarak zayıf ve güçlü yönlerini ortaya koymak amacıyla da yapılır. Ortaya çıkan bir eksiklik eğitici tarafından tespit edilerek giderilmeye çalışılır.

Oguniyi (1984) eğitimsel değerlendirmenin bazı amaçlar kapsamında yapıldığına değinmiştir. Bu amaçlar; öğrencilerin davranışsal çıktıları açısından programın göreceli etkililiğini belirlemek; eğitimin planlamasında güvenilir kararlar almak; bir programa verilen zamanın, enerjinin ve kaynakların değerini belirlemek; öğrencilerin arzu edilen bilgi, beceri, tutum ve toplumsal değerleri edinme konusundaki gelişimini veya gelişme eksikliğini belirlemek; öğretmenlerin öğretim tekniklerinin ve öğrenme materyallerinin etkililiğini belirlemelerine yardımcı olmak; öğrencilerin disiplin duygusu ve sistematik çalışma alışkanlığı geliştirmelerini teşvik etmek; eğitim yöneticilerine öğretmenlerin etkililiği ve okulun ihtiyaçları hakkında yeterli bilgi sağlamak; ebeveynleri veya velileri çocuklarının performansları hakkında bilgilendirmek; öğretme-öğrenme sürecinin gelişimindeki genel eğilimi tahmin etmek; öğrencilerin belirlenen hedeflere ulaşılmasını engelleyecek sorunları belirlemek; kıt kaynakların ekonomik ve verimli yönetimini sağlamak; öğrencilerin alt bir sınıftan üst bir sınıfa geçişlerini temellendirme adına objektif bir dayanak sağlamak. Değerlendirmenin sadece öğrenciyi ilgilendiren bir süreç olmadığı öğrenme sürecinin başından sonuna tüm bileşenleri etkileyen kritik bir süreç olduğu anlaşılmaktadır. Bu kritik sürecin planlı biçimde yürütülmesi önem arz etmektedir. Özellikle uluslararası standartlara sahip değerlendirme çalışmalarında - Uluslararası Öğrenci Değerlendirme Programı (PISA), Uluslararası Matematik ve Fen Eğilimleri Araştırması (TIMSS), Uluslararası Okuma Becerilerinde Gelişim Araştırması (PIRLS)- Türkiye'nin istenilen seviyeye gelmesi için hangi tür becerilerin ne tür değerlendirme araçları ile değerlendirilmesi ile ilgili kapsamlı çalışmaların yapılması önemlidir.

2018 yılında Milli Eğitim Bakanlığı ulusal düzeyde yaptığı sınavlarda yeni nesil soru tarzı olarak adlandırılan, birden çok kazanımı bir araya getiren ve bu kazanımları gerçek hayatla bütünleştiren sorular ile bir değerlendirme yapmayı tercih etmiştir. Ayrıca Ölçme, Değerlendirme ve Sınav Hizmetleri Genel Müdürlüğü 'de sık sık kurumsal web sayfasında yeni

nesil soru örnekleri yayınlamaya başlamıştır. Bu çalışmaların en genel amacı Türk Eğitim Sistemini özellikle uluslararası düzeyde daha nitelikli eğitim sistemleri arasına sokmaktır. Bu tür önemli çalışmaların planlı ve profesyonel bir anlayışla yürütülmesi daha erken zamanda daha iyi sonuçların alınmasına zemin hazırlayacaktır. Bu açıdan birçok beceriyi ölçen ve öğrenciyi ezberci öğrenmenin prangalarından kurtarmaya çalışan bu tür uygulamaların eğitim sistemi içinde ilkokulun alt kademelerinden itibaren başlatılması öğrencilerin ileriki eğitim süreçlerinde nasıl bir değerlendirme sistemine tabi olacaklarını bilmeleri bakımından değerlidir. Özellikle sınıf ortamında öğrenci ve öğretmenlerin en çok yararlandıkları materyallerin ders kitapları olduğu bilindiğinden ilk iyileştirme çalışmalarının bu kaynaklardan başlaması gerekmektedir. Ders kitapları ve bu kitaplardaki konuların pekişmesi amacıyla yapılan değerlendirme etkinliklerinin halen dahi yeni nesil soru tarzları bakımından çok da yeterli olmadığı aşikârdır. 2021 yılında yayımlanan Milli Eğitim Bakanlığı Ders Kitaplarını Değerlendirme Raporu'nda da öğretmenler mevcut ders kitaplarının en zayıf yönü olarak, ölçme ve değerlendirme sorularının yetersiz olmasını göstermişlerdir (MEB, 2021). Rapora görüş bildiren öğretmenler 2023 yılı ders kitaplarında olması gereken en önemli özellik olarak, ders kitaplarının yeterli sayıda yeni nesil soru ve etkinliklerle desteklenerek başka kaynaklara duyulan ihtiyacın giderilmesi gerektiğini ifade etmişlerdir. Ayrıca alanyazın tarandığında ölçme-değerlendirme etkinliklerinin yetersiz olduğu sonucuna ulaşmış birçok çalışmaya (Kalender ve Baysal, 2021; Öztürk ve Kalafatçı, 2017; Türkyılmaz, 2011; Güven, 2010; Ersöz, 2023) da rastlanmaktadır. Bu çalışmanın amacı da ilkokul 4. sınıf sosyal bilgiler çalışma kitabındaki değerlendirme etkinliklerini analiz etmektir.

### **1.1. Amaç**

Bu çalışmanın amacı ilkokul sosyal bilgiler çalışma kitabında yer alan değerlendirme tekniklerini analiz etmektir. Bu amacı gerçekleştirmek adına aşağıdaki problemlere cevap aranmıştır.

- 1) Birey ve Toplum öğrenme alanındaki konuların daha da pekişmesi adına yapılan değerlendirme etkinlikleri nelerdir?
- 2) Kültür ve Miras öğrenme alanındaki konuların daha da pekişmesi adına yapılan değerlendirme etkinlikleri nelerdir?
- 3) İnsanlar, Yerler ve Çevreler öğrenme alanındaki konuların daha da pekişmesi adına yapılan değerlendirme etkinlikleri nelerdir?
- 4) Bilim, Teknoloji ve Toplum öğrenme alanındaki konuların daha da pekişmesi adına yapılan değerlendirme etkinlikleri nelerdir?

- 5) Üretim, Dağıtım ve Tüketim öğrenme alanındaki konuların daha da pekişmesi adına yapılan değerlendirme etkinlikleri nelerdir?
- 6) Etkin Vatandaşlık öğrenme alanındaki konuların daha da pekişmesi adına yapılan değerlendirme etkinlikleri nelerdir?
- 7) Küresel Bağlantılar öğrenme alanındaki konuların daha da pekişmesi adına yapılan değerlendirme etkinlikleri nelerdir?

## 2. YÖNTEM

Bu çalışma nitel yöntem anlayışına göre yapılmıştır. Yıldırım ve Şimşek (2018) nitel araştırmayı, “gözlem, görüşme ve doküman analizi gibi nitel veri toplama yöntemlerinin kullanıldığı, algıların ve olayların doğal ortamda gerçekçi ve bütüncül bir biçimde ortaya konmasına yönelik nitel bir sürecin izlendiği araştırma” olarak tanımlamaktadırlar”. Çalışmada veri toplamak amacıyla nitel araştırma desenlerinden biri olan doküman incelemesinden yararlanılmıştır. Doküman incelemesi, araştırılması hedeflenen olgu ya da olgular hakkında bilgi içeren yazılı materyallerin analizini kapsar (Yıldırım & Şimşek, 2018). Çalışmada 1. Baskısı 2020 yılında yayınlanmış olan Milli Eğitim Bakanlığı yayınlarından sosyal bilgiler 4. sınıf çalışma kitabından yararlanılmıştır. Kitabın orijinalliği kontrol edildikten sonra içerik problem durumuna göre analiz edilmiş ve elde edilen bulgular çizelgelere aktarılmıştır. Aşağıdaki çizelgede analiz edilen kitapla ilgili bilgiler verilmiştir.

**Çizelge 1. Analiz Edilen Ders Kitabı**

Sınıf	Yayınevi	Yazar ve basım yılı	ISBN	Sayfa sayısı
4. sınıf	Millî Eğitim Bakanlığı Yayınları	MEB Komisyon	9789751155153	152

## 3. BULGULAR

Bu başlık altında çalışmanın ana problemi ve alt problemler dikkate alınarak veriler çizelgelere aktarılmıştır.

1. Bulgu: Birey ve Toplum ve değerlendirme etkinlikleri

### Çizelge 2. Birey ve Toplum Öğrenme Alanına İlişkin Değerlendirme Etkinlikleri

Geleneksel	Değerlendirme Etkinlikleri	f
	Eşleştirme (kavram ve görsel)	3
	Açık uçlu soru	4
	Kapalı uçlu soru	1
	Çoktan seçmeli	8
	Metin yorumlama	2
	Görsel yorumlama	4
	Doğru yanlış	1
	Boşluk doldurma	2
Alternatif	Afiş tasarlama	1
	Kavram haritası	1
	Öz değerlendirme	1

Çizelge 2 incelendiğinde birey ve toplum öğrenme alanında en fazla geleneksel değerlendirme etkinliklerinden çoktan seçmeli (f:8), açık uçlu soru (f:4) ve görsel yorumlama (f:4) etkinliklerin kullanıldığı görülmektedir.

## 2. Bulgu: Kültür ve Miras değerlendirme etkinlikleri

### Çizelge 3. Kültür ve Miras Öğrenme Alanına İlişkin Değerlendirme Etkinlikleri

Geleneksel	Değerlendirme Etkinlikleri	f
	Eşleştirme (kavram ve görsel)	2
	Açık uçlu soru	2
	Çoktan seçmeli	5
	Metin yorumlama	2
	Görsel yorumlama	6
	Doğru yanlış	1
	Boşluk doldurma	1
Alternatif	Sözlü tarih	1
	Soy ağacı	1

Çizelge 3 incelendiğinde kültür ve miras öğrenme alanında en fazla geleneksel değerlendirme etkinliklerinden çoktan seçmeli (f:5), görsel yorumlama (f:6) etkinliklerin kullanıldığı görülmektedir.

3. Bulgu: İnsanlar, Yerler ve Çevreler değerlendirme etkinlikleri

**Çizelge 4. İnsanlar, Yerler ve Çevreler Öğrenme Alanına İlişkin Değerlendirme Etkinlikleri**

Geleneksel değerlendirme	Değerlendirme Etkinlikleri	f
	Eşleştirme (kavram ve görsel)	1
	Açık uçlu soru	3
	Kapalı uçlu soru	7
	Çoktan seçmeli	7
	Metin yorumlama	1
	Görsel yorumlama	8
	Doğru yanlış	1
	Boşluk doldurma	1
Alternatif	Tablo grafik yorumlama	1
	Balık kılçığı	1

Çizelge 4 incelendiğinde insanlar, yerler ve çevreler öğrenme alanında en fazla geleneksel değerlendirme etkinliklerinden çoktan seçmeli (f:7), görsel yorumlama (f:8) ve kapalı uçlu soru (f:8) etkinliklerin kullanıldığı görülmektedir.

4. Bulgu: bilim, teknoloji ve toplum değerlendirme etkinlikleri

**Çizelge 5. Bilim, Teknoloji ve Toplum Öğrenme Alanına İlişkin Değerlendirme Etkinlikleri**

Geleneksel değerlendirme	Değerlendirme Etkinlikleri	f
	Eşleştirme (kavram ve görsel)	2
	Açık uçlu soru	3
	Çoktan seçmeli	7
	Metin yorumlama	4
	Görsel yorumlama	2
	Doğru yanlış	1
Alternatif	Proje	1
	Altı şapkalı teknik	1

Çizelge 5 incelendiğinde bilim, teknoloji ve toplum öğrenme alanında en fazla geleneksel değerlendirme etkinliklerinden çoktan seçmeli (f:7) ve metin yorumlama (f:4) etkinliklerin kullanıldığı görülmektedir.

5. Bulgu: Üretim, dağıtım ve tüketim değerlendirme etkinlikleri

**Çizelge 6. Üretim, Dağıtım, Tüketim Öğrenme Alanına İlişkin Değerlendirme Etkinlikleri**

Geleneksel değerlendirme	Değerlendirme Etkinlikleri	f
	Eşleştirme (kavram ve görsel)	6
	Açık uçlu soru	3
	Çoktan seçmeli	6
	Metin yorumlama	4
	Görsel yorumlama	3
	Doğru yanlış	2
	Boşluk doldurma	1
Alternatif	Görüşme	1
	Kavram bulmacası	1
	Grafik oluşturma	1

Çizelge 6 incelendiğinde üretim, dağıtım, tüketim öğrenme alanında en fazla geleneksel değerlendirme etkinliklerinden eşleştirme (f:6), çoktan seçmeli (f:6) ve metin yorumlama (f:4) etkinliklerinin kullanıldığı görülmektedir.

6. Bulgu: Etkin Vatandaşlık değerlendirme etkinlikleri

**Çizelge 7. Etkin Vatandaşlık Alanına İlişkin Değerlendirme Etkinlikleri**

Geleneksel değerlendirme	Değerlendirme Etkinlikleri	f
	Eşleştirme (kavram ve görsel)	3
	Açık uçlu soru	1
	Kapalı uçlu soru	1
	Çoktan seçmeli	4
	Metin yorumlama	4
	Görsel yorumlama	3
	Doğru yanlış	1

Çizelge 7 incelendiğinde etkin vatandaşlık öğrenme alanında en fazla geleneksel değerlendirme etkinliklerinden çoktan seçmeli (f:4) ve metin yorumlama (f:4) etkinliklerinin kullanıldığı görülmektedir.

7. Bulgu: Küresel bağlantılar değerlendirme etkinlikleri

**Çizelge 8. Küresel Bağlantılar Alanına İlişkin Değerlendirme Etkinlikleri**

değerlendirme Geleneksel	Değerlendirme Etkinlikleri	f
	Eşleştirme (kavram ve görsel)	6
	Çoktan seçmeli	4
	Metin yorumlama	2
	Görsel yorumlama	1
Alternatif	Kavram bulmacası	1

Çizelge 8 incelendiğinde küresel bağlantılar öğrenme alanında en fazla eşleştirme (f:6) ve çoktan seçmeli (f:4) etkinliklerinin kullanıldığı görülmektedir.

## SONUÇ ve TARTIŞMA

Değerlendirmenin amacı, eğitim hedeflerine ve öğrenme materyallerine şekil vermek, öğretim yöntemlerini basit ve etkili hale getirmek ve sınıf iklimini öğretme-öğrenme sürecini tamamlamak için hoş ve elverişli hale getirmektir.

Bu çalışmada ilkökul sosyal bilgiler çalışma kitabında yer alan değerlendirme teknikleri analiz edilmiş ve öğrenme alanı bazlı bazı bulgulara ulaşılmıştır. Çalışma sonucunda 4. sınıf sosyal bilgiler çalışma kitabında yer alan tüm öğrenme alanlarında yoğun olarak çoktan seçmeli, eşleştirme ve okuduğunu anlamaya yönelik geleneksel değerlendirme etkinliklerinin yer aldığı tespit edilmiştir. Çağdaş eğitim anlayışında öğretmek zihni ölü bilgi yüküyle doldurmak değildir, aksine; öğrencilerin çalışılan konu içeriğini öğrenme ve kavrama yeteneklerinin genişletilmesini ve ihtiyaç duyulduğunda bunu yeni bir bağlamda kullanmasını ifade eder (Manichander, 2016). Brezilyalı eğitimci Paulo Freire zihni ölü bilgiyle doldurma anlayışını “Bankacı Eğitim Modeli” ile somutlaştırmış bu model yerine kişilerin bilinçli varlıklar olarak görüldüğü, karşılaşılan problemleri tanımlama ve üstesinden gelme becerilerinin öğretildiği, etkili iletişime dayalı bir anlayışı içeren “Problem Tanımlayıcı Eğitim Modelini” önermiştir (Freire 2019). Öğrencinin öğretimin merkezinde olduğu yaklaşımlar aynı zamanda hem sonuç hem de süreç odaklı değerlendirme yaklaşımlarının birlikte kullanılmasını gerektirmektedir.



Alternatif değerlendirme yaklaşımlarının kullanıldığı sınıf ortamlarda öğrenciler farklı bilgi, beceri, tutum ve toplumsal değerleri edinme konusunda ne aşamada olduklarını görme fırsatına sahip olacaklardır.

Ders kitapları ve bu kitaplardaki konuların pekişmesi amacıyla yapılan değerlendirme etkinliklerinin yeni nesil soru tarzları bakımından yeterli olmadığı aşikârdır. 2021 yılında yayımlanan Milli Eğitim Bakanlığı Ders Kitaplarını Değerlendirme Raporu'nda da öğretmenler mevcut ders kitaplarının en zayıf yönü olarak, ölçme ve değerlendirme sorularının yetersiz olmasını göstermişlerdir (MEB, 2021). Ayrıca alanyazın tarandığında ölçme-değerlendirme etkinliklerinin yetersiz olduğu sonucuna ulaşmış birçok çalışmaya (Kalender ve Baysal, 2021; Öztürk ve Kalafatçı, 2017; Türkyılmaz, 2011; Güven, 2010; Ersöz, 2023) da rastlanmaktadır. Bu çalışmalarda ulaşılan bulgular çalışmanın sonuçlarını desteklemektedir. Türk Eğitim Sisteminin uluslararası alanda yapılan sınavlarda istenilen başarıyı yakalaması için ölçme ve değerlendirme sisteminin tekrar gözden geçirilmesi önem arz etmektedir. Ayrıca yapılan iyileştirme çalışmaları ivedilikle ders kitaplarına yansıtılmalıdır.

#### KAYNAKÇA

- [1] Brown, D. H., *Language Assessment: Principles and Classroom Practices*, Longman, London, 1990.
- [2] Ersöz, A., *Hayat Bilgisi Ders Kitaplarının İç ve Dış Yapı Özellikleri Üzerine Bir Araştırma*. Yüksek Lisans Tezi, Yüzüncü Yıl Üniversitesi Eğitim Bilimleri Enstitüsü, Van, 2023.
- [3] Freire, P., *Ezilenlerin Pedagojisi* (Çev. Dilek Hattatoğlu). Ayrıntı Yayınları, 2019.
- [4] Güven, S., İlköğretim Hayat Bilgisi Dersi Ders ve Öğrenci Çalışma Kitaplarının Öğretmen Görüşlerine Göre Değerlendirilmesi, *Eğitim ve Bilim Dergisi*, 35(156), 84-95, 2010.
- [5] Kalender, B. ve Baysal, Z. N., Öğretim Programı ve Ders Kitaplarının Program Öğelerinin Uyumu Açısından İncelenmesi: Hayat Bilgisi Örneği. *Boğaziçi Üniversitesi Eğitim Dergisi*, 38(2), 75-96, 2021.
- [6] Manichander, T., *Evaluation Education*. Lulu Publication, United States, 2016.
- [7] MEB, *Ders Kitaplarını Değerlendirme Raporu (Öğretmen Görüşleri)*  
<https://www.resmigazete.gov.tr/eskiler/2021/10/20211014.pdf> (Erişim tarihi: 20.09.2023)
- [8] Ogunniyi, M.B., *Educational Measurement and Evaluation*. Mc. Ibadan, Longman Nig, 1984.

- [9] Öztürk, T. ve Kalafatçı, Ö., Hayat Bilgisi Dersi Öğretim Programının Öğretmen Görüşlerine Göre İncelenmesi. *Eğitim ve Toplum Araştırmaları Dergisi*, 4 (2), 102-123, 2017.
- [10] Turgut, M.F., *Eğitimde Ölçme ve Değerlendirme Metotları*. Saydam Matbaacılık, Ankara, 1988.
- [11] Türkyılmaz, A., *İlköğretim Hayat Bilgisi Öğretim Programının Öğretmen Görüşlerine Dayalı Olarak Değerlendirilmesi (Balıkesir İli Örneği)*, Yüksek Lisans Tezi, Balıkesir Üniversitesi, 2011.
- [12] Yıldırım, A. ve Şimşek, H., *Nitel Araştırma Yöntemleri* (11. Baskı). Seçkin Yayınları, Ankara, 2018.

**BİLİŞSEL DAVRANIŞÇI TERAPİ TEMELLİ PSİKO-EĞİTİM PROGRAMININ  
ORTAOKUL ÖĞRENCİLERİNİN AKADEMİK ERTELEME DAVRANIŞI  
ÜZERİNDEKİ ETKİSİ**

THE EFFECT OF COGNITIVE BEHAVIORAL THERAPY BASED  
PSYCHOEDUCATION PROGRAM ON ACADEMIC PROCRASTINATION BEHAVIOR  
OF MIDDLE SCHOOL STUDENTS

**Metin BATMAZ**

İnönü Üniversitesi, Eğitim Bilimleri Enstitüsü  
ORCID ID: 0009-0003-8866-0395

**Dr. Öğr. Üyesi Yağmur ULUSOY**

İnönü Üniversitesi, Eğitim Bilimleri Enstitüsü  
ORCID ID: 0000-0002-8906-7379

**Özet**

Türkiye’de ortaokul son sınıf öğrencilerinin lise tercihlerini belirleyen Liseye Geçiş Sınavı (LGS) kritik bir öneme sahiptir. LGS’ye girecek öğrencilerin başarılarının önündeki engellerden biri olan akademik erteleme davranışlarını azaltmaya hedefleyen müdahalelerin erken dönemde uygulanması, önleyici bir rehberlik hizmetidir. Bu araştırmanın amacı bilişsel davranışçı terapi temelli psiko-eğitim programının ortaokul öğrencilerinin akademik erteleme davranışı üzerindeki etkisini test etmektir. Bu araştırma; ön test-son test-izleme testi, deney ve kontrol gruplu yarı deneysel modeldir. Araştırma 2022-2023 eğitim öğretim yılında Şırnak İl Milli Eğitime bağlı bir ortaokulun 7. Sınıfında öğrenim gören 12’si deney, 12’si kontrol grubunda olmak üzere toplam 24 öğrenci ile yürütülmüştür. Araştırmada veri toplama aracı olarak Akademik Erteleme Davranışı Ölçeği kullanılmıştır. Deneysel işlem öncesinde, deney ve kontrol grubuna akademik erteleme davranışı ölçeği ön test olarak uygulanmış, elde edilen puan ortalamaları arasında anlamlı bir farklılık olmadığı görülmüştür. Deney grubuna araştırmacılar tarafından geliştirilen bilişsel davranışçı terapi temelli, sekiz oturumluk psiko-eğitim programı uygulanmıştır. Kontrol grubuna herhangi bir işlem yapılmamıştır. Akademik erteleme davranışı ölçeği deney ve kontrol grubuna deneysel işlem tamamlandıktan bir hafta sonra son test; üç ay sonra izleme testi olarak uygulanmıştır. Araştırmanın verileri tekrarlı ölçümler için ANOVA ile test edilmiştir. Elde edilen bulgular, akademik erteleme davranışı ölçeğinden alınan puanlara göre deney ve kontrol grupları arasında fark olmadığını göstermektedir. Ancak ön test, son test ve izleme ölçümleri arasındaki fark ile tekrarlı ölçümler ile deney ve kontrol gruplarında olmanın ortak etkisinin anlamlı olduğu görülmektedir. Bu bulgulara göre bilişsel davranışçı terapi temelli psiko-eğitim programının, akademik erteleme davranışlarını azaltmada etkili olduğu ve bu etkinin üç ay boyunca devam ettiği sonucuna varılmıştır.

**Anahtar kelimeler:** Akademik erteleme, bilişsel davranışçı terapi, ortaokul öğrencileri, psiko-eğitim.

**Abstract**

The High School Transition Examination (LGS), which determines the high school preferences of senior secondary school students in Turkey, is of critical importance. Early implementation of interventions aimed at reducing academic procrastination behaviors, which is one of the obstacles to the success of students who will take LGS, is a preventive guidance service. The

aim of this study is to test the effect of cognitive behavioral therapy-based psycho-education program on academic procrastination behavior of middle school students. This research is a quasi-experimental model with pretest-posttest-follow-up test, experimental and control group. The research was conducted with a total of 24 students, 12 in the experimental group and 12 in the control group, studying in the 7th grade of a secondary school affiliated to Şırnak Provincial National Education in the 2022-2023 academic year. Academic Procrastination Behavior Scale was used as a data collection tool in the study. Before the experimental process, the academic procrastination behavior scale was applied to the experimental and control groups as a pre-test, and it was seen that there was no significant difference between the mean scores obtained. An eight-session psycho-education program based on cognitive behavioral therapy developed by the researchers was applied to the experimental group. The control group did not receive any treatment. The academic procrastination behavior scale was administered to the experimental and control groups as a post-test one week after the completion of the experimental process and as a follow-up test three months later. The data of the study were tested with ANOVA for repeated measures. The findings obtained show that there is no difference between the experimental and control groups according to the scores obtained from the academic procrastination behavior scale. However, the difference between the pre-test, post-test and follow-up measurements and the repeated measurements and the common effect of being in the experimental and control groups are significant. According to these findings, it was concluded that the cognitive behavioral therapy-based psycho-education program was effective in reducing academic procrastination behaviors and this effect continued for three months.

**Keywords:** Academic procrastination, cognitive behavioral therapy, secondary school students, psycho-education.

**YILLARA GÖRE TÜRKİYE SOSYAL BİLGİLER DERS KİTAPLARINDA EDEBİ  
ÜRÜN KULLANIM DURUMU**  
USAGE OF LITERARY WORKS IN TÜRKİYE SOCIAL STUDIES TEXTBOOKS  
ACCORDING TO YEARS

**Assist. Prof. Dr. Yakup SUBASI**

Bilecik Şeyh Edebali University, Vocational School of Gölpaazarı, Department of Social  
Services, 11100 Bilecik, Turkey  
ORCID: 0000-0003-0070-3112.

**Özet**

2005 yılından itibaren Türkiye’de öğretim programları yapılandırmacı yaklaşım anlayışına göre hazırlanmaya başlanmıştır. Yapılandırmacı yaklaşım gereği sosyal bilgiler dersinde edebi ürünlerin kullanımı önem kazanmaya başlamış ve bu yaklaşım doğrultusunda hazırlanan öğretim programlarında edebi ürünlerin kullanımı önerilmiştir. Bu çalışmanın amacı 2005 yılından günümüze (4 dönem) yapılandırmacı yaklaşım anlayışına göre hazırlanan ders kitaplarında kullanılan edebi ürünlerin yıllara göre kullanım durumlarının nasıl olduğunu tespit etmektir. Araştırmanın çalışma grubunu 4 döneme ait bütün sınıf düzeylerinin (4, 5, 6 ve 7) sosyal bilgiler ders kitapları oluşturmaktadır. Dönemler 1. dönem; 2006, 2. dönem; 2010-2012 3. dönem; 2014-2016 ve 4. dönem; 2018-2020 yıllarını kapsamaktadır. Nitel araştırma gelenekleri ile yapılan çalışmada veriler doküman incelemesi yöntemiyle elde edilmiştir. Doküman incelemesiyle elde edilen veriler içerik analiziyle çözümlenmiştir. Çalışmada elde edilen bulgularda ders kitaplarında edebi ürün kullanım durumunun yıllara göre farklılık gösterdiği, geçmişten günümüze yaklaştıkça edebi ürün kullanımının düzenli bir artış göstermediği tespit edilmiştir. Ortaya çıkan bu farklılığın sınıf seviyesine göre de farklılaştığı tespit edilmiştir.

**Anahtar Kelimeler:** sosyal bilgiler, edebi ürün, ders kitapları,

**Abstract**

Curriculum programs in Turkey have started to be prepared in accordance with the constructivist approach since 2005. As a result of the constructivist approach, the use of literary works has started to gain importance in social studies lessons, and the use of literary works has been recommended in the curriculum prepared in line with this approach. The aim of this study is to determine how the use of literary works in textbooks prepared in accordance with the constructivist approach has varied over the years from 2005 to the present (4 periods). The study group of the research consists of social studies textbooks for all grade levels (4th, 5th, 6th, and 7th grades) for 4 periods. The periods are as follows: 1st period; 2006, 2nd period; 2010-2012, 3rd period; 2014-2016, and 4th period; 2018-2020. In the research conducted using qualitative research traditions, data were obtained through document analysis method. The data obtained through document analysis were analyzed through content analysis. The findings of the study revealed that the use of literary works in textbooks varied over the years, and there was no consistent increase in the use of literary works as we approached the present. It was also found that this variation differed according to the grade level.

**Keywords:** social studies, literary, textbooks

**SOSYAL BİLGİLER ÖĞRETMEN ADAYLARININ PİNEREST  
UYGULAMASININ EĞİTİMDE KULLANIMINA İLİŞKİN GÖRÜŞLERİ**  
OPINIONS OF PROSPECTIVE SOCIAL SCIENCES TEACHERS ON THE USE OF  
PINTEREST APPLICATION IN EDUCATION

**Dr. Öğr. Üyesi Fatih KAYA**  
İnönü Üniversitesi, Eğitim Fakültesi  
ORCID ID: 0000- 0002- 9011-8656

### Özet

Bu araştırmanın amacı, Sosyal Bilgiler öğretmen adaylarının Pinterest uygulamasının eğitimde kullanımına ilişkin görüşlerini incelemektir. Bu amaçtan hareketle araştırma, nitel araştırma yöntemlerinden fenomenolojik modelle desenlenmiştir. Araştırmanın çalışma grubunu; 2022-2023 eğitim-öğretim yılında, Malatya İnönü Üniversitesi, Eğitim Fakültesinde öğrenim gören Sosyal Bilgiler öğretmen adayları arasında maksimum çeşitlilik örnekleme yöntemiyle belirlenen 36 öğretmen adayı oluşturmuştur. Araştırmanın verileri ise araştırmacı tarafından geliştirilen açık uçlu sorulardan oluşan yarı yapılandırılmış görüşme formu aracılığıyla toplanan verilerden elde edilmiştir. Elde edilen veriler, nitel araştırma analiz tekniklerinden betimsel analiz tekniği ile çözümlenmiştir. Veri toplama sürecinde ise öğretmen adaylarının görüşleri doğrultusunda her bir görüşme kodlanmıştır. Daha sonra bu görüşmelerden çıkan sonuçlar; ödev hazırlama, akademik motivasyon, mesleki gelişim ve eğitsel fikir alma başlıkları altında temalara ayrılarak kategorize edilmiştir. Ayrıca her bir alt kategoriye ait frekans ve yüzde değerleri tablolar halinde sunulmuştur. Genel anlamda araştırma sonuçlarına bakıldığında; Sosyal Bilgiler öğretmen adaylarının Pinterest uygulamasının eğitimde kullanılmasına yönelik olumlu görüşe sahip oldukları belirlenmiştir. Bununla birlikte Sosyal Bilgiler öğretmen adaylarının Pinterest uygulamasını eğitsel anlamda yoğun olarak kullandıkları sonucu da ortaya çıkmaktadır. Son olarak öğretmen adaylarının Pinterest uygulamasını eğitimde kullanım amaçlarını ayrıntılı olarak incelediğimizde; öğretmen adaylarının Pinterest uygulamasını sırasıyla en fazla ödev hazırlarken, daha sonra ise materyal tasarımı, eğitsel fikir alma ve akademik motivasyon sağlama amacıyla kullandıkları sonucu ortaya çıkmaktadır. Bu sonuçlardan hareketle benzer araştırma eğitimin diğer kademeleri üzerine de farklı yöntem ve teknikler aracılığıyla yapılabilir.

**Anahtar Kelimeler:** Eğitim, Sosyal Bilgiler, Öğretmen adayı, Pinterest,

### Absract

The aim of this study is to examine the views of pre-service social studies teachers on the use of Pinterest application in education. Based on this purpose, the research was designed with the phenomenological model, one of the qualitative research methods. The study group of the research consisted of 36 pre-service Social Studies teachers who were determined by maximum diversity sampling method among the pre-service Social Studies teachers studying at Malatya İnönü University, Faculty of Education in the 2022-2023 academic year. The data of the study were obtained from the data collected through a semi-structured interview form consisting of open-ended questions developed by the researcher. The data obtained were analyzed with descriptive analysis technique, one of the qualitative research analysis techniques. During the data collection process, each interview was coded in line with the opinions of the prospective teachers. Then, the results of these interviews were categorized into themes under the titles of homework preparation, academic motivation, professional development and getting educational ideas. In addition, frequency and percentage values of each subcategory were

presented in tables. When the results of the study are analyzed in general terms, it is determined that pre-service social studies teachers have a positive opinion about the use of Pinterest application in education. In addition, it is also revealed that pre-service social studies teachers use Pinterest application intensively in educational purposes. Finally, when we examine in detail the purposes for which pre-service teachers use Pinterest application in education, it is concluded that pre-service teachers use Pinterest application mostly for preparing homework, then for material design, getting educational ideas, and providing academic motivation, respectively. Based on these results, similar research can be conducted on other levels of education through different methods and techniques.

**Keywords:** Education, Social Studies, Pre-service teacher, Pinterest,

**KADIN VE ERKEKTE GENÇ İŞSİZLİK, KÜRESELLEŞME VE KAMU NİHAİ  
TÜKETİM HARCAMALARININ EKONOMİK BÜYÜMEYE ETKİSİ: TÜRKİYE  
ÖRNEĞİNDE EŞBÜTÜNLEŞME TESTİ**

THE EFFECT OF YOUTH UNEMPLOYMENT FOR WOMEN AND MEN,  
GLOBALIZATION AND PUBLIC FINAL CONSUMPTION EXPENDITURES ON  
ECONOMIC GROWTH: COINTEGRATION TEST IN THE CASE OF TURKEY

**Dr. Öğr. Üyesi Sevilay SARICA**

Çankırı Karatekin Üniversitesi, İktisadi ve İdari Bilimler Fakültesi, İktisat Bölümü  
ORCID ID: 0000-0002-0661-4260

**Özet**

Bu çalışmanın amacı; Türkiye’de 1988-2022 dönemine ait veriler ele alınarak kadın ve erkekte genç işsizlik oranı, küreselleşme ve kamu nihai tüketim harcamaları ile ekonomik büyüme arasında uzun dönemli bir ilişki olup olmadığını araştırmaktır. Bu ilişkinin ortaya konmasında ise ARDL Sınır Testi, Vektör Hata Düzeltme Modeli (VECM) ve Toda-Yamamoto Nedensellik Testi kullanılmıştır. Elde edilen ampirik bulgular sonucunda kadın ve erkekte genç işsizlik oranı, küreselleşme ve kamu nihai tüketim harcamaları ile ekonomik büyüme arasında eş bütünleşme ilişkisinin olduğu tespit edilmiştir. Analiz sonucunda 15-24 yaş arası kadın işsizlik oranı, kentsel nüfus artışı ve eşitlikçi demokrasi endeksinin GSYH üzerinde pozitif, 15-24 yaş arası erkek işsizlik oranının ise negatif yönde bir etkisinin olduğu saptanmıştır. Toda-Yamamoto Nedensellik Testi sonucunda ise 15-24 yaş arası kadın işsizlik oranı, 15-24 yaş arası erkek işsizlik oranı, ticari dışa açıklık oranı ve eşitlikçi demokrasi endeksinden GSYH’ye doğru tek yönlü bir nedensellik ilişkisi olduğu bulunmuştur. Ancak kentsel nüfus artışı ve kamu nihai tüketim harcamalarından GSYH’ya doğru ise herhangi bir nedensellik ilişkisinin olmadığı tespit edilmiştir. Diğer yandan GSYH’den modelde yer alan bağımsız değişkenlere doğru ise herhangi bir nedensellik ilişkisi saptanamamıştır. Çalışmanın en dikkat çeken sonucu ise eşitlikçi demokrasi endeksinin (demokratikleşmenin) ekonomik büyümeyi en fazla artıran faktör olarak ön plana çıkmasıdır.

**Anahtar Kelimeler:** Büyüme, İşsizlik, Küreselleşme, Kamu Harcamaları, Eşbütünleşme Testi  
**Abstract**

The purpose of this study; by considering data for the period 1988-2022 in Turkey, it is aimed to investigate whether there is a long-term relationship between the youth unemployment rate of male and female, globalization and public final consumption expenditures and economic growth. ARDL Bounds Test, Vector Error Correction Model (VECM) and Toda-Yamamoto Causality Test were used to reveal this relationship. As a result of the empirical findings obtained, it has been determined that there is a cointegration relationship between the youth unemployment rate of male and female, globalization, public final consumption expenditures and economic growth. As a result of the analysis, it was determined that the unemployment rate of female aged 15-24, urban population growth and the egalitarian democracy index had a positive effect on GDP, while the unemployment rate of male aged 15-24 had a negative effect. As a result of the Toda-Yamamoto Causality Test, it was found that there was an one-way causality relationship from the unemployment rate of female aged 15-24, the unemployment rate of male aged 15-24, trade openness rate and egalitarian democracy index toward GDP. However, it has been determined that there is no causality relationship from urban population growth and public final consumption expenditures toward GDP. On the other hand, any causality relationship from GDP toward the independent variables in the model could not be



detected. The most striking result of the study is that the egalitarian democracy index (democratization) stands out as the factor that increases economic growth too much.

**Keywords:** Growth, Unemployment, Globalization, Public Expenditures, Cointegration Testi

## 1. GİRİŞ

Ekonomik büyüme gerek geçmişte gerekse de günümüzde dünyanın birçok ülkesi için en temel amacı olarak ön plana çıkmaktadır. Ekonomik büyüme için ülkelerin ellerindeki kıt kaynaklarını tam ve etkin kullanmaları gerekmektedir. Bunun yanı sıra beşeri sermaye ve teknolojiye yapılacak olan yatırımlarında ekonomik büyümede çok önemli rolleri bulunmaktadır. İşsizlik ise ülkelerin gerek kol gücü gerekse de beşeri sermaye olarak ellerindeki emek faktörünü tam olarak kullanmadıklarını göstermektedir. Bu durum ise üretimde azalmaya ve ekonomik büyümede ise düşmeye neden olmaktadır (Dritsakis ve Stamatiou, 2016: 53-72; Murgasova vd., 2015).

Makroekonomi literatüründe tüketim, yatırım (fiziki ve beşeri sermaye olarak) ve devlet harcamalarının ekonomik büyüme üzerinde önemli etkileri olduğu geniş olarak tartışılmaktadır. Kamu harcamalarının ekonomik hayattaki önemi ve gerekliliği özellikle 1929 Büyük Buhranı sonrası ön plana çıkmıştır. 1929 öncesi Klasik teori ön planda olup ekonomide kendi kendine işleyen bir sistemin olduğunu ve devletin ekonomik hayata müdahale etmemesi sonucu ekonominin tam istihdam düzeyinde dengeye geleceğini savunmaktadır. Ancak 1929 büyük buhranı sonrası büyüme ve istihdamda ortaya çıkan azalma ve işsizlikteki artış sonrası klasik teori sorgulanmaya başlamıştır. Bu dönemde ön plana çıkan Keynesyen teori üretim ve istihdamda yaşanan azalmanın ekonomideki talep yetersizliğinden kaynaklandığını ortaya koymuştur. Talep yetersizliğinin ortadan kaldırılması içinde bütçe açığı verme pahasına da olsa devletin ekonomik hayata müdahalesinin gerekliliğini savunmuştur (Parasız, 1998). Bu çerçevede ekonomide istihdam ve üretim düzeyinin artırılmasında ise kamu harcamalarının özellikle kamu yatırım harcamaları önemine dikkat çekilmiştir. Özellikle sürdürülebilir bir ekonomik büyüme için eğitim ve teknolojik gelişmeye yönelik yapılacak olan yatırım harcamaları büyük önem taşımaktadır. Barro 1989 yılındaki çalışmasında devletin ekonomik hayattaki rolünün eğitim, AR-GE ve teknoloji transferi gibi konular ile sınırlandırılması gerektiğine vurgu yapmıştır (Barro, 1989; Barro, 1990). Bu çerçevede yapılacak kamu yatırım harcamaları uzun vadede ekonomik büyüme ve istihdamda artışa neden olacaktır. Kamu tüketim harcamaları ise kısa vadede ekonomik büyüme ve istihdamda artışa neden olmakla birlikte ülkenin faiz ödemelerinde ve borç yükünde artışa neden olarak uzun vadede ekonomik büyüme ve istihdamda azalmaya neden olacaktır (Bilginoğlu ve Aysu, 2008).

Ekonomik büyümeyi etkileyen önemli unsurlardan bir diğeri ise küreselleşmedir. Küreselleşme kavramı içinde uluslararası düzeyde ekonomik (mal ve hizmet ticareti), finansal (dış doğrudan yatırımlar, uluslararası borç vb), sosyal (uluslararası turizm, uluslararası öğrenciler, göç vb), bilgisel (internet bant genişliği, uluslararası patentler, ileri teknoloji kullanımı) ve politik (elçilikler, uluslararası sivil toplum kuruluşları vb.) faktörleri kapsayan bir kavramdır. Dolayısıyla küreselleşme sürecinde ortaya çıkacak olan değişiklikler söz konusu bu faktörlerde değişikliklere neden olarak ülke ve ülke ekonomilerini etkilemektedir. Küreselleşen dünyada ekonominin dışa açılması ülke ekonomilerini etkilemek suretiyle ekonomik büyüme ve istihdamda da değişikliklere neden olacaktır. Küreselleşme eğer yeni teknolojilere erişimi sağlıyorsa, yabancı yatırımcıların fiziki yatırım yapmasına neden oluyorsa, ihracatta artışı beraberinde getiriyorsa ve de ileri teknolojinin getireceği çıktıdaki iyileşmeler sonucu uluslararası rekabette avantaj sağlıyorsa ülke ekonomisinde istihdam ve ekonomik büyümede artışa neden olacaktır. Ancak küreselleşme eğer döviz kurlarındaki dalgalanma sonucu

ekonomik hayatta kırılmalıya neden oluyorsa, işgücü piyasasında eşitsizlikler yaratıyorsa, uluslararası rekabet açısından dezavantajlı sonuçlar doğuruyorsa ülke ekonomisinde istihdam ve ekonomik büyümede azalmaya neden olacaktır. Türkiye’de son 10 yılda işsizlik oranının özelliklede genç işsizlik oranlarının artması üretim faktörü olarak emek faktörünün tam olarak kullanılmadığını göstermektedir. 2012 yılında %19.9 olan genç kadın işsizlik oranının 2016, 2019 ve 2021 yıllarında sırasıyla %23.7’ye, %30.6’ya ve %28.7’ye çıktığı görülmektedir. 2012 yılında %16.3 olan genç erkek işsizlik oranının ise 2016, 2019 ve 2021 yıllarında sırasıyla %17,4’e, %22.5’e ve %19.4’e çıktığı görülmektedir (OECD, 2023). Diğer yandan Türkiye’de son 10 yıllık sürece bakıldığında dış ticaret dengesinin açık verdiği ve bu açığında ithalatta ortaya çıkan artıştan kaynaklandığı görülmektedir. Mal ve hizmet ithalatının GSYH içindeki payı 2000 yılında %22.4 iken bu payın 2005, 2010, 2015 ve 2020 yıllarında sırasıyla %24.2’ye, %25.5’e, %26.5’e ve %32.2’ye çıktığı gözlenmektedir. Son 10 yıllık süreçte kamu nihai tüketim harcamalarının da arttığı görülmektedir. 2000 yılında %11.9 olan kamu nihai tüketim harcamalarının GSYH içindeki payının 2005, 2010, 2015 ve 2020 yıllarında sırasıyla %12.1’e, %14.8’e, %13.8’e ve %15.1’e çıktığı gözlenmektedir (Dünya Bankası, 2023a, 2023b).

Bu kapsamda bu çalışma ile Türkiye’de 1988-2022 dönemi ele alınarak kadın ve erkekte genç işsizlik oranı, kamu nihai tüketim harcamaları, küreselleşme ve ekonomik büyüme arasındaki uzun dönemli ilişkinin analiz edilmesi amaçlanmaktadır. Uzun dönemli bir ilişkinin ortaya konmasında ARDL Sınır Testi Yaklaşımı kullanılmıştır. İktisat literatüründe kadın ve erkekte olmak üzere genç işsizlik ile ekonomik büyüme arasındaki ilişki ekonometrik analiz yöntemlerini kullanarak inceleyen çok az sayıda çalışma bulunmaktadır. Yapılan çalışmaların çoğunda ise genel işsizlik ve istihdam ile büyüme arasındaki ilişki analiz edilmiştir. Yapılan analizlerin büyük bir kısmında ise nedensellik testinin yapıldığı görülmektedir. Bu çerçevede çalışmada kadın ve erkek genç işsizlik oranlarının aynı modelde ele alınarak ekonomik büyüme üzerine etkilerinin analiz edilmesi ve bu analizde de gerek uzun dönem ilişkisine gerekse de nedensellik ilişkisine bakılması açısından çalışmanın literatüre katkı sunacağı düşünülmektedir. Çalışmanın ikinci bölümde; işsizlik, küreselleşme ve kamu harcamaları ile ekonomik büyüme arasındaki ilişkiyi ortaya koyan literatür özetlenmektedir. Üçüncü bölümde; çalışmada kullanılacak veri ve yöntem hakkında bilgi verilmekte ve analiz sonucunda saptanan bulgular yer almaktadır. Son bölümde ise; sonuç ve ulaşılan bulgular doğrultusunda politika yapıcılara yönelik önerilere yer verilmektedir.

## 2. LİTERATÜR

### 2.1. İşsizlik ve Ekonomik Büyüme İlişkisi

Gerek gelişmiş gerekse de gelişmekte olan ülkelerde ekonomik büyüme ve ekonomik büyümeyi etkileyen faktörler arasındaki ilişkiyi ele alan ve inceleyen çok sayıda çalışma bulunmaktadır. İktisat literatüründe kadın ve erkekte olmak üzere genç işsizlik ile ekonomik büyüme arasındaki ilişki ekonometrik analiz yöntemlerini kullanarak inceleyen çok az sayıda çalışma bulunmaktadır. Yapılan çalışmaların çoğunda ise genel işsizlik ve istihdam ile büyüme arasındaki ilişki analiz edilmiştir. Yapılan analizlerin büyük bir kısmında ise nedensellik testinin yapıldığı görülmektedir.

Dilber, Eryiğit ve Ayvaz Güven 28 AB üyesi ülke ve Türkiye için 2001-2011 dönemi verilerini kullanmak suretiyle ekonomik büyüme ve işsizlik arasındaki kısa ve uzun dönem ilişkisini test etmişlerdir. Westerlund (2007) Panel Eşbütünlük Testi ve Hata Düzeltme Modelinin uygulandığı çalışmada, ekonomik büyüme ve işsizlik arasında uzun dönemli bir ilişki saptanmıştır. Çalışmada işsizliğin ekonomik büyümeyi uzun dönemde pozitif, kısa dönemde ise negatif yönde etkilediği tespit edilmiştir (Dilber, Eryiğit ve Ayvaz Güven, 2015: 69-79). Dritsakis ve Stamatiou Yunanistan için 1995-2015 dönemini kapsayan yıllık verileri ele alarak

işsizlik ve enflasyon oranının ekonomik büyümeye etkisini analiz etmişlerdir. Analizde ARDL eşbütünleşme testi ve Vektör Hata Düzeltme Modeli (VECM) kullanılmıştır. ARDL modelinde ekonomik büyüme, işsizlik oranı ve enflasyon oranı arasında eşbütünleşme ilişkisinin olduğu tespit edilmiştir. Analiz sonucunda ayrıca gerek uzun gerekse de kısa dönemde işsizlik oranındaki artışın ekonomik büyümede azalışa neden olduğu saptanmıştır (Dritsakis ve Stamatiou, 2016: 53-72).

Fetai, Mustafi ve Fetai 1999-2015 dönemi verilerini ele alarak batı balkan ülkelerinde ekonomik büyümenin belirleyicilerini incelemişlerdir. Çalışmada doğrudan yabancı yatırımlarının, brüt tasarrufların ve özel sektöre verilen yurtiçi kredilerin kişi başına büyüme üzerinde pozitif, yolsuzluk, işsizlik ve genel kamu nihai tüketiminin ise kişi başına büyüme üzerinde negatif bir etkiye sahip olduğu tespit edilmiştir (Fetai, Mustafi ve Fetai, 2017:245-254). Yelwa vd., Nijerya için yaptıkları çalışmada 1987-2012 dönemi için, enflasyon, işsizlik ve ekonomik büyüme arasındaki ilişkiyi analiz etmişlerdir. Sıradan en küçük kareler yönteminin kullanıldığı çalışmada faiz oranı ve kamu harcamalarının ekonomik büyüme üzerinde pozitif bir etkisi olduğu tespit edilmiştir. Çalışmada ayrıca gerek işsizlik gerekse de enflasyon oranının ekonomik büyümeyi negatif yönde etkilediği saptanmıştır (Yelwa, David ve Omonlyi, 2015: 102-109). Murgasova vd., Batı Balkan ülkeleri için 15 yıllık ekonomik geçiş sürecini ele alarak ülke ekonomilerinin arkasındaki itici güçleri analiz etmişlerdir. Analiz sonucunda yüksek kaliteli yönetişimin, piyasa odaklı kurumların, beşeri sermayenin, gelişmiş bir finansal sistemin bu ülkelerdeki büyümenin en önemli itici güçleri olduğu saptanmıştır. Ancak kamu sektörünün ekonomideki hakimiyeti ve yüksek işsizlik oranının ise büyümeyi engellediği tespit edilmiştir (Murgasova vd., 2015).

Atabey ve Karakus Türkiye için 1991-2019 dönemi verilerini ele alarak genç kadın ve genç erkek işsizlik oranları ile ekonomik büyüme arasındaki nedensellik ilişkisini analiz etmişlerdir. Todo-Yamamoto nedensellik testinin kullanıldığı çalışmada genç kadın işsizlik oranı ile ekonomik büyüme arasında herhangi bir nedensellik ilişkisini olmadığı, ancak genç erkek işsizlik oranından ekonomik büyümeye doğru tek yönlü bir nedensellik ilişkisinin olduğu tespit edilmiştir (Atabey ve Karakus, 2020:2029-2039). Bayrak Türkiye için 2005-2017 dönemine ait üç aylık verileri kullanmak suretiyle ekonomik büyüme, geniş tanımlı işsizlik, resmi işsizlik ve istihdam oranları arasındaki ilişki analiz edilmiştir. Maki (2011)'nin eşbütünleşme testi ve Todo-Yamamoto nedensellik testinin kullanıldığı çalışmada değişkenler arasında uzun dönemli bir ilişkinin olmadığı tespit edilmiştir. Nedensellik testinde ise işsizlikten ekonomik büyümeye doğru bir nedensellik ilişkisinin olmadığı ancak ekonomik büyümenin bağımlı değişken, geniş tanımlı işsizlik oranının ise bağımsız değişken olarak alındığı modelde ise %10 anlamlılık düzeyinde bir nedensellik olduğu ve ilişkinin oldukça zayıf olduğu saptanmıştır. Çalışma ile işsizlik ile ekonomik büyüme arasında tek yönlü, geniş tanımlı işsizlik ile ekonomik büyüme arasında ise çift yönlü bir nedensellik ilişkisinin varlığı ortaya konmuştur (Bayrak, 2019:301-310). Bölükbaş 7 Balkan Ülkesi (Arnavutluk, Bulgaristan, Hırvatistan, Romanya, Slovenya, Sırbistan ve Yunanistan) için 1996-2017 dönemi verilerini ele alarak nedensellik ilişkisi analiz edilmiştir. Konya tarafından ortaya konan Bootstrap Granger Nedensellik testinin uygulandığı çalışmada, Hırvatistan'da işsizlik ile ekonomik büyüme arasında çift yönlü, Yunanistan ve Slovenya'da ise tek yönlü bir nedensellik ilişkisinin olduğu tespit edilmiştir. Bu sonuç Hırvatistan, Yunanistan ve Slovenya'da ekonomik büyümenin işsizliği artırdığını ortaya koymaktadır. Hırvatistan'da işsizliğin ekonomik büyümeyi artırdığı görülmektedir. Çalışmada ayrıca genç işsizlikle ekonomik büyüme arasındaki nedenselliğe de bakılmıştır. Analiz sonucunda Hırvatistan ve Yunanistan'da ekonomik büyümeden genç işsizliğe doğru tek yönlü bir nedensellik ilişkisi saptanırken, Sırbistan'da ise genç işsizlikten ekonomik büyümeye doğru tek yönlü bir nedensellik ilişkisi bulunmuştur (Bölükbaş, 2019:385-398). Bölükbaş 2010-2017

dönemini kapsayan verileri kullanarak Türkiye’de kayıt dışı istihdam, genç işsizlik ve ekonomik büyüme arasındaki ilişki analiz edilmiştir. VAR analizinin ve Granger nedensellik testinin kullanıldığı çalışmada VAR analizi sonucunda ekonomik büyümenin gerek kayıt dışı istihdam gerekse de genç işsizlikten etkilendiği tespit edilmiştir. Granger nedensellik testi sonucunda ise kayıt dışı istihdam ile büyüme arasında çift yönlü bir nedensellik ilişkisi, ekonomik büyümeden genç işsizliğe doğru ise tek yönlü bir nedensellik ilişkisi olduğu sonucu elde edilmiştir (Bölükbaş, 2018:75-90). Çondur ve Bölükbaş, Türkiye’de 2000-2010 dönemine ait üç aylık verileri ele almak suretiyle GSYH, tefe, ihracat ve nominal ücretin genç işsizlik üzerine etkisini incelemiştir. Granger nedensellik analizinin kullanıldığı çalışmada genç işsizlikten GSYH’ye doğru bir nedensellik ilişkisi saptanmıştır (Çondur ve Bölükbaş, 2014:77-93).

Kabaklarlı ve Gür Türkiye’de 2005-2010 dönemine ait aylık verileri kullanmak suretiyle, tüketici fiyat endeksi, reel GSYH, kişi başına gayri safi sabit sermaye oluşumu ve verimlilik ile genç işsizlik oranı arasındaki uzun dönemli ilişkiyi araştırmışlardır. İşsizlik oranının bağımlı değişken olarak ele alındığı çalışmada Johansen Eşbütünleşme Testi kullanılmıştır. Çalışma sonucunda genç işsizlik oranı ile reel GSYH, reel yatırımlar, enflasyon ve verimlilik değişkenleri arasında uzun dönemli bir ilişkinin var olduğu tespit edilmiştir (Kabaklarlı ve Gür, 2011:1-16). Zagler G7 üyesi olan Fransa, Almanya, İtalya ve İngiltere için üç aylık verileri almak suretiyle ekonomik büyüme ile işsizlik arasındaki ilişkiyi araştırmıştır. Vektör Hata Düzeltme Modelinin (VECM) kullanıldığı çalışmada işsizlik ile ekonomik büyümenin eşbütünleşik olduğu, uzun dönemde ekonomik büyüme ile işsizlik arasında pozitif korelasyon ilişkisinin ortaya çıktığı tespit edilmiştir (Zagler, 2003:93-118).

Göçer ve Erdal, 28 AB üye ortalamasının üzerinde genç işsizlik oranına sahip 18 Orta ve Doğu Avrupa Ülkesi için 2006-2012 dönemine ait verileri kullanmak suretiyle ekonomik büyümenin genel işsizlik üzerine uzun dönem etkisini analiz etmişlerdir. Panel veri analizi ve eş bütünleşme testinin uygulandığı çalışmada, genç işsizliğin çok yüksek olması durumunda ekonomik büyümenin tek başına genç işsizliğin azaltılmasında etkili olamayacağı sonucuna varılmıştır (Göçer ve Erdal, 2015:173-188). Karikari-Apau ve Abeti Çin için 1991-2018 dönemi verilerini ele alarak işsizlik ile ekonomik büyüme arasındaki uzun dönemli ilişkiyi araştırmışlardır. ARDL eşbütünleşme testi, Vektör Hata Düzeltme Modeli (VECM) ve Granger nedensellik testinin uygulandığı ve bağımlı değişkenin işsizlik oranı olarak alındığı çalışmada, gerek kısa gerekse de uzun dönemde ekonomik büyümedeki artışın işsizlik oranında azalmaya neden olduğu tespit edilmiştir. Granger nedensellik testi ile ise işsizlik oranı ile ekonomik büyüme arasında herhangi bir nedensellik ilişkisinin olmadığı ortaya konmuştur (Karikari-Apau ve Abeti, 2019: 1-54). Ihensekhien ve Asekome 23 düşük gelir düzeyine sahip Sahra altı ülkelere ait 1991-2013 dönemi verilerini ele almak suretiyle bağımsız değişken olarak ekonomik büyüme oranının genç işsizlik oranı üzerine etkisini analiz etmişlerdir. Panel en küçük kareler ve standart en küçük kareler yönteminin uygulandığı çalışmada ekonomik büyüme ile genç işsizlik arasında negatif ilişkinin elde edildiği ancak tek tek ülkeler bazında bakıldığında ise bu iki değişken arasında pozitif ilişkinin saptandığı gözlemlenmiştir (Ihensekhien ve Asekome, 2017:1-15).

Caporale ve Skare, 1970-2010 dönemi verilerini ele alarak 119 ülke için yaptıkları çalışmada, ekonomik büyüme ile enflasyon, çıktı artışı ve istihdam artışı arasındaki uzun ve kısa dönem ilişkisini analiz etmişlerdir. Çalışma sonucunda enflasyon, istihdam artışı ve çıktı artışı arasında tek yönlü, enflasyon ile istihdam artışı ve ekonomik büyüme arasında ise çift yönlü bir nedensellik ilişkisi bulmuşlardır (Caporale ve Skare, 2011:1-25).

## **2.2. Küreselleşme ve Ekonomik Büyüme İlişkisi**

Sachs ve Warner geliştirmekte olan ülkeler için 1970-1980 dönemi verilerini ele alarak küreselleşme göstergesi olarak ticari dışa açıklık düzeyi ile ekonomik büyüme arasındaki ilişkiyi analiz etmişlerdir. Analiz sonucunda ticari dışa açıklıktaki artışın ekonomik büyümede artışa neden olduğu saptanmıştır (Sachs ve Warner, 1995:1-18). Leong, Çin ve Hindistan için 1952-2003 dönemi verilerini ve panel regresyon yöntemini kullanarak yapmış olduğu çalışmada, dışa açılmanın ekonomik büyüme üzerine etkisini analiz etmişlerdir. Analiz sonucunda ihracattaki artışın bu ülkelerde ekonomik büyümeyi pozitif yönde etkilediği saptanmıştır (Leong, 2007). Aka, Fildişi Sahili için yıllık verileri alarak küreselleşme ve dışa açıklığın ekonomik büyüme üzerine etkisini araştırmışlardır. Çalışmada Küreselleşme değişkeni olarak mal ve hizmet ihracatı ve ithalatı toplamının GSYH içindeki payı alınırken dışa açıklık değişkeni olarak ise mal ve hizmet ithalatının GSYH içindeki payı alınmıştır. VAR modeli, Johansen Eş-bütünleşme Testi ve Vektör Hata Düzeltme Modeli (VECM) ve Granger Nedensellik Testinin kullanıldığı çalışmada modelde ele alınan değişkenler arasında uzun ve kısa dönemli ilişkinin varlığı test edilmiştir. Analiz sonucunda değişkenler arasında uzun dönem ilişkisinin olduğu saptanmıştır. Diğer yandan uzun dönem açısından gerek küreselleşme gerekse de dışa açıklığın ekonomik büyüme üzerinde pozitif bir etkisi olmadığı tespit edilmiştir. Kısa dönem açısından ise dışa açıklığın ekonomik büyüme üzerinde pozitif etkisi olduğu ortaya konmuştur (Aka, 2006:67-86) Balamoune, Afrika için 1980-1999 yılları arasındaki verileri kullanmak suretiyle ticari dışa açıklığın uluslararası ticaret ve ekonomik büyüme üzerine olan etkilerini incelemişlerdir. Çalışma sonucunda ticari dışa açıklığın, yoksul ülkelerde ekonomik büyümeyi artırmadığı ancak yüksek gelirli Afrika ülkelerinde ise ekonomik büyümeyi desteklediği tespit edilmiştir (Balamoune, 2002).

Rao ve Vadlamannati, düşük gelir düzeyine sahip 21 Afrika ülkesi için 1970-2005 dönemini ele alarak küreselleşme ile ekonomik büyüme arasındaki ilişkiyi tespit etmişlerdir. Küreselleşme endeksi (KOF), enflasyon, devlet tüketimi ve siyasi kısıtlamalar endeksinin ele alındığı ve en küçük kareler yöntemi ile Sistem genelleştirilmiş momentler metodunun kullanıldığı çalışmada, küreselleşmenin ekonomik büyüme üzerinde küçük ama anlamlı pozitif bir etkisi olduğu sonucuna ulaşılmıştır (Rao ve Vadlamannati, 2011:795-805). Samimi ve Jenatabad, İslam işbirliği örgütüne üye ülkeler için 1980-2008 dönemi verileri ile ekonomik küreselleşmenin ekonomik büyüme üzerine etkisini incelemişlerdir. Analizde kişi başına reel GSYH, KOF (ekonomik küreselleşme endeksi), devlet tüketimi, enflasyon, beşeri sermaye, yurt içi brüt sermaye oluşumu, finansal gelişme ve kurumsal kalite değişkenleri kullanılmıştır. GMM yönteminin kullanıldığı çalışmada ekonomik küreselleşmenin ekonomik büyümeyi pozitif yönde etkilediği tespit edilmiştir. Çalışma ile elde edilen önemli bir diğer sonuç ise; küreselleşmenin büyüme üzerindeki pozitif etkisini beşeri sermaye düzeyi yüksek ve finansal gelişimi ileri olan ülkelerde ortaya çıktığının görülmesidir. Çalışmada ayrıca devlet tüketimi, enflasyon ve siyasi risk endeksinin ekonomik büyüme üzerinde negatif etkisi olduğu sonucuna ulaşılmıştır (Samimi ve Jenatabad, 2014:1-7). Dollar ve Kraay, 101 ülke için 1980-1990 dönemi verilerini ele alarak küreselleşmenin ekonomik büyümeye etkisini araştırmışlardır. Araştırma sonucunda küreselleşmenin daha hızlı ekonomik büyümeye neden olarak yoksulluğun azalmasında önemli rol oynadığı tespit edilmiştir (Dollar ve Kraay, 2004:22-49).

Wani ve Afzal Hindistan için yaptıkları çalışmada 1988-2018 dönemi için ekonomik büyüme ile küreselleşme arasındaki uzun dönemli ilişkiyi araştırmışlardır. Küreselleşmeyi temsilen yabancı doğrudan yatırım, ihracat, ithalat ve yabancı para transferlerinin değişken olarak ele alındığı çalışmada ARDL Modeli, Hata Düzeltme Modeli ve Granger Nedensellik testi kullanılmıştır. Çalışma sonucunda ekonomik büyüme ile küreselleşmeyi temsil eden değişkenler arasında eş bütünleşme ilişkisi saptanmıştır. Çalışmada ayrıca ithalat ve doğrudan

yabancı yatırımların ekonomik büyüme üzerinde pozitif, ihracat ve yabancı para transferlerinin ise negatif bir etkisi olduğu tespit edilmiştir (Wani ve Afzal, 2021:51-65).

Chang ve Lee, 23 OECD ülkesi için 1970-2006 dönemi verilerini kullanmak suretiyle küreselleşme ile ekonomik büyüme arasındaki ilişkiyi analiz etmişlerdir. Kişi başına reel GSYH ve genel küreselleşme endeksinin (KOFGI) ele alındığı ve panel eşbütünleşme testinin uygulandığı çalışmada, değişkenler arasında uzun dönem eşbütünleşme ilişkisinin olduğu saptanmıştır. Panel nedensellik testi sonucunda ise kısa vade açısından nedensellik kanıtı çok zayıf olmasına rağmen genel küreselleşme, ekonomik küreselleşme ve sosyal küreselleşme endekslerinden uzun vadede tek yönlü bir nedensellik ilişkisinin olduğu tespit edilmiştir (Chang ve Lee, 2010:151-173). Doğan Türkiye için yaptığı çalışmada 1970-2011 dönemi verilerini ele alarak ekonomik küreselleşme ile ekonomik büyüme arasındaki nedensellik ilişkisini analiz etmişlerdir. Toda-Yamamoto Nedensellik testinin kullanıldığı çalışmada, ekonomik küreselleşme endeksinden ekonomik büyümeye doğru tek yönlü bir nedensellik ilişkisinin olduğu saptanmıştır (Doğan, 2017:19-27).

Chu, Chang ve Sagafi-Nejad 1981-2008 dönemi verileri ile 9 OECD ülkesi ve Çin için küreselleşme ile ekonomik büyüme arasındaki nedensellik ilişkisini incelemiştir. Çalışma sonucunda Hollanda ve İngiltere’de küreselleşmeden ekonomik büyümeye doğru, ABD’de ise ekonomik büyümeden küreselleşmeye doğru bir nedensellik olduğu tespit edilmiştir. Ancak Avustralya, Belçika, Kanada, Fransa, İtalya ve Japonya’da ise küreselleşme ile ekonomik büyüme arasında herhangi bir nedensellik ilişkisi saptanamamıştır (Chu, Chang ve Sagafi-Nejad, 2016:30-44).

Afzal Pakistan için 1960-2006 dönemi verilerini kullanmak suretiyle küreselleşmenin ekonomik büyümeye etkisini analiz etmiştir. Johansen Eş-bütünleşme Testi, Hata Düzeltme Modeli ve Granger Nedensellik Testinin uygulandığı çalışmada ekonomik büyüme ile ticari açıklık, finansal entegrasyon, kamu ve özel sektör yatırımları ve devletin eğitim ve sağlık harcamaları arasında eş bütünleşme ilişkisi olduğu saptanmıştır. Granger nedensellik testi sonucunda ise kamu sektörü yatırımları ile insan kaynaklarındaki gelişmenin kısa dönemde ekonomik büyümeyi olumlu yönde etkilediği ortaya konmuştur (Afzal, 2007:723-734).

### **2.3. Kamu Nihai Tüketim Harcamaları ve Ekonomik Büyüme İlişkisi**

Heitger, 1960-2000 dönemi için OECD ülkelerinde devletin büyüklüğü ile ekonomik büyüme arasındaki ilişkiyi araştırmıştır. Panel veri analizinin yapıldığı 21 OECD ülkesi için kamu harcaması ödemeleri, nihai tüketim harcamaları, transfer ödemeler, faiz ödemeleri ve sübvansiyonlar ve hükümetin brüt sabit sermaye oluşumu değişkenleri ele alınmıştır. Çalışmada toplam kamu harcamalarının yanı sıra türleri açısından sınıflandırılan kamu harcamalarının da ekonomik büyümeyi negatif yönde etkilediği saptanmıştır (Heitger 2001:1-37). Albayrak, Türkiye için 1961-2019 dönemi verilerini ele alarak ekonomik büyüme ile kamu nihai tüketim harcamaları arasındaki ilişkiyi araştırmıştır. ARDL Sınır Testinin kullanıldığı çalışma sonucunda nihai tüketim harcamalarının ekonomik büyümeyi uzun dönemde negatif yönde etkilediği tespit edilmiştir. Kısa dönem açısından ise kamu nihai tüketim harcamalarının ekonomik büyüme üzerine negatif ancak istatistiksel olarak anlamsız bir etkisi olduğu saptanmıştır (Albayrak, 2021:386-404). Yılgör, Karahan ve Topdağ, Türkiye için yaptıkları çalışmada 2006-2018 dönemine ait üç aylık verileri kullanmak suretiyle ekonomik büyüme ile toplam kamu harcamaları arasındaki ilişkiyi analiz etmişlerdir. ARDL Sınır Testinin kullanıldığı çalışmada kamu harcamalarının ekonomik büyümeyi uzun dönemde negatif, kısa dönemde ise pozitif yönde etkilediği saptanmıştır (Yılgör, Karahan ve Topdağ, 2018:256-271).

Gregoriou ve Ghosh 15 gelişmekte olan ülke için 1972-1999 yılları arasındaki yıllık verileri ele alarak kamu harcamalarının ekonomik büyüme üzerine etkisini araştırmışlardır. Araştırma sonucunda önemli kamu harcamalarına sahip ülkelerin diğer ülkelere göre önemli ölçüde değişen güçlü büyüme etkilerine sahip olduğu tespit edilmiştir. Diğer yandan tüm ülkeler için sermaye harcamalarının ekonomik büyüme açısından negatif, cari harcamaların ise pozitif etki gösterdiği saptanmıştır (Gregoriou ve Ghosh, 2009:1-9). Alper, Brezilya, Rusya, Hindistan, Güney Afrika ve Türkiye için yaptıkları çalışmada 2005-2016 dönemi yıllık verilerini kullanmak suretiyle ekonomik büyüme ile tüketim, yatırım, portföy yatırımları, işsizlik ve tasarruf oranları arasındaki ilişkiyi analiz etmiştir. Panel Veri Yönteminin kullanıldığı çalışmada ekonomik büyüme üzerinde en büyük etkiye tasarruf oranlarının sahip olduğu tespit edilmiştir. Ayrıca tüketim ve yatırım harcamalarındaki artışın ekonomik büyümede artışa, işsizlik oranlarındaki artışın ise ekonomik büyümede azalmaya neden olduğu saptanmıştır (Alper, 2018:980-987). Yılmaz ve Kaya Türkiye için 1975-2003 dönemi verilerini ele alarak yaptıkları çalışmada cari, yatırım ve transfer harcamalarının ekonomik büyümeye etkisini araştırmışlardır. Çalışma sonucunda kamu yatırım harcamalarının ekonomik büyümeyi pozitif yönde, cari ve transfer harcamalarının ise ekonomik büyümeyi negatif yönde etkilediği saptanmıştır. Ancak saptanan bu sonuçlardan cari harcamalar ile ekonomik büyüme arasındaki ilişkinin istatistiksel olarak anlamsız olduğu tespit edilmiştir (Yılmaz ve Kaya, 2005:257-271).

Nurudeen ve Usman Nijerya için 1977-2008 dönemi yıllık verilerini kullanarak kamu harcamalarının ekonomik büyüme üzerine etkisini analiz etmişlerdir. Eşbütünleşme testi ve hata düzeltme modelinin kullanıldığı çalışmada kamu harcamalarındaki artışın ekonomik büyümeyi hızlandırdığını ortaya koyan Kynesyen modeli araştırmaktadır. Çalışma sonucunda kamu harcamaları ile ekonomik büyüme arasında uzun dönem eşbütünleşme ilişkisi tespit edilmiştir. Ayrıca çalışmada toplam sermaye harcamalarının, toplam cari harcamaların, eğitim harcamalarının ekonomik büyümede azalmaya, ulaştırma ve haberleşme harcamalarının, sağlık harcamalarının ise ekonomik büyümede artışa neden olduğu saptanmıştır (Nurudeen ve Usman, 2010:1-11).

Tülümce ve Zeren Türkiye için 1975-2014 dönemi verilerini ele aldıkları çalışmada kamu harcamaları ile ekonomik büyüme arasındaki ilişkiyi analiz etmişlerdir. Hacker-Hatemi-J Bootstrap Nedensellik testi ile Hatemi-J Asimetrik Nedensellik testinin uygulandığı çalışmada Asimetrik nedensellik testi sonucunda toplam kamu harcamaları ile transfer harcamaları ve ekonomik büyüme arasında çift yönlü bir nedensellik ilişkisi saptanmıştır. Ayrıca çalışmada cari harcamalardan ekonomik büyümeye doğru tek yönlü bir nedensellik ilişkisinin olduğu tespit edilmiştir (Tülümce ve Zeren, 2017:299-310).

### **3. MODEL VE YÖNTEM VE ANALİZ BULGULARI**

#### **3.1. MODEL VE YÖNTEM**

Analizlerde değişkenler arasındaki uzun dönemli ilişkinin ortaya koymasında Engle-Granger (1987); Johansen-Juselius (1990) ve Pesaran ve ark. (2001) tarafından geliştirilen eş bütünleşme testleri uygulanmaktadır. Çalışmada Türkiye’de kadın ve erkekte genç işsizlik, küreselleşme ve kamu nihai tüketim harcamaları ile ekonomik büyüme arasındaki uzun dönemli ilişkinin ortaya konmasında ARDL Sınır Testi Pesaran ve ark. (2001) ve Vektör Hata Düzeltme Modeli (VECM) kullanılmıştır. Nedensellik testi olarak ise Toda-Yamamoto Nedensellik Testi kullanılmıştır. Analizde ARDL Sınır Testinin kullanılması ise iki temel nedene dayanmaktadır. İlki serilerin durağanlık düzeylerinin farklı olması durumunda dahi değişkenler arasındaki eşbütünleşme ilişkisinin testine imkân sağlamasıdır. İkincisi ise gözlem sayısı az olan verilerde

daha etkin sonuçlar vermesidir. Ampirik literatür incelendiğinde ekonomik büyümeyi etkileyen birden fazla değişken bulunmaktadır. Çalışmadaki modeller, Fetai, vd. (2017)'nin, Afzal, (2007)'nin ve Heitger, (2001)'nin modelleri esas alınarak oluşturulmuştur. Oluşturulan model aşağıdaki gibidir:

$$GSYH_{it} = \beta_0 + \beta_1 ISSIZLIK1524K_{it} + \beta_2 ISSIZLIK1524E_{it} + \beta_3 DISA_{it} + \beta_4 KNTH_{it} + \beta_5 KENTNUF_{it} + \beta_6 DEME_{it} + \varepsilon_{it} \quad (1)$$

Modeldeki değişkenlere ait tanımlar ve verilerin alındığı kaynaklar Çizelge 1'de verilmektedir.

**Çizelge 10: Değişken Tanımları**

Simge	Değişken	Kaynak
GSYH	GSYH Yıllık Büyüme Oranı	Dünya Bankası Veri Tabanı
ISSIZLIK1524K	15-24 yaş arası kadın işsizlik oranı	OECD Veri Tabanı
ISSIZLIK1524E	15-24 yaş arası erkek işsizlik oranı	OECD Veri Tabanı
DISA	Ticari açıklık oranı: Mal ve hizmet ihracatı + Mal ve hizmet ithalatı / GSYH	Dünya Bankası Veri tabanı
KNTH	Kamu nihai tüketim harcamaları (GSYH'nin yüzdesi)	Dünya Bankası Veri tabanı
KENTNUF	Kentsel nüfus artışı (yıllık %)	Dünya Bankası Veri tabanı
DEME	Eşitlikçi demokrasi endeksi	The V-Dem Institute Veri Tabanı

### 3.2. AMPİRİK BULGULAR

Modeldeki değişkenlere ait tamamlayıcı istatistikler Çizelge 2'de verilmektedir.

**Çizelge 2: Değişkenlere ait Tamamlayıcı İstatistikler**

Değişken	Ortalama	Maksimum	Minimum	S.S	S	K	Normallik
GSYH	4.575	11.354	-5.750	4.469	-0.757	2.879	$\chi^2(02)=3.360^*$
ISSIZLIK1524K	18.077	25.400	13.700	2.538	0.760	3.586	$\chi^2(02)=3.872^*$
ISSIZLIK1524E	19.391	30.600	11.100	5.415	0.306	2.230	$\chi^2(02)=1.412^*$
DISA	0.431	0.542	0.215	0.111	-0.817	2.148	$\chi^2(02)=4.956^{***}$
KNTH	12.844	15.658	7.613	1.706	-0.806	4.123	$\chi^2(02)=5.631^{***}$
KENTNUF	2.406	4.353	1.255	0.703	1.179	4.974	$\chi^2(02)=3.788^*$
DEME	0.347	0.500	0.210	0.082	0.042	2.222	$\chi^2(02)=0.894^*$

(1) \*\*\*, \*\*, ve \*, işaretleri sırasıyla % 1, %5 ve %10 düzeyinde anlamlılığı ve değişkenlerin sırasıyla % 1, %5 ve %10 düzeyinde durağan olduklarını ifade etmektedir.

(2) S.S: Standart Sapma S: Çarpıklık, K: Basıklık

Değişkenlere ait tamamlayıcı istatistikler incelendiğinde modelde bağımlı değişken olarak yer alan GSYH katsayısının -5.750 ile 11.354 değerleri arasında 4.575 ortalama ile %10 anlamlılık düzeyinde normal dağılımlı olduğu görülmektedir. Bağımsız değişken olarak ele alınan ISSIZLIK1524K değişkeni katsayısının 18.077 ortalama ile, ISSIZLIK1524E değişkeni katsayısının 19.391 ortalama ile, KENTNUF değişkeni katsayısının 2.406 ortalama ile ve DEME değişkeni katsayısının ise 0.347 ortalama ile %10 anlamlılık düzeyinde normal dağılım gösterdiği görülmektedir. Bağımsız değişkenlerden sadece DISA değişkeni katsayısı 0.431 ortalama ile ve KNTH değişkeni katsayısı ise 12.844 ortalama ile %1 anlamlılık düzeyinde normal dağılmaktadır.



Değişkenlere ait zaman seyir grafikleri Grafik 1’de gösterilmektedir.

**Grafik 1: Değişken Zaman Seyir Grafikleri**

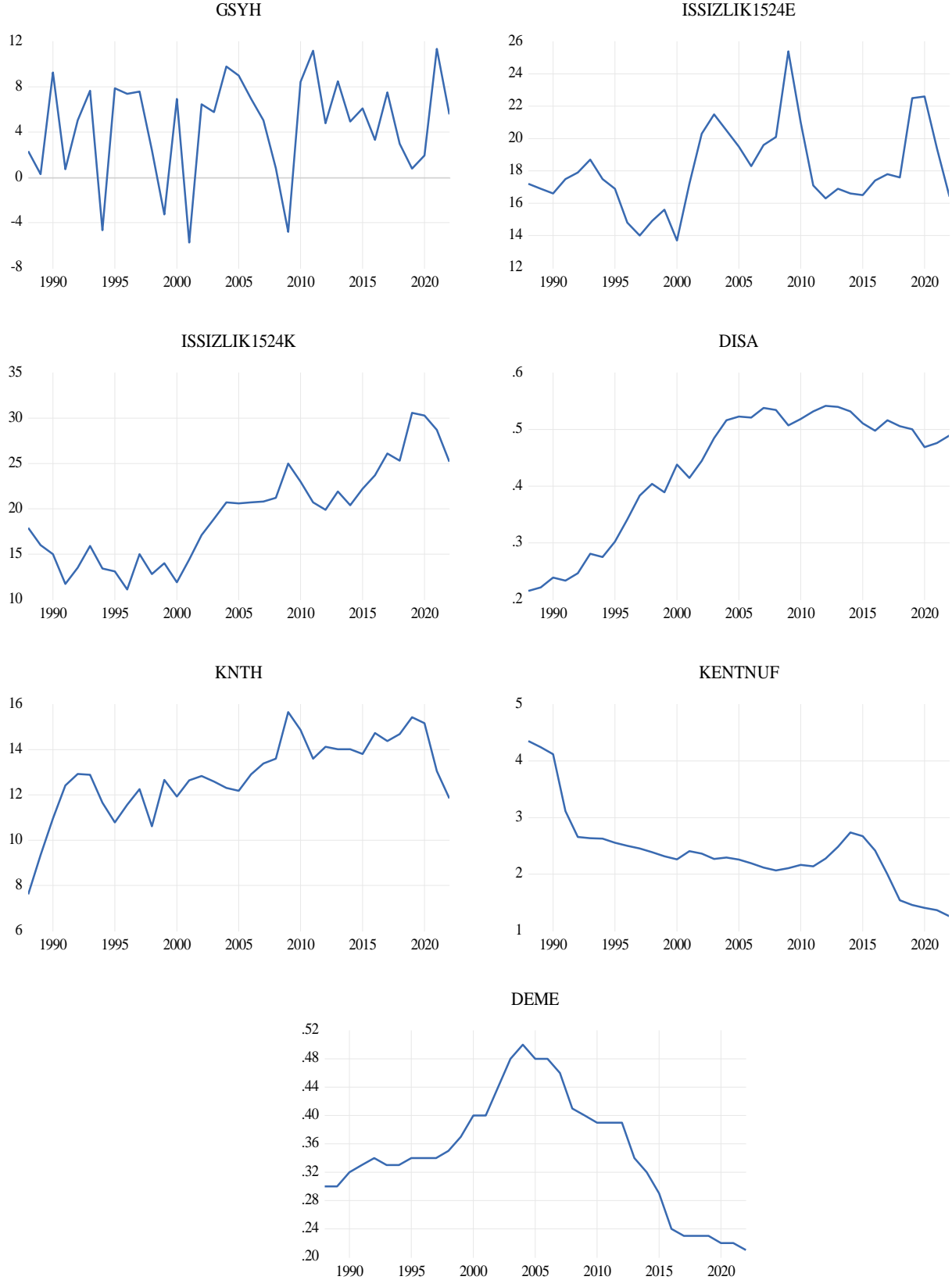

Grafikler incelendiğinde GSYH ve ISSIZLIK1524E değişkenlerinin belirgin bir trende sahip olmayan fakat yapısal kırılma özelliği gösteren seriler olduğu görülmektedir. ISSIZLIK1524K ve KNTH değişkenlerinin yukarı yönlü bir trende sahip olan ve yapısal kırılma özelliği gösteren, DISA değişkeninin yukarı yönlü bir trende sahip olan ancak yapısal kırılma özelliği göstermeyen, KENTNUF değişkeninin aşağı yönlü bir trende sahip olan ve yapısal kırılma özelliği gösteren seriler olduğu görülmektedir. DEME değişkeninin ise belirgin bir trende sahip olmayan, birden fazla trend özelliği gösteren (önce artan sonra azalan) yapısal kırılmalı bir seri olduğu görülmektedir.

### 3.2.1. ADF ve PP Birim Kök Testleri ile Yapısal Kırılmalı ADF Birim Kök Testi Sonuçları

Değişkenlere ait serilerinin durağanlık durumlarının incelenmesinde ADF (Augmented Dickey Fuller) (1981) ve PP (Phillips Perron) (1988) birim kök testleri ve yapısal kırılmalı ADF birim kök testi kullanılmıştır. Kullanılan ADF ve PP birim kök test sonuçları Çizelge 3’de ve yapısal kırılmalı ADF birim kök testi bulguları ise Çizelge 4’de verilmektedir.

**Çizelge 3: ADF ve Phillips Perron Birim Kök Testi Sonuçları**

DEĞİŞKENLER	Düzey/ Birim Fark	ADF Test İstatistiği		PP Test İstatistiği		ONUÇ
		Sabit	Sabit ve Trend	Sabit	Sabit ve Trend	
GSYH	Düzey	-	-	-	-	(0)
	Birim Fark	6.172(0)***	6.206(0)***	7.074(6)***	8.309(7)***	
ISSIZLIK1524K	Düzey	-	-	-	-	(1)
	Birim Fark	10.033(0)***	9.862(0)***	22.222(13)***	21.777(13)***	
ISSIZLIK1524E	Düzey	-	-	-	-	(1)
	Birim Fark	3.255(1)**	3.341(1)*	2.397(6)	2.338(6)	
DISA	Düzey	-	-	-	-	(1)
	Birim Fark	4.752(0)***	4.684(0)***	5.358(19)***	5.779(17)***	
KNTH	Düzey	-	-	-	-	(1)
	Birim Fark	3.537(0)**	3.039(0)	3.518(1)**	3.133(1)	
UF	Düzey	-	-	-	-	(1)
	Birim Fark	5.301(0)***	5.593(0)***	5.293(3)***	5.596(2)***	
KENTNUF	Düzey	-	-	-	-	(1)
	Birim Fark	3.436(2)**	4.577(2)***	2.584(0)	2.576(0)	
DEME	Düzey	-	-	-	-	(1)
	Birim Fark	3.326(0)**	3.351(0)*	3.209(4)**	3.268(4)**	
DEME	Düzey	-	-	-	-	(1)
	Birim Fark	0.821(1)	1.335(1)	0.715(4)	1.009(3)	
DEME	Düzey	-	-	-	-	(1)
	Birim Fark	3.159(0)**	3.695(0)**	3.182(3)**	3.757(3)**	

- (1) Parantez içerisindeki değerler SIC kullanılarak seçilen gecikme uzunlukları olup maksimum gecikme uzunluğu 4 olarak alınmıştır. PP testinde ise optimal gecikme uzunluğu, Bartlett Kernel (default) Spectral Estimation Yöntemi ve Newey-West Bandwidth (automatic selection) kriterlerinden yararlanılmıştır.
- (2) \*\*\*, \*\*, ve \*, işaretleri sırasıyla % 1, %5 ve %10 düzeyinde anlamlılığı ve değişkenlerin sırasıyla % 1, %5 ve %10 düzeyinde durağan olduklarını ifade etmektedir.

Çizelge 3 incelendiğinde GSYH değişkeni dışındaki tüm değişkenlerin düzeyde durağan olmadıkları fakat birinci farkları alındığında durağan hale geldikleri görülmektedir. Başka bir ifade ile GSYH değişkenine ait serinin düzeyde I(0), ISSIZLIK1524K, ISSIZLIK1524E, DISA, KNTH, KENTNUF ve DEME değişkenlerine ait serilerin ise birinci farkında I(1) durağan oldukları görülmektedir. Araştırma modelinde yer alan değişkenlerin yapısal kırılma özellikleri gösterdiği bilindiğinden söz konusu değişkenlerin birim kök süreçleri konusunda karar vermeden önce klasik ADF ve PP birim kök testlerine dayanak oluşturması açısından yapısal kırılmaları dikkate alan Yapısal kırılmalı ADF birim kök testi de uygulanmaktadır.

**Çizelge 4: Yapısal Kırılmalı ADF Birim Kök Testi Bulguları**

DEĞİŞKENLER	Düzye/ Birinci Fark	Yapısal Kırılmalı ADF Birim Kök Testi Bulguları				SONUÇ
		Model Spesifikasyonları				
		Sabit	Sabit ve Trend			
			Kırılma Spesifikasyonları			
Sabit	Trend		Sabit ve Trend			
GSYH	Düzye	- 6.988(0)***	- 6.809(0)***	- 6.189(0)***	- 6.877(0)***	I(1)
	Birinci Fark	- 10.298(0)***	- 10.178(0)***	- 9.878(0)***	- 10.134(0)***	
ISSIZLIK1524K	Düzye	- 3.127(0)	- 3.681(0)	- 3.331(0)	- 3.673(0)	I(1)
	Birinci Fark	- 6.624(0)***	- 7.019(0)***	- 7.133(0)***	- 7.169(0)***	
ISSIZLIK1524E	Düzye	- 4.607(1)**	- 4.774(1)*	- 3.543(1)	- 4.625(1)	I(1)
	Birinci Fark	- 5.246(1)***	- 5.347(1)***	- 5.191(0)***	- 5.605(0)**	
DISA	Düzye	- 3.798(0)	- 2.229(0)	- 4.566(0)**	- 4.304(0)	I(1)
	Birinci Fark	- 6.665(0)***	- 6.491(0)***	- 6.566(0)***	- 6.856(0)***	
KNTH	Düzye	- 4.326(0)*	- 4.504(0)	- 4.701(0)**	- 4.491(0)	I(1)
	Birinci Fark	- 6.325(0)***	- 6.223(0)***	- 6.261(0)**	- 6.643(0)***	
KENTNUF	Düzye	- 8.703(2)***	- 7.334(2)***	- 6.916(2)***	- 9.611(2)***	I(1)
	Birinci Fark	- 4.455(1)**	- 5.141(1)**	- 6.153(1)***	- 5.651(1)**	
DEME	Düzye	- 2.862(1)	- 3.058(1)	- 4.378(4)*	- 4.941(1)*	I(1)
	Birinci Fark	- 4.771(0)**	- 5.027(0)**	- 4.971(0)**	- 5.067(0)*	

- (1) Parantez içerisindeki değerler SIC kullanılarak seçilen gecikme uzunlukları olup maksimum gecikme uzunluğu 4 olarak alınmıştır.
- (2) \*\*\*, \*\*, ve \*, işaretleri sırasıyla % 1, %5 ve %10 düzeyinde anlamlılığı ve değişkenlerin sırasıyla % 1, %5 ve %10 düzeyinde durağan olduklarını ifade etmektedir.

Yapısal kırılmalı ADF birim kök testleri sonuçlarını gösteren Çizelge 4 incelendiğinde GSYH ve KENTNUF değişkenlerinin düzeyde durağan oldukları, diğer tüm değişkenlerin ise düzeyde durağan olmadıkları fakat birinci farkları alındığında durağan hale geldikleri görülmektedir. ADF ve PP Birim Kök testleri ile Yapısal Kırılmalı ADF Birim Kök testi bulguları karşılaştırıldığında KENTNUF değişkeni dışındaki değişkenler için test bulgularının paralellik gösterdiği dikkat çekmektedir

ARDL F Sınır Testi Eş Bütünleşme analizi öncesinde uygun gecikme uzunluklarının belirlenebilmesi için farklı gecikmelerdeki Akaike Bilgi Kriteri değerlerine dair karşılaştırmaları içeren grafik Grafik 2’de verilmektedir.

**Grafik 2: Optimal Gecikme Seçimi için Akaike Bilgi Kriteri Karşılaştırmaları**

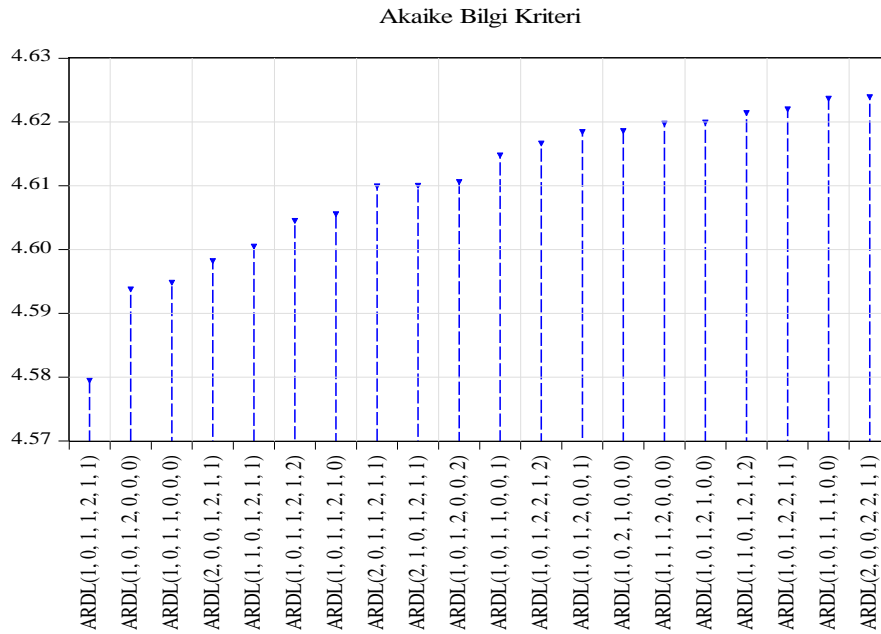

Grafik 2’de ele alınan Model için Akaike Bilgi Kriteri karşılaştırmalarına bakıldığında en küçük Akaike Bilgi Kriteri değerinin ARDL(1, 0, 1, 1, 2, 1, 1) modeli için hesaplandığı görülmektedir. Bu nedenle ARDL modeli söz konusu gecikme uzunlukları ile tahmin edilmiştir.

### 3.2.2. Sınır Eş bütünleşme Testi Sonuçları

Modelde bulunan değişkenler arasındaki eş bütünleşme ilişkisinin tespitinde F-Testi (Wald Testi)<sup>92</sup> kullanılmaktadır. Modele ait uzun dönem eş bütünleşme ilişkisinin test sonuçları Çizelge 5’de gösterilmektedir.

<sup>92</sup> ARDL yöntemi için literatürde farklı F Kritik değerler sunulmakla beraber bu çalışmada EViews 10 paket programının gözlem sayısı için hesapladığı kritik değerler kullanılmış olup, söz konusu değerler modelin sabit ve/veya trend içermesi durumuna göre farklılaşmaktadır.

**Çizelge 5:Uzun Dönem Eşbütünleşme İlişkisinin Test Sonuçları**

Modeller	F-İstatistiği	Gecikme Uzunlukları	Eş Bütünleşme İlişkisi		
			%1	%5	%10
F(GSYH  ISSIZLIK1524K, ISSIZLIK1524E, DISA, KNTH, KENTNUF, DEME)	F=21.883***	ARDL(1, 0, 1, 1, 2, 1, 1)	Var	Var	Var

- (1) \*\*\*, \*\*, ve \*, işaretleri sırasıyla % 1, % 5 ve % 10 düzeyinde anlamlılığı ifade etmektedir.
- (2) Maksimum gecikme uzunluğu gözlem sayısı azlığı nedeni ile 4 olarak alınmış ve en uygun (optimal) gecikme uzunluğunun belirlenmesinde AIC kriterleri kullanılmıştır.
- (3) Mevcut örneklem için EViews 10 paket programının verdiği Bootstrap alt ve üst kritik değerleri dikkate alınmıştır.  
% 10 anlamlılık düzeyinde alt ve üst kritik sınır değerleri sırasıyla; 2.334 ve 3.515  
% 5 anlamlılık düzeyinde alt ve üst kritik sınır değerleri sırasıyla; 2.794 ve 4.148  
% 1 anlamlılık düzeyinde alt ve üst kritik sınır değerleri sırasıyla; 3.976 ve 5.691

Çizelge 5 incelendiğinde modeldeki değişkenler arasında %1 anlamlılık düzeyinde istatistiksel olarak önemli bir uzun dönem eş bütünleşme ilişkisi olduğu görülmektedir. Başka bir ifade ile değişkenlerin uzun dönem dengesine sahip oldukları ve uzun dönemde bir eş bütünleşme ilişkisi içerisinde oldukları söylenebilmektedir.

### 3.2.3. ARDL Model Sonuçları

Çalışmada yer alan değişkenler arasında uzun dönem eş bütünleşme ilişkisi tespit edilen ARDL modeline ait uzun dönem katsayıları ile varsayım testleri bulguları Çizelge 6'da ve kısa dönem katsayıları ile hata düzeltme modeli bulguları ise Çizelge 7'de raporlanmıştır.

**Çizelge 6: ARDL(1, 0, 1, 1, 2, 1, 1) Modelinin Uzun Dönem Tahmin Sonuçları**

Model: F(GSYH  ISSIZLIK1524K, ISSIZLIK1524E, DISA, KNTH, KENTNUF, DEME)			
Model Spesifikasyonu: ARDL(1, 0, 1, 1, 2, 1, 1)			
Bağımlı Değişken: GSYH			
Değişkenler	Katsayı	Standart Hata	t-istatistiği [ Prob.]
ISSIZLIK1524K	1.07524	0.25805	4.16674*** [0.001]
ISSIZLIK1524E	-0.96107	0.37738	-2.54670** [0.019]
DISA	-18.72463	11.70630	-1.59953 [0.126]
KNTH	0.41303	0.55518	0.74396 [0.466]
KENTNUF	3.60436	1.05910	3.40324*** [0.003]
DEME	31.42850	12.28545	2.55819** [0.019]
Sabit	-16.34140	7.52530	-2.17153** [0.042]
Tanısal Test Sonuçları			
Otokorelasyon	$\chi^2(02)= 7.172^{**}$ [0.028]		
Fonksiyonel Form	F(1, 18)=0.617 [0.442]		
Normallik	$\chi^2(02)=2.497$ [0.287]		
Değişen Varyans	$\chi^2(13)=5.139$ [0.972]		

- (1) Parantez içerisinde yer alan değerler Prob.-olasılık değerlerini göstermektedir. \*\*\*, \*\*, ve \*, işaretleri sırasıyla % 1, % 5 ve % 10 anlamlılık düzeylerini göstermektedir.

Çizelge 6 incelendiğinde Modelde %5 anlamlılık düzeyinde bir otokorelasyon sorunu olduğu, fonksiyonel form ve değişen varyans sorunları olmadığı ve model hata terimlerinin normal dağıldığı görülmektedir. Otokorelasyon sorununun neden olabileceği etkinlik kayıplarını önlemek amacı ile model HAC-NEWKEY-WEST Dirençli Standart Hatalar ile tahmin edilmiştir.

Uzun dönem tahmin katsayıları ve hesaplanan t-istatistik değerlerinin verildiği Çizelge 6 incelendiğinde gerek ISSIZLIK1524K değişkenine gerekse de KENTNUF değişkenine ait

katsayı işaretlerinin pozitif ve %1 anlamlılık düzeyinde istatistiksel olarak anlamlı oldukları saptanmıştır. Aynı şekilde DEME değişkenine ait katsayı işaretinin de pozitif ancak %5 anlamlılık düzeyinde istatistiksel olarak anlamlı olduğu tespit edilmiştir. Bu sonuçlar ise ISSIZLIK1524K değişkeninde meydana gelecek olan 1 birimlik bir artışın GSYH’de 1.07524 birimlik artışa, KENTNUF değişkeninde meydana gelecek olan 1 birimlik bir artışın GSYH’da 3.60436 birimlik bir artışa ve DEME değişkeninde meydana gelecek olan 1 birimlik bir artışın GSYH’da 31.42850 birimlik bir artışa neden olacağı anlamını taşımaktadır. Uzun dönem sonuçları incelendiğinde ISSIZLIK1524E değişkenine ait katsayı işaretinin negatif ve %5 anlamlılık düzeyinde istatistiksel olarak anlamlı olduğu bulunmuştur. Bu sonuç ise ISSIZLIK1524E değişkeninde meydana gelecek olan 1 birimlik bir artışın GSYH’de -0.96107 birimlik bir azalmaya neden olacağı anlamını taşımaktadır. Uzun dönem tahmin sonuçlarının verildiği Çizelge 6’ da DISA değişkenine ait katsayı işaretinin negatif ve istatistiksel olarak anlamlı olmadığı ve KNTH değişkenine ait katsayı işaretinin ise pozitif ve istatistiksel olarak anlamlı olmadığı saptanmıştır. Bu sonuç ise gerek DISA değişkeninin ve gerekse de KNTH değişkeninin uzun dönemde GSYH değişkeni üzerinde istatistiksel olarak anlamlı bir etkisi olmadığı anlamı gelmektedir.

**Çizelge 7: ARDL(1, 0, 1, 1, 2, 1, 1) Modelinin Kısa Dönem Tahmin Sonuçları**

<b>Model: F(GSYH  ISSIZLIK1524K, ISSIZLIK1524E, DISA, KNTH, KENTNUF, DEME)</b>			
<b>Model Spesifikasyonu: ARDL(1, 0, 1, 1, 2, 1, 1)</b>			
<b>Bağımlı Değişken: GSYH</b>			
<b>Değişkenler</b>	<b>Katsayı</b>	<b>Standart Hata</b>	<b>t-istatistiği [ Prob.]</b>
ISSIZLIK1524K	1.33448	0.32943	4.05090*** [0.000]
ISSIZLIK1524E	-1.19277	0.49049	-2.43182** [0.025]
DISA	-23.23907	14.67612	-1.58346 [0.129]
KNTH	0.51261	0.68774	0.74536 [0.465]
KENTNUF	4.47336	1.26800	3.52789*** [0.002]
DEME	39.00579	15.94088	2.44690** [0.024]
ECT <sub>t-1</sub>	-1.24109	0.08018	-15.4778*** [0.000]
<b>Tamam Test Sonuçları</b>			
R <sup>2</sup> :	0.944		
Düzeltilmiş R <sup>2</sup> :	0.932		

(1) Parantez içerisinde yer alan değerler Prob.-olasılık değerlerini göstermektedir. \*\*\*, \*\*, ve \*, işaretleri sırasıyla %1, %5 ve %10 anlamlılık düzeylerini göstermektedir.

Kısa dönem tahmin katsayıları ve hesaplanan t-istatistik değerlerinin verildiği Çizelge 7 incelendiğinde gerek ISSIZLIK1524K değişkenine gerekse de KENTNUF değişkenine ait katsayı işaretlerinin pozitif ve %1 anlamlılık düzeyinde istatistiksel olarak anlamlı oldukları tespit edilmiştir. Aynı şekilde DEME değişkenine ait katsayı işaretinin de pozitif ancak %5 anlamlılık düzeyinde istatistiksel olarak anlamlı olduğu saptanmıştır. Bu sonuçlar ise ISSIZLIK1524K değişkeninde meydana gelecek olan 1 birimlik bir artışın GSYH’de 1.33448 birimlik artışa, KENTNUF değişkeninde meydana gelecek olan 1 birimlik bir artışın GSYH’de 4.47336 birimlik bir artışa ve DEME değişkeninde meydana gelecek olan 1 birimlik bir artışın GSYH’de 39.00579 birimlik bir artışa neden olacağı anlamını taşımaktadır. Kısa dönem sonuçları incelendiğinde ISSIZLIK1524E değişkenine ait katsayı işaretinin negatif ve %5 anlamlılık düzeyinde istatistiksel olarak anlamlı olduğu bulunmuştur. Bu sonuç ise

ISSIZLIK1524E değişkeninde meydana gelecek olan 1 birimlik bir artışın GSYH’de -1.19277 birimlik bir azalmaya neden olacağı anlamını taşımaktadır. Kısa dönem tahmin sonuçlarının verildiği Çizelge 7’de DISA değişkenine ait katsayı işaretinin negatif ve istatistiksel olarak anlamlı olmadığı ve KNTH değişkenine ait katsayı işaretinin ise pozitif ve istatistiksel olarak anlamlı olmadığı saptanmıştır. Bu sonuç ise gerek DISA değişkeninin ve gerekse de KNTH değişkeninin kısa dönemde GSYH değişkeni üzerinde istatistiksel olarak anlamlı bir etkisi olmadığı anlamı gelmektedir.

Hata düzeltme mekanizması ile ilgili bulgular incelendiğinde  $ECT_{t-1}$  hata düzeltme teriminin %1 anlamlılık düzeyinde istatistiksel olarak anlamlı negatif ve mutlak değerce -2’den küçük olduğu görülmektedir. Bu durumda hata düzeltme mekanizmasının uzun dönem denge sapmalarını periyodik değil fakat dalgalı olarak tekrar dengeye getirdiği söylenebilir<sup>93</sup>.

Uzun dönemde modelin ve/veya tahmin edilen katsayıların istikrarlı olup olmadığını kontrol etmek için Brown vd. (1975) tarafından geliştirilen CUSUM ve CUSUMSQ testleri Grafik 3’de verilmektedir.

**Grafik 3: Uzun Dönem Modellere Ait CUSUM ve CUSUMSQ Grafikleri**

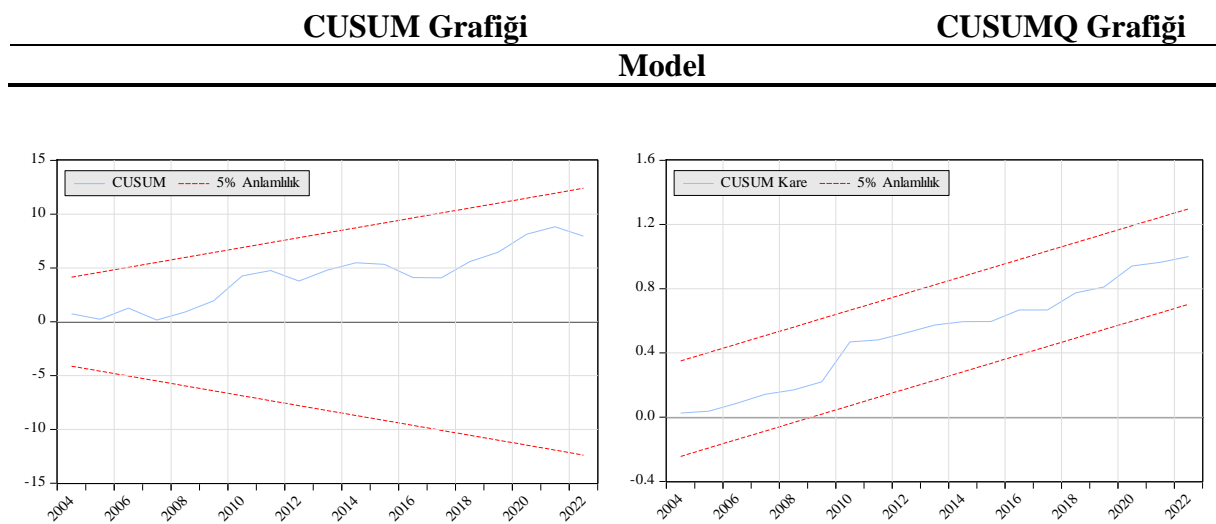

Grafik 3 incelendiğinde gerek Cusum gerekse Cusum Kare test istatistikleri %5 anlamlılık bandı içerisinde yer almaktadır. Bu durumda model için tahmin edilen katsayıların uzun dönemde istikrarlı oldukları söylenebilir.

### 3.2.4. Toda-Yamamoto Nedensellik Testi Sonuçları

Toda-Yamamoto Nedensellik analizi için kurulacak VAR modelinde optimal gecikme uzunluğu seçimi için bilgi kriterleri Çizelge 8’deki gibidir.

<sup>93</sup> Genel Hata Düzeltme Modellerinde -1 ile 0 aralığında olması beklenen hata düzeltme terimi katsayı değeri ( $ECT_{t-1}$ ) ARDL Modelde 0 ile -2 aralığı kabul görmektedir. 0 ile -1 arasındaki hata düzeltme terimi denge sapmalarının periyodik olarak, 0 ile -2 arasındaki hata düzeltme terimi ise denge sapmalarının dalgalı bir şekilde düzeltildiğini göstermektedir (Alam & Quazi, 2003:16-18).

**Çizelge 8: Optimal Gecikme İçin Bilgi Kriteri Karşılaştırmaları**

Lag	LogL	LR	FPE	AIC	SC	HQ
0	-204.1530	NA	0.000852	12.79715	13.11459	12.90396
1	-10.10579	294.0109*	1.39e-07*	4.006411*	6.545939*	4.860885*
2	35.05458	49.26586	2.70e-07	4.239116	9.000731	5.841255

Çizelge 8’de görüldüğü üzere VAR modeli için optimal gecikme sayısı 1’dir. Söz konusu gecikme sayısına modelde yer alan en yüksek durağanlık derecesi olan değişken için 1 eklenip 2 gecikmeyle kurulan VAR modelinin Görünürde İlişkisiz Regresyon sistem çözümü üzerinden hesaplanan Toda-Yamamoto Nedensellik Testi bulguları Çizelge 9’deki gibidir.

**Çizelge 9: Toda Yamamoto Nedensellik Analizleri**

Hipotez	Test İstatistiği	Nedensellik
ISSIZLIK1524K GSYH’nin nedeni değildir.	$\chi^2(02)=8.504^{**}$ [0.014]	Var
ISSIZLIK1524E GSYH’nin nedeni değildir.	$\chi^2(02)=16.482^{***}$ [0.000]	Var
KENTNUF GSYH’nin nedeni değildir.	$\chi^2(02)=2.268$ [0.322]	Yok
KNTH GSYH’nin nedeni değildir.	$\chi^2(02)=3.267$ [0.195]	Yok
DISA GSYH’nin nedeni değildir.	$\chi^2(02)=10.333^{***}$ [0.006]	Var
DEME GSYH’nin nedeni değildir.	$\chi^2(02)=11.492^{***}$ [0.003]	Var
GSYH ISSIZLIK1524K’nin nedeni değildir.	$\chi^2(02)=1.926$ [0.382]	Yok
GSYH ISSIZLIK1524E’nin nedeni değildir	$\chi^2(02)=3.145$ [0.08]	Yok
GSYH KENTNUF’un nedeni değildir	$\chi^2(02)=2.091$ [0.352]	Yok
GSYH KNTH’nin nedeni değildir	$\chi^2(02)=1.849$ [0.396]	Yok
GSYH DISA’nın nedeni değildir	$\chi^2(02)=1.106$ [0.575]	Yok
GSYH DEME’nin nedeni değildir	$\chi^2(02)=1.111$ [0.574]	Yok

(1) \*\*\*, \*\*, ve \*, işaretleri sırasıyla % 1, %5 ve %10 düzeyinde anlamlılığı ifade etmektedir. [Köşeli Parantez içindeki değerler test anlamlılık değerlerini içerir.]

Çizelge 9 incelendiğinde ISSIZLIK1524K, ISSIZLIK1524E, DISA ve DEME değişkenlerinden GSYH’ye doğru tek yönlü bir nedensellik ilişkisi olduğu saptanmıştır. Ancak KENTNUF ve KNTH değişkenlerinden GSYH ‘ya doğru herhangi bir nedensellik ilişkisi tespit edilememiştir. Ayrıca GSYH’den bağımsız değişkenlere doğru nedensellik analizi incelendiğinde GSYH’den ISSIZLIK1524K, ISSIZLIK1524E, DISA, DEME, KENTNUF ve KNTH değişkenlerine doğru herhangi bir nedensellik ilişkisi saptanamamıştır.

#### 4. SONUÇ

Çalışmada Türkiye’de 1988-2022 dönemine ait yıllık veriler kullanılmak suretiyle kadın ve erkekte genç işsizlik oranı, küreselleşme, kamu nihai tüketim harcamaları ve ekonomik büyüme arasındaki uzun dönemli ilişkinin varlığı analizi edilmiştir. Bu ilişkinin analiz edilmesinde ise ARDL Sınır Testi ve Vektör Hata Düzeltme Modeli (VECM) kullanılmıştır. Nedensellik testi



olarak ise Toda-Yamamoto Nedensellik Testi kullanılmıştır. Çalışmada Fetai, vd. (2017)'nin, Afzal, (2007)'nin ve Heitger, (2001)'nin modelleri esas alınarak oluşturulan model tahmin edilmiştir. Modelde değişken olarak GSYH yıllık büyüme oranı, 15-24 yaş arası kadın ve erkek işsizlik oranı, ticari açıklık oranı, GSYH yüzdesi olarak kamu nihai tüketim harcamaları, kentsel nüfus artış oranı ve eşitlikçi demokrasi endeksi kullanılmıştır.

Analizin ampirik bulgularına göre;

(I)- ARDL Sınır Testine ait F-istatistiği, Modelde yer alan değişkenler arasında %1 anlamlılık düzeyinde istatistiksel olarak önemli bir uzun dönem eş bütünleşme ilişkisinin olduğunu göstermektedir. Başka bir ifade ile GSYH yıllık büyüme oranı ile 15-24 yaş arası kadın ve erkek işsizlik oranı, ticari açıklık oranı, GSYH yüzdesi olarak kamu nihai tüketim harcamaları, kentsel nüfus artış oranı ve eşitlikçi demokrasi endeksi arasında eş bütünleşme ilişkisi tespit edilmiştir. Elde edilen bu sonuç ise Dilber vd. (2015)'nin, Dritsakis ve Stamatou (2016)'nin, Aka (2006)'nin, Afzal (2007)'in ve Nurudeen ve Usman, (2010)'nin çalışmaları ile tutarlılık göstermektedir.

(II)- Analiz sonucunda modelde yer alan bağımsız değişken katsayı işaretlerinin gerek kısa gerekse de uzun dönem açısından örtüştüğü saptanmıştır.

(III)- 15-24 yaş arası kadın işsizlik oranının (ISSIZLIK1524K) %1 anlamlılık düzeyinde istatistiksel olarak anlamlı olduğu ve GSYH yıllık büyüme oranını (GSYH) pozitif yönde etkilediği saptanmıştır. Elde edilen bu sonuç ise Dilber vd. (2015)'nin ve Bölükbaş (2019)'nin çalışması ile tutarlılık göstermektedir.

(IV)- Kentsel nüfus artış oranının (KENTNUF) %1 anlamlılık düzeyinde istatistiksel olarak anlamlı olduğu ve GSYH yıllık büyüme oranını (GSYH) pozitif yönde etkilediği tespit edilmiştir.

(V)- Eşitlikçi demokrasi endeksinin (DEME) %5 anlamlılık düzeyinde istatistiksel olarak anlamlı olduğu ve GSYH yıllık büyüme oranını (GSYH) pozitif yönde etkilediği tespit edilmiştir.

(VI)- 15-24 yaş arası erkek işsizlik oranının (ISSIZLIK1524E) %5 anlamlılık düzeyinde istatistiksel olarak anlamlı olduğu ve GSYH yıllık büyüme oranını (GSYH) negatif yönde etkilediği tespit edilmiştir. Ulaşılan bu sonuç ise Dritsakis ve Stamatou (2016)'nin, Fetai vd. (2017)'nin ve Alper (2018)'in çalışmaları ile tutarlılık göstermektedir.

(VII)- Ancak ticari açıklık oranının (DISA) GSYH yıllık büyüme oranı (GSYH) üzerinde negatif bir etkisi olmasına rağmen bu etkinin istatistiksel olarak anlamlı olmadığı tespit edilmiştir. İstatistiksel olarak anlamsız olmakla birlikte ticari açıklık oranına (DISA) ait katsayı işaretinin negatif çıkması Wani ve Afzal (2021)'in çalışması ile tutarlılık göstermektedir.

(VIII)- GSYH yüzdesi olarak kamu nihai tüketim harcamalarının (KNTH) GSYH yıllık büyüme oranı (GSYH) üzerinde pozitif bir etkisi olmasına rağmen bu etkinin istatistiksel olarak anlamlı olmadığı tespit edilmiştir. Çalışmada istatistiksel olarak anlamsız olmakla birlikte kamu nihai tüketim harcamalarına ait katsayı işaretinin pozitif çıkması Gregoriou ve Ghosh (2009)'nin çalışması ile tutarlıdır.

(IX)- Toda-Yamamoto Nedensellik Testi sonucuna göre ise ISSIZLIK1524K, ISSIZLIK1524E, DISA ve DEME değişkenlerinden GSYH'ye doğru tek yönlü bir nedensellik ilişkisi olduğu saptanmıştır. Tespit edilen bu sonuç Bayrak (2019)'in, Bölükbaş (2019)'nin, Atabey ve Karakuş (2020)'un, Chang ve Lee (2010)'nin ve Chu vd. (2016)'nin çalışması ile tutarlılık göstermektedir. Ancak KENTNUF ve KNTH değişkenlerinden GSYH'ye doğru herhangi bir nedensellik ilişkisi tespit edilememiştir. Diğer yandan GSYH'den bağımsız

değişkenlere doğru nedensellik analizi incelendiğinde GSYH'den ISSIZLIK1524K, ISSIZLIK1524E, DISA, DEME, KENTNUF ve KNTH değişkenlerine doğru herhangi bir nedensellik ilişkisi saptanamamıştır.

## KAYNAKÇA

- Afzal, M. (2007). "The Impact of Globalization on Economic Growth of Pakistan:An Error-Correction Modelling", *The Pakistan Development Review*, 46(4):723-734.
- Aka, B. (2006). "Openness, Globalization And Economic Growth: Empirical Evidence from Cote D'Ivoire", *International Journal of Applied Econometrics and Quantitative Studies*, 3-2 (2006):67-86.
- Alam, I. ve Quazi, R. M. (2003). "Determinants of Capital Flight: An Econometric Case Study of Bangladesh", *International Review of Applied Economics*, 17(1):85-103.
- Albayrak, M. (2021). "Ekonomik Büyüme ve Kamu Nihai Tüketim Harcamalarının Yapısal Kırılma ve ARDL Eşbütünleşme Yöntemleriyle Analizi", *Yönetim ve Ekonomi Araştırmaları Dergisi*, 19(2):386-404.
- Alper, A. E. (2018). "The Relationship of Economic Growth with Consumption, Investment, Unemployment Rates, Saving Rates and Portfolio Investments in the Developing Countries", *Gaziantep University Journal of Social Sciences*, 17(3):980-987.
- Atabey, A. Ö. ve Karakuş, M. (2020). "Türkiye'deki Genç Kadın-Erkek İşsizlik İle Ekonomik Büyüme Arasındaki İlişkinin Ampirik Analizi", *Journal of Social, Humanities and Administrative Sciences*, 6(34):2029-2039.
- Balioune, M. N. (2002). *Assessing the Impact of one Aspect of Globalization on Economic Growth in Africa*, World Institute for Development Economics (UNU-WIDER), Working Paper No:200222/91.
- Barro, R. J. (1989). *Is Public Expenditure Productive?* Manuscript. Chicago: Fed. Reserve Bank.
- Barro, R. J. (1990). "Government Spending in a Simple Model of Endogeneous Growth", *Journal of Political Economy*, 98(S5):103-125.
- Bayrak S. (2019). "Ekonomik Büyüme, İstihdam ve İşsizlik İlişkisi: Geniş Tanımlı İşsizlik Oranları ile Türkiye Üzerine Bir Araştırma", *Anemon Muş Alparslan Üniversitesi Sosyal Bilimler Dergisi*, 7(6):301-310.
- Bilginoğlu, M. A. ve Aysu, A. (2008). "Dış Borçların Ekonomik Büyüme Üzerindeki Etkisi: Türkiye Örneği", *Erciyes Üniversitesi İktisadi ve İdari Bilimler Fakültesi Dergisi*, 31:1-23.
- Bölükbaş M. (2019). "Balkan Ülkelerinde İstihdam, İşsizlik ve Genç İşsizliği ile Büyüme Arasındaki İlişki: Ampirik Bir Analiz", *İzmir İktisat Dergisi*, 34(3):385-398.
- Bölükbaş, M. (2018). "Kayıt Dışı İstihdam ve Genç İşsizlik Ekonomik Büyüme ile İlişkili Olabilir mi? Türkiye için Ekonometrik Bir Analiz", *Sosyal Güvenlik Dergisi*, 8(2):75-90.
- Caporale, G. M. ve Skare, M. (2011). "Employment Growth, Inflation and Output Growth: Was Phillips Right? Evidence from a Dynamic Panel", *Economics and Finance and Economics Working Paper Series*, (24):1-25.
- Chang, Chun-Ping ve Lee, Chien-Chiang (2010). "Globalization and Growth: A Political Economy Analysis for OECD Countries", *Global Economic Review*, 39(2):151-173.

- Chu, H.-P., Chang, T. ve Sagadi-Nejad, T. (2016). "Globalization and Economic Growth Revisited: A Bootstrap Panel Causality Test", *Globalization and Economic Growth*, 1(1):30-44.
- Çondur, F. ve Bölükbaş M. (2014). "Türkiye'de İşgücü Piyasası ve Genç İşsizlik Büyüme İlişkisi Üzerine Bir İnceleme" *Amme İdaresi Dergisi*, 47(2):77-93.
- Dilber, İ.; Eryiğit P. ve Ayvaz Güven E. T. (2015). "Türkiye ve AB Ülkelerinde Ekonomik Büyüme ile İşsizlik Arasındaki İlişki: Panel Eşbütünleşme", *Uluslararası Alanya İşletme Fakültesi Dergisi*, 7(1):69-79.
- Doğan, B. (2017). "Ekonomik Küreselleşme ve Büyüme İlişkisi: Türkiye Örneği Toda-Yamamoto Nedensellik Analizi", *Finans Politik ve Ekonomik Yorumlar*, 54(628):19-27.
- Dollar, D. ve Kraay, A. (2004). "Trade, Growth and Poverty", *The Economic Journal*, 114(493):22-49.
- Dritsakis, N. ve Stamatiou, P. (2016). "The Effects of Unemployment on Economic Growth in Greece. An ARDL Bound Test Approach", *The Romanian Economic Journal*, XIX(62):53-72.
- Dünya Bankası (2023a). *World Development Indicators, General Government Final Consumption Expenditure (% of GDP)*, Data extracted on 09/19/2023 from worldbank.database, <https://databank.worldbank.org/reports.aspx?source=2&country=TUR>
- Dünya Bankası (2023b). *World Development Indicators, Imports of Goods and Services (% of GDP)*, Data extracted on 09/19/2023 from worldbank.database. <https://databank.worldbank.org/reports.aspx?source=2&series=NY.GDP.MKTP.KD.ZG&country=TUR#>
- Fetai, B. T., Mustafi, B. F. ve Fetai, A. B. (2017). "An Empirical Analysis of the Determinants of Economic Growth in the Western Balkans", *Scientific Annals of Economics and Business*, 64(2):245-254.
- Göçer, İ. ve Erdal L. (2015). "The Relationship between Youth Unemployment and Economic Growth in Central and Eastern European Countries: An Empirical Analysis", *Çankırı Karatekin Üniversitesi İktisadi ve İdari Bilimler Fakültesi Dergisi*, 5(1):173-188.
- Gregoriou, A. ve Ghosh S. (2009). "The Impact of Government Expenditure on Growth: Empirical Evidence from Heterogeneous Panel", *Bulletin of Economic Research*, 61(1):1-9
- Heitger, B. (2001). "The Scope of Government and Its Impact on Economic Growth in OECD Countries," *Kiel Institute of World Economics; Kiel Working Paper No. 1034*, 1-37.
- Ihensekhien O. ve Asekome M. (2017). "Youth Unemployment and Economic Growth: Lesson From Low-Income Countries in Sub-Saharan Africa", *European Journal of Economics, Law and Politics*, 4(2):1-15.
- Kabaklarlı, E. ve Gür, M. (2011). "Türkiye'de Genç İşsizlik Sorunu ve Ekonomik Belirleyicilerinin Uzun Dönem Eşbütünleşme Analizi", 1-16, [http://www.tcmb.gov.tr/yeni/iletisimgm/esra\\_kabaklarlimurat\\_gur.pdf](http://www.tcmb.gov.tr/yeni/iletisimgm/esra_kabaklarlimurat_gur.pdf) (Erişim Tarihi: 27.08.2023).
- Karikari-Apau, E. ve Abeti, W. (2019). "The Impact of Unemployment on Economic Growth in China", *Munich Personal RePEc Archive (MPRA) Paper No. 96228*: 1-54, [https://mpra.ub.uni-muenchen.de/96192/5/MPRA\\_paper\\_96192.pdf](https://mpra.ub.uni-muenchen.de/96192/5/MPRA_paper_96192.pdf) (Erişim tarihi: 28.08.2023).

- Leong, C. K. (2007). A Tale of Two Countries: Openness and Growth in China and India, 1-26,  
[https://www.researchgate.net/publication/4778195\\_A\\_Tale\\_of\\_Two\\_Countries\\_Openness\\_and\\_Growth\\_in\\_China\\_and\\_India](https://www.researchgate.net/publication/4778195_A_Tale_of_Two_Countries_Openness_and_Growth_in_China_and_India) (Erişim tarihi: 06.09.2023).
- Murgasova, Z., Ilahi, N., Miniane, J., Scott, A., Vladkova-Hollar, I. ve IMF Staff Team, (2015). The Western Balkans 15 Years of Economic Transition, Regional Economic Issues Special Report, Washington, D.C.: International Monetary Fund, 1-118.
- Nurudeen, A. ve Usman A. (2010). "Government Expenditure and Economic Growth in Nigeria, 1970-2008: A Disaggregated Analysis." Business and Economics Journal, 2010(BEJ-4):1-11.
- OECD (2023). Labour Force Statistics by sex and age-indicators, Unemployment Rate, [https://stats.oecd.org/Index.aspx?DataSetCode=lfs\\_sexage\\_i\\_r#](https://stats.oecd.org/Index.aspx?DataSetCode=lfs_sexage_i_r#) (Erişim tarihi: 04.09.2023).
- Parasız, İ. (1998). Makro Ekonomi Teori ve Politika. (7. Baskı), Bursa: Ezgi Kitabevi Yayınları.
- Rao, B. B. ve Vadlamannati, K. C. (2011). "Globalization and Growth in the Low Income African Countries with Extreme Bounds Analysis", Economic Modelling, 28(3):795-805.
- Sachs, J. D. ve Warner, A. (1995). "Economic Reform and the Process of Global Integration", Brookings Papers on Economic Activity, 1(1995):1-118.
- Samimi, P. ve Jenatabadi, H. S. (2014). Globalization and Economic Growth: Empirical Evidence on the Role of Complementarities. PLoS ONE 9(4): e87824. <https://doi.org/10.1371/journal.pone.0087824> (Erişim tarihi: 11.09.2023).
- The V-Dem Institute (2023). V-Dem (Varieties of Democracy) (Global Standards Local knowledge), <https://www.v-dem.net/data/the-v-dem-dataset/country-year-v-dem-fullothers-v13/> (Erişim tarihi: 05.09.2023).
- Tülümce, S. ve Zeren, F. (2017). "Türkiye'de Kamu Harcamaları ve Ekonomik Büyüme Arasındaki İlişkinin Asimetrik Nedensellik Testi ile Analizi", Uluslararası Yönetim İktisat ve İşletme Dergisi, 13(2):299-310.
- Wani, S. H. ve Afzal, M. (2021). "Globalisation and Economic Growth in India: An ARDL Approach", The Indian Economic Journal, 69(1):51-65.
- Yelwa, M., David, O. O. K. ve Awe, E. O. (2015). "Analysis of the Relationship between Inflation, Unemployment and Economic Growth in Nigeria: 1987-2012", Applied Economics and Finance, 2(3):102-109.
- Yılıgör, M., Karahan, Ö ve Topdağ, D. (2018). "Türkiye'de Kamu Harcamalarının Ekonomik Büyüme Üzerine Etkisi", Yönetim ve Ekonomi Araştırmaları Dergisi, 16 (4):256-271.
- Yılmaz, Ö. ve Kaya, V. (2005). "Kamu Harcama Çeşitleri ve Ekonomik Büyüme İlişkisi", Selçuk Üniversitesi İktisadi ve İdari Bilimler Fakültesi Sosyal ve Ekonomik Araştırmalar Dergisi, 9:257-271.
- Zagler, M. (2003). "A Vector Error Correction Model of Economic Growth and Unemployment in Major European Countries and An Analysis of Okun's Law", Applied Econometrics and International Development, 3(3):93-118.

**ABD MERKEZLİ BANKA İFLASLARININ BİST BANKA ENDEKSİNDE YER  
ALAN BANKALARIN PAY SENEDİ GETİRİLERİNE ETKİSİ**  
THE EFFECT OF US-BASED BANK BANKRUPTCIES ON THE STOCK RETURNS OF  
BANKS IN THE BIST BANK INDEX

**Dr. Öğr. Üyesi Bekir KAYA**  
Ankara Hacı Bayram Veli Üniversitesi, Polatlı Sosyal Bilimler MYO  
0000-0003-2648-2864

**Özet**

2023 yılının ilk çeyreği Amerika Birleşik Devletleri (ABD) merkezli banka iflaslarının yaşandığı bir dönem olmuştur. 209 milyar \$ varlığa sahip Silicon Valley Bank, 10 Mart 2023 (Cuma) tarihinde ani bir çöküşle iflas etmiştir. Silicon Valley Bank'ın iflasından yalnızca 2 gün sonra, 12 Mart 2023 (Pazar) tarihinde 110 milyar \$ büyüklüğe sahip olan New York merkezli Signature Bank'a da kayyum atandığı bildirilmiştir. Söz konusu iflaslar her ne kadar ABD bankacılık sektöründe gerçekleşmiş olsa da, ABD dışındaki bankaların pay senedi getirilerini de etkilemiş olabileceği düşünülmektedir. Bu çalışmanın amacı 2023 yılının birinci çeyreğinde ABD'de gerçekleşen banka iflaslarının, Borsa İstanbul Banka Endeksi (XBANK)'nde yer alan bankaların pay senedi getirileri üzerinde istatistiksel olarak anlamlı anormal bir farklılaşmaya neden olup olmadığının belirlenmesidir. Olay çalışması yönteminin kullanıldığı çalışmada, 10 Mart 2023 günü olay tarihi olarak belirlenmiştir. Literatürdeki çalışmalar dikkate alınarak, olay tarihinden önceki 20. işlem günü ile sonraki 20. işlem günü arasındaki dönem olay penceresi olarak tanımlanmıştır. Olay penceresindeki anormal getirilerin tespit edilebilmesi için, olay tarihinden önceki 21. işlem günü ile 121. işlem günü arasındaki dönem ise tahmin penceresi olarak belirlenmiştir. Bu doğrultuda çalışmanın veri setini, 15 Eylül 2022 ile 07 Nisan 2023 tarihleri arasında XBANK endeksinde yer alan bankalara ilişkin pay senedi kapanış fiyatları oluşturmaktadır. Olay çalışması yöntemi kapsamında ilk olarak günlük ortalama anormal getiriler hesaplanmış ve ardından veriler normal dağılıma sahip olduğundan parametrik testlerden tek örneklem t-testi uygulanmıştır. Test sonuçları, olay tarihinden önceki ve sonraki çeşitli işlem günlerinde istatistiksel olarak anlamlı negatif etkiler ortaya çıktığını göstermiştir. Bununla birlikte, en belirgin etkinin olay tarihi etrafındaki ilk işlem günlerinde oluştuğu görülmektedir. Olaydan önceki birinci işlem gününde %1,26 negatif ortalama anormal getiri ortaya çıkarken, olaydan sonraki birinci işlem gününde ise %4,65 negatif ortalama anormal getiri ortaya çıkmıştır. Elde edilen bulgular, ABD merkezli banka iflaslarının XBANK endeksinde yer alan bankaların pay senedi getirileri üzerinde istatistiksel olarak anlamlı negatif etkilere sahip olduğunu göstermiştir.

**Anahtar Kelimeler:** Banka İflası, Pay Senedi Getirisi, Olay Çalışması

**Abstract**

The first quarter of 2023 has been a period of bank bankruptcies based in the United States (US). Silicon Valley Bank, with assets of \$209 billion, went bankrupt with a sudden collapse on March 10, 2023 (Friday). It was reported that a trustee was appointed to New York-based Signature Bank, which has a size of \$110 billion, on March 12, 2023 (Sunday), just 2 days after the bankruptcy of Silicon Valley Bank. Although these bankruptcies occurred in the US banking sector, it is thought that they may have also affected the stock returns of banks outside the US. The purpose of this study is to determine whether bank bankruptcies in the United States in the first quarter of 2023 caused a statistically significant abnormal difference on the stock returns of banks included in the Borsa Istanbul Bank Index (XBANK). In this study, where the event study method was used, March 10, 2023 was determined as the event day. Considering the

studies in the literature, the period between the 20th trading day before the event day and the 20th trading day after was defined as the event window. In order to detect abnormal returns in the event window, the period between the 21st and 121st trading day before the event day was determined as the prediction window. In this regard, the data set of the study includes the closing prices of the stocks of the banks included in the XBANK index between September 15, 2022 and April 7, 2023. Within the scope of the event study method, first daily average abnormal returns were calculated and then, since the data had a normal distribution, one-sample t-test, one of the parametric tests, was applied. Test results showed that statistically significant negative effects occurred on various trading days before and after the event day. However, the most significant effect appeared to occur in the first trading days around the event day. While a 1.26% negative average abnormal return occurred on the first trading day before the event, a 4.65% negative average abnormal return occurred on the first trading day after the event. The findings showed that US-based bank bankruptcies had statistically significant negative effects on the stock returns of banks included in the XBANK index.

**Keywords:** Bank Bankruptcy, Stock Return, Event Study

**MUHASEBE BİLGİ SİSTEMİNDE PAKET PROGRAMLARI KULLANIMININ  
DENETİM RİSKLERİNİ AZALTMADAKİ ETKİSİ ÜZERİNE BİR ARAŞTIRMA**  
A RESEARCH ON THE EFFECT OF USE OF PACKAGE PROGRAMS IN  
ACCOUNTING INFORMATION SYSTEM ON REDUCING AUDIT RISKS

**Dr. Öğr. Üyesi Murat KARA**

Van Yüzüncü Yıl Üniversitesi , Gevaş Meslek Yüksekokulu,  
ORCID ID: 0000-0002-2235-1827

**Öğr. Gör. Dr. Nazan GÜNGÖR KARYAĞDI**

Bitlis Eren Üniversitesi, Sosyal Bilimler Meslek Yüksekokulu,  
ORCID ID: 0000-0003-3938-4147

**Dr. Öğr. Üyesi Yusuf KURT**

Van Yüzüncü Yıl Üniversitesi, Özalp Meslek Yüksekokulu,  
ORCID ID: 0000-0002-1071-4205

### **Özet**

Bilgi teknolojisinde meydana gelen gelişmeler yapılan işlemlerin bilgisayar aracılığıyla gerçekleştirilmesine ve bu amaçla çeşitli yazılımların kullanılmasına neden olmuştur. Bilgisayar kullanımı muhasebe alanında önemli bir yer tutmakta ve geliştirilmiş çeşitli yazılımlar sayesinde muhasebe bilgileri bilgisayarlarda tutulabilmektedir. Bu yazılımlara muhasebe paket programı denilmekte ve bu program sayesinde işletme bilgileri tekdüzen hesap planı aracılığıyla kaydedilip, sınıflandırılıp, raporlanmaktadır. Program sayesinde yapılan analizlerde meslek mensuplarına kolaylık sağlamaktadır. Bu çalışma ile muhasebe bilgi sisteminde paket programları kullanımının denetim risklerini azaltmada etkisinin olup olmadığının tespit edilmesi amaçlanmıştır. Araştırmada veri toplamak için anket yönteminden faydalanılmıştır. Van ilinde faaliyet gösteren 246 muhasebe meslek mensubu ankete örneklem olarak seçilmiş, anket sonucu elde edilen veriler SPSS istatistik programında Kruskal Wallis H ve Manny Whitney U testleri kullanılarak analiz edilmiştir. Yapılan analiz sonucunda, muhasebe bilgi sisteminde paket programları kullanımının denetim risklerini azaltmada önemli etkisi olduğu tespit edilmiştir. Yapılan çalışma ile muhasebe meslek mensupları demografik özelliklerine göre incelendiklerinde ise muhasebe bilgi sisteminde paket programları kullanımının denetim risklerini azaltmada etkisi olmadığı tespit edilmiştir.

**Anahtar Kelimeler:** Muhasebe Paket Programları, Denetim Riski, Muhasebe Meslek Mensupları

### **Abstract**

Developments in information technology have led to the realization of the transactions made through computers and the use of various software for this purpose. The use of computers has an important place in the field of accounting and accounting information can be kept on computers thanks to various software developed. These software are called accounting package programs and thanks to this program, business information is uniformly It is recorded, classified and reported through the account plan. With this study, it is aimed to determine whether the use of package programs in the accounting information system has an effect on reducing audit risks.

Questionnaire method was used to collect data in the research. 246 professional accountants operating in the province of Van were selected as a sample for the survey, and the data obtained as a result of the survey were analyzed using the Kruskal Wallis H and Manny Whitney U tests in the SPSS statistical program. When the members of the accounting profession are examined according to their demographic characteristics, it has been determined that the use of package programs in the accounting information system has no effect on reducing audit risks.

**Keywords:** Accounting Packet Programs, Audit Risks, Certified Public Accountant-CPA



**ASİL-VEKİL TEORİSİ'NİN YÖNETİM DANIŞMANLIĞI BAŞARISINA  
ETKİSİ:  
TÜRKİYE ÖRNEĞİNDE AMPİRİK BİR ANALİZ\***  
THE EFFECT OF THE PRINCIPAL-AGENCY THEORY ON THE SUCCESS OF  
MANAGEMENT CONSULTANCY: AN EMPIRICAL ANALYSIS IN THE CASE OF  
TÜRKİYE

**Dr. Öğr. Üyesi Kenan SAKALLI**  
Uşak Üniversitesi, Ulubey Meslek Yüksekokulu, Ulubey M.Y.O  
ORCID:0000-0002-8077-5660 ID: 124445

**Prof. Dr. Funda Râna ADAÇAY**  
Anadolu Üniversitesi, İİBF İktisat Bölümü  
ORCID:0000-0003-3565-8307 ID: 120737

### Özet

Hızla gelişen ve gittikçe büyüyen bir sektör olan yönetim danışmanlığı, şirketlerle sözleşme temelli olarak, uzun vadeli iş birliğini içermektedir. Bu iş birliğinin sürdürülebilirliği yönetim danışmanlarının başarısına bağlıdır. Yönetim danışmanlığı başarısında; “bütçe ve zaman uyumu, hedeflere ulaşma derecesi, kârlılık, büyüme ve genişleme faktörleri” dikkate alınmaktadır. İlgili yazın incelendiğinde, yönetim danışmanlarının pek çoğunun yürüttüğü projelerde arzulan amaçlara ulaşamadığı görülmektedir. Yatırım projelerinin başarısızlıkları, bir yandan işletme yönetimleri için mikro-ölçekte diğer yandan ulusal makro-iktisadi gelişme ölçeğinde "zaman, emek ve sermaye" gibi önemli kaynakların kayıplarına neden olmaktadır. Bu bağlamda yönetim danışmanlığı başarısını etkileyen faktörlerin incelenmesi önem arz etmektedir. Araştırma, Asil-vekil Teorisi (AVT)'nin yönetim danışmanlığı başarısı üzerindeki etkilerini incelemeyi ve danışmanlığın başarı ölçeklerini geliştirmeyi amaçlamaktadır. Araştırmada nicel araştırma yöntemlerinden, açıklayıcı araştırma yöntemi (sonuç çıkarıcı) tercih edilmiştir. Bu yöntemle, Türkiye’de çalışan 217 yönetim danışmanından gelen veriler anket yoluyla toplanmış ve yapısal eşitlik modellemesi ile incelenmiştir. Ayrıca, araştırmada Matias Bronnenmayer, Bernd W. Wirtz, Vincent Göttel, (2016) tarafından geliştirilen ve 43 ifadeden oluşan “Yönetim danışmanlığında algılanan başarı ölçeği” kullanılmıştır. Asil-vekil Teorisi için “ortak vizyon, iş birliği yoğunluğu ve güven boyutları” dikkate alınırken, proje başarısı için “bütçe-zaman uyumu, hedeflere ulaşma derecesi, büyüme ve genişleme ile kârlılık boyutları” dikkate alınmıştır. Sonuç olarak, Asil- vekil teorisine ait faktörlerin yönetim danışmanlığı başarısını orta düzeyde ve olumlu yönde etkilediği görülmektedir. Bu teorinin faktörlerinden “ortak vizyon ve güven”in yönetim danışmanlığı başarısı faktörlerinden “bütçe ve zaman uyumu” üzerinde; bunlara ek olarak “iş birliği yoğunluğu” faktörünün “hedeflere ulaşma derecesi” ve “kârlılık” üzerinde de orta düzeyde olumlu etkileri mevcuttur. Araştırma sonuçlarının, Türkiye’de hala meşruluğu tartışılan yatırım danışmanlık mesleğinin kurumsallaşmasına ve gelişmesine katkı vermesi umulmaktadır.

**Anahtar Kelimeler:** Yönetim ve organizasyon, Kurumsal yönetim, Yönetim danışmanlığı, Asil- vekil Teorisi

## Abstract

Management consultancy, which is a rapidly developing and growing sector in the world, involves long-term cooperation with companies on a contract basis. The sustainability of this cooperation depends on the success of the management consultants. In management consultancy success; "budget and time compliance, degree of achievement of targets, profitability, growth and expansion factors" are taken into consideration. When the literature is examined, it is seen that most management consultants fail to achieve the desired goals in the projects they carry out. Failures of investment projects cause losses of important resources such as "time, labor and capital" on the micro-scale for business management on the one hand, and on the national macro-economic development scale on the other. In this context, it is important to examine the factors affecting the success of management consultancy. The research aims to examine the effects of the Principal-Agent Theory on the success of management consultancy and to develop the success scales of consultancy. In the research, explanatory research method (inconclusive) was preferred among the quantitative research methods. With this method, data from 217 management consultants working in Turkey were collected through a survey and analyzed with structural equation modelling. Additionally, in this research, the "Perceived success scale in management consulting", developed by Matias Bronnenmayer, Bernd W. Wirtz, Vincent Göttel, (2016) and consisting of 43 statements, was used. As a result, it is seen that the factors belonging to the principal-agent theory affect the success of management consultancy moderately and positively. "Common vision and trust", which are among this theory factors, are on "budget and time compliance", which are among the management consultancy success factors; In addition, the "collaboration intensity" factor has moderate positive effects on "degree of achieving goals" and "profitability". It is hoped that the research results will contribute to the institutionalization and development of the investment consultancy profession, whose legitimacy is still debated in Turkey.

**Keywords:** Management and organization, Corporate governance, Management consultancy, Principal-agent Theory

*\*Bu çalışma, (2022) İstanbul Gelişim Üniversitesi LEE, İşletme ABD, "Asil Vekil ve Kaynak Tabanlı Görünüm Teorileri Açısından Yönetim Danışmanlığının 'Algılanan' Başarısının Analizi" başlıklı doktora tezinden türetilmiştir.*

## 1. Giriş

Yönetim danışmanlığı, özel ya da kamu kuruluşlarının sözleşme kapsamındaki faaliyetler için danışmanlık hizmeti satın aldığı bir iş birliği faaliyetidir. Bu iş birliğinin sürdürülebilir olması verilen danışman tarafından verilen hizmetin başarılı sonuçlar doğurması ile mümkün olabilir. Günümüzde yönetim danışmanlığı sermayesi artık Türkiye dahil çoğu devlet yönetimleri kademesine dek büyüyen ve gelişen bir sektör haline gelmiştir. 1990'ların başlarında Avrupa'da 10 milyar avroluk hacme, 250.000 civarın danışmana sahip olan sektör, 2007 itibarıyla Amerika'da 600.000, Avrupa'da ise 450.000 danışman istihdam edecek hacme, Amerika'da 125 milyar dolar, Avrupa'da da 74 milyar avroluk Pazar büyüklüğüne ulaşmıştır. Sektörün, sürekli olarak ekonomilerin büyüme performansından daha fazla büyüme eğilimi sergilemesi, bu gelişmenin yakın gelecekte de süreceğini ve özellikle GOÜ kanalıyla büyümenin destekleneceğini göstermektedir. ABD'de 2008 yılında 125 milyar dolar iş hacmi ve 605.000 istihdam kapasitesine ulaşmıştır (Kurt, 2008: xiii). Örneğin: Avrupa Birliği'nden çıkış sürecinde (Brexit), İngiliz hükümeti, Ocak 2018'de 3 aylığına 888 bin dolarlık bir anlaşma

kapsamında bir yatırım danışmanlığı olan McKinsey'den "yeni gümrük ortaklıkları modelinin ticari fizibilitesi" konusunda danışmanlık hizmeti aldığını açıklamıştı. Türkiye'de yönetim danışmanlığı sektörünün güncel görünümüne bakıldığında, sektörün parasal büyüklüğü hakkında net bir rakam olmasa da 100 milyon doların üzerinde olduğu tahmin edilmektedir.

Yukarıda değinilen olumlu gelişmeler paralelinde, sermaye sahipliği ile yönetimin birbirinden ayrıldığı başka bir deyişle, temsilcilik ilişkilerinin farklılaştığı günümüz iş ve yönetim dünyasında olumsuzluklar da söz konusudur; Örneğin, taraflar arasındaki çıkar çatışmalarının, şirketleri iflaslara kadar götürebildiği (örneğin, Parmalat, Enron, Worldcom gibi büyük şirketlerin batışları) durumlar ortaya çıkmış ve yine 2008 krizindeki bu sorunların kaynaklık etmesi konunun önemini daha da arttırmaktadır. Buna karşın ilgili yazındaki çalışmalar yeter düzeyde ve kapsamda olduğunu söylemek mümkün görünmemektedir. Aksine, halihazırda yatırım danışmanlığının bir meslek dahi veya sektör olup olmadığını veya niteliklerini örneğin dürüstlüğünü kısaca meşruluğunu sorgulayan tartışmaların süregeldiğini görmekteyiz. Bu eleştirilerin bir kısmı da yönetim danışmanlığı hizmeti kapsamında gerçekleştirilen projelerin pek çoğunun başarıya ulaşamaması noktasında yapılmaktadır. Bu durum yatırım danışmanlığında başarı ya da başarısızlık kriterlerinin ne olması gerektiği sorunsalını ortaya çıkarmaktadır. Bu çerçevede yönetim danışmanlığı alanının kurumsal bir kimlik kazanması kadar, danışmanın başarısını etkileyen faktörlerin incelenmesi de ayrı bir önem arz etmektedir. Böylece ister kamu ister özel sektörde faaliyet gösterecek bir firma için, uzun vadeli, sürdürülebilir, etkin ve yetkin bir gelişimin kısaca başarı için, temel kriterlerin ve normların belirlendiği stratejiler oluşturulabilir. Bu çerçevede işletme yönetimi yazının geliştirdiği Temsilcilik teorisi, Vekâlet teorisi ve türev teoriler ve yaklaşımlar ortaya çıkmıştır. Doğal olarak, bir kamu veya özel sermaye sahibi olan müşterilerle, onların vekil tayin ettikleri yatırım danışmanları ilişkisinin, söz konusu teoriler içinden Vekalet teorisi çerçevesi kapsamı içinde incelenmesi mümkün gözükmemektedir. Çünkü, genel itibariyle, Vekalet teorisi, vekâlet veren ve vekil arasındaki vekâlet problemlerini ele almakta olup bu problemlerden kaynaklanan vekâlet maliyetlerini minimize etmeyi amaçlamaktadır. Yine benzer şekilde, bazı firmaların uzun vadede kârlılığını nasıl sağlayabileceği ve sahip olduğu kaynaklar vasıtasıyla rekabet gücünü nasıl arttırabileceğini açıklamaya yönelik olan Kaynak tabanlı yaklaşımın da başarıyı ölçmede kullanılabilirliğini düşünülebilir. Çünkü, şirketlerin bir danışmanlık hizmeti almaya karar vermesindeki temel etkenin; sahip oldukları kapasitelerdeki yetersizlikler olması başka bir deyişle, "zaman" ve "yetkinlik" konusunda kaynakların yönetimi noktasındaki problemleri olduğu bilinmektedir. (Bkz. Kubr, 2005; De Sarbo vd., 2006) O halde gerek yatırım danışmanının başarısı için Asil-vekil Teorisi'nin analizlerinden gerekse yatırım danışmanının projelerinin başarısında Kaynak tabanlı yaklaşımlardan yararlanılarak yönetim için başarı ölçekleri kullanılabilir. Başka bir deyişle, danışmanlık projelerinin başarısı büyük ölçüde, ilgili projelerdeki beşerî ve mali farklı kaynaklara bağlı olduğu için, kaynak bağımlılığı teorisinden türetilen başarı faktörleri olan; "kaynak danışmanı uzmanlığına, müşterinin sağladığı kaynaklara ve kaynak üst yönetimi desteğine" odaklanılarak, Asil-vekil Teorisi'nin ortaya koyduğu başarı araçları genelleştirilerek tüm sektöre uyarlanabilir. Böylece gerek müşteri kurum gerekse vekili olan danışmanlar ihtiyaç duyulan kaynakları sağlamak veya arttırmak zorunda olduğundan, iş birliği dahilinde gerçekleştirilecek farklı projelerde elde edilebilecek kaynakların çeşitliliği artabilecektir. Nihai olarak bu durum, belirli düzenlemelerle tatmin edici sonuçlara ve proje başarısına hizmet edecektir.

## 2. Kavramsal Çerçeve

Yönetim, tüm kurum ya da kuruluşların eylemlerini belirlenmiş bir amaca ve/veya hedefe dönük şekilde organize eder ve bunu yaparken, kurum ya da kuruluş üyelerini örgütler (Daft, 2021). Mezar taşında “Bilimsel yönetimin babası” yazan (www.economist.com/news/2009) Frederick Winslow Taylor (1856-1915) “Yönetim, neyi ne zaman yapacağını bilme ve bunun en iyi, en ucuz şekilde yapıldığını görme sanatıdır” diyor (Taylor, 2011). Yönetim, sahip olunan kaynakları en az maliyetle (yani etkin) ve hedefe yönelik (yani etkili) şekilde kullanmaktır.

Yönetim bilimi çalıştığı alan açısından kamu ve özel sektör olarak iki grupta incelenebilir. İlk grupta kamu kurumları ve görevlileri; bu kurumlarının örgütsel yapıları, yönetsel faaliyetleri, sorunları ve her türlü unsurları olan “kamu yönetimi bilimi” devletin yapısını, işleyişini, siyasi partiler, hükümet, yerel yönetimler, sivil toplum örgütleri gibi örgütleri ve çalışmalarını incelenmektedir. İnceleme alanı ticari nitelikli özel sektör kuruluşlarının yönetsel işlem ve eylemleri olan “işletme yönetimi bilimi” ise muhasebe, finansman, üretim, pazarlama, ticaret hukuku gibi alanları incelemektedir (Öztekin, 2010’den alıntılanan Seçtim ve Erkul, 2020:22).

Tarihsel süreçte sanayi devrimi, dünya savaşları, bilgi ve iletişim teknolojilerindeki ilerlemeler, küreselleşme, işgücü yapısı ve beklentilerdeki değişimler gibi birçok nedenden kaynaklanan gelişmeler, yönetim düşüncesinde sürekli değişimleri kaçınılmaz kılmıştır. Bu değişimlere uyum sağlayabilmek için insanlar yeni yönetim teori ve yaklaşımları üretmişlerdir. Yönetim bilimi tarihsel süreçte doğrusal biçimde gelişmemiş, farklı disiplinlere üye araştırmacılar, birbirinden farklı bakış açılarıyla ayrı yaklaşımlar geliştirmişlerdir. Bu yaklaşımlar genel başlıkları ile Klasik, Neo-klasik ve Modern yönetim yaklaşımları olarak sınıflandırılabilir. Bu nedenle yönetim düşüncesindeki gelişmeleri sınıflandırmak zordur (Seçtim ve Erkul, 2020:22). Yönetim yaklaşımları ilgili yazında dört temel başlık altında incelenmektedir. Bunlar: Klâsik, Neo-Klasik, Modern ve Modern sonrası (Postmodern) yaklaşımlardır. Adam Smith (1723-1790) ve takipçilerinin güçlü olduğu Klasik iktisat ve Liberalizmin öne çıktığı dönemde yönetim anlayışı da bu paralelde üretime ve kârlılığa dolayısıyla üretimi arttıracak işçilerin verimliliğine odaklanmıştır. Benzer şekilde, örgütsel etkinlik için ‘yöneticilerin hangi işlevleri hangi ilkelere uyarak yürütmesi gerektiği’ sorusunun cevabını “Yönetim süreci yaklaşımı” ile ortaya koyan Henri Fayol (1841-1925), yönetim faaliyetlerini analiz ederek bunları kendi içinde işlevlerine ayıran ilk yönetim bilimcidir (Özer&Çiftçi:133).

1930 krizinin yarattığı geneli devasa işsizlik, Klasik yaklaşımın tam istihdam varsayımını çürütürken, takipçileri olan Neo-klasikler, kuramları yeniden ele almış insan ilişkilerine ve bunları etkileyen çevre koşullarına odaklanmışlardır. Örneğin; Bu yaklaşım kolları olan Lozan okulunda V.Pareto (1848-1923) genel refaha; Viyana okulundan E.B.Bawerk (1851-1914) zamana W.S.Jevons (1835-1882) doğa olaylarına bakmıştır. Bu okulun mensubu C.Menger (1840-1921) ve Cambridge okulu mensubu A.C. Pigou (1877-1959) sahip olunan kaynaklara özellikle kapitale, İsveç okulu mensubu K. Wicksell (1851-1926) vergi yapısına dikkatleri çekmiştir. (Adaçay, 2018: 283-338). Örnekleri çoğaltmak mümkündür. Özetle, Neoklasik yaklaşım iki ana eksenden “Davranışsal” ve “Çevresel” boyutlarıyla insan ilişkilerini ve bu kapsamda yönetimi sorgulamış; işyerinde psikolojik, davranışsal ve çevresel etmenlere odaklanarak, yönetimi yeni bir boyuta taşımıştır. Üretim modelleri üzerine çalışan J. Pfeffer ve G. Salancik (1978)’un geliştirdiği Kaynak tabanlı görüş, işletmelerin iç çevresel koşullarına odaklanması sebebiyle bu yaklaşım kapsamında değerlendirilebilir. Bu görüşe göre, ortalamanın üzerinde kâr elde edebilmenin temel belirleyicisi, işletmelerin sahip olduğu kaynak ve kabiliyetleri geliştirmelerine ve kullanmalarına bağlıdır.

Neoklasik yaklaşımın bazı açmazları zamanla ortaya çıkınca, örgüt ile dış çevre arasındaki etkileşime odaklanan Modern yaklaşımlar artmıştır. Bu yaklaşımlar, artan rekabet ve yükselen belirsizlik koşullarında yönetimin çevresel baskılara nasıl karşılık vereceğini sorgular niteliktedir. Örneğin, Kamu tercihi Teorisi (1957) ile anayasa ve siyasete odaklanan J. M. Buchanan (1919-2013) ve rekabeti bozan oligopolcü yapıları inceleyen Kurumsal iktisatçı J.K. Galbraith ya da “Post- Darwinian ekonomi” olarak adlandırılan açıklamalarıyla bilinen Evrimci iktisadın babası T. B. Veblen ( 1857-1929) bu dönemde ortaya çıkan isimlerdendir (Adaçay, 2018:492). İşletme yönetimi kapsamı açısından ise; örgütlerde, “teknik, psikolojik, yapısal ve yönetsel” alt sistemler bulunduğunu savunan Porter Sistem Yaklaşımı, örgütün çevresine yaptığı vurgu ve geliştirdiği bütüncül bakış açısı ile önceki yönetim yaklaşımlarından farklılaşmıştır. Bu yaklaşıma göre işletmelerin davranışları sektördeki beş rekabetçi güçle açıklanabilir. Bunlar: “(i) Sektöre girebilecek yeni işletmelerin oluşturduğu tehditler; (ii)Sektördeki mevcut rakipler arasındaki rekabet; (iii) Alıcıların ve (iv) tedarikçilerin pazarlık güçleri ve (v) İkame ürünlerin tehdidi” olarak sıralanmaktadır. Söz konusu güçler, işletmelerin farklılaşmada maliyet liderliğinde ve odaklanmadaki stratejilerinin de farklılaşmasına neden olmaktadır (Porter, 2008). Yönetimdeki stratejilerin nasıl şekilleneceği noktasındaki tartışmalar, ortaya çıkan hızlı ve rekabetçi yenilikler ve / veya krizler ekseninde değişirken örneğin Kaynak tabanlı görüş gibi statik nitelikte olan görüşlerde eleştirilmeye başlanmıştır. 1970’li yıllarda her alanda ve nerdeyse her yerde etkili olan Post-modernizm, sürekli öğrenme ve gelişme ekseninde, çalışanları ve yönetenleri de kısaca topyekün örgüt felsefelerini de değiştirerek, “rekabet stratejileri, örgütsel ekoloji, örgütsel gruplaşma, örgütsel strateji, işlem maliyeti, kaynak bağımlılığı, bilgi işleme, kurumsallaşma ve vekalet” konularında önemli yeni açılımlar getirmiştir. Modern çağdan uzaklaşan bu yeni dönemde, yeni kavramlar ortaya atılmış, geçmişten ayrılan bir yapıda, geleceğin belirsizliklerini ve risklerini ortadan kaldıracak tahminlerin yapıldığı kısaca dinamik bir yapı gereği ortaya çıkmıştır. Örneğin, sahip olunan kaynakların sürdürülebilir rekabet avantajına dönüşmesiyle ilgili süreçleri net olarak açıklayamayacağı iddiasıyla, kaynak tabanlı görüş eleştirilip, bu eksikliklerini gidermeye çalışan daha dinamik bir yaklaşım olan “Dinamik yetenekler yaklaşımı” ortaya çıkmıştır. (Wang&Ahmed, 2007)

Modern sonrası yönetim düşüncesinde bir diğer farklı yaklaşım sosyoloji ve iktisat bakış açısı ile ilgili yaklaşımdır. Daha önceleri gelişen yönetim yaklaşımları genel olarak örgüt odaklı yaklaşım sergilerken, bu bakış açısı örgütlerin bütününden oluşan yapıyı makro bakış açısıyla ele almıştır. 1980’ler sonrası küresel düzeyde yaşanan hızlı teknolojik ve sosyal değişimler, çokuluslu ya da uluslararası şirketlerin varlığındaki artışlar paralelinde, post-modern yönetimi geleneksel hiyerarşi ve kalıpyargılar düzleminden koparan bir niteliğe dönüştürmüştür. Artık dikey değil yatay, ırk, etnisiye ya da, cinsiyet ayrımlarının olmadığı katılımcı- çoğulcu bir yönetim anlayışı yaygınlaşmaya başlanmıştır.

Postmodern yönetim yaklaşımları, işletmeleri gelecek risklerden korumak için küreselleşme ve teknolojik değişimler gibi gerek piyasa ile ilgili dış koşulları, gerekse örgüt içi çalışma, iletişim, davranışlar ve kaynaklar gibi öznel koşulları dikkate almaktadır. Kısacası artık uzun vadeli sürdürülebilir yönetimin çevresel ve davranışsal nitelikteki etki ve etkilenme sahası genişlemiş; daha dinamik ve rekabetçi dolayısıyla tüm bunların etkisinde daha riskli hale gelmiştir. Artık, tüm bunları kapsayan; örgütsel, finansal, çevresel, ekonomik ve teknolojik yönlerden analizler içeren yönetim modelleri ve stratejilere ihtiyaç duyulmaktadır. Bu ihtiyaç, yönetimleri farklı faaliyetler için fonksiyonel nitelikte bağımsız ve uzman dış desteklere yönlendirmektedir. Kimi zaman örgütlerin fonksiyonları “personel” olmayan “vekil”lerle yürütülmeye başlanmıştır. Bu açıdan bir sistem kurup ardından sistemi büyütüp, işlerini yükseltmiş insanlar çeşitli konularda uzman danışmanlardan destek almaktadırlar. Buna en iyi

örneklerden biri de yönetim danışmalığıdır. Post-modern yönetim anlayışlarından birisi olan (Babacan ve Eriş 2006: 90) Vekalet Teorisi bu kapsamda asil olan yönetim ile vekil nitelikteki uzmanların ilişkilerine ve bu ilişkilerden doğabilecek sorunlara odaklanmaktadır.

K. Eisenhardt (1988) ortaya koyduğu Vekalet Teorisi, birbirleriyle iş birliği içinde olan tarafların; motivasyonlarını, birbirlerini denetleme ihtiyaçlarını, bilgi ve yetki paylaşımlarını ve bu paylaşımlardan kaynaklanabilecek sorunların çözümünü inceleyen bir teoridir. İktisat, yönetim-organizasyon ve türev satış, pazarlama, muhasebe, finans gibi farklı ve çeşitli alanlarda kullanılan, araçsallığı yüksek bir teoridir (Şişmanoğlu vd., 2020). Ayrıca, örgütleri değişim ve uyum açısından inceleyen sosyoloji-iktisat bakış açısıyla ele alan yaklaşım grubunda gerek amaç gerek temel kavramlar açısından farklı görüşler yer almıştır. Bu gruptaki yaklaşımların gelişmesine öncülük eden diğer yazar ve görüşlerden bazıları şu şekilde sıralanabilmektedir (Koçel, 2018: 364; Seçtim ve Erkul, 2020: 33). 1957: İşlem Maliyeti Teorisi- O. Williamson (1975), Kurumsallaşma Teorisi- J. Mayer ve B. Rowan (1977), Endüstri temelli yaklaşım ve Rekabet Stratejisi Teorisi- M. Porter (1980).

Şirketin ve dolayısıyla şirket yöneticilerinin başarısının sürekliliğini mümkün kılacak olan hedef ve görevler, başka bir ifadeyle önceden belirlenen bir amaca ulaşmak için tutulan yolların ve uygulanan yöntemlerin tümü bir “strateji”dir. Yönetim danışmanlığı, bir şirket yönetimine, uzun vadeli amaç ve hedeflerine ulaşmak amacıyla kuruluşun stratejisi, yapısı, idaresi ve operasyonlarıyla ilgili objektif tavsiye ve yardım sağlanmasıdır. Bu tür bir yardım, seçeneklerin önerilerle birlikte tanımlanmasını; ek bir kaynağın tahsisini ve/veya çözümlerin uygulanmasını içerebilmektedir. Yönetim danışmanı, “özel ya da kamu sektöründeki her türlü şirkete, strateji, politika, pazarlama, organizasyon, prosedür ve metotlarla ilgili sorunları tanımlamak ve araştırmak, analizler neticesinde elde edilecek bilgilere dayanan tavsiyeler formüle etmek, müşteri ile, yapılması gereken en iyi işlemi tartışmak ve anlaşmaya varmak, müşteri tarafından talep edilmesi halinde, verdiği tavsiyelerin uygulanmasına yardımcı olmak yoluyla profesyonel hizmet sunan niteliğe sahip ve bir şirkete bağımlı/bağımsız olan bir kişidir” (Curnow ve Reuvid, 2005) Yönetim danışmanlarının çalışma sahaları içinde söz konusu tüm süreçleri de içinde barındıran strateji, firmalar için önemli bir başlıktır. Büyük ölçekli organizasyonlar için, salt bu amaçla danışmanlık hizmeti veren stratejik yönetim danışmanları mevcuttur. Bu nedenle, yönetim danışmanlığı projeleri genellikle üst yönetim düzeyinde karmaşık stratejik sorunların çözümünü içerir (Greiner ve Metzger, 1983). Bronnenmayer, Wirtz ve Göttel (2016)’e göre yönetim danışmanlığı, firmaların rekabet gücünü artırmak için önemli hale gelmiştir. Ancak, şaşırtıcı bir şekilde, başarılı bir yönetim danışmanlığı projesini neyin oluşturduğunu açıklayan çok az ampirik kanıt mevcuttur.

### 3. Yönetim Danışmanlığının Türkiye’deki Gelişimi

Türkiye’de 1930 krizinin etkisiyle, dış ticareti organize etmek ve ihracatçıları desteklemek amacıyla kurulan Türkofis (1934-1939) yönetim danışmanlığının ilk örneği sayılabilir (Erdost, 2004). Bu teşkilatın temel görevi, uluslararası piyasalarda Türk mallarının arzını kolaylaştıracak yolları araştırmak ve girişimlere rehber olmaktı. Piyasalar, rakipler, ürünler ve fiyatlar hakkında araştırmalar yapmak ve ticaret yapacak olanları bilgilendirmek görevleri arasındaydı. O dönemde bu ofis, Türk malları için yeni pazarlar bulunmasını ve var olan pazarların güçlendirilmesini sağlamıştır.

1960’lı yıllarda özel sektörün ekonomik alanda faaliyetleri arttırmaya başlamasıyla danışmanlık faaliyetlerinin de ortaya çıktığı görülmektedir. Dönemin önde gelen işadamlarının girişimiyle 1962’de kurulup 1979 yılına kadar Türk iş sistemi içerisinde bilgi transferi ve dergi üzerinden bilgi yayımı faaliyetlerine devam eden Türkiye için Sevk ve İdare Derneği önemli bir örnektir. Bir diğeri ise, başlangıcı Vekaletlerarası Produktivite Komitesi”(1954) olan

1965’de özel yasayla kurulan Milli Prodüktivite Merkezi (MPM)’dir. Bu merkez tüzel kişiliğe sahip ve çok taraflı resmi bir kurum olarak 2011 yılına dek hizmet vermiştir. Yurtdışındaki gelişmelere kıyasla Türkiye’de yönetim danışmanlığının oldukça geç bir tarihte yaygın hale geldiği anlaşılmaktadır.

Günümüzde halihazırda, Türkiye’de yerli kaynaklarla ya da yabancı ortaklı biçimlerde küçük ölçekli ya da dünya çapında faaliyet gösteren yönetim danışmanlığı firmaları mevcuttur (Kaynak, 2019). Bunlara genel kapsamda örnek olarak: uluslararası örgütlerin himayesindeki kuruluşlar; KOSGEP ve TODAİ vb. kamu sahipliğindeki kuruluşlar; yabancı veya yerel sermayeli yönetim danışmanlığı firmaları ve bireysel danışmanlar verilebilir. Türkiye’deki yönetim danışman birlikleri ise şunlardır: İlki, Türk Müşavir Mühendisler ve Mimarlar Birliği (TürkMMMB)’dir; 1980 tarihinde kurulan Bağımsız müşavirlik hizmeti veren, mühendis ve mimarları temsil eden dernek statüsünde, kâr amacı gütmeyen bir sivil toplum kuruluşudur. İkincisi; Yönetim Danışmanları Derneği (YDD): 1991 yılında faaliyetlerine başlamış olan YDD, uluslararası kabul gören metodolojiler, standartlar, kurallar ve uygulamalar odağında yönetim danışmanlığı mesleğinin Türkiye’de gelişmesine yardımcı olmak; yönetim danışmanlığı hizmetinin kalitesini yükseltmek, mesleğin saygınlığını ve tanınırlığını arttırmak amaçlarıyla kurulmuştur. Son olarak; Profesyonel Danışmanlar Derneği (PRODER): 2015 yılında Antalya’da Tarım ve Kırsal Kalkınmayı Destekleme Kurumu’nun organizasyonu sayesinde bir araya gelen onlarca danışmanın örgütlenerek, proje danışmanlığı hizmetinin ulusal ve uluslararası ölçekte bir meslek olarak kabul edilir hale gelmesini sağlamak ve her bir üyesinin; alanlarında, uluslararası rakipleriyle rekabet eder seviyeye ulaştığı bir dernek olmak amacıyla kurulmuştur. (Kurt, 2008).

Türkiye’de alana ilişkin yaşanan veri eksikliği bir yandan sektörün geldiği konumun anlaşılmasını engellerken diğer yandan Türkiye’nin bu alanla ilgili raporlarda yer almamasına da yol açmaktadır. Olgunluğa erişmiş olsa da sektörün Türkiye’deki seviyesi, Avrupa’ya göre geridedir. Kayıt dışılık, normların yaratılamaması, sektöre giriş engellerinin düşük olması temel karakteristikler olarak görülmektedir. Türkiye’de yatırım danışmanlığı sektörünün hacmi açısından net istatistiksel sonuçlara ulaşılamasa da kıyaslama ile bir fikir edinilebilir. Türkiye ekonomisi ve iş sisteminde yaşanan dönüşümlere bağlı olarak sunulan gelişim, yönetim danışmanlığının Türkiye’de bir sektör olarak anılabilecek olgunluğa eriştiğini gözler önüne sermektedir. Ancak hala birtakım temel eksikliklerin (sektöre ilişkin istatistiksel bilgi eksikliği, yasal düzenleme eksikliği vb.) varlığını da not düşmek gerekir. Türkiye’de yönetim danışmanlığı sektörünün güncel görünümüne bakıldığında, sektörün parasal büyüklüğü hakkında net bir rakam olmasa da 100 milyon doların üzerinde olduğu tahmin edilmektedir. Bu veri, yönetim danışmanı İsmet Dinçer tarafından Hürriyet gazetesine verdiği röportajda 27 olarak telaffuz edilmektedir (Hürriyet, 1998). Bugün itibariyle bu rakamın 100 milyon avroyu aşmış olabileceği akla gelmektedir. Çünkü yönetim danışmanlığı sektörü konusunda verilere sahip olan bazı Avrupa ülkeleri ile kıyaslama yapıldığında da bu tahmin güç kazanmaktadır. Örneğin: Bosna’nın 50, Bulgaristan’ın 60, Slovenya’nın 142 ve Romanya’nın 260 milyon avroluk sektörel büyüklükleri düşünüldüğünde, bu rakam çok da iddialı olmamaktadır. Bu alanda bir bakıma kıstas, yönetim danışmanı sayısı üzerinden de yapılabilir. Örneğin Bulgaristan 60 milyon avroluk sektör büyüklüğüyle 3.000 danışman istihdam etmektedir. Türkiye’de ise, YDD web sitesinde yer alan Seçen’in (2006) makalesinde 8.000-9.000 civarında danışmanın olduğu vurgulanmaktadır. Bu noktada, danışman sayısı açısından bir kıyaslama yapıldığında da sektörün büyüklüğü hakkında bazı tahminlere ulaşmak mümkündür. (Alıntılayan Koç, 2008: 94)

#### 4. Kuramsal Çerçeve

Yukarıda kısmen yer verilen görüşlerin farklılık göstermesi yönetim danışmanlığını açıklayacak tek bir baskın yaklaşımın belirlenmesini güçleştirmektedir. Alana ilişkin sorunların çözümlenmesinde kapsamın genişliği ve sorunların karmaşıklığı farklı disiplinlerden beslenen ve çok yönlü kuramsal yaklaşımlar kullanılmasını zorunlu kılmaktadır. Bu çalışmada, konuya farklı bakış açılarından yaklaşabilmek amacıyla iki kuramsal yaklaşımın ürünleri olan Asil-vekil (Vekâlet) Teorisi ve Kaynak Bağımlılığı Teorisi esas oluşturmuştur.

##### 4.1. Asil-Vekil (Vekalet) Teorisi

Daha önceki açıklamalarda değinildiği gibi kaynaklara sahiplik ve kaynakların yönetimi ayrılmaktadır. Kurum ya da kuruluşlar, yönetim hakkını devrettikleri durumlarda, tarafların farklı çıkarları doğrultusunda farklı motivasyonlar ortaya çıkabilmekte ya da taraflar arasında kontrol ve bilgi paylaşımı konularında sorunlar konularında çalışmalar yapılmaya başlanmıştır (Koçel, 2020). Vekalet Teorisi'nde Vekil: "sahip niteliğindeki asilin amaçlarına ulaşması için çalışanı"; Asil ise, "vekili kendi amaçları doğrultusunda çaba harcamak için teşvik eden bireyi" ifade etmektedir (Yu ve To, 2011). Tarafların kendi çıkarlarını maksimize etmeye çalışan fırsatçı bireyler olarak tanımlanmaları, vekâlet sorunlarının ortaya çıkmasının temel nedenidir (Huang ve Chang, 2010). Ayrıca vekilin, işlemler konusunda asilden daha fazla bilgiye sahip bir uzman olması ve dolayısıyla onun davranışlarının tahmin edilemez olması, bu sorunun bir başka boyutudur. Bu kapsamda iki temel sorun çözüme muhtaçtır (Sanders ve Hambrick, 2007).; Birincisi, asil ve vekil arasındaki amaç ve istekler doğrultusunda ortaya çıkabilecek çıkar çatışması; İkincisi, olası riskler karşısında farklı davranabilmelerinin ortadan kaldırılmasıdır. Örneğin; vekiller büyüme ve genişleme veya kârlılığı gözeterek yüksek riskli yatırımlara kaynakları yönlendirmek isterlerken, asiller farklı hedeflere yönelik olarak ya da bütçe kısıtları nedeniyle riskli ya da yanlış gördükleri bu yatırımı desteklemeyebilirler. İki temel soruna yönelik çözümlerin ilki, yönetimde asil ve vekil için ortak vizyon ve güvene işaret ederken, ikincisi güven ve iş birliğine işaret etmektedir.

Bu teorinin çözümlerinin güncel hayatta uygulanabilir ve ölçülebilir nitelikte olduğunu düşündüren pek çok örnek verilebilir (Eisenhardt, 1989). Her borç veren ve sermayesinin yönetimini devretmiş olduğu borçlu; evinin yönetimini devrettiği evsahibi ve kiracısı, doktor ve bilgisinin yönetimini devrettiği hastası bu kapsamda düşünülebilir. Bu örnekler çoğaltılabilmekle birlikte yaşanan ilişki bağlamında en uygun örnek yönetim ve danışman ikilisinde verilebilir. Çünkü müşteri- örgüt, vekil- danışmanlık hizmetini örgüt sorunlarını çözmek için talep etse de, görevini tamamladıktan sonra ilişkileri ortadan kalkacaktır ve danışmanlar artık ortak çıkara hizmet etmeyebilir. Başka bir deyişle, müşteriler ve danışmanların antlaştıkları bir sözleşme doğrultusunda kendi amaçları doğrultusunda çalışacak ve çıkarlarını maksimize edebilecek çok az zamanı ve bilgisi olabilir (Luo ve Liberatore, 2009; Bronnenmayer ve Göttel: 2016). Bu gerekçeyle, sözleşmenin öngördüğü hedeflere ulaşmak ve projenin başarılı bir şekilde hayata geçirilmesi için taraflar arasında belirli olmazsa-olmaz koşulların belirlenmesi, karşılıklı sağlam ve sağlıklı bir ilişkinin zeminini oluşturacaktır. Bu tipte bir ilişki kurmak amacıyla yönetim danışmanlığının başarı faktörleri de Asil-vekil Teorisi'nin işaret ettiği ölçeklerde -ortak vizyon, iş birliğinin yoğunluğu ve güven-belirlenebilir.

##### 4.2. Kaynak Tabanlı Yaklaşım

Kaynak tabanlı yaklaşım, rekabetçi örgüt stratejisi kapsamında şirketlerin kaynaklarını ve bu kaynakların yönetimini ön plana çıkarmaktadır. Şirketin sahip olduğu bilgi ve beceriler dahil tüm erişebildiği olanaklar (Amit ve Schoemaker, 1993; Sanchez vd., 1996), kaynak olarak



kabul edilmekte ve faaliyetlerin koordine edilmesinde önemli fırsatlar yaratmaktadır. Pfeffer ve Salancik (2003) bu yaklaşımı, “işletmelerin kurulu çevrelerindeki faaliyetlerinin gerektirdiği kaynaklara bağımlılık derecesi” olarak ifade etmektedir. Teoriyi benimseyenler, kaynakları maddi-maddi olmayan ve finansal-organizasyonel şekilde sınıflandırabilmektedir. Fakat, bunların şirkete rekabet avantajı kazandıracak şekilde nadir ya da stratejik özellikte olması esastır. Başka bir deyişle, “kaynaklar kusursuz biçimde taklit edilemez ve ikame edilemez olmalıdır” (Barney, 2010). Kaynakların başkaları tarafından kontrol edilebilir olması, örgütlerin varlığını tehdit eder. Bu nedenle tüm kuruluşlar için mümkün olduğunca bağımsız olmayı ister (İzdaş, 2018). Sonuçta, şirketin devamlılığı için hayati önem taşıyan kaynaklara sürekli olarak erişmeleri önemli gerekmektedir. Kaynaklara bağımlılık tehdidi bir yandan şirketleri kaynakların temini noktasında çevresel belirsizliklere ve bağımlılığı azaltıcı stratejilere yöneltmek zorunda bırakacaktır (Yaşbay ve Ataman, 2015). Çalışmanın giriş kısmında da ifade edildiği gibi, şirketlerin yatırım danışmanlıklarına başvurmalarının altında yatan temel sebep kaynaklarının miktarını arttırmak veya mevcut kaynaklarını en uygun şekilde kullanmaktır. Her işletmenin projelerden beklentisi verimlilik, etkinlik ve kârlılık kriterleri üzerine şekillenmektedir. O halde, proje ve dolayısıyla yatırım danışmanlarının başarısı, kaynağa dayalı yaklaşımla da değerlendirilebilir. Nicel veya nitel yeni kaynakların bulunması; kaynakların doğru kullanılıp, kullanılmaması; yatırım projelerinin olduğu kadar danışmanların da performansını belirleyen etkenlerden olacaktır. Kaynağa dayalı yaklaşımının işaret ettiği faktörler bir yandan kaynak danışmanı uzmanlığına, müşterinin sağladığı kaynaklara ve kaynak üst yönetimi desteğine odaklanırken, diğer yandan Asil-vekil ilişkisinin etkinliğini de sorgulayabilir. Bu yönleriyle, bu yaklaşımın yatırım danışmanlığı analizleri için önemli, açıklayıcı ve destekçi nitelikte olabileceğini belirtmekte fayda vardır.

Kaynak tabanlı yaklaşımın takipçisi olan araştırmacılar -aşağıdaki açıklamalarda da kısmen değinildiği gibi- işletme yeteneklerinin performans ve rekabet avantajıyla olan ilişkileri birçok kez test etmiş; ancak, birbirlerinden farklı sonuçlar elde etmişlerdir. Sonuçlardaki farklılaşmanın nedenlerinden birisi, işletme yeteneklerine ait geçerliliği ve güvenilirliği ispatlanmış bir araştırma ölçeğinin bulunmayışıdır (Acar & Zehir, 2008:103).

## 5. Literatür İncelemesi

İlgili yazında yönetim danışmanlığında başarının boyutlarına ilişkin farklı değerlendirmeler mevcuttur. Bu alandaki öncül çalışmalarda bütçe ve programa uygunluk ve hedefe ulaşma derecesi, başarılı danışmanlık projelerinin en önemli özellikleri olarak açıklanmıştır (Simon ve Kumar, 2001; Liberatore ve Luo, 2010; Simon vd., 2011).

Costa vd. (2021) yönetim danışmanlarının başarısını danışmanların özellikleri üzerinden şu beş temel koşula bağlamışlardır: danışmanların (i) deneyimleri, (ii) müşterileri anlama yetenekleri, (iii) uzmanlıkları ve güvenilirlikleri, (iv) şeffaflıkları (v) işlerinin performansına koyabilecekleri süreçler, değerler ve hedefler. Aşağıda bu çalışmanın kapsamı dahilinde olan seçili belli başlı çalışmalara özet şekilde yer verilmiştir.

Danışmanın rolünün ve etkisinin faaliyet üzerinden değerlendirildiği Lovelady (1984)'nin ampirik çalışmasının sonuçları, Weisbard (1974)'in “*araştırılan ve yazılan örgütsel gelişim ile fiilen uygulanan örgütsel gelişim arasında büyük bir boşluk olduğu*” şeklindeki sonucunu destekler niteliktedir. Sonuçlar, danışman rolünün örgütsel gelişmeyi üretmek için kullanılabileceğini doğrulamaktadır; “Etkili danışmanlık ve örgütsel gelişimi ne oluşturur? En etkili stratejiler hangileridir? sorularının cevabında, “olayları akışına bırakarak seyirci -reaktif ile “planlı ve etkili proaktif müşteri merkezli danışmanlık” arasındaki seçimin dikkate alınması

önerilmektedir. Çalışmada, şirketin ölçeği, tarihi geçmişi, danışmanın uzmanlığı ve güç desteği vs. örgütsel gelişimde etkili unsurlar arasında sayılmaktadır. Örneğin değişime acil ihtiyacı olmayan bir durumda ya da çok büyük ölçekli olmak, ne kadar deneyimli ve uzman da olsa bir danışmanı engelleyebilir. Böylesi bir durumda reaktif müşteri merkezli danışmanlığı daha etkin sonuçlara götürebilir. Değişikliğin gerçekleşme olasılığı, yönetimdeki güç dengesi ve gücü yeniden dağıtma/paylaşma istekliliğinin derecesine bağlıdır.

Appelbaum ve Steed (2004 ve 2005) proje çalışmalarında, kritik başarı faktörlerini, çalışanların projelerin başarı düzeyine ilişkin algılarını, projelerin başarısına katkıda bulunabilecek diğer faktörleri, danışmanlığın kullanımına ilişkin genel çalışan görüşlerini toplamak amacıyla anket çalışmaları yapmışlardır. Genel olarak, başarılı ve başarısız olarak değerlendirilen projelerin ölçümlerinde farklılıklar olduğunu tespit etmiştir. Kritik başarı faktörleri olarak: kişinin içsel hazır olma durumunu hesaba katan çözüm; yeni çözümlerin prototipini oluşturmayı içeren proje, açık proje çıktıları; proje ekibiyle birlikte çalışan danışman, danışmanın profesyonelliği ve danışmanın aciliyet duygusunu algılaması belirtilmiştir. Çalışmada, “başarılı” olarak değerlendirilen projeler ile “başarısız” olarak değerlendirilen projeler arasında çoğu ölçümde önemli farklılıklar görülmüştür.

Son yıllarda yapılmış bir diğer çalışma ise, Lallier Beaudoin, Brassard, ve Roy (2022)’un 193 danışmanla gerçekleştirilmiş olduğu çalışmadır. Bu çalışma, danışman bakış açısından “müşteri-danışman iş birliği, danışmanın bağlanma yönelimi ve etkinliği” arasındaki ilişkileri incelemektedir. İşbirliğinin (ittifağın) başarısı, danışmanlar açısından hem sürecin hem de sonuçların başarısını da etkilemektedir.

Bronnenmayer, Wirtz ve Göttel (2016) tarafından yapılan çalışma, algılanan yönetim danışmanlığı başarısını kavramsallaştırmayı, Ana Temsilci Teorisi ile Kaynak temelli görüşe dayalı başarı faktörlerini türetmeyi amaçlamıştır. Bu kapsamda belirli faktörlerin etkileri araştırılmıştır. Çalışmaya göre; “*yönetim danışmanlığı, çeşitli firmaların rekabet gücünü artırmak için önemli hale gelmiştir ve şaşırtıcı bir şekilde, başarılı bir yönetim danışmanlığı projesini neyin oluşturduğunu açıklayan çok az ampirik kanıt mevcuttur*”. İlgili literatürden ve uzman görüşlerinden faydalanarak yönetim danışmanlığı başarısının çok boyutlu bir yapı olarak kavramsallaştırılması gerektiğini belirtmişlerdir. Danışmanlar tarafından algılanan yönetim danışmanlığı başarısının kavramsallaştırılmasının yanı sıra, yönetim danışmanlığının başarı faktörleri de araştırılmıştır. Üçyüzkırkseki yönetim danışmanından sağlanan veriler, yapısal eşitlik modellemesiyle analiz edilmiştir. İlk olarak; “bütçe ve programa uygunluk faktörleri, hedefe ulaşma derecesi, kârlılık ve genişleme” faktörlerinden oluşan 2.dereceden algılanan yönetim danışmanlığı başarısı yapısını geliştirmişlerdir. Çalışmamıza benzer bir yaklaşımla, sözkonusu çalışmada da Asil-vekil Teorisi içeren teorik bir yaklaşım seçilerek yönetim danışmanlığının başarı faktörlerine dair kapsamlı bir anlayış geliştirilmiştir. Sonuç olarak, önerilen faktörler: Ortak vizyon, iş birliğinin yoğunluğu, güven, danışman uzmanlığı, sağlanan kaynaklar ve üst yönetim desteğidir. Altı faktörden beşinin, önemli pozitif etkilere sahip olduğunu teyit edilebilmiş ayrıca bunlar arasında “iş birliğinin yoğunluğu, ortak vizyon ve danışman uzmanlığının”, algılanan yönetim danışmanlığı başarısı üzerinde en güçlü etkiyi gösterdiği vurgulanmıştır. Yönetim danışmanının taşıması gereken nitelikleri tanımlamışlardır.

Diğer seçili önemli çalışmalar, yaklaşımları, önerileri ve önemli kavramları ile özetlenmeye çalışılarak takip eden tabloda verilmiştir.

**Tablo 1.** Literatürden seçili örnekler

Düşünür ve Teori	Yaklaşım	Öneriler	Kavram
Edith Penrose'un (1959) "Firma Büyüme Teorisi	Firmayı, algılanan fırsatların kullanılması ile büyüyen, maddi ve maddi olmayan kaynakların bir birleşimi olan idari yapı olarak tanımlamaktadır	Firmanın büyümesini sağlayan rekabet avantajı, o firmanın sahip olduğu kaynaklarından yapılandırılması ile doğrudan ilişkili bir şekilde gerçekleşmektedir	Yetenek
Kakabadse (1983)  Kakabadse (1986)	Teknolojideki değişiklikler ve pazarın değişen talepleri karşısında üçüncü şahıs rolüne sahip kişileri işe almak, organizasyonu yönetmenin hayati bir unsuru haline gelecektir.  Bir müdahale yürütmenin psikolojisinin çok önemlidir.	Danışmanlardan yararlanmada "müşteri etkinliği" danışmanlık sürecini anlamak kadar önemlidir.  Danışmanın empati becerisine odaklanmaktadır.	Başkalarının dikkate almadığı "yeni içgörüler"  Akıllı müşteri
Lovelady (1984)	Danışmanların iş tanımları, rollerine ilişkin kendi algıları ve çalışma yöntemlerine ilişkin olgusal veriler dâhil olmak üzere çeşitli biçimlerde sağlanmıştır. "Danışmanın rolü" kilit rolde süreci kolaylaştırır. Tüm stratejilere kombinasyon halinde uygulanabilecek bir dizi anahtar boyut üretmiştir. Bu boyutlar: "gücün kullanımı, değişimin getirdiği gücün yeniden dağılımı ve değişimin hızı veya aciliyeti"; dir	Menzel (1975) tarafından geliştirilen "değişim aracısı becerileri sınıflandırma"sını kullanmayı önermektedir.	Danışmanın rolü, "Reaktif-Proaktif müşteri merkezli danışmanlık"

McKinney Kellogg (1984)	Olumlu ve olumsuz müşteri-danışman ilişkileri tanımlanmıştır.	Başarılı istişareleri başarısız olanlardan ayıran faktörleri ayırtırmak	
Wernerfelt (1984);	Firmaların kaynak avantajları ile sıralı (sequential) bir şekilde büyüyebileceğini ifade etmişlerdir.	Ustalık stratejisi	
Barney (1991)	Bir firmanın verimliliğini ve etkinliğini arttırmayı sağlayacak olan stratejileri geliştirmek için nadir kaynakların gerekli olduğunu	Sürdürülebilir rekabet avantajı	
Gable (1996)	Harici bir danışmanla çalışırken müşterinin başarısını değerlendirmek amacıyla (1) danışmanın tavsiyeleri, (2) müşterinin öğrenmesi ve (3) danışmanın performansı değerlendirme alanları olarak belirlenmiştir.	Başarılı olacak danışmanların, (1) müşterinin taahhüt başarısına ilişkin algılarını izlemek, (2) başarı eksikliklerinin nedenlerini belirlemek ve (3) müşteri hizmet düzeylerini iyileştirmek amacıyla uygun önlemleri almak için sürekli bir süreci harekete geçirmelidir.	
Fullerton ve West (1996)	Bulguları: Müşteriler özellikle sözleşme detaylarına odaklanmış, kendi beceri ve davranışlarının ya da danışmanla kurdukları ilişkinin önemine daha az vurgu yapmışlardır. Öte yandan danışmanlar ilişki kurmayı en önemli konu olarak görüyorlardı.	Müşteri-danışman ilişkilerinin kurulması ve geliştirilmesi için önerilerde bulunur	Kabiliyet, İnanç, güven, soğukkanlılık, hızlı refleks,
Nevins (1998)	Yönetim danışmanlığı firmasında	Büyük bir yönetim danışmanlığı firmasının	Büyük bir danışman

	eğitim ve gelişim hakkında bazı ön düşünceler sunmaktadır	ana hedefinin sürekli başkalarının başarılı olmasına yardımcı olmak şeklinde tanımlanmıştır.	yetkin problem çözücüler
McLachlin (1999)	Danışmanlar, özellikle müşterinin çıkarlarını her zaman ön planda tutarak dürüstlük sergilemelidir.	Başarılı bir danışmanlık katılımı için gerekli olan ancak, yeterli olmayan yönler hakkında literatüre dayalı birkaç önermesi mevcuttur.	
McLachlin (2000)	Müşteri performansını, müşteri yeteneklerini veya organizasyon kültürünü geliştiren danışmanlık başarılıdır.		
Kumar, Simon ve Kimberley (2000)	Yönetim danışmanlığı başarısına yol açan stratejik yetenekleri belirlemeyi amaçlamıştır.	Uygulanması gereken en kritik üç yetenek şunlardır: dürüstlük ve dürüstlük; müşteri-danışman iletişimi ve güvenilirliktir. Danışmanlık başarısının en önemli göstergeleri müşteri memnuniyeti; kârlılık ve tekrarlanan işlerdir.	Stratejik yetenekler
Simon ve Kumar (2001)	Müşterilerin yönetim danışmanlığı başarısı için önemli olarak tanımladıkları ilk beş stratejik yetenek; “müşteriyi dinleme ve anlama yeteneği, hizmet kalitesi, müşteri-danışman iletişimi, dürüstlük ve dürüstlük ve teknik bilgi”dir. en önemli başarı göstergeleri ise; “üzerinde anlaşmaya varılan hedeflere ulaşmak; müşteri memnuniyeti, hizmet sunumunun zamanında yapılması, fiilen	İdeal olarak, başarılı bir danışman olmak için 18 stratejik yeteneğin tamamının operasyonel hale getirilmesi ve uygulanması gereklidir. Bunun nedeni, tüm yeteneklerin, müşteriler tarafından tanımlanan bir veya daha fazla başarı göstergesiyle ilgili olmasıdır. Başarı taraflara göre subjektiftir.	Stratejik yetenekler

	uygulanana tavsiyeler; ölçülebilir finansal sonuçlar elde etmek”tir.		
Kaarst-Brown (1999)	Örgütsel güç, değişim aşamaları ve sembolizm teorilerinden alınan kavramları kullanarak, harici danışmanın beş sembolik rolünden oluşan bir çerçeve sunulmaktadır. Bu roller; “değişimin sembolü, değişen normların ve değerlerin sembolü, gücün yeniden dağılımının sembolü, sembolik dilek kuyusu ve örgütsel güçlendirmenin sembolü”nü içermektedir.	Bu sembolik rollerin farklı değişim aşamalarında ortaya çıkışı, önemi ve sonuçları araştırılmıştır. Bu 5 rol, harici danışmanların kuruluşlardaki sembolik ve işlevsel rollerini giriş ve çıkış süreçleri dâhil daha iyi anlamalarına ve daha etkili bir şekilde yönetmelerine yardımcı olabilir.	Sembolik roller  Yeni bilginin üreticisi ve dağıtıcısı
Kitay ve Wright (2004)	Danışmanlık hizmetlerinin bir piyasa bağlamında satın alındığı geleneksel bir ekonomik paradigmadan bakmak yerine, bu tür ilişkileri daha geniş bir çerçevede ‘yerleşik’ olarak görme ihtiyacına işaret edecek şekilde daha faydalı bir bakış açısı sağlandığına inanılmaktadır.	Danışman ve müşteri arasındaki sınır alışverişi konusuna odaklanmanın, bu karmaşıklığı anlamak için verimli bir yol sağladığı önerilmiştir. Örneğin, “içeridekiler” ve “dışarıdakiler” arasındaki ayrımın kesin olup olmadığı veya derecelelerin olup olmadığı teorik bir meseledir. Benzer şekilde, büyüyen “dâhili danışman” olgusuna da değilmiş ve bunun daha fazla araştırılması gerektiği vurgulanmıştır.	İçerdekiler dışardakiler  Dahili danışman  Sınır alışverişi
Cho, Kim ve Seo (2020)	Yönetim danışmanlık sonuçlarından yararlanma konusundaki istekliliği ve danışmanlık performansındaki kazanımlar, şirketin yönetim performansı	Müşteri odaklı danışmanlık	İtibar, iş yapma kabiliyeti ve uzmanlık

	üzerinde olumlu bir etkiye sahiptir.		
Shin, You ve Park (2022)	Proje ortaklarına danışanların iş birliği güdülerini olan özerklik, yeterlilik ve alaka düzeyinin hem ilişki bağlılığı hem de iş birliği performansı üzerinde pozitif (+) bir etkiye sahip olduğu bulunmuştur.	Sonuç olarak, iş birliği performansını artırmak için danışmanlık projesine katılan ortakların “iş birliği güdüsü” önemlidir ve bu nedenle ilişki bağlılığını güçlendirmek için daha fazla araştırmaya ihtiyaç olduğu belirtilmiştir.	Özerlik, iş birliği

## 6. Araştırmanın Metodolojisi

### 6.1. Araştırmanın Amacı

Bu çalışmanın esas amacı, Asil-vekil Teorisi kapsamında öne çıkarılan ölçütlerin yönetim danışmanlığı başarısına etkisini araştırmaktır. Başka bir ifadeyle, araştırmada örgütlere yönetim danışmanlığı yapan uzmanların, Asil-Vekil teorisi kapsamında örgütün proje başarısına olan etkisi araştırılmıştır.

Bu amaç doğrultusunda; “AVT göstergeleri/ölçütleri (ortak vizyon, iş birliği yoğunluğu, güven) yönetim danışmanlığı başarısını (bütçe ve zaman uyumu, hedeflere ulaşma derecesi, kârlılık, büyüme ve genişleme) hangi düzeyde etkiler?” araştırma sorusuna cevap aranmıştır.

### 6.2. Araştırmanın Önemi

Yönetim danışmanlığı başarısının ölçümünde kullanılan kriterler; “bütçe ve zaman uyumu, hedeflere ulaşma derecesi, kârlılık, büyüme ve genişleme faktörleri” şeklindedir. İlgili yazında yönetim danışmanlığı başarısının gerekçeleri sıralanmakla birlikte bu başarının ölçülmesiyle ilgili sektörün gelişim hızına ayak uyduracak nitelikte ve yeter düzeyde kuramsal desteğe sahip ölçekler geliştirilemediği görülmektedir. Bu araştırmada yönetim danışmanlığı başarısı ölçüğü konusunda uluslararası yazından da faydalanılarak, hedeflenen ölçekler geliştirilmeye çalışılmıştır.

Asil-vekil Teorisi’ne göre yönetim danışmanları, vekili oldukları işletme sahiplerinin felsefesi doğrultusunda hareket etmelidirler. Bu teorinin başarı için gerek gördüğü faktörler “ortak vizyon, iş birliği yoğunluğu ve güven”dir. Yönetim danışmanlarının başarısı için işletme sahipleri ile ortak bir vizyonunun paylaşılması, karşılıklı güven duygusunun oluşturulması ve yoğun bir iş birliğinin kurulması gerektiği düşünülmektedir. Kaynak tabanlı görünüm teorisi ise “danışman tecrübesi, kaynak sağlama ve üst yönetim desteği” faktörlerinin yönetim danışmanlığı başarısına olumlu etkisi olduğunu savunmaktadır. Bu kapsamda danışmanlık hizmeti subjektif bir özellik gösterdiği için, danışmanlık hizmetinden beklenen sonuçların Asil-Vekil teorisi ve kaynak tabanlı görünüm teorisi faktörlerine göre incelenmesi gerekmektedir. Bu çalışma Asil-vekil teorisi ve kaynak tabanlı görünüm teorisi bağlamında yönetim danışmanlığı başarısını etkileyen faktörlerin ortaya koyarak literatüre ve uygulayıcılara katkı sunması beklenmektedir. Yönetim danışmanlığı başarısını etkileyen faktörler bilindiğinde, danışmanlık hizmeti başarısızlığının neden olduğu ekonomik ve psikolojik sorunların

azaltılması sağlanabilir. Yönetim danışmanlarının ve dolayısıyla yatırım projelerinin başarıları, mikro ölçekte işletmeler için kârlılık ve sürdürülebilirlik, büyüme hedefleri üzerinde olduğu kadar, makro ölçekte de, ekonomik büyüme ve gelişim, kaynak optimizasyonu, verimlilik, istihdam, sürdürülebilirlik vb. pek çok birbirinin katalizörü konumundaki farklı alanda kazanımlar elde edilmesinde pozitif rol oynayacaktır. Araştırma sonuçları, Türkiye’de yönetim danışmanlığının gelişmesine ve nihai anlamda kurumsallaşmasına ivme kazandıracaktır.

### **6.3.Araştırmanın Evreni ve Örneklemi**

Araştırmanın evreni Türkiye Yönetim Danışmanları Derneği (TYDD), Ege Yönetim Danışmanları Derneği, Akdeniz Yönetim Danışmanları Derneği üyelerinden oluşturmaktadır. İletişime geçilen dernekler tarafından 494 yönetim danışmanına çevrimiçi anket formu gönderilmiştir. Evren büyüklüğünün 440 kişi olması durumunda, örneklem büyüklüğünün 205 kişi alınmasının yeterli olduğunu kabul edilmektedir (Sekaran ve Bougie 2016: 264). Bu amaçla çalışmada minimum bu sayıda katılımcıya ulaşmak hedeflenmiştir. Anket gönderiminden sonra 102 danışmandan geri dönüş alınmasına rağmen anket formunun paylaşılması istenmiştir. Sonuç olarak, kolayda örnekleme yönteminin yanı sıra kartopu örnekleme yöntemi de kullanılarak 6 aylık süre sonunda 232 katılımcıdan geri dönüş sağlanmıştır. İnceleme bulgularına göre, 15 anket, formlarda yer alan ifadelerin tamamının aynı düzeyde görüş bildirildiği tespit edilmesi nedeniyle, analizden çıkarılmış ve toplamda 217 katılımcıdan sağlanan veriler analiz edilmiştir.

### **6.4.Araştırmanın Sınırlılıkları ve Varsayımları**

Araştırma verilerinin, dernek üyesi olan 217 katılımcıdan elde edilmiştir. Buna karşın dernek üyesi olmayan yönetim danışmanlarının sayısı ile ilgili bir veriye ulaşılamamıştır. Katılımcı olan ve dernek üyesi olan bu danışmanların, yönetim danışmanlarını temsil ettiği varsayılmıştır. Araştırmanın bir diğer sınırlılığını ise, araştırma verileri 10.04.2019- 31.10.2019 tarihleri arasında elde edilen verilerdir. Bu yönüyle araştırma, kesitsel tipte bir nicel araştırmadır. Araştırmada yönetim danışmanlığı başarısı, “bütçe ve zaman uyumu, hedeflere ulaşma derecesi, karlılık, büyüme ve genişleme faktörleri” ile sınırlandırılmıştır. Son olarak, katılımcıların, anketi dolduran katılımcıların, anket sorularını yeter düzeyde anladıkları ve verdikleri cevaplarda dürüst oldukları varsayılmıştır.

### **6.5. Araştırmanın Modelleri ve Hipotezleri**

Araştırmanın amacı doğrultusunda oluşturulan araştırma modelleri ve yapısal eşitlik modelinde sınanan modeller aşağıda sırasıyla verilmektedir.



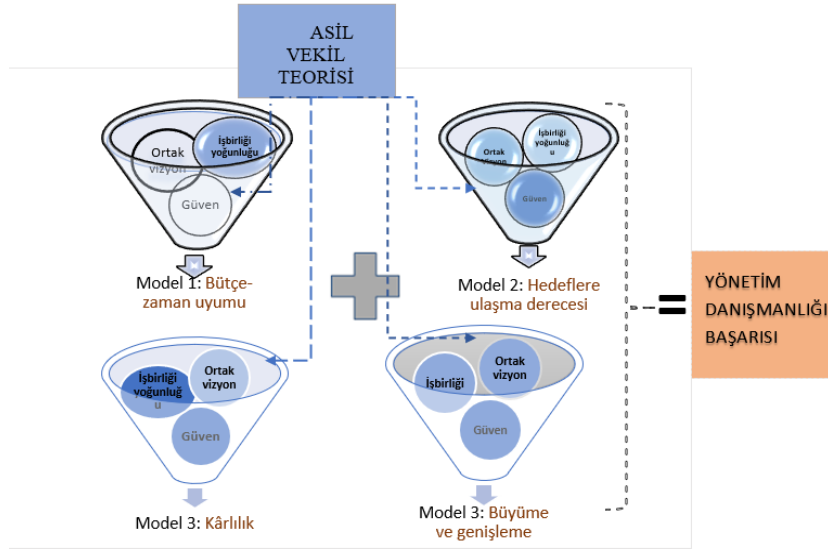

**Şekil 1.** Araştırmanın Modelleri

*Model 1:* Araştırmanın ilk modelinde AVT'nin yönetim danışmanlığı başarı göstergelerinden “bütçe ve zaman uyumu” başarısına olan etkisi araştırılmıştır.

*H1:* Yönetim danışmanı uzmanlarda “ortak vizyon” algısı artarken bütçe ve zaman uyumu artmaktadır.

*H2:* Yönetim danışmanı uzmanlarda “iş birliği yoğunluğu” artarken bütçe ve zaman uyumu artmaktadır.

*H3:* Yönetim danışmanı uzmanlarda “güven” artarken bütçe ve zaman uyumu artmaktadır.

*Model 2:* Araştırmanın ikinci modelinde AVT'sinin yönetim danışmanlığı başarı göstergelerinden “hedeflere ulaşma derecesi” başarısına olan etkisi araştırılmıştır.

*H4:* Yönetim danışmanı uzmanlarda “ortak vizyon” algısı artarken “hedeflere ulaşma derecesi” de artmaktadır.

*H5:* Yönetim danışmanı uzmanlarda “iş birliği yoğunluğu” artarken “hedeflere ulaşma” derecesi de artmaktadır.

*H6:* Yönetim danışmanı uzmanlarda “güven” artarken “hedeflere ulaşma derecesi” de artmaktadır.

*Model 3:* Araştırmanın üçüncü modelinde, AVT'nin yönetim danışmanlığı başarı göstergelerinden “kârlılık” başarısına olan etkisi araştırılmıştır.

*H7:* Yönetim danışmanı uzmanlarda ortak vizyon algısı artarken karlılık algısı da artmaktadır.

*H8:* Yönetim danışmanı uzmanlarda iş birliği yoğunluğu artarken karlılık algısı da artmaktadır.

*H9:* Yönetim danışmanı uzmanlarda güven artarken karlılık algısı da artmaktadır.

*Model 4:* Araştırmanın dördüncü modelinde AVT'nin yönetim danışmanlığı başarılarından “büyüme ve genişleme” başarısına olan etkisi araştırılmıştır. Yapısal eşitlik modelinde aşağıda yer alan hipotezler sınanmıştır.

*H10: Yönetim danışmanı uzmanlarda ortak vizyon algısı artarken büyüme ve genişleme algısı da artmaktadır.*

*H11: Yönetim danışmanı uzmanlarda iş birliği yoğunluğu artarken büyüme ve genişleme algısı da artmaktadır.*

*H12: Yönetim danışmanı uzmanlarda güven artarken büyüme ve genişleme algısı da artmaktadır.*

### **6.6.araştırmanın Yöntemi**

Araştırmada nicel nitelikteki açıklayıcı (sonuç çıkarıcı) araştırma yöntemi kullanılmıştır. Araştırmanın verileri anket tekniği ile toplanmıştır. Matias Bronnenmayer, Bernd W. Wirtz, Vincent Göttel, (2016) tarafından geliştirilmiş ve 43 ifadeden oluşan “yönetim danışmanlığında algılanan başarı ölçeği” kullanılmıştır. Üç ana bölümden oluşan anket formunun birinci bölümünde, danışmanların farklı sınıfsal özelliklerini belirlemeye yönelik ifadeler yer almıştır. İkinci bölümde ise, proje başarısını etkilediği varsayılan AVT ve -ek olarak bu çalışmada kapsam nedeniyle yer verilemeyen- Kaynak tabanlı görünüm yaklaşımını belirlemeye yönelik ifadeler yer almaktadır. Anket formunun son bölümünde ise, proje başarısını sorgulayan ifadeler yer almıştır. Araştırmada (1= Kesinlikle Katılmıyorum; 5= Kesinlikle Katılıyorum) şeklinde beşli Likert tipi ölçek kullanılmıştır. Ölçeklere verilen yanıtlar, yükselerek 5 değerine yaklaşırken ölçeğe yönelik olumluluğu göstermektedir.

Çalışmada AVT'nin örgütün proje başarısına olan etkisini ölçmek amacıyla, bu teori kapsamında ana eksende yer alan üç faktör / boyuttan faydalanılmıştır. Bu faktörler “Ortak vizyon (OV), İş birliği yoğunluğu (İY) ve Güven (G) ” boyutlarıdır. Araştırmada, 217 yönetim danışmanından / uzmanından gelen verileri analiz etmek için yapısal eşitlik modellemesi ile incelenmiştir. Yapısal eşitlik modelinde varyans temelli SmartPLS hazır yazılımından yararlanılmıştır.

**En Küçük Kareler (EKK) Yapısal Eşitlik Yöntemi:** “Hazır yazılımı veri analiz araçlarından birisi olan SmartPLS'nin analiz işleyişi varyans temelli yapısal eşitlik modellemesi olarak da adlandırılan PLS-SEM'e dayanmaktadır. Bu analiz yöntemleri, tahmin yöntemi olarak regresyon gibi EKK yöntemini kullanmaktadır. Bağımlı değişkenin R2 değerini maksimize eden ilişki katsayılarının tahminine dayanmaktadır. Başka bir deyişle, bağımlı değişken latent değişkenin açıklanan varyansını maksimize ederken, hata terimlerin varyansını minimize etmek amaçlı yazılmış bir yöntemdir” (Hair vd, 2014:174-177). “Yöntem kovaryans temelli yapısal eşitlik modellemesinde olduğu gibi, model karmaşıktıkça, tahmin edilen parametre sayısı artıkça daha büyük örnekleme ihtiyaç duymamaktadır. Ayrıca yöntem yapısal eşitlik modellemesinde herhangi bir dağılım varsayımına gerek duymamakta, veri setinden bootstrap tekniğine dayanarak örneklem oluşturulmaktadır. Her bir örneklemde elde edilen parametrelerle ilgilenen ancak parametrik olmayan bir yöntemdir” (Civelek 2018:109-115). “Kısmi EKK yapısal eşitlik modelinin yakınsaklık geçerliliğinin (Convergent validity) olabilmesi için temelde üç kriterin sağlanması gerekmektedir. Bunlardan ilki, gizil (latent) değişkenlere ait her bir gözlenen değişkenin standart faktör yükününün 0,70'ten büyük 0.90'dan daha az olması gerekmektedir” (Chin, 1998 295-336). İkincisi, “her bir yapı için Yapı Güvenilirliği

(Composite Reliability- CR) ve Cronbach Alpha (CA), birleşme geçerliliği (convergent validity) ve ayırma geçerliliğinin sağlanması ve değerlerin 0,70'ten büyük olması gerekmektedir (Hair vd., 2014:111-122). Son olarak, her yapı için Ortalama Açıklanan Varyans (Average Variance Extracted- AVE) değerinin 0,50'den yüksek olması gerekmektedir (Fornell ve Larcker, 1981). Ayrıca  $CR > AVE$  olmalıdır" (Özen vd., 2021: 1-16; Gürbüz, 2019:76-82). Yapısal eşitlik modeli çalışmasında gözlenen değişkenler arasında, doğrusal çoklu bağıntının olmaması bir zorunluluktur. Doğrusal çoklu bağıntının var olup olmadığı SmartPLS yazılımında VIF değeriyle ölçülmekte ve değerlerin 5'ten büyük olmaması beklenmektedir.

PLS-SEM'de modelin tahmin etme gücü, R2, Q2 ve f2 değerleri ile ölçülebilmektedir:

**R2** değeri egzogen (dışsal) değişkenlerin, endojen (içsel) değişkenler üzerindeki açıklama oranını vermektedir. Belirleme katsayısı denilen bu değer, örnekten hesaplanan regresyon denkleminin verilere uyum düzeyini, dolayısıyla denklemin başarısını ölçmede bir istatistiktir. Belirleme katsayısı, regresyon denkleminin başarısını ölçme yanında, denklemin tahmin gücünü de yansıtır.

Endojen (içsel) değişkenler için;

$$0,02 < Q2 < 0,14 \quad \Rightarrow \text{düşük tahmin gücü}$$

$$0,15 < Q2 < 0,34 \quad \Rightarrow \text{orta tahmin gücü}$$

$$0,35 < Q2 \quad \Rightarrow \text{yüksek tahmin gücü}$$

**Q2** değerinin sıfırdan büyük olması araştırma modelinin endojen değişkenleri bir tahmin gücüne sahip olduğunu göstermektedir. Ancak, Q2 değerinin 0,02 ile 0,14 aralığında olması durumunda değişkenler arasında küçük; 0,15-0,34 arasında olması durumunda ise orta; 0,35'den büyük olması halinde ise yüksek tahmin edicilik olduğunu ve modelin orijinal gözlenen değişkenleri iyi bir şekilde açıkladığını/ tahmin ettiğini göstermektedir.

**f2**, egzogen (dışsal) değişkenlerin endojen değişkendeki açıklama oranını vermektedir;

$$f2 \geq 0,02 \quad \Rightarrow \text{düşük etki düzeyi}$$

$$f2 \geq 0,15 \quad \Rightarrow \text{orta etki düzeyi}$$

$$f2 \geq 0,35 \quad \Rightarrow \text{yüksek etki düzeyi}$$

Etki büyüklüğünü gösteren f2 değeri eğer 0,02 ve üzerinde yer alırsa düşük etkiyi; 0,15 ve üzeri değer alırsa orta etkiyi; 0,35 ve üzeri değerler alır ise yüksek etki düzeyini temsil etmektedir. (Grima vd., 2021; Hair vd., 2017).

## 6.7. Araştırmanın Bulguları

Tablo 3'den takip edilebileceği gibi, 217 uzman olarak kabul edilen yatırım danışmanıya yürütülen araştırma bulgularına göre;

*Uzmanların cinsiyetlerine göre dağılımlarına* bakıldığında, katılımcıların %32,3'ü kadın, %67,7'i ise erkeklerden oluşmaktadır.

*Çalışma süreleri açısından* bakıldığında, yönetim uzmanı olarak çalışan bireylerin ortalama çalışma süresi,  $10,29 \pm 6,383$  yıl olarak hesaplanmıştır. Katılımcıların %29'nun çalışma süresi 1-5 yıl arasında iken, %30'unun 6-10 yıl arasında, %21,7'sinin ise 11-15 yıl arasında yönetim danışmanı olarak çalıştığı anlaşılmaktadır. Danışmanlık uzmanlarının danışmanlık şirketindeki

çalışma süresi ortalama  $2,14 \pm 1,055$  olarak hesaplanmıştır. Danışmanlık şirketinde çalışma sürelerine bakıldığında uzmanların %33,6'sının 1-5 yıl arasında; %34,1'inin 6-10 yıl arasında ve %16,6'sının 11-15 yıl arasında çalıştığı belirlenmiştir.

*Görev aldıkları proje sayısına göre dağılıma bakıldığında:* Yönetim danışmanı olarak iş gören uzmanların son 5 yılda yürüttüğü ya da görev aldığı proje sayısı ortalama  $2,76 \pm 1,606$  olarak hesaplanmıştır. Bir tek proje görev alan uzman sayısı oranı %24,4'tür. İki projede görev alan uzmanların oranı %28,6; Üç projede görev alan uzmanların oranı ise %21,7; Dört projede görev alan uzmanların oranı %9,2; Beş ve daha fazla projede görev alan uzmanların oranı ise %16,1 şeklinde dağılmaktadır.

*Danışmanlık şirketinin kuruluş yıllarına açısından bakıldığında* %29 danışmanlık şirketinin kuruluş yılının 1999 yılı ve daha öncesi olduğu tespit edilmiştir. Danışmanlık şirketinin %38,2'sinin kuruluş yılının 2000-2009 yılları arasında olduğu belirlenirken, %32,7'sinin ise 2010 yıl ve daha sonraki yıllarda kurulduğu görülmektedir.

**Tablo 3.** Danışmanlık uzmanlarının özellikleri ve dağılımı

Değişken	Özellik	N	Yüzde	Değişken	Özellik	n	Yüzde
Cinsiyet	Kadın	70	32,3	Çalışma	1-5 yıl	63	29,0
Proje	Erkek	147	67,7	Yılı <sup>1</sup>	6-10 yıl	65	30,0
Sayısı <sup>2</sup>	1	53	24,4		11-15 yıl	47	21,7
	2	62	28,6		16 +	42	19,4
	3	47	21,7	Kuruluş	- 1999	63	29,0
	4	20	9,2	Yılı <sup>3</sup>	2000-2009	83	38,2
	5	8	3,7		2010 +	71	32,7
	6	27	12,4	Çalışma	1-5 yıl	73	33,6
				Süresi <sup>4</sup>	6-10 yıl	74	34,1
					11-15 yıl	36	16,6

					16 +	<sup>3</sup> 4	15,7
--	--	--	--	--	------	-------------------	------

<sup>1</sup>: Yönetim danışmanı olarak çalışma süresine göre <sup>2</sup>: Yönetim danışmanı olarak son 5 yılda görev aldığımız proje sayısı <sup>3</sup>: Danışmanlık şirketinizin kuruluş yılı <sup>4</sup>: Danışmanlık şirketinde çalışma süreniz (yıl)

Araştırmanın *ilk modelinde* AVT'nin yönetim danışmanlığı başarılarından “bütçe ve zaman uyumu” başarısına olan etkisi araştırılmıştır. Analizde yakınsak geçerliliği için standart faktör yüklerinin/ factor loading değerinin 0,70'ten büyük olan ayrıca çoklu bağıntıya sahip olan VIF değeri 5'ten büyük olan değerler analizden çıkartılmıştır. Örneğin: Şekil-2'den de görülebileceği gibi, bütçe ve zaman uyumu boyutunda iki değişkenin VIF değeri 5'ten daha büyük olduğu için değişkenlerden en büyük VIF değerine sahip olan gözlenen BZU3 değişkeni analizden çıkartılmıştır. Analiz tekrar edilmiş ve sonuçta VIF değeri 5'ten büyük bir başka değişken gözlenmemiştir. Benzer şekilde faktör yükü eşik değeri 0,70'ten daha düşük olan gözlenen IY2 değişkenin aynı zamanda HTMT değeri 0,90'dan daha yüksek olduğu için bu değişken, modelin sınanmasında analizden çıkartılmıştır. Ayrıca birleşme geçerliliği kriteri niteliğindeki “ortalama açıklanan varyans değeri” AVE değeri, eşik değer olan 0,50'den daha yüksek bulunduğundan bir diğer kriter sağlanmıştır.

Bütçe-zaman uyumu latent değişkenin açıklandığı ilk modelde iç tutarlılık güvenilirlikleri de incelenmiştir. Bu güvenilirlikler için önceki açıklamalarda da ifade edildiği gibi CA, rho\_A ve CR katsayılarına bakılmıştır. Bu katsayılar her boyutta ele alınan öğelerin güvenilirliğini ölçmektedir. Bu 3 içsel tutarlılık katsayılarına bakıldığında başka bir deyişle modelin güvenilirlik istatistiğinin, 0,70 eşik değerinden daha yüksek olduğu saptanmıştır. İlk modelde, latent değişken büyüme-zaman (BZ) için- Ayrışma geçerliliği Fornell-Larcker ölçütüne göre AVE değerlerinin karekökünün 0,70'den büyük olması koşulu sağlanmıştır ve ayrıca HTMT katsayıları, eşik değer olan 0,90 değerinden daha düşük olarak belirlenerek diğer ayrıştırma koşulu da sağlanmıştır. İlk modelin uyum ölçütü standartlaştırılmış ortalama hataların karekökü SRMR kullanılarak; “0,068” değerinde bulunmuştur. Bu değer modelin iyi uyuma sahip olduğunu göstermiştir.

**Tablo 4.** AVT değişkenlerinin proje başarısı değişkenine etkisine yönelik kritik değerler (Toplu gösterim\*)

Tablo 4.1.		BZU	Güven	OV	IY
Fornell-	Bütçe ve zaman uyumu (BZU)	0,830	-	-	-
Larcker	Güven (G)	0,592	0,884	-	-
	Ortak vizyon (OV)	0,525	0,506	0,757	-
Kriteri	İşbirliği yoğunluğu	0,575	0,712	0,657	0,837
	AVE	0,688	0,781	0,573	0,700
	Cronbach's Alpha (CA)	0,847	0,906	0,751	0,784

SOCRATES  
8th INTERNATIONAL EDUCATION, BUSINESS, ECONOMICS AND SOCIAL SCIENCES CONGRESS  
28-30 SEPTEMBER, 2023  
DİCLE UNIVERSITY, DİYARBAKIR, TÜRKİYE

	rho_A	0,859	0,910	0,754	0,785
	Composite Rreliability (CR)	0,898	0,934	0,843	0,875
HTMT	Bütçe ve zaman uyumu (BZU)	-	-	-	-
	Güven (G)	0,671	-	-	-
	Ortak vizyon (OV)	0,656	0,615		-
	İş birliği yoğunluğu (IY)	0,702	0,844		-
	f Kare		0,110	0,053	0,017
	Q Kare	0,287			
	SRMR	0,068			
	En büyük VIF	3,676			
	R Kare	0,428			
<b>Tablo 4.2.</b>		<b>Güven</b>	<b>HUD</b>	<b>OV</b>	<b>IY</b>
Fornell-Larcker Kriteri	Güven (G)	<b>0,883</b>	-	-	-
	Hedeflere ulaşma derecesi (HUD)	0,557	0,884	-	-
	Ortak vizyon (OV)	0,506	0,610	0,757	-
	İş birliği yoğunluğu (IY)	0,712	0,630	0,675	0,837
	AVE	0,780	0,712	0,573	0,701
	Cronbach's Alpha (CA)	0,906	0,864	0,751	0,784
	rho_A	0,819	0,867	0,757	0,786
	Composite Rreliability (CR)	0,934	0,908	0,843	0,875
HTMT	Güven (G)	-	-	-	-
	Hedeflere ulaşma derecesi (HUD)	0,621	-	-	-
	Ortak vizyon (OV)	0,615	0,751		-
	İş birliği yoğunluğu (IY)	0,844	0,765		-
	f Kare	0,039		0,114	0,048

	Q Kare	0,332			
	SRMR	0,072			
	En büyük VIF	4,231			
	R Kare	0,480			
<b>Tablo 4.3.</b>		<b>G</b>	<b>Kârlılık</b>	<b>OV</b>	<b>IY</b>
Fornell-	Güven (G)	0,883	-	-	-
	Kârlılık	0,446	0,838	-	-
Larcker	Ortak vizyon (OV)	0,501	0,504	0,757	-
	İş birliği yoğunluğu (IY)	0,716	0,545	0,668	<b>0,837</b>
Kriteri					
	AVE	0,780	0,702	0,573	0,701
	Cronbach's Alpha (CA)	0,906	0,894	0,751	0,784
	rho_A	0,922	0,898	0,765	0,801
	Composite Rreliability (CR)	0,934	0,922	0,842	0,875
HTMT	Güven (G)	-	-	-	-
	Kârlılık)	0,479	-	-	-
	Ortak vizyon (OV)	0,615	0,603		-
	İş birliği yoğunluğu (IY)	0,844	0,644	0,877	-
	f Kare	0,008		0,051	0,051
	Q Kare	0,226			
	SRMR	0,073			
	En büyük VIF	3,161			
	R Kare	0,338			

\* “Büyüme ve genişleme” değişkenine ait kritik değerler -ayrı olarak- Tablo-8 ‘de verilmiştir.

Yukarıdaki analitik işlemlerin tümü takip eden diğer tüm modeller için de tekrarlanmıştır. Danışmanlık uzmanlarının AVT algısının bütçe ve zaman uyumu proje başarısına olan etkisi sınanmış ve yol analizi Şekil-2’de verilmiştir. Modelde latent değişkenlerle gözlenen değişkenler arasındaki tüm yollar yani, faktör yükleri istatistiksel açıdan anlamlı bulunmuştur. AVT latent değişkeni bütçe zaman uyumu içsel/değişkenindeki değişimin %42,8’ini açıkladığı belirlenmiştir. Etki büyüklüğü  $f^2$  değerine göre, dışsal değişken güven ve ortak vizyon bütçe ve zaman uyumu değişkeninde düşük etki büyüklüğün sahip olduğu belirlenmiştir. Modelin

endojen değişken bütçe ve zaman uyumu değişkenini tahmin etmedeki tahmin gücü değeri  $Q^2$  değeri 0,287 hesaplanmış ve orta derecede tahmin gücüne sahip olduğu belirlenmiştir. Elde edilen sonuçlar toplulaştırılmış şekilde Tablo 4 içinde verilmiştir.

Şekil 2'e göre; Yönetim danışmanlığı yapan uzmanların "ortak vizyon" algılaması ile "bütçe ve zaman" uyumu proje başarısı arasında istatistiksel açıdan anlamlı aynı yönde ( $\beta=0,236$  birimlik) bir ilişki belirlenmiştir ( $t=2,917$   $p=0,000$ ). Uzmanların ortak vizyon algılaması artarken, bütçe ve zaman uyumu proje başarısı da artmaktadır. Dolayısıyla *H1 desteklenmiştir*.

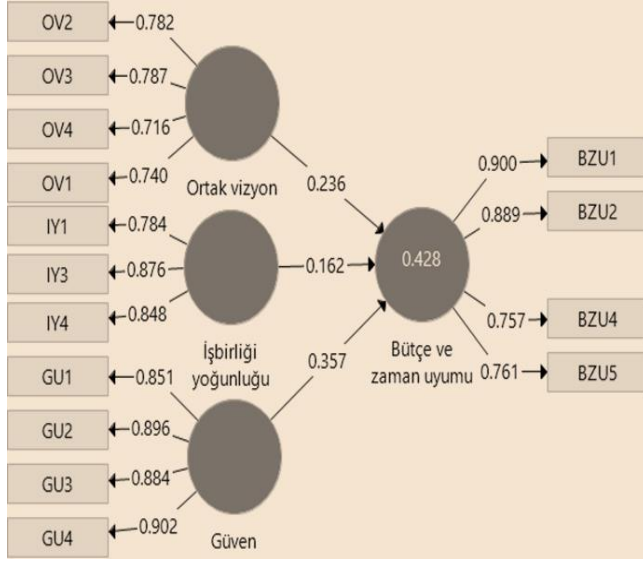

Uzmanların "iş birliği yoğunluğu" ile "bütçe ve zaman uyumu" proje başarısı arasında aynı yönde ( $\beta=0,162$ ) birimlik bir ilişki belirlenmesine rağmen istatistiksel açıdan anlamlı bulunmamıştır ( $t=1,792$   $p=0,073$ ). Dolayısıyla *H2 desteklenmemiştir*. Uzmanların "güven algılaması" ile "bütçe ve zaman uyumu" proje başarısı arasında istatistiksel açıdan anlamlı aynı yönde ( $\beta=0,357$ ) ilişki belirlenmiştir ( $t=5,357$   $p=0,000$ ). Uzmanların "güven algılaması" artarken, "bütçe ve zaman uyumu" proje başarısı da artmaktadır; *H3 desteklenmiştir*.

**Şekil 2.** Asil Vekil Teorisi değişkenlerinin "bütçe ve zaman uyumu" proje başarı değişkenine etkisine

Hipotezlerin desteklenmesine yönelik sonuçlar, Tablo 5'de verilmiştir.

**Tablo 5.** Asil vekil teorisi değişkenlerinin "Bütçe ve zaman uyumu" proje başarısı değişkenine etkisine yönelik hipotez sonuçları

Hipotezlerin Yönü		$\beta$	Std. Sapma	t	p	Hipotez
H1: Ortak vizyon >	Bütçe ve Zaman uyumu	0,236	0,081	2,917	0,000	Desteklendi
H2: İşbirliği yoğunluğu >		0,162	0,090	1,792	0,073	Desteklenmedi
H3: Güven algısı >		0,357	0,067	5,357	0,000	Desteklendi

Araştırmanın *ikinci modelinde* AVT'nin yönetim danışmanlığı başarılarından "hedeflere ulaşma" derecesi başarısına olan etkisi araştırılmıştır. Danışmanların AVT algısının hedeflere ulaşma derecesi proje başarısına olan etkisini irdeleyen yol analizi Şekil 3'de verilmiştir. Modelde latent değişkenlerle gözlenen değişkenler arasındaki tüm yollar diğer bir ifadeyle faktör yükleri istatistiksel açıdan anlamlı bulunmuştur.



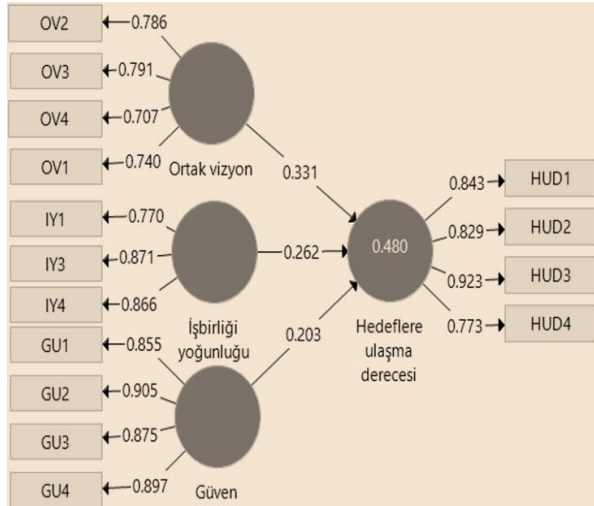

Şekil 3'e göre; Yönetim danışmanlığı yapan uzmanların "ortak vizyon" algılaması ile "hedeflere ulaşma derecesi" proje başarısı arasında, istatistiksel açıdan anlamlı aynı yönde ( $\beta=0,331$ ) bir ilişki belirlenmiştir ( $t=4,660$   $p=0,000$ ). Uzmanların "ortak vizyon" algılaması artarken, hedeflere ulaşma derecesi proje başarısı da artmaktadır. Dolayısıyla *H4 desteklenmiştir*.

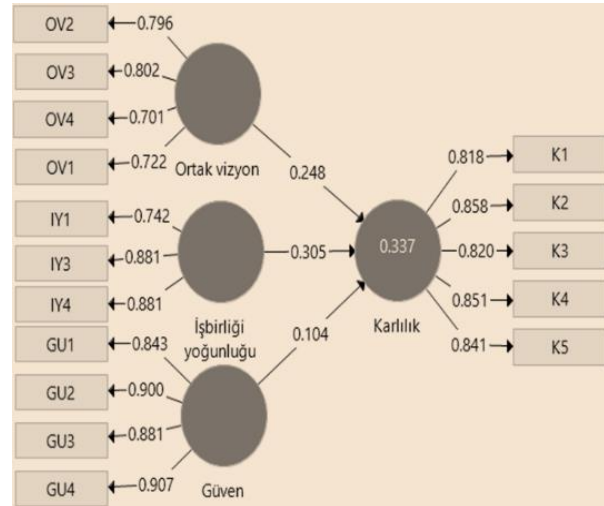

**Şekil 4:** AVT değişkenlerinin kârlılık proje başarısı değişkenine etkisine yönelik yol

Uzmanların "iş birliği yoğunluğu" ile "hedeflere ulaşma" derecesi proje başarısı arasında istatistiksel olarak anlamlı aynı yönde ( $\beta=0,262$ ) birimlik bir ilişki belirlenmiştir ( $t=2,748$   $p=0,006$ ); İş birliği yoğunluğu algılaması artarken, hedeflere ulaşma derecesi proje başarısı da artmaktadır. Dolayısıyla *H5 desteklenmiştir*. Uzmanların "güven algılaması" ile "hedeflere ulaşma" derecesi proje başarısı arasında istatistiksel açıdan anlamlı aynı yönde ( $\beta=0,203$ ) bir ilişki belirlenmiştir ( $t=2,298$   $p=0,022$ ). Uzmanların güven algılaması artarken, hedeflere ulaşma derecesi proje başarısı da artmaktadır. Dolayısıyla *H6 desteklenmiştir*. Hipotezlerin desteklenmesine yönelik sonuçlar Tablo 6'da verilmiştir.

**Tablo 6.** Asil vekil teorisi değişkenlerinin "Hedeflere ulaşma" proje başarısı değişkenine etkisine yönelik hipotez sonuçları

**Şekil 3:** AVT değişkenlerinin hedeflere ulaşma derecesine etkisine yönelik yol

Hipotezlerin Yönü		$\beta$	Std. Sapma	t	p	Hipotez
H4: Ortak vizyon >	Hedeflere ulaşma	0,331	0,071	4,660	0,000	Desteklendi
H5: İşbirliği yoğunluğu >		0,262	0,095	2,748	0,006	Desteklendi

H6: algısı>	Güven		0,203	0,088	2,298	0,022	Desteklendi
----------------	-------	--	-------	-------	-------	-------	-------------

Araştırmanın *üçüncü modelinde* AVT'nin yönetim danışmanlığı başarılarından "kârlılık" başarısına olan etkisi araştırılmıştır. AVT latent değişkeni "kârlılık" değişkenindeki değişimin %33,8'ini açıkladığı belirlenmiştir. Ekzojen değişkenlerin kârlılık değişkeninin açıklanmasında etki büyüklüğü  $f^2$  değerine göre incelenmiş ve dışsal değişkenlerin ortak vizyon ve iş birliği yoğunluğu "kârlılık" değişkeni üzerine düşük etki büyüklüğün sahip olduğu belirlenmiştir. Danışmanlık uzmanlarının AVT algısının "kârlılık" proje başarısına olan etkisi sınanmış ve yol analizi Şekil 4'te verilmiştir. Modelde latent değişkenlerle gözlenen değişkenler arasındaki tüm yollar diğer bir ifadeyle faktör yükleri istatistiksel açıdan anlamlı bulunmuştur. Şekil 4'e göre; Yönetim danışmanlığı yapan uzmanların "ortak vizyon" algılaması ile "kârlılık" proje başarısı arasında aynı yönlü ve istatistiksel açıdan anlamlı ( $\beta=0,248$ ) bir ilişki belirlenmiştir ( $t=2,963$   $p=0,003$ ). Uzmanların ortak vizyon algılaması artarken, kârlılık proje başarısı da artmaktadır. *Sonuç olarak, H7 desteklenmiştir.* Uzmanların "iş birliği yoğunluğu" ile "kârlılık" proje başarısı arasında aynı yönde istatistiksel olarak anlamlı ( $\beta=0,305$ ) birimlik bir ilişki belirlenmiştir ( $t=2,688$   $p=0,007$ ). Uzmanların iş birliği yoğunluğu algılaması artarken kârlılık proje başarısı da artmaktadır. Dolayısıyla *H8 desteklenmiştir.* Yönetim danışmanlığı yapan uzmanların "güven" algılaması ile kârlılık proje başarısı arasında aynı yönde  $\beta=0,104$  birimlik bir ilişki belirlenmiştir. Belirlenen bu ilişki istatistiksel açıdan anlamlı bulunmamıştır ( $t=1,023$   $p=0,306$ ). *Sonuç olarak, H9 desteklenmemiştir.* Hipotezlerin desteklenmesine yönelik sonuçlar, Tablo 7'de verilmiştir.

**Tablo 7.** AVT değişkenlerinin kârlılık proje başarısı değişkenine etkisine yönelik hipotez sonuçları

Hipotezlerin Yönü		$\beta$	Std. Sapma	t	p	Hipotez
H7: Ortak vizyon >	Kârlılık	0,248	0,084	2,963	0,003	Desteklendi
H8: İşbirliği yoğunluğu >		0,305	0,114	2,688	0,007	Desteklendi
H9: Güven algısı >		0,104	0,101	1,023	0,306	Desteklenmedi

Modelin, endojen değişkenlerin büyüme ve genişleme değişkenini tahmin etmedeki tahmin güç değeri  $Q^2 = 0,213$  hesaplanmış ve modelin orta derecede tahmin gücüne sahip olduğu belirlenmiştir. Sonuçlar, Tablo 8'de yer almaktadır.

**Tablo 8.** AVT değişkenlerinin “Büyüme ve Genişleme” proje başarısı değişkenine etkisine yönelik kritik değerleri

		BG	Güven	OV	IY
Fornell-	Büyüme ve genişleme (BG)	0,844	-	-	-
Larcker	Güven	0,427	0,838	-	-
Kriteri	Ortak vizyon (OV)	0,504	0,500	0,755	-
	İş birliği yoğunluğu (IY)	0,501	0,715	0,674	0,837
	AVE	0,712	0,780	0,571	0,701
	Cronbach's Alpha (CA)	0,864	0,906	0,751	0,784
	rho_A	0,908	0,934	0,841	0,875
	Composite Rreliability (CR)	0,908	0,934	0,841	0,875
HTMT	Büyüme ve genişleme (BG)	-	-	-	-
	Güven Ortak vizyon (OV)	0,476	-	-	-
	İş birliği yoğunluğu (IY)	0,606	-	-	-
	Büyüme ve genişleme (BG)	0,604	-	0,877	-
	f Kare		0,012	0,071	0,022
	Q Kare	0,213			
	SRMR	0,070			
	En büyük VIF	3,161			
	R Kare	0,310			

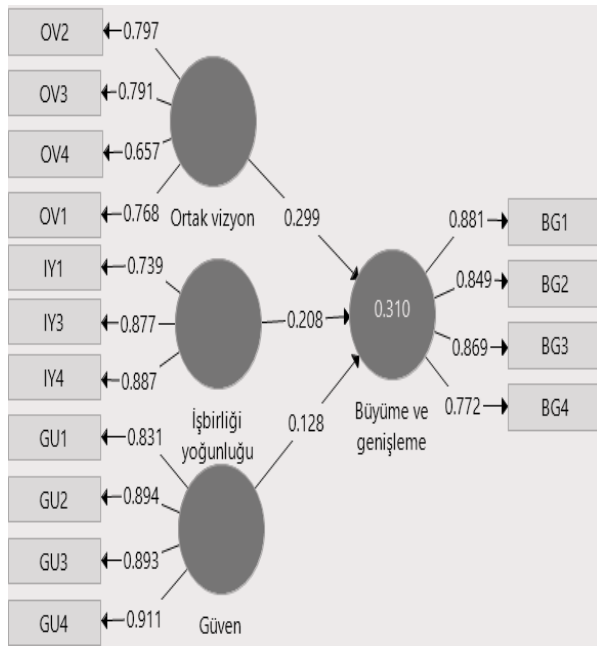

Araştırmanın *dördüncü modelinde* AVT'nin yönetim danışmanlığı başarılarından “Büyüme ve gelişme” başarısına olan etkisi araştırılmıştır.

Yönetim danışmanlığı yapan uzmanların “ortak vizyon” algılaması ile büyüme ve gelişme proje başarısı arasında aynı yönde istatistiksel açıdan anlamlı ( $\beta=0,299$ ) bir ilişki belirlenmiştir ( $t=3,279$   $p=0,001$ ). Yönetim danışmanlığı yapan uzmanların ortak vizyon algılaması artarken “büyüme ve gelişme” proje başarısı da artmaktadır. Sonuç olarak, *H10 desteklenmiştir*. Ancak, uzmanların “iş birliği yoğunluğu” ile “büyüme ve gelişme” proje başarısı arasında aynı yönde ( $\beta=0,208$ ) ilişki belirlenmesine rağmen bu ilişki istatistiksel açıdan anlamlı bulunmamıştır ( $t=1,790$   $p=0,074$ ). Sonuç olarak, *H11 desteklenmemiştir*. Uzmanların “güven algısı” ile “büyüme ve gelişme” proje başarısı

Şekil- 4: AVT Değişkenlerinin Büyüme ve Genişleme Proje Başarısı Değişkenine arasında aynı yönde ( $\beta=0,128$  birimlik) bir ilişki istatistiksel açıdan anlamlı bulunmamıştır ( $t=1,320$   $p=0,187$ ). Sonuç olarak, *H12 desteklenmemiştir*. Hipotezlerin desteklenmesine yönelik sonuçlar Tablo 9’da verilmiştir.

**Tablo 9.** AVT değişkenlerinin “Büyüme ve genişleme” proje başarısı değişkenine etkisine yönelik hipotez sonuçları

Hipotezlerin Yönü		$\beta$	Standart Sapma	t	p	Hipotez
H10: Ortak vizyon >	Büyüme ve genişleme	0,299	0,091	3,279	0,001	Desteklendi
H11: İşbirliği yoğunluğu >		0,208	0,0016	1,790	0,074	Desteklenmedi
H12: Güven algısı >		0,128	0,097	1,320	0,0187	Desteklenmedi

## 7. Sonuç ve Öneriler

Alanın önemli isimleri olan Bronnenmayer, Wirtz ve Göttel (2016) tarafından yapılan çalışmada, algılanan yönetim danışmanlığı başarısını kavramsallaştırmak amacıyla Ana temsilci kuramı ile Kaynak temelli görüşe dayalı başarı faktörleri türetilmeye çalışılmıştır. Bu kapsamda belirli faktörlerin etkileri araştırılmıştır. Çalışmaya göre; “*yönetim danışmanlığı, çeşitli firmaların rekabet gücünü artırmak için önemli hale gelmiştir ve şaşırtıcı bir şekilde, başarılı bir yönetim danışmanlığı projesini neyin oluşturduğunu açıklayan çok az ampirik kanıt mevcuttur*”. 348 yönetim danışmanından sağlanan veriler, yapısal eşitlik modellemesiyle analiz edilmiştir. İlgili literatürden ve uzman görüşlerinden faydalanarak yönetim danışmanlığı başarısının çok boyutlu bir yapı olarak kavramsallaştırılması gerektiğini belirtmişlerdir. İlgili yazın incelendiğinde farklı ülke ve proje örneklerinde benzer pek çok çalışmanın yapıldığı görülmektedir. Yine bu araştırma da benzer bir yöntemlerle, Asil-vekil teorilerinin yönetim danışmanlığı başarısına etkisi incelenmiştir. Bu etkiyi ortaya çıkarmak için teorinin faktörleri olan “ortak vizyon, iş birliği yoğunluğu, güven”in, yönetim danışmanlığı başarısı faktörleri olan “bütçe ve zaman uyumu, hedeflere ulaşma derecesi, kârlılık, büyüme ve genişleme” üzerindeki etkileri araştırılmıştır. Çalışmada anket tekniği kullanılarak 217 yönetim danışmanından veriler elde edilmiş ve veriler yapısal eşitlik modellemesiyle analiz edilmiştir. Elde edilen bulgular doğrultusunda Asil-vekil Teorisi faktörlerinden “ortak vizyon ve güven” faktörlerinin yönetim danışmanlığı başarısı faktörlerinden “bütçe ve zaman uyumu” faktörü üzerinde olumlu yönde ve orta düzeyde bir etkisinin olduğu tespit edilmiştir. Yönetim danışmanları ve müşteri arasında karşılıklı “ortak vizyon paylaşımı” ve “karşılıklı güvenin sağlanması” ile projenin belirlenen zamanda ve bütçe sınırları dahilinde tamamlanması gerçekleşmektedir. Asil-vekil Teorisi’nin “ortak vizyon, iş birliği yoğunluğu ve güven faktörleri”nin yönetim danışmanlığı başarısı faktörlerinden, “hedeflere ulaşma derecesi” faktörü üzerinde olumlu yönde ve orta düzeyde bir etkisinin olduğu görülmektedir. Ayrıca “ortak vizyon” ve “iş birliği yoğunluğu” faktörlerinin “kârlılık” üzerinde de orta düzeyde ve olumlu bir etkisi olduğu belirlenmiştir.

Bulgular, bir yönetim danışmanlığı sürecinde müşteri ve vekil danışmanın ortak vizyona sahip olmasının yatırımın kaynaklarının doğru yönlendirilmesinde ve optimal kullanımında ve olası maliyetlerin engellenmesinde başarılı olunacağını ortaya koymaktadır. Ayrıca, iş birliği ve karşılıklı güven arttıkça projenin hedeflerine ulaşmasının görece daha mümkün olduğu anlaşılmaktadır. Bu unsurlar yatırımın kârlılığını pozitif yönde etkilemektedir. Sonuç olarak, Asil nitelikteki danışman talebinde bulunan müşteri ile vekil nitelikteki yatırım danışmanın ortak vizyona sahip olması, iş birliği içinde olması, karşılıklı güvenin tesisi, yatırım projelerinin hedeflerine ulaşmasında ve bu stratejilerin mali risklerinin azaltılmasında kısacası kârlılığın artırılarak başarıya ulaşılmasında geçerli ölçütlerdir. Ayrıca, firma ile ilişkilerde ortak vizyon, karşılıklı güven ve iş birliği ortamı geliştirilirken, yönetimin projedeki gerekli olan kaynakları sağlama ve yönetimin projeyi sahiplenip desteklemesi beklenmektedir. Ayrıca bu etkenlerin yanısıra, yönetim danışmanlarının uzmanlık düzeyinin yüksek olması, yönetim danışmanlığı başarısının artmasını sağlayan türev unsurlardır. Çalışma neticesinde elde edilen ancak kapsamı aşmamak amacıyla detaylandırılmayan diğer bulgulara göre; Asil-vekil teorisinin yönetim danışmanlığı başarısı üzerine olan etkisinde kaynaklı tabanlı görünüm yaklaşımının kısmi aracılık etkisi bulunmuştur. Ayrıca, kadın danışmanların erkek danışmanlara göre üst yönetim desteği sağlama, kaynak sağlama, bütçe ve zaman planlamasında daha kolay sonuç aldıkları görülmektedir. Yönetim danışmanlığı süresi 16 yıl ve üzeri olan tecrübeli danışmanların, ortak vizyon oluşturma, güven sağlama, kaynak sağlama, bütçe ve zaman uyumu ve hedeflere ulaşma derecesi faktörleri bakımından, daha az tecrübeli olan danışmanlara göre daha olumlu algılandıkları sonucuna ulaşılmıştır.

Dünya’da ve Türkiye’de yönetim danışmanları proje, hak ediş ve performans bazlı olarak üç

modelle şirketlere hizmet vermektedir. Yönetim danışmanlığı faaliyetleri sürecinde karşılaşılabilecek olan sorunları; yönetim danışmanlarının karşılaştıkları sorunlar ve müşteri şirketlerin karşılaştıkları sorunlar olarak ikiye ayırmak mümkündür. Genel olarak sorunlar, danışmanlığın pazarlanması, yetki kullanımı, karar verme, değişime karşı direnç gösterme, standardizasyon ve sertifikasyon sağlanmaması ve etik konuları etrafında tartışılmaktadır. Ancak yönetim danışmanlarının vermiş oldukları birçok hizmet şirket ortakları ve yöneticileri ile ortak vizyon oluşturamamaları, karşılıklı güven ortamı kuramamaları, iş birliğinin yeterli düzeyde sağlanamaması nedenleri ile başarıya ulaşamamaktadır. Ortak vizyonun oluşturulamamasında; şirket ortaklarının veya yöneticilerinin geçmiş deneyimleri sonucunda geliştirmiş oldukları önyargılar; statükoya bağlılıkları, otorite boşlukları, liderlik vasfına sahip olmamaları, müşteri ve çalışan odaklı olmamaları sayılabilir. Ayrıca karşılıklı iletişimsizlik, ben bilirimcilik, eleştiriye açık olmama, vb. nedenler de etkili olmaktadır. Böylesi durumlarda ortak vizyonun oluşturulabilmesi için, iş birliği yoğunluğunun artırılması ve karşılıklı güven ortamının sağlanması önerilmektedir.

Yönetim danışmanları öncelikle hizmet vereceği şirketin tüm süreçleriyle ilgili açık verileri kullanarak analiz yapmalıdır. Hizmet verilecek şirket tüm yönleriyle tanınmalıdır. Ayrıca yönetim danışmanı, ortak vizyon oluşturabilmek ve karşılıklı güveni sağlayabilmek için uzmanlık bilgisini, deneyimlerini, benzer vaka örneklerini ve daha önceki referanslarını karşı tarafa açıkça sunmalıdır. Yönetim danışmanlarının en önemli görevi, şirket yöneticilerini ikna etmektir. Yönetim danışmanları, hizmet verdikleri şirketlerle iş birliklerini ve projelerini mümkün olduğunca olumlu sonuçlandırmalıdır. Çünkü sonraki projelerde hizmet alan şirketin referans kontrolü yapması durumunda, olumlu sonuçlanan iş birlikleri karşılıklı güvenin oluşmasına katkı sağlayacaktır. Böylece projenin tamamlanmasıyla, aynı veya farklı firmalarda yeni proje anlaşmaları yapmak daha mümkün hale gelecektir.

Ortak vizyon, iş birliği yoğunluğu ve güven ortamı oluşturulduktan sonraki en önemli hususlar; üst yönetim desteği ve kaynak sağlamayla birlikte, danışmanın uzmanlığıdır. Yönetim danışmanları sürekli kendini geliştirmeli, yönetim danışmanlığıyla ilgili eğitim programlarına katılmalı, güncel bilgileri takip etmeli ve sektör ziyaretlerinde bulunmalıdırlar. Ayrıca yönetim danışmanları, uzmanlığını kanıtlamış olan yönetim danışmanları firmalarındaki danışmanlar ya da serbest çalışan yönetim danışmanları ile mentor-menti (koçluk) ilişkisini kurmaya çalışmalıdırlar. Yönetim danışmanları danışmanlık projelerinde kendi uzmanlık alanı kapsamında yapılandırılmış araçlara ve metodolojiye sahip olmalıdır. Yönetim danışmanları, üst yönetimin danışmanlık projesine bağlı olduğunu, danışmanlar tarafından belirlenen planı kabul ettiğini, projeye olan inancını ve güvenini, üst yönetim tarafından projeye ilgili tüm paydaşlara iletilmesini sağlamalıdır. Son olarak, yönetim danışmanları, proje içerisinde tanımlanmış olan gerekli maddi ve insan kaynaklarının sağlanması konusunda üst yönetimden taahhüt almalı ve bunu garantilemelidir. Yönetim danışmanları başarılarını bütçe-zaman uyumu, büyüme ve genişleme, kârlılık ve hedeflere ulaşma derecesi kriterlerine göre bütüncül bir şekilde değerlendirmelidir.

Bu araştırmada Asil-vekil teorisinin yönetim danışmanlığı başarısı ölççeklerinin geçerliliği ve güvenilirliği kanıtlanmıştır. Asil-Vekil teorisine uyarlanmış olan ölççekler, diğer sektörlerde de kullanılabilir. Bu araştırmada yönetim danışmanlığı başarısı yönetim danışmanlarının algısına göre incelenmiştir. Gelecekteki çalışmalarda, hizmet sunulan şirketlerin algılarına göre yönetim danışmanlığı başarısı araştırılabilir.

Bir bilginin bilimsel sayılabilmesi ancak onun yöntemsel olması ile mümkündür. Bilimsel bilgi tarafsız, sistematik, tutarlı ve eleştiriye açık olmalıdır. Bilimsel bilginin teknik bilgiden farkı da salt uygulama bilgisi değil, teorik bilgi olmasından gelir. Yönetim danışmanlığı başarısını

etkileyen faktörlerin ve dolayısıyla ölçütlerin kuramsal temellere dayalı olarak geliştirilmesi, bir yandan bu alanın bilimselliğini ve kurumsallaştırılmasını sağlarken diğer yandan yatırım danışmanlığı kapsamındaki taraflar için belirsizliklerin ortadan kaldırılmasına ve dolayısıyla verimlilik ve kârlılık ekseninde iktisadi gelişmeye katkı verecektir. Günümüzde bilginin ve bilişimin güç haline geldiği, veri bazlı yapay zekaların giderek artan ölçüde her alanda söz sahibi olduğu düşünüldüğünde verilerin oluşturulması ve bu veriler üzerinden ölçütlerin geliştirilmesi daha da önem ve aciliyet arz eden konulardır. Türkiye’de halihazırda tam anlamıyla genel kabul görmemiş, verileri sağlıklı olmayan dolayısıyla kurumsallığı tam olgunlaşmamış ve dağınık bir yapıda görünen yatırım danışmanlık sektörünün gelişmesi için disiplinlerarası, çok katımlı ve bilgi ve teknolojiye dayalı araştırmaların sayısı artırılmalıdır. Ülkemizde liberal politikaların güdümünde özelleştirmeler yoluyla devletin ekonomik alanda giderek minimize olduğu bilinirken, stratejik öneme sahip şirketlerin yönetim kurullarında giderek daha çok söz sahibi olması konunun önemi açısından bir başka nedendir. Alanın ekonomistler ve işletmeciler tarafından daha çok incelenmeye muhtaç olduğu açıktır. Vekâlet Teorisinin kendi içindeki gelişiminin hala devam ettiği ve bunun gelecekte yönetim kurulları, yönetim kurullarının temsil durumu çeşitleri yönünde olacağı da akılda tutulmalıdır.

### **Kaynakça**

Acar, A.Z. ve Cemal Zehir, C. (2008). Kaynak tabanlı işletme yetenekleri ölçeği geliştirilmesi ve doğrulanması, İşletme Fakültesi Dergisi, Cilt 8, Sayı 1, 2008, 103-131.

Amit, R. ve Schoemaker, P.J.H. (1993), Strategic assets and organizational rent, Strategic Management Journal, 14(1), 33-46.

Appelbaum, S. H., ve Steed, A. J. (2004). The client-consulting relationship: a case study of critical success factors at MQ telecommuniques. Journal of Business & Economic Research (JBER), 2(2), 1-10,

<https://doi.org/10.19030/jber.v2i2.2856>

Appelbaum, S. H., ve Steed, A. J. (2005). The critical success factors in the client-consulting relationship. Journal of Management Development, 24(1), 68-93.

Babacan, M. Ve Eriş, E. D. (2006). Pazarlamada Vekâlet Teorisi ve kavramsal bir model geliştirme, Hacettepe Üniversitesi İktisadi ve İdari Bilimler Fakültesi Dergisi, Yıl 2006, Cilt: 24 Sayı: 1, 89 - 110

Barney, J.B. (2010), Gaining and sustaining competitive advantage, Upper Saddle River. Fourth Edt. Pearson, 1-481.

Bronnenmayer, M., Wirtz, B. W., ve Göttel, V. (2016). Determinants of perceived success in management consulting: An empirical investigation from the consultant perspective. Management Research Review, 39(6), 706–738. <https://doi.org/10.1108/MRR-06-2014-0145>

Chin, W. W. (1998). The partial least squares approach for structural equation modeling. In G. A. Marcoulides (Ed.), Methodology for business and management. Modern methods for business research (p. 295–336). Lawrence Erlbaum Associates Publishers.

Cho, Y.R., Kim, M. M. and Seo, M. G. (2020). Impact of competency of consulting company on business performance: focus on franchise companies. The Korean Journal of Franchise Management, 11 (2), 7 – 15. <https://doi.org/10.21871/KJFM.2020.6.11.2.7>

Civelek, M.E. (2018). Yapısal eşitlik modellemesi metodolojisi. Beta Basım Yayın

Dağıtım, I. Baskı. İstanbul.

Costa, R. J. L., Dias, Á. L., Pereira, L., Santos, J. and Miguel, I. (2020). The basis for a constructive relationship between management consultants and clients (SMEs). *Verslas: Teorija ir praktika/Business: Theory and Practice*, 21(2), 666-674.

Costa, R. L. D., António, N. S., ve Santos, J. B. D. (2019). Management consulting practices and praxis. *International Journal of Learning and Change*, 11(1), 39- 56.

Costa, R. L. D., Pereira, L., Dias, Á., Santos, J. and Gonçalves, R. (2021). Knowledge and relationship of consultants as key in management consulting industry: the case of Portugal consulting sector. *International Journal of Services, Economics and Management*, 12(1), 1-20.

Curnow, B., ve Reuvid, J. (Eds.). (2005). *International guide to management consultancy: The Evolution, Practice and Structure of Management Consultancy Worldwide*. Kogan Page Publishers.

Daft, R. L. (2021). *Management*. cengage learning. 14. Edt. Cengage , USA.

Dalay, İ. Vd. (2002). *Stratejik Boyutuyla Modern Yönetim Yaklaşımları*, Beta Yn.

De Sarbo, W.S., Di Benedetto, C.A., Jedidi, K. ve Song, M. (2006). Identifying sources of heterogeneity for empirically deriving strategic types: a constrained finite-mixture structural-equation methodology, *Management Science*, 52(6), 909–924.

Eisenhardt, K.M. (1989). Agency theory: an assessment and review, *The Academy of Management Review*, 14(1), 57-74.

Ekonomist. (2009), [https://www.economist.com/news/2009/02/06/frederick-winslow-taylor?utm\\_medium=cpc.adword.pd&utm\\_source=google&ppccampaignID=18151738051&ppcadID=&utm\\_campaign=a.22brand\\_pmax&utm\\_content=conversion.direct-response.anonymous&gclid=CjwKCAjwseSoBhBXEiwA9iZtxtj8OhTVQukLTi0a5QhtHMhA\\_oNyKbDuVZ5yZkhH9x4Ebn\\_j2Ju77RoCESIQAvD\\_BwE&gclsrc=aw.ds](https://www.economist.com/news/2009/02/06/frederick-winslow-taylor?utm_medium=cpc.adword.pd&utm_source=google&ppccampaignID=18151738051&ppcadID=&utm_campaign=a.22brand_pmax&utm_content=conversion.direct-response.anonymous&gclid=CjwKCAjwseSoBhBXEiwA9iZtxtj8OhTVQukLTi0a5QhtHMhA_oNyKbDuVZ5yZkhH9x4Ebn_j2Ju77RoCESIQAvD_BwE&gclsrc=aw.ds)

Erdost, H. E. (2002) Danışmanlık hizmeti ve ülkemizde yönetim danışmanlığı firmaları, Ankara Üniversitesi SBE Yayınlanmamış, Doktora Tezi.

Fornell, C., & Larcker, D. F. (1981). Structural equation models with unobservable variables and measurement error: algebra and statistics. *Journal of Marketing Research*, 18, 382-388.

Fincham, R. (2002). The agent's agent: power, knowledge, and uncertainty in management consultancy. *International Studies of Management & Organization*, 32(4), 67-86.

Hürriyet (1998), <http://hurarsiv.hurriyet.com.tr/goster/haber.aspx?id=-0173&yazarid=70> (E.T. 12.10.2022)

Gable, G. G. (1996). A multidimensional model of client success when engaging external consultants. *Management science*, 42(8), 1175–1198.

Grima S., vd. (2021). "The relationship between risk perception and risk definition and risk-addressing behaviour during the early COVID-19 stages", *Journal of Risk and Financial Management*, 14(6), 272. doi:10.3390/jrfm14060272.

Güçlü, E. (2015). Türkiye’de bağımsız denetim gelişim süreci. YL. tezi, Trakya Üniversitesi, SBE., Edirne.

Gürbüz, S. (2019). *Amos ile yapısal eşitlik modellemesi*. Ankara: Seçkin Kitabevi.



Greiner, L.E. and Metzger, R.O. (1983), Consulting to management, Englewood Cliffs, New York, NY.

Hair, J.F., Hult, G.T.M., Ringle, C.M. ve Sarstedt, M. (2014). A Primer on Partial Least Squares Structural Equation Modeling (PLS-SEM). Sage Publication, Los Angeles. Sage pp.174-177

Huang, C., L. and Chang, B., G.(2010). The effect of managers's moral philosophy on manas journal of social studies project desicion under agency problem conditions. Journal of Business Ethics, 94, 595-611.

İzdaş, H. (2018). Kaynak bağımlılığını azaltma stratejilerinin sürdürülebilir rekabet üstünlüğüne etkisi üzerine bir araştırma. İşletme Araştırmaları Dergisi, 10(2), 312-334.

Kaarst-Brown, M. L. (1999). Five symbolic roles of the external consultant– Integrating change, power and symbolism. Journal of Organizational Change Management. 12(6), 540-561.

Kakabadse, A. P. (1983). How to use consultants. International Journal of Manpower. 4(1), 3-20.

Kakabadse, A. P. (1986). Consultants and the consultancy process. Journal of Managerial Psychology. 1(2), 28–36.

Kaynak, İ. (2019). Yönetim bilimi perspektifinden yönetim danışmanlığına genel bir bakış. İctimaiyat, 3(1), 79-88. . DOI: 10.33709/ictimaiyat.555285

Koçel,T. (2020). İşletme yöneticiliği. (Genişletilmiş 18. Baskı). İstanbul: Beta

Kubr, M. (2005). Management consulting: a guide to the profession. New Delhi: Bookwell Publications.

Kumar, V., Simon, A., ve Kimberley, N. (2000). Strategic capabilities which lead to management consulting success in australia, Management decision, 38(1), 24–35.

Kurt,M. (2008). Yönetim danışmanlığı, Kuram, Gelişim ve Türkiye Örneği, Gazi Kitabevi, Ankara.

Lallier Beaudoin, M.-C., Brassard, A., & Roy, F. (2022). Management consulting effectiveness: Contribution of the working alliance and the consultant's attachment orientation. Consulting Psychology Journal, 74(1), 80–98. <https://doi.org/10.1037/cpb0000221>

Liberatore, M. ve Luo, W. (2010), Coordination in consultant-assisted is projects: an agency theory perspective, IEEE Transactions on Engineering Management, 57(2), 255-269.

Lovelady, L. (1984). Change strategies and the use of OD consultants to facilitate change: Part 1: Alternative change strategies reviewed. Leadership & Organization Development Journal. 5(4), 2–12.

Luo, W., ve Liberatore, M. J. (2009). Achieving it consultant objectives through client project success. Information & management, 46(5), 259–266.

McKinney Kellogg, D. (1984). Contrasting successful and unsuccessful OD consultation relationships. Group & Organization Studies, 9(2), 151–176.

McLachlin, R. D. (1999). Factors for consulting engagement success. Management decision. 37 (5), 394-404.

McLachlin, R. D. (2000). Service quality in consulting: what is engagement success?.

Managing Service Quality: An International Journal. 10(3), 141– 150.

Menzel, R.K. (1975). A taxonomy of change agent skills, *Journal of European Training*, 4(5), 283–95.

Nevins, M. D. (1998). Teaching to learn and learning to teach: notes toward building a university in a management-consulting firm. *Career Development International*, 3(5), 185–193.

Nitithamyong, P., ve Tan, Z. (2007). Determinants for effective performance of external project management consultants in Malaysia. *Engineering, Construction and Architectural Management*.

Pfeffer, J. and Salancik G.R. (2003), *The external control of organisations: a resourcedependence perspective*. Stanford CA: Stanford University Pres.

Sanchez, R., Heene, A. ve Thomas, H. (1996). Introduction: towards the theory and practice of competence-based competition, in Sanchez, R., Heene, A. and Thomas, H. (Eds). *Dynamics of Competence-based Competition Theory and Practice in the New Strategic Management*, Pergamon, Oxford, 1-35.

Sanders, W.M. G. & Hambrick, D. C. (2007). swinging for the fences: the effects of ceo stock options on company risk taking and performance *Academy of Management Journal* 50(5):1055-1078.

Seçtim, H. ve Erkul.H (2020) Yönetim yaklaşımları üzerine kuramsal bir değerlendirme, *Management and political sciences review*, C.2, S:1, 18 – 50.

Sekaran, U., ve Bougie, R. (2016). *Research methods for business: a skill-building approach* (Seven Edition). Chichester: John Wiley & Sons Ltd.

Shin, C. S., You, Y. Y. and Park, I. C. (2022). A study on the effect of the collaboration motive of partners participating in the consulting project on relationship commitment and collaboration performance. In *Cognitive Computing for Risk Management* (pp. 75-89). Springer, Cham.

Shin, H. D. S. (2003). *The role of uncertainty in transaction cost and resource-based theories of the firm* (Doctoral dissertation, The Ohio State University).

Simon, A., Kumar, V., Schoeman, P., Moffat, P., ve Power, D. (2011). Strategic capabilities and their relationship to organisational success and its measures. *Management Decision*, 49(8), 1305 – 1326.

Simon, A., ve Kumar, V. (2001). Clients' views on strategic capabilities which lead to management consulting success. *Management Decision*. 39(5), 362–372.

Şişmanoğlu, E., Karayiğit, D. T. & Karapınar, S. (2020). Vekalet Teorisi Kapsamında Ortaya Çıkan Vekalet Maliyetlerinin Muhasebesi Ve Raporlanması, *Journal of Accounting and Taxation Studies* , 13 (3) , 975-987 .

Sturdy, A., Clark, T., Handley, K. ve Fincham, R. (2009). *Management consultancy: boundaries and knowledge in action*. Oxford University Press on Demand.

Taylor, B. W. (2011). *Introduction to management science*. Pearson.

Vidilli, T., Kişisel blog, <https://tuncvidinli.com.tr/kurumsalliga-giden-yol-yonetim-danismanligi/>, E.t.2023

Wisbard, M. (1974). The gap between od practice and theory and publication, *Journal of Applied Behavioural Science*, 10(4), 476-84.

Yaşbay, H. ve Ataman, G. (2015). Kaynak bağımlılığı kuramı bağlamında yönetim kurulları ve yönetim kurulu bileşiminin örgüt performansına etkisi. Muğla Sıtkı Koçman Ün.v.VI. Örgüt Kuramı Çalıştayı, Bodrum.

**KAYNAKLI TABANLI GÖRÜNÜM TEORİSİNİN YÖNETİM DANIŞMANLIĞI  
BAŞARISINA AÇIKLAYICI ETKİSİ: Türkiye Analizi\***  
(EXPLANATORY EFFECT OF SOURCE-BASED VIEW THEORY ON MANAGEMENT  
CONSULTANCY SUCCESS: Türkiye Analysis)

**Dr. Öğr. Üyesi Kenan SAKALLI**

Uşak Üniversitesi, Ulubey Meslek Yüksekokulu, Ulubey M.Y.O  
ORCID:0000-0002-8077-5660 ID: 124445

**Prof. Dr. Funda Râna ADAÇAY**

Anadolu Üniversitesi, İİBF İktisat Bölümü  
ORCID:0000-0003-3565-8307 ID: 120737

## Özet

İlgili yazında yönetim danışmanlığı başarısının gerekçeleri sıralanmakla birlikte bu başarının ölçülmesiyle ilgili sektörün gelişim hızına ayak uyduracak nitelikte ve yeter düzeyde kuramsal desteğe sahip ölçekler geliştirilemediği görülmektedir. Bu çalışmada yönetim danışmanlığı başarısı ölçeği konusunda uluslararası yazından da faydalanılarak, hedeflenen ölçekler geliştirilmeye çalışılmıştır. Kaynak Tabanlı Görünüm Teorisinin kritik öğeleri kaynaklar, yetenekler ve stratejidir. İşletmelerin rekabet gücünü arttıran ve hedeflerine yönelik stratejileri belirlemelerinde yardımcı olacak tüm beceri ve bilgiler, bu kriterler üzerinden değerlendirilmektedir. Bu yaklaşım çerçevesinde işletme yetenekleri ile işletme başarıları arasındaki ilişkileri inceleyen araştırmaların sonuçları birbirinden farklılıklar göstermektedir. Objektif sonuçlara ulaşılamamasının temel nedenlerinden biri, işletme yeteneklerine ait geçerliliği ve güvenilirliği ispatlanmış ve üzerinde uzlaşmış bir araştırma ölçeğinin olmayışıdır. Bu kapsamda gerek bu eksikliği gidermek gerekse gelecekte yapılacak araştırmalarda kullanılmak amacıyla, kaynak tabanlı işletme yeteneklerine ait tüm boyutları içeren bir araştırma ölçeği elde etmek, bu çalışmanın amaçlarından birisidir. Bu amaç doğrultusunda kullanılan Asil-vekil teorisinin yönetim danışmanlığı başarısı üzerine olan etkisinde Kaynaklı Tabanlı Görünüm Teorisi (KTGT)'nin kısmi aracılık etkisi araştırılmaktadır. Bu sayede yatırım danışmanlığının başarısını etkileyen faktörler ve başarıyı ölçen göstergelerin tespiti amaçlanmaktadır. Türkiye’de faaliyet gösteren 217 danışmandan anket yoluyla elde edilen veriler doğrultusunda nicel ekonometrik yöntemle ve yapısal eşitlik modellemesi yardımıyla analiz yapılmıştır. Ayrıca, analizler için Matias Bronnenmayer, Bernd W. Wirtz, Vincent Göttel, (2016) tarafından geliştirilen “Yönetim danışmanlığında algılanan başarı ölçeği” kullanılmıştır. Latent değişkenlerin açıklandığı araştırma modeli için ayrışma geçerliliklerinden Fornell-Larcker ölçütüne bakılmış ve iç tutarlılık güvenilirlikleri Cronbach Alpha (CA), Henseler’in rho\_A ve Composite Rreliability (CR) istatistikleri ile incelenmiştir. Kaynak Tabanlı Görünüm Teorisinin latent başarı değişkenlerini: “Bütçe ve zaman uyumu” değişkenindeki değişimin %55,1’ini; “Hedeflere ulaşma derecesi” değişkenindeki değişimin %59,3’ini; “Kârlılık” değişkenindeki değişimin %52,4’ini; “Büyüme ve genişleme” değişkenindeki değişimin %45,6’ini açıkladığı belirlenmiştir. Kaynak tabanlı görünüm teorisi latent değişkeni yönetim danışmanlığı başarısı değişkenindeki değişimin %66,4’ini açıkladığı belirlenmiştir. Bu bağlamda, işletme ilişkilerinde, yönetimin projedeki gerekli olan kaynakları sağlaması ve yönetimin projeyi sahiplenip desteklemesi ve danışmanların uzmanlık düzeyinin yüksek olması vs. etkenler yönetim danışmanlığı başarısını arttırmaktadır.

**Anahtar Kelimeler:** Yönetim ve Organizasyon, Yönetim Danışmanlığı, Kaynak Tabanlı Görünüm Teorisi, Asil-Vekil Teorisi

### **Abstract**

Although the reasons for the success of management consultancy are listed in the relevant literature, it is seen that scales with sufficient theoretical support and that can keep up with the development speed of the relevant sector have not been developed to measure this success. In this research, targeted scales were tried to be developed by making use of international literature on management consultancy success scale. The critical elements of the Resource-Based View Theory are resources, capabilities, and strategy. All skills and knowledge that will increase the competitiveness of businesses and help them determine strategies towards their goals are evaluated based on these criteria. The critical elements of the Resource-Based View Theory are resources, capabilities, and strategy. All skills and knowledge that will increase the competitiveness of businesses and help them determine strategies towards their goals are evaluated based on these criteria. Within the framework of this approach, the results of studies examining the relationships between business capabilities and business success vary from each other. One of the main reasons why objective results cannot be achieved is the lack of an agreed upon research scale with proven validity and reliability regarding business capabilities. In this context, one of the aims of this study is to obtain a research scale that includes all dimensions of resource-based business capabilities in order to eliminate this deficiency and to be used in future research. For this purpose, the mediating effect of the Resource-Based View Theory on the effect of the Principal Agent Theory used on management consultancy success is investigated. In this way, it is aimed to determine the factors affecting the success of investment consultancy and the indicators that measure success. In line with the data obtained through a survey from 217 consultants operating in Turkey, analysis was made with the help of quantitative econometric method and structural equation modeling. Additionally, the "Perceived success scale in management consulting" developed by Matias Bronnenmayer, Bernd W. Wirtz, Vincent Göttel, (2016) was used for the analysis. For the research model in which latent variables were explained, the Fornell-Larcker criterion was examined for discriminant validity and internal consistency reliability was examined with Cronbach Alpha (CA), Henseler's rho\_A and Composite Reliability (CR) statistics. In this context, in business relations, factors such as the management providing the necessary resources for the project, the management's ownership and support of the project, and the consultants' high level of expertise increase the success of management consultancy.

**Keywords:** Management and Organization, Management Consultancy, Resource-Based View Theory, Principal-Agent Theory

*\*Çalışma, (2022) İstanbul Gelişim Üniversitesi LEE, İşletme ABD, "Asil Vekil ve Kaynak Tabanlı Görünüm Teorileri Açısından Yönetim Danışmanlığının 'Algılanan' Başarısının Analizi" başlıklı doktora tezinden türetilmiştir.*

### **GİRİŞ**

Tarihsel süreçte sanayi devrimi, dünya savaşları, bilgi ve iletişim teknolojilerindeki ilerlemeler, küreselleşme, işgücü yapısı ve beklentilerdeki değişimler gibi birçok nedenden kaynaklanan gelişmeler ve paralelindeki iktisadi düşüncelerdeki değişimler, yönetim düşüncesinde de sürekli değişimleri kaçınılmaz kılmıştır. Bu değişimlere uyum sağlayabilmek için yeni yönetim

teori ve yaklaşımları üretilmiştir. Yönetim bilimi tarihsel süreçte doğrusal biçimde gelişmemiş, farklı disiplinlere üye araştırmacılar, birbirinden farklı bakış açılarıyla ayrı yaklaşımlar geliştirmişlerdir. Bu nedenle yönetim düşüncesindeki gelişmeleri sınıflandırmak zordur (Seçtim & Erkul, 2020:22). Genel kabul gören biçimiyle, yönetim yaklaşımları Klâsik, Neoklasik (İnsan İlişkileri), Modern ve Postmodern yaklaşımlar olarak sınıflandırılabilir. Neoklasik yaklaşım iki ana eksen “Davranışsal” ve “Çevresel” boyutlarıyla insan ilişkilerini ve bu kapsamda yönetimi sorgulamış; işyerinde psikolojik, davranışsal ve çevresel etmenlere odaklanarak, yönetimi yeni bir boyuta taşımıştır. Ancak, yaklaşımın bazı açmazları zamanla ortaya çıkmıştır. Dar kapsamda Klasik yaklaşım üretimi arttıracak işçilerin verimliliğine; Neoklasik yaklaşım insan ilişkilerine ve bunları etkileyen çevre koşullarına odaklanmıştır. Kaynak Tabanlı yaklaşım, işletmelerin iç çevresel koşullarına odaklanmaktadır. Bu yaklaşıma göre, ortalamanın üzerinde kâr elde edebilmenin nihai belirleyicisi, işletmelerin sahip olduğu kaynak ve kabiliyetleri geliştirmelerine ve kullanmalarına bağlıdır. Yönetim içinde farklı kaynak türü mevcuttur. Bunlar; “insan kaynakları, mali kaynaklar, teknolojik kaynaklar ve doğal kaynaklar”dır. Bu nedenle kaynak yaklaşımı örgüt düzeyinde yetenek ve kaynakların taklit edilmesinin zorluğu içerisinde iç çevre analizi gerçekleştirerek ortalamanın üstünde kazanç elde etmeyi amaçlamaktadır (İzdaş, 2018). Örgütlerin bağımlılık yaratan kaynak temelli ilişkiler kuracağını ve kaynakların tedarikini engelleyen çevresel belirsizliği ve bağımlılıkları azaltmak için stratejiler uygulayabileceklerini iddia etmektedir. (Yaşbay ve Ataman, 2015). Priem ve Butler (2001) Kaynak tabanlı görüşü totolojik ve statik olmakla suçlamakta ve stratejik yönetim için tek başına kullanışlı bir araç olmadığını öne sürmektedir. Yaklaşıma yönelik eleştirilere karşın Barney (2001), Kaynak tabanlı görüş ile ilgili savlarının totolojik olmadığını ve farklı alanlardaki kaynak tabanlı teoriler (yapı yönetim-performans/SCP, Neoklasik mikro iktisat ve evrimsel iktisat) ile birlikte kullanışlı bir araç olduğunu iddia etmektedir.

Bu nedenle, çalışmanın ilk bölümünde kaynak tabanlı yaklaşım ile ilgili temel çalışmalara yönelik bilgi verilerek ve kaynak tabanlı görüşe yöneltilen eleştirileri de içeren zengin bir literatür incelemesi sunulacaktır. Yine bu bölümde araştırma konusunu oluşturan yönetim danışmanlığı başarı faktörlerine ilişkin bilgiler yer almaktadır. İkinci bölüm ise, çalışmanın ampirik kısmına ayrılmıştır. Çalışmanın amacı ve önemine değinildikten sonra araştırma soruları, Araştırmanın Evreni ve Örneklemi, yöntemi, hipotezleri, bulgulara yer verilmiş. Nihayetinde çalışma sonuç ve önerilerle tamamlanmıştır.

Araştırmanın 5 model üzerinden incelenmektedir. İlk modelinde KTGT'nin yönetim danışmanlığı başarılarından bütçe ve zaman uyumu başarısına olan etkisi araştırılmıştır. Araştırmanın ikinci modelinde bu teorinin yönetim danışmanlığı başarılarından “hedeflere ulaşma derecesi”; üçüncü modelinde “kârlılık” başarısına olan etkisi; dördüncü modelinde “büyüme ve genişleme” başarısına olan etkisi araştırılmıştır. Son olarak, sıranan beşinci model ise KTGT'nin, toplamda yönetim danışmanlığı proje başarısına etkisini ortaya koymaktadır. Tüm aşamalarda araştırmanın yapısal eşitlik modelinde onbeş araştırma hipotezi kapsamında, danışmanlık uzmanlarının KTGT algılarının proje başarısına olan etkisi sınanmış ve yol analizleri yapılmıştır. KTGT'nin belirlediği başarı ölçütlerinin yönetim danışmanlığı başarısına açıklayıcı etkisi ortaya konulmaya çalışılmıştır.

## 1. YÖNETİM DANIŞMANLIĞI KAPSAMI

Yönetim danışmanlığı, bir şirket yönetimine, uzun vadeli amaç ve hedeflerine ulaşmak amacıyla kuruluşun stratejisi, yapısı, idaresi ve operasyonlarıyla ilgili objektif tavsiye ve yardım sağlanmasıdır. Bu tür bir yardım, seçeneklerin önerilerle birlikte tanımlanmasını; ek bir kaynağın tahsisini ve/veya çözümlerin uygulanmasını içerebilmektedir.

Yönetim danışmanı, “özel ya da kamu sektöründeki her türlü şirkete, strateji, politika, pazarlama, organizasyon, prosedür ve metotlarla ilgili sorunları tanımlamak ve araştırmak, analizler neticesinde elde edilecek bilgilere dayanan tavsiyeler formüle etmek, müşteri ile, yapılması gereken en iyi işlemi tartışmak ve anlaşmaya varmak, müşteri tarafından talep edilmesi halinde, verdiği tavsiyelerin uygulanmasına yardımcı olmak yoluyla profesyonel hizmet sunan niteliğe sahip ve bir şirkete bağımlı/bağımsız olan bir kişidir” (Curnow ve Reuvid, 2005)

Danışmanlık, strateji geliştirmenin yanısıra kurumsal değişim yönetimi yardımı, koçluk becerileri geliştirme, süreç analizi, teknoloji uygulaması veya operasyonel iyileştirme hizmetleri sağlayabilir. Örneğin, güçlü bir yönetim danışmanı şirketinizin yönetim kurulunun en efektif biçimde kurulmasına danışmanlık eder. Şirketin yönetim, denetim ve hizmetinden sorumlu olan yönetim kurulunda görev yapacak üye sayısı, üyelerin kaçının aile içinden kaçının bağımsız olması gerektiği, ailenin sonraki bireylerinin ne zaman üye olarak alınabileceği, teklif götürülecek aday üyenin belirlenmesi gibi hususlar önemlidir. Aşağıdakilerle sınırlı olmamak üzere, yönetim danışmanlarının konuları arasında şunları da sayabiliriz:

- i. İnsan kaynakları
- ii. Pazarlama ve markalaşma
- iii. Bilgi Teknolojileri (IT)
- iv. Dijitalleşme
- v. Inovasyon ve Ar-Ge
- vi. Satış ve satış yönetimi
- vii. Tedarik zinciri yönetimi

Yönetim danışmanının taşıması gereken nitelikleri ise, aşağıdaki şekilde sıralamak mümkündür (Sturdy vd., 2008; Aytar, 1999):

- i. Yönetim danışmanı şirket içindeki güçlük ve problemleri çözüme kavuşturmada destek sağlayabilme kabiliyetine sahip olmalıdır. Başarılı bir yönetim danışmanı gelişen ve ilerlemek isteyen şirketlere bir strateji ve bunu çalıştıran bir sistem vasıtasıyla organizasyonlarını profesyonel kılmaları için yardımcı olur. Bu kapsamda yönetim danışmanlığının özellikleri kısaca; “tavsiye niteliği taşıyan, bağımsız, geçici ve mesleki destek niteliğinde bir hizmet” olarak tanımlanabilir.
- ii. Üst düzey yönetimin kararlar vermesi bakımından gereken teklifleri net ve açık bir biçimde sunabilmelidir. Danışmanların yüklendikleri vazifeler, tavsiyede bulunmak ve söz konusu tavsiyelerin kalite içermesine özen göstermektir. Danışmanlık hizmetinin, öncelikle bağımsız bir niteliğe sahip olması, danışmanın müşteri şirketin yönetiminden münferit bir faaliyet içerisinde olma zorunluluğunu yansıtır.
- iii. Geri-bildirim edinmede etkin olabilmeli ve edindiği bilgileri titizlikle değerlendirebilmelidir. Danışmanlık, pratikte meydana gelen yönetimsel problemleriyle alakalı mesleki deneyim ve tatbik sağlayan bir hizmet niteliğindedir. Bir birey, farklı yönetimsel vaziyetleri ve problemleri çözüme kavuşturmada ihtiyaç duyulan yöntemleri ve problemleri saptayabilmelidir.
- iv. Şirket bünyesindeki bireylere içtenlikle yaklaşabilmeli ve yapılabilecek yanlışlıklara hoşgörü gösterebilmelidir. Danışman, makul bilgiyi belirlemek,

analiz yapıp sentez gerçekleştirmek, farklı çözüm seçeneklerinden bir tanesini tercih etmek, bireylerarası iletişimi tesis etmek ve benzeri hususlar üzerine bilgi derleyerek ancak yönetim danışmanı sıfatına kavuşur.

- v. Düzenlediği sistematik programın etkili özelliğe sahip olacağına yönelik olarak, sağlam bir inanç ve kendine güven hissine sahip olmalıdır. Bunun yanı sıra, mesleki danışmanlar yönetsel metodoloji ve tekniklerde meydana gelen değişimi sürekli takip ederler dolayısıyla müşterileri de bu hususlarda bilgilendirirler (Fincham ve Clark, 2002).
- vi. Olumsuz durum ve şartların altından kolaylıkla gelebilecek soğukkanlılığa ve reflekslere sahip olmalıdır. Bir yönetim danışmanı, alan uzmanlığı veya faaliyetleri hakkında objektif bir dış bakış açısı gerektiren müşteri şirketleri için haricen tavsiye sağlar. Danışmanlık genellikle bir sorunu tanımlamayı ve değerlendirmeyi veya bir organizasyonun belirli bir alanını analiz etmeyi, bulguları raporlamayı ve iyileştirme için tavsiyeleri formüle etmeyi içerir. Danışmanlar genellikle müşteri şirket tarafından iş geliştirme, yönetim değişikliği, bilgi teknolojisi ve uzun vadeli planlama projeleri için davet edilirler (Manville vd., 2017).
- vii. Şirket içerisinde ümit verici bir ortam oluşturmalıdır. Şirket açısından gelişim programlarının hedeflerinde başarılı olabilmesi amacıyla yoğun şekilde çalışabilmelidir.

Yönetim danışmanlığının bir sektör mü yoksa bir meslek mi olduğu uzun zamandır tartışılmaktadır. Sadler (1998) tartışmaya katılanları ve görüşlerini belirtmiş ancak bir sektörden çok yapılanması ve gelişimi itibarıyla bir meslek olarak tanımlanabileceğini vurgulamıştır. Yine Kubr'un (1996) sıraladığı bir mesleği tanımlamada kullanılan 5 kriter (bilgi ve beceriler, hizmetin kapsamı ve sosyal ilgi, etik normlar, toplum onayı ve uygulanması, kendi disiplini ve kontrol mekanizması) esas alındığında, yönetim danışmanlığı meslek olarak değerlendirilebilir. Ancak danışmanlığın kendisinin meslek olmayıp bir mesleğin uzmanlaşması olduğu da kabul gören bir bakış açısıdır (Erdost, 2002; 15) (Alıntılayan Kurt, 2008: 18)

İlgili yazındaki tartışmalara karşın, yönetim danışmanlığı son 35 yılda, özellikle ABD'de ve Batı Avrupa ülkelerinin çoğunda dikkate değer ve büyük ölçüde sürekli bir büyüme kaydetmiştir. Danışmanlık ile ilgili olarak tanımsal çizgiler belirsiz olsa da, bu büyümenin bir kısmı, geleneksel danışmanlığın ötesindeki alanları da kapsayacak şekilde büyük danışmanlık firmalarının faaliyetlerinin artan kapsamına atfedilebilir. Bu düşünceler, “bağımsız uzman tavsiyesi” veya “değişimi kolaylaştırma”, “dış kaynak kullanımı” ve “organizasyonel ve teknolojik değişimin uygulanması” ile tamamlanmaktadır. Ancak aynı zamanda, diğer profesyonel ve Bilişim teknolojileri (BT) firmaları danışmanlık faaliyetlerini geliştirmiş ve küçük danışmanlık firmalarının sayısı da artmıştır. Genel olarak, yönetim danışmanlığındaki büyüme, sektöre ve faaliyetlerine olan ilginin artmasına neden olmuştur (Karantinou ve Hogg, 2001). Özellikle Batı ülkelerinde ve gelişmekte olan ekonomilerde, danışmanlar daha geniş sosyal değişimlerin kilit temsilcileri ve sembolleri olarak görülmektedir. Örneğin, Thrift'in “yumuşak” veya “kapitalizmi bilen” açıklamasında, yönetim danışmanlığı kilit nitelikte “yeni bilginin üreticisi ve dağıtıcısı” ... “sermayenin kültürel döngüsünün ve yeni yöneticilik hegemonyasının hayati bir parçasıdır” şeklinde betimlenmektedir (Thrift, 2005: 35).



## 2. YÖNETİM DANIŞMANLIĞI BAŞARISI FAKTÖRLERİ

Genel yazında yönetim danışmanlığı başarı faktörleri Bronnenmayer, Wirtz ve Göttel'in (2016) araştırmalarında ele aldıkları "ortak vizyon, iş birliğinin yoğunluğu, güven, danışman uzmanlığı, sağlanan kaynaklar ve üst yönetim desteği" olarak ele alınmıştır. Aşağıda bu faktörlere ilişkin detaylı görüş ve değerlendirmelere yer verilmiştir. Ancak, çalışmanın ampirik analizinde sözkonusu faktörlerden son üç faktör dikkate alınacaktır.

### 2.1. Ortak Vizyon

Asil-vekil teorisinin belirtilen öncül değişkenlerine atıfta bulunarak, ters seçim, sözleşme öncesi aşamanın bir sorunudur. Ne danışmanlar ne de müşteriler gelecekteki olası performansı, gerçek hedefi ve dolayısıyla ilgili tarafların gizli özelliklerini tahmin edemediğinden, her ikisinin de planlanan danışmanlık projesinin sonucunu önceden değerlendirmesi zordur. Ek olarak, danışmanlık sektörünün şeffaf olmayan yapısı, bu belirsiz durumu ve dolayısıyla müşterilerin proje sözleşmelerini imzalamadan önce ters seçim yapma riskini artırmaktadır (Clark, 1993). Bu riski ortadan kaldırmak için, asil-vekil teorisindeki sinyalleşmeye benzer şekilde, danışmanlar müşteriye ilgili sorunu çözme yeterliliği konusunda güvence verebilirler. Bu bağlamda, yönetim danışmanlığı literatüründeki yaygın bir araç, danışmanlar ve müşteriler arasında ortak bir vizyonun geliştirilmesidir (O'Driscoll ve Eubanks, 1993; McLachlin, 1999).

Kobal ve Ataman'ın (2018) halka açık gıda şirketleri üzerinde yaptıkları araştırmada yöneticilerin kaynak bağımlılığına ilişkin görüşleri arasında, en önemli rollerinin, şirketin vizyonu doğrultusunda sürdürülebilir yönetimi gerçekleştirmek için doğru stratejilerin belirlenmesi olduğu ifade edilmiştir.

Genel olarak, ortak vizyon faktörü, uygun danışmanların müşterinin beklentilerini anlayıp anlamadıkları ve ne ölçüde anladıkları sorularıyla ilgilidir. Bu aynı zamanda Simon ve Kumar (2001) çalışmasının danışmanların müşteriye dinleme ve anlama yeteneği ile birlikte makul beklentileri müzakere etme ve belirleme, dikkate değer stratejik yetenekleri ve dolayısıyla yönetim danışmanlığının başarı faktörlerini temsil ettiği bulgusunu da yansıtmaktadır. Bu bağlamda, danışan önceden ortak bir söylemde açık ve ölçülebilir hedefleri doğru bir şekilde formüle etmelidir (Simon ve Kumar, 2001). Ayrıca, danışmanlar ve müşteriler tarafından geliştirilen vizyonu yeterince uygulamak için her iki taraf da formüle edilmiş hedeflerin şirketin ilgili tüm paydaşlarına yeterli şekilde iletilmesini sağlamalıdır.

### 2.2. İş birliğinin Yoğunluğu

Asil-vekil teorisi bağlamında yönetim danışmanlığının başarı faktörlerine ilişkin bir başka önemli teşvik olarak, danışmanlar ve müşteriler arasındaki iş birliği belirtilmiştir. Daha ayrıntılı olarak, öncül değişkenleri göz önünde bulundurarak, sözleşme sonrası mevcut bilgi asimetrisini ve çıkar asgari düzeye indirmek için her iki taraf arasında yüksek yoğunlukta bir iş birliği önemli görülmektedir.

Projeler arasında başarılı ilişkilerin ve iş birliğinin geliştirilmesine; örgüt felsefelerinin benzerliği, organizasyonel hedeflerin benzerliği, bireyler arasındaki kişisel benzerlikler, empati ve bağlılık, kişisel ve örgütsel güven, iyi kişisel ilişkilerin varlığı ve farklı seviyeler arasındaki ilişkileri yürütmek ve yönetmek katkı sağladığı belirtilmektedir (Costa vd., 2021).

Kaynak bağımlılığı teorisine göre ise; örgütler kaynak bağımlılıklarını ve çevresel belirsizlikleri yönetmek, çevresel bağımlılıklarını azaltmak, stratejik açıdan önemli olan kaynaklara erişebilmek için iş birliği stratejilerini gitmeleri gerekmektedir. Ancak bu şekilde hayatta kalabilmeleri mümkün olmaktadır (Demirel, 2021).

Danışmanlık firmasının başarılı olmasında müşteri ve danışman arasındaki iletişim ve iş birliği oldukça önem arz etmektedir (Simon ve Kumar, 2001; Hartman ve Ashrafi, 2002; Simon vd., 2011).

Daha ayrıntılı olarak, danışmanların müşteri şirketin farklı birimlerinin çeşitli üyelerinden bilgi almaları faydalıdır. Bu şekilde danışmanlar, müşterinin mevcut durumu hakkında kapsamlı analizler yapabilir ve bunlar olmaksızın bir danışmanlık projesinin başarılı olması pek olası değildir. Bu sebeple, yönetim danışmanlığı literatüründeki birçok çalışma, yukarıdaki hususları doğrulamaktadır ve görev paylaşımı, sorumlulukların tanımı, bilgi paylaşımı ve proje ile ilgili tutarlı bilgi alışverişini daha ayrıntılı olarak kapsamaktadır. Toplamda, asil-vekil teorisinden türetilen iş birliğinin yoğunluğu, bu çalışmada yönetim danışmanlığı başarısının ikinci faktörünü oluşturmaktadır (Bronnenmayer, Wirtz ve Göttel, 2016).

### 2.3. Güven

Müşteri ve danışman- yani asil ve vekil- arasındaki ilişkide asimetrik bilgi, belirsizlik ve vekil maliyetlerini azaltmak için başka bir faktör olarak güven gerekli görülmüştür (Fullerton ve West, 1996; Verlander, 2012).

Özellikle kaynak tedariki sürecinde güven elde etmek için müşteriler, kaynak ve tedarikçi ile ilişkili bilgilere de ulaşmak istemektedir (Fink vd. 2006). Ortak girişim kurma, yönetim kurulunda yer alma ve meslek ve ticaret odalarına üye olma gibi politika ve stratejiler bu kapsamda müşteri ve tedarikçiler arasındaki iletişim ve iş birliğini güçlendirdiği belirtilmektedir (Doğan, Uysal ve İpçioğlu, 2008).

Danışmanlar ve müşteriler, projenin erken bir aşamasında tarafların en azından bir kısmının gizli özelliklerini ortaya çıkararak daha güvenilir bir atmosfer yaratırlarsa, her iki tarafta birbirine güvenmek için araştırma ihtiyacı duymayarak zaman ve maliyet avantajı sağlarlar.

Literatürde yapılan araştırmalarda güvenin yönetim danışmanlığı başarısı üzerindeki olumlu etkisi olduğunu doğrulamaktadır (Gluckler ve Armbrüster, 2003; Solomonson, 2012).

Buna göre, yukarıdaki gözlemlere dayanarak, özellikle bir danışmanlık projesinin başlangıcında, belirsizliğin yanı sıra ortaya çıkan sorunların ve maliyetlerin azaltılmasına katkıda bulunabileceğinden, güven etmenini yönetim danışmanlığının bir başka başarı faktörü olarak dâhil etmek uygun olacağı belirtilmektedir (Verlander, 2012; Bronnenmayer, Wirtz ve Göttel, 2016).

### 2.4. Danışman Uzmanlığı

Kaynak bağımlılığı teorisi ve ilgili öncül değişkenlerden başarı faktörlerini türetme açısından, danışmanlık projeleri esas itibarıyla mali ve maddi-olmayan kaynakları bakımından farklılık göstermektedir. Bu projelerde rol oynayabilecek belirli insan kaynaklarını yansıtan hem uzman görüşmeleri hem de başarı faktörlerine ilişkin daha önceki araştırmalar, danışmanların uzmanlığını proje performansını olumlu yönde etkileyebilecek bir yetenek olarak vurgulamaktadır (Greenwood vd., 2005; Richter ve Schmidt, 2006; Nitithamyong ve Tan, 2007).

Costa vd. (2021) tarafından Portekiz’de yapılan güncel bir çalışmada yönetim danışmanların bilgi düzeylerinin hem mevcut müşterinin projesinin başarısı hem de aynı müşteri ile ilerdeki projelerde çalışmak açısından önemli bir unsur olduğu belirlenmiştir.

Bununla birlikte, müşterinin ihtiyaçları ile ilgili danışmanların uzmanlığı arasında uygun bir uyum, arzu edilen bir sonuca ulaşmak için bir ön koşuldur (Covin ve Fisher, 1991), bu da belirli danışmanların niteliklerinin önemini ve geniş bir yelpazeye sahip profesyonellerin gerçeğini

gösterir (Simon ve Kumar, 2001; Simon vd., 2011). Bu ise, yönetim danışmanlarını görevlendirmenin önemli bir nedeninin, özellikle bireysel, insan gücüne bağlı mesleki yetkinlikler ve dolayısıyla maddi- olmayan kaynaklar açısından ek kapasite elde etmek olduğunu göstermektedir.

Lee ve Jung (2018) tarafından yapılan araştırmada yönetim danışmanlarının problem çözme yeteneklerinin danışmanlık hizmetlerinin kalitesi üzerinde istatistiksel açıdan anlamlı bir etkisinin olduğu belirlenmiştir. Bu nedenle de yönetim danışmanlarının problem çözme yeteneklerini geliştirmeye çalışmaları önerilmiştir.

### 2.5. Sağlanan Kaynaklar

Örgütlerin faaliyetlerini sürdürmek ve var olmak için ihtiyaç duydukları kaynakları kontrol eden birçok aktörü vardır. Bu aktörler aynı zamanda, üretim için hammadde, mamul veya yarı mamul sağlayan tedarikçiler gibi organizasyonun temel kaynaklarının da sahipleridir. Bir şirketin sattığı ürün ve hizmetler için ödeme yapan müşteriler; iş yatırımları için fon sağlayan yatırımcılar, hükümet düzenlemeleri, piyasa koşulları ve yeni teknolojiler hakkında bilgi sahibi olan yönetim kurulu üyeleri veya yöneticiler; tüm bu unsurlar, bir örgütün temel kaynaklarıdır.

Bir yönetim danışmanlık firmasının başarısında; müşteri şirket gerekli olan belirli bir dizi kaynak sunmak zorundadır (Hartman ve Ashrafi, 2002; Turner, 1999). Kaynak bağımlılığı teorisinin sınıflandırması ve tanımlanmış öncül değişkenler dışında, maddi-olmayan ve finansal kaynaklar, yönetim danışmanlığı başarısı için en uygun olanlardır. Ancak, müşteri tarafından sağlanan bu tür kaynaklarla ilgili olarak, sadece miktarları değil, aynı zamanda kullanılabilirlik süreleri de çok önemlidir. Özellikle insan kaynakları ile ilgili olarak, bu kaynakların yönetim danışmanlığı projesi tarafından talep edilmesi halinde artık şirketin orijinal birimlerinde bulunmadığı açık olmalıdır. Bu nedenle, müşteri, müşteri şirketteki sorunları nihai olarak çözmek için sağlanan kaynaklar ile danışmanlar tarafından ihtiyaç duyulan kaynaklar arasındaki uyumla ilgilenmelidir. Genel olarak, sağlanan kaynak paketine ve içeriğine, boyutuna, kurumsal desteğine ve geçici kullanılabilirliğine bağlı olarak, belirli bir yönetim danışmanlığı projesi az ya da çok başarılı olacaktır (Verlander, 2012). Buna göre, müşteri tarafından danışmanlık projesi için sunulan kaynakları, yönetim danışmanlığının bir başka başarı faktörü olarak sağlanan kaynaklar dâhilinde özetlemek mümkündür.

### 2.6.Üst Yönetim Desteği

Üst yönetim desteği, asil-vekil ilişkisi bağlamında ele alındığında asil ile vekil arasında olumlu ilişkilerin kurulmasını gerektirmektedir. Asilin vekil ile iletişimi dürüst ve direkt olmalıdır. Bu şekildeki iletişim yönetimin bütünlük içerisinde olduğunun algılanmasını sağlamaktadır. Bütünlük algılamasıyla ise üst yönetimin güvenilir olarak algılanmasının alt yapısı oluşturulmaktadır (Nikandrou vd., 2000). Velayet Teorisi'nin de üzerinde durduğu şekilde, Yönetim danışmanlarının başarısı için işletme sahipleri ile ortak bir vizyonunun paylaşılması, karşılıklı güven duygusunun oluşturulması ve yoğun bir iş birliğinin kurulması gerektiği düşünülmektedir.

Çoğu yönetim danışmanlığı projesi, sıklıkla personelin azaltılmasını veya en azından işlevlerin yeniden tahsis edilmesini içeren stratejik organizasyonel değişimle ilişkili olduğundan dolayı, danışmanlar müşterinin çalışanlarından direnç beklemelidir (Morris ve Raben, 1995). Bu sorunu gidermek amacıyla, bir müşterinin üst yönetiminin belirli danışmanlık projesine bağlılığını ve bunun organizasyonda ilgili iletişimi proje başarısı açısından gerekli görmektedir. Dolayısıyla, yukarıda değinilen öncül değişkenlerle ilgili olarak, çalışma için seçilen son ilgili maddi olmayan kaynak üst yönetim desteğidir. Bu bağlamda, üst yönetim

desteği olarak adlandırılan şey, yönetim danışmanlığının başarı faktörleri üzerine daha önceki araştırmalarda da önerilmiştir (Wu vd., 2004; Appelbaum ve Steed, 2005; Nitithamyong ve Tan, 2007; Bronnenmayer, Wirtz ve Göttel, 2016).).

Toplamda, bu çalışmadaki üst yönetim desteği, üst yönetimin, tüm ekip üyelerine özel danışmanlık projesinin planını desteklemeye istekli olduklarının sinyali verme çabalarını içermektedir.

### 3. ARAŞTIRMA

#### 3.1.Araştırma Amacı:

Kaynak Tabanlı Görünüm Teorisinin kritik öğeleri kaynaklar, yetenekler ve stratejidir. İşletmelerin rekabet gücünü arttıran ve hedeflerine yönelik stratejileri belirlemelerinde yardımcı olacak tüm beceri ve bilgiler, bu kriterler üzerinden değerlendirilmektedir. Bu yaklaşım çerçevesinde işletme yetenekleri ile işletme başarıları arasındaki ilişkileri inceleyen araştırmaların sonuçları birbirinden farklılıklar göstermektedir. Objektif sonuçlara ulaşamamasının temel nedenlerinden biri, işletme yeteneklerine ait geçerliliği ve güvenilirliği ispatlanmış ve üzerinde uzlaşılmış bir araştırma ölçeğinin olmayışıdır. Bu kapsamda gerek bu eksikliği gidermek gerekse gelecekte yapılacak araştırmalarda kullanılmak amacıyla, kaynak tabanlı işletme yeteneklerine ait tüm boyutları içeren bir araştırma ölçeği elde etmek, bu çalışmanın amaçlarından birisidir. Bu amaç doğrultusunda kullanılan Asil-vekil teorisinin yönetim danışmanlığı başarısı üzerine olan etkisinde Kaynaklı Tabanlı Görünüm Teorisinin kısmi aracılık etkisi araştırılmaktadır. Bu sayede yatırım danışmanlığının başarısını etkileyen faktörler ve başarıyı ölçen göstergelerin tespiti amaçlanmaktadır.

#### 3.2. Literatür Araştırması:

Kaynak Tabanlı Görüş - 1959'dan 1991'e Stratejik yönetim çerçevesinde-, Kaynak tabanlı yaklaşım esas olarak, ekonomist Edith Penrose'un (1959) "Firma Büyüme Teorisi" çalışmasına dayanmaktadır. Penrose (1959) çalışmasında firmaları homojen girişimler olarak kabul edildiği klasik iktisadi teoriyi sorgulamaktadır. Bu sorgulama sonucunda da firmayı, algılanan fırsatların kullanılmasında büyüyen, maddi ve maddi olmayan kaynakların bir birleşimi olan idari yapı olarak tanımlamaktadır. Ona göre, bir firmanın büyümesini sağlayan rekabet avantajı, o firmanın sahip olduğu kaynaklarından yapılandırılması ile doğrudan ilişkili bir şekilde gerçekleşmektedir (Penrose, 1959: 217). Klasik iktisadi teoriden farklı olarak Penrose'un (1959) çalışmasının ana noktasını, yönetimin deneyiminin üretim hizmetlerini etkileyeceği görüşü ve yönetimin bu kritik rolünün tespit edilmesi oluşturmaktadır. Firmanın yöneticilerinin firma kaynakları ve firmanın faaliyet gösterdiği rekabetçi çevre hakkında izlenimleri, bu yöneticilerin çevredeki değişiklikleri eşsiz üretim fırsatlarına dönüştürmesini sağlayabilmektedir. Diğer bir ifadeyle, firma kaynaklarının verimli çıktılara dönüşme sürecinde yöneticiler sahip oldukları yetenekler ile katalizör görevi görmektedir (Penrose, 1959: 5). Yetenek kavramı, bir firmanın ya da yöneticilerinin firma ve çevresi ile arasındaki uyumun geliştirilmesi için tekrar tekrar başlatılan ve uygulanan örgütsel değişim yeteneğini içermektedir (Nelson ve Winter;1982'den alıntılan Şahin & Kaplan, 2017:105). Şirketlerin organizasyonunda kaynakların etkisini inceleyen Wernerfelt (1984) stratejik yönetimin geleneksel yaklaşımlarından farklılaşan Penrose'un bu çalışmasını esas alarak "Firmanın Kaynak Tabanlı Görüşü" başlıklı eserinde şirketlerin kaynak avantajları paralelinde büyüebileceğini savunmuştur. Bu nedenle şirketlerin sahip olduğu kaynakların genişletilmesi ya da yenilerinin geliştirilmesi arasındaki dengeyi ayarlanması önemlidir ve ustalık gerektirir. Bu ustalık stratejisini doğru şekilde yönetebilen firmalar başarılı olabilecektir (Alıntılan Şahin & Kaplan, 2017:105).

Kaynak tabanlı görüşe önemli bir katkı da "Firma Kaynakları ve Sürdürülebilir Rekabet Avantajı" isimli çalışmasıyla Barney (1991) tarafından yapılmıştır. Barney'e (1991) göre, bir firmanın sürdürülebilir rekabet avantajı sağlayabilmesi için gerekli olan kaynaklar değerli, nadir, ikamesi olmayan ve taklit edilemeyen nitelikte olması gereklidir. Bu bağlamda, sürdürülebilir rekabet avantajı, var olan ya da potansiyel rakipler tarafından gerçekleştirilemeyecek ve diğer firmalar tarafından çoğaltılmayacak olan stratejiyi yaratmak ve uygulamaktır (Barney, 1991: 102). Firmaların benzer kaynakları farklı bir biçimde kullanma eğiliminde olduğunu iddia eden Penrose'un (1959) aksine, Barney (1991); bir firmanın verimliliğini ve etkinliğini arttırmayı sağlayacak olan stratejileri geliştirmek için nadir kaynakların gerekli olduğunu öne sürmüştür. Kaynaklar, yaygın bir biçimde var olmadığında, nadir olarak kabul edilmektedir. Barney'e (1991) göre, firmanın sahip olduğu kaynak, değerli ve nadir olsa bile rakip firmalar tarafından taklit edilebilir olduğunda sürdürülebilir rekabet avantajından söz edilmeyecektir. Benzer bir şekilde, bir kaynağın kullanılması ile elde edilen sonuçlar, stratejik olarak eşdeğer başka bir kaynağın kullanılması ile elde edilebiliyorsa, yani kaynağın ikamesi mevcutsa bu durumda da rekabet avantajı sürdürülebilir olmayacaktır (Barney, 1991).

Barney'in (1991) çalışması çeşitli yazarlar tarafından eleştirilmektedir. Priem ve Butler'e (2001) bir şirketin halihazırda sürdürülebilir bir kaynak avantajına sahip olması durumunda zaten avantajlıdır dolayısıyla Kaynak tabanlı görüş bir teori sayılamaz. Ayrıca bu analizin statik ve stratejik yönetim için tek başına kullanışlı bir araç olmadığını öne sürmektedir. Barney (2001) ise gelen bu eleştirileri red ederek, eleştirdikleri bazı konuları daha önceki çalışmalarında zaten açıklamış olduğunu, kaynak tabanlı görüşle ilgili savlarının totolojik olmadığını ve farklı alanlardaki kaynak tabanlı teoriler (yapı yönetim-performans/SCP, neo-klasik mikro iktisat ve evrimsel iktisat) ile birlikte kullanışlı bir araç olduğunu iddia etmektedir. Kaynak tabanlı görüşü eleştiren bir diğer isim Grant'a (1991) göre bu görüşün bazı kısıtları söz konusudur. Bunlardan ilki, firma yöneticilerinin firma kaynaklarını doğru bir biçimde belirleyerek sınıflandırdığı varsayımdır. Ayrıca firma yöneticilerinin rakiplerine oranla daha değerli olan mevcut ya da potansiyel kaynakları analiz edebildiği kabul edilmektedir. Firma yöneticilerinin, fırsatlara uygun bir biçimde firma kaynaklarını en iyi kullanacak stratejiyi geliştirebileceği öne sürülmektedir. Kaynak tabanlı görüşe ait tüm bu varsayımların, özellikle hızlı ve tahmin edilemeyen değişimin bulunduğu çevresel koşullarda gerçekleşmesi mümkün olmamaktadır (Eisenhardt ve Martin, 2000; Grant, 1991; Teece vd., 1997; Alıntılıyan Şahin & Şahin & Kaplan, 2017:105-110). Ayrıca iletişim ve teknolojinin bilinmezliği içinde artan piyasa belirsizlikleri bu görüşü geçersiz kılmaktadır. (Teece vd., 1997). Newbert'e (2007) göre, bir şirketin salt nadir kaynaklara sahip olması, özellikle kriz dönemlerinde onun başarılı olmasını ya da rekabet avantajı elde etmesini garanti edemez (Newbert 2007: 136). Wang ve Ahmed (2007: 33-34) benzer şekilde, bu görüşün statik yapısından dolayı dinamik pazarlarda kaynakların rekabet avantajına dönüşmesi ile ilgili süreçleri net olarak açıklayamadığını ifade etmektedir. Görüşü ile ilgili yapılan çalışmaların kaynakların, süreçlerin ve yetenekler konusunda yeterli düzeyde bir terminoloji yaratamadığını bu konuda eksikliklerin olduğunu ifade etmektedir. Eleştiriler karşısında Kaynak tabanlı görüşün eksikliklerini gidermeye çalışan daha dinamik bir yaklaşım olan Dinamik yetenekler yaklaşımı ortaya çıkmaktadır.

Yaklaşım farklılıklarına ve tartışmalarına daha detaylı girmeden -araştırmanın kapsamını aşmamak adına-, çalışmanın ampirik analizine yani yönetim danışmanlığı başarısı konusuna ilişkin diğer literatür kaynaklarına aşağıda kısaca değinilmektedir.

Clark (1993) çalışması, yönetim hizmetlerinin piyasa sunumuyla ilişkili bilgi asimetrisi sorunlarını incelemektedir. Bu tür sorunlar, hizmetleri mallardan ayıran özelliklerle daha da artmaktadır. Hizmetlerin iki benzersiz ve merkezi özelliği soyutluk ve dayanıksızlıktır. Bunlar,

hizmetlerin piyasa sunumu için özel sorunlar yaratmaktadır. Özellikle kaliteyi değerlendirmede zorluklar yaratırlar; üretici ürün kalitesini bilse de alıcı çoğu zaman bilmez. Bilgi dengesizliği, kalite güvencesi sorunlarına yol açmaktadır. Bu sorunların üstesinden gelmek için, özellikle giriş ve çıkış engellerinin düşük olduğu bir sektörde, resmi düzenleyici mekanizmaların hâkim olması beklenebilir. Ancak, sektördeki ana düzenleme kaynağı, danışmanlıklar ve müşteri kuruluşları arasındaki sözleşmeye dayalı garantilerdir. Danışmanların ve müşterilerin deneyimlerdeki tecrübelerine dayalı tarihçeleri de güven ortamını artırıcı unsurlardır.

*Werr, Stjernberg ve Docherty (1997)* çalışması, İsveç'te faaliyet gösteren beş büyük yönetim danışmanlığı şirketinde yapılan bir görüşmeye dayanarak, iş süreçlerinin yeniden yapılandırılmasına yönelik yöntem ve araçların içeriğini ve işlevini belirleyerek yöntem ve araçların popülerliğini anlamaya çalışmayı amaçlamıştır. Çalışmada, yöntem ve araçların hem danışmanlık organizasyonunda hem de değişim sürecinde birtakım işlevleri olduğu sonucuna varılmıştır.

*Sturdy (1997)* çalışması, yönetim danışmanlarının ve müşterilerinin uygulamalarını ve algılarını incelemektedir. Danışmanların sürekli kullanımını ve buna bağlı olarak yönetim fikirlerinin geçiciliğini, muhasebeleştirmede yönetim kaygısını vurgulayan mevcut literatür, eleştirel bir şekilde geliştirilmiştir. Danışmanlığa direnmede yöneticilerin şimdiye kadar ihmal edilen aktif rolünü ve danışmanların yaşadığı baskı ve endişeleri vurgulayarak ampirik olarak araştırılmıştır.

*McLarty ve Robinson (1998)* çalışmasının temel amacı, danışmanlık uygulamasının anlaşılmasına katkıda bulunmaktır. Çalışma, uzmanlık sınırlarını genişletmekten ziyade iyi uygulama üzerine bir incelemedir. Yönetim danışmanları, bir işletmenin küçük bir niş bölümünden, bir şirketin tamamına bakmaya kadar her şeye dâhil olabilirler. Çalışmada, yeni ufuklar açan çalışmalarında yedi temel aşama- keşif, giriş ve sözleşme, teşhis, müzakere müdahale ve planlama, eylem, değerlendirme, devam etme veya sonlandırma – belirlenmiştir. Çalışma ayrıca, beş aşamalı bir model sayesinde, büyüyen danışmanlık uygulamasının gelecekteki başarısı için gelişebileceği ve genişleyebileceği etkili bir prosedür ortaya koymaktadır.

*Kakabadse, Louchart ve Kakabadse (2006)* çalışmasının amacı, farklı bakış açılarından yararlanarak, iş danışmanlarının rolünün gizemini çözmeyi ve müşterilerinin organizasyonlarındaki rollerini nasıl algıladıklarını tespit etmektir. Çalışmada, iş danışmanlarının rolünü ve verimliliğini sorgulayan birçok eleştiri ele alınmaktadır. Bununla birlikte, iş danışmanlığı konusunda çok sayıda araştırma yapılmış olmasına rağmen, danışmanın bakış açısından iş danışmanlığı üzerine çok az çalışma mevcuttur. Bir dâhili danışmanın bakış açısından durumun ayrıntılı bir görünümünü elde etmek için, iş danışmanlarının müşterilerinin organizasyonlarındaki rollerini ve katkılarını nasıl algıladıklarına dair bir araştırma gerçekleştirilmiştir. Bu çalışmada sunulan rol belirleyiciler modeli, iş danışmanlarının rolünün temel özelliklerini vurgulamakta ve hem müşterilerin hem de danışmanların danışmanlık sürecine yaklaşımlarını yeniden düşünmelerine yardımcı olmaktadır.

*Nikolova (2007)* çalışması, müşteri organizasyonları ve profesyonel ticari hizmet firmaları arasındaki ilişkiye odaklanmaktadır. Yazar, müşteri-danışman ilişkileri üzerine mevcut literatürün kapsamlı bir eleştirel tartışmasına dayanarak, müşteri-danışman etkileşiminin yenilikçi bir kavramsal çerçevesi- "yorumlayıcı model"- geliştirmiştir. Çerçeve, birbiriyle ilişkili iki konuya ışık tutan analitik bir aracı temsil etmiştir: Müşteriler ve profesyonel hizmet sağlayıcılar arasındaki kültürel ilişkiler ve bunların siyasi ilişkileri. Yazar, danışmanlığın bilişsel ve politik boyutu arasındaki bağlantıyı ve karşılıklı ilişkiyi göstererek, müşteri-

danışman ilişkisine daha ayrıntılı bir bakış açısı sağlamış ve farklı araştırma akışları ve bakış açıları arasında uzun süredir var olan sınırların üstesinden gelmek için yeni yollar belirlemiştir. Profesyonel ticari hizmet firmalarında müşteri-danışman ilişkisinin doğası üzerine mevcut araştırma, müşteri-danışman etkileşiminin üç ana modelinde sistemleştirilmiştir.

*Perez (2009)* çalışması, Milford, Delaware'deki Perdue İşleme Fabrikası'nda çalışanların (yöneticilerin) çoğunluğu tarafından örnek olarak tanımlanan çalışanların (yöneticilerin) özelliklerini, davranışlarını, inançlarını ve genel özelliklerini saptamayı amaçlamıştır. "Çapraz eğitim, ekip geliştirme, çalışanları meşgul etme yeteneği, motivasyon", çalışmada yer alan temalar arasındadır. Çalışma, bu bireylerin yaşadıkları bir dizi temayı belirlemiş, iş ile ilgili sorunlarına ve kişisel yaşamlarına yaklaşımlarına rehberlik etmiştir. Bu çalışma, güçlü insan becerilerine sahip olmanın önemine, özellikle çalışma ortamında başarılı olmak için başkalarına karşı saygılı olmanın önemine değinmektedir.

*Bronnenmayer, Wirtz ve Göttel (2016)*'ın yapmış oldukları araştırmada ilgili literatürden ve uzman görüşlerinden faydalanarak yönetim danışmanlığı başarısının çok boyutlu bir yapı olarak kavramsallaştırılması gerektiğini belirtmişlerdir. Bu çok boyutların ise; "bütçe ve programa uygunluk, hedefe ulaşma derecesi, kârlılık ve genişleme olduğunu açıklamışlardır. Bu çalışmada da bu görüş ve faktörler esas alınmıştır.

*Shaw (2019)* çalışmasının amacı, başarılı bir organizasyonel değişim için gereklilikler ile yönetim danışmanlığı firmalarının başarılı işler yürütürken karşılaştıkları zorunluluklar arasındaki etkileşimi ve bu etkileşimin yönetim danışmanlarının organizasyonel değişim projelerini etkileme yollarını nasıl etkilediğini incelemektir. Bu çalışma, bu konudaki iç görüleri belirlemek için son 30 yıldaki yönetim danışmanlığı ve organizasyonel değişimle ilgili literatürü gözden geçirmektedir.

### **3.3.Araştırma sorusu:**

"Kaynak tabanlı görünüm (danışman uzmanlığı /tecrübesi, kaynak sağlama, üst yönetim desteği) yönetim danışmanlığı başarısını (bütçe ve zaman uyumu, hedeflere ulaşma derecesi, kârlılık, büyüme ve genişleme) hangi düzeyde etkiler?"

### **3.4. Araştırmanın Önemi:**

Şirketlerle uzun vadeli antlaşmalı şekilde çalışan yönetim danışmanlarının yukarıdaki açıklamalarda yer verildiği gibi başarılarında ölçüt olarak; "bütçe ve zaman uyumu, hedeflere ulaşma derecesi, kârlılık, büyüme ve genişleme" faktörleri dikkate alınmaktadır. İlgili yazın da gerek bu başarı ölçütleri ve bunların yeterlilikleri kuramsal olarak sorgulanmakla birlikte, pratikte söz konusu ölçütlerin ölçümüne ilişkin ya da sektörün gelişimine ayak uyduracak hızda artan modeller yaratılamamaktadır. Başarıyı dolayısıyla başarısızlıkların seviyesini nicel ve nitel olarak ölçebilecek modeller geliştirildiği taktirde gelişimleri takip edebilecek sürdürülebilir nitelikte model tasarımları da gerçekleştirilebilir. Temel nitelikteki sistemsel yapının üzerine gelişmeler paralelinde yeni ölçekler geliştirilip, olası riskler ve kayıplar önlenabilir. Bu firma düzeyinde olduğu kadar ekonomi ve dünya genelinde de kaynak kullanımı ve refah açısından önem arz etmektedir. Bu amaçla, araştırmada yönetim danışmanlığı başarısı ölçeği konusunda uluslararası yazından da faydalanılarak, hedeflenen anlamlı ve ölçülebilir ölçekler geliştirilmeye çalışılmıştır. Çalışmanın, Türkiye'de faaliyet gösteren danışmanların algıları üzerinden yapılmış analizler yardımıyla, ülkedeki sektöre ilişkin bilgilere ve gelişmelere ışık tutması, dolayısıyla ilgili gerek akademik gerekse ticari taraflara faydalı olması temennidir.

### **3.5. Araştırmanın Evreni ve Örneklemi**

Araştırmanın evrenini, Türkiye Yönetim Danışmanları Derneği (TYDD), Ege Yönetim Danışmanları Derneği, Akdeniz Yönetim Danışmanları Derneği üyeleri oluşturmaktadır. Bu derneklerle ile iletişime geçilmiş, derneğe üye olan 494 yönetim danışmanına dernekler tarafından çevrimiçi anket formu gönderilmiştir. Sekaran ve Bougie (2016: 264) evren büyüklüğünün 440 kişi olduğunda, örneklem büyüklüğünün 205 kişi alınmasının yeterli olduğunu belirtmektedir. Araştırmada en az 205 katılımcıya ulaşmak hedeflenmiştir. İlk anket gönderiminden sonra 102 danışmandan geri dönüş alınmıştır. Geri dönüş yapmayan danışmanlara hatırlatma maili atılmıştır. Ayrıca geri dönüş yapan danışmanlara, diğer danışman arkadaşlarıyla anket formunun paylaşılması istenmiştir. Dolayısıyla araştırmada kolayda örnekleme yönteminin yanı sıra kartopu örnekleme yöntemi de kullanılmış olup, 6 aylık süre sonunda toplam 232 katılımcıdan geri dönüş sağlanmıştır. Yapılan incelemede 15 anketin formunda yer alan ifadelerin tamamının aynı düzeyde görüş bildirildiği tespit edilmiş olup, analizden çıkarılmıştır. Sonuç olarak, 217 katılımcıdan elde edilen veriler analiz edilmiştir.

### **3.6. Araştırmanın Sınırlılıkları ve Varsayımları**

Araştırma verilerinin, TYDD'ne üyesi olan 217 katılımcıdan elde edilmesine rağmen dernek üyesi olmayan yönetim danışmanları da bulunmaktadır. Derneğe üye olmayan yönetim danışmanlarının sayısı ile ilgili bir veriye ulaşılamamıştır. Bu nedenle araştırma sonuçları yönetim danışmanlığına üye olan meslek uzmanlarıyla sınırlandırılmıştır. Araştırmanın bir diğer sınırlılığını ise, araştırma verileri 10.04.2019 - 31.10.2019 tarihleri arasında elde edilen verilerdir. Bu yönüyle araştırma, kesitsel tipte bir nicel araştırmadır. Araştırmada yönetim danışmanlığı başarısı, "bütçe ve zaman uyumu, hedeflere ulaşma derecesi, karlılık, büyüme ve genişleme faktörleri" ile sınırlandırılmıştır. Son olarak, katılımcıların, anketi doldururken ankette yer alan maddeleri anladıkları ve görüşlerini samimi/gerçekçi şekilde cevapladıkları varsayılmıştır. Araştırmaya katılımcı olan danışmanların, derneğe üye olan danışmanların yönetim danışmanlarını temsil ettiği varsayılmıştır.

### **3.7. Araştırmanın Araştırmanın Yöntemi**

Araştırmada nicel araştırma yöntemlerinden açıklayıcı araştırma yöntemi (sonuç çıkarıcı) tercih edilmiştir. Ayrıca, araştırmada örgütlere yönetim danışmanlığı yapan uzmanların, AVT kapsamında örgütün proje başarısına olan etkisi araştırılmıştır.

Araştırmanın verileri anket tekniği ile toplanmıştır. Araştırmada Matias Bronnenmayer, Bernd W. Wirtz, Vincent Göttel, (2016) tarafından geliştirilen ve 43 ifadeden oluşan "Yönetim danışmanlığında algılanan başarı ölçeği" kullanılmıştır. Anket formu üç ana bölümden oluşmaktadır. İlk bölümde, uzmanların çeşitli kategorik özelliklerini yoklayan ifadelerden oluşmaktadır. İkinci bölümde ise, örgütün proje başarısını etkilediği varsayılan Asil-vekil Teorisi ve -ek olarak bu çalışmada kapsam nedeniyle yer verilemeyen-Kaynak tabanlı görünüm yaklaşımını belirlemeye yönelik ifadeler yer almaktadır. Anket formunun son bölümünde ise, örgütlere yönelik proje başarısını sorgulayan ifadeler yer almaktadır. Araştırmada 5'li likert tipi ölçek kullanılmıştır (1= Kesinlikle Katılmıyorum; 5= Kesinlikle Katılıyorum). Bilindiği gibi, bu anket yönteminde katılımcılar anket sorularını değerlendirdikten sonra karşıt uçlardan çeşitli cevaplar /ölçekler arasından seçim yapabilir. Ölçeklere verilen yanıtlar, beşe yaklaşırken ölçeğe yönelik olumluluğu dolayısıyla konuya ilişkin tutumlarını göstermektedir.

Çalışmada KTGT'nin yönetim proje başarısına olan etkisini ölçmek amacıyla, Şekil 1'de çalışma modelinde gösterildiği gibi, bu teori kapsamında ana ekseninde yer alan üç faktör / boyuttan faydalanılmıştır. Bu faktörler "Danışman Uzmanlığı (DU), Kaynak sağlama (KS) ve Üst yönetim desteği (UYD)" boyutlarıdır. Bu boyutlar üzerinden "Bütçe ve zaman uyumu (BZ); Hedeflere ulaşma (HU); Karlılık (K) ve Büyüme ve genişleme (BG) başarı kriterleri üzerindeki etkiler analiz edilmiştir. Araştırmada, 217 yönetim danışmanından / uzmanından



gelen verileri analiz etmek için yapısal eşitlik modellemesi ile incelenmiştir. Yapısal eşitlik modelinde varyans temelli SmartPLS hazır yazılımından yararlanılmıştır.

En Küçük Kareler (EKK) Yapısal Eşitlik Yöntemi: “Hazır yazılımı veri analiz araçlarından birisi olan SmartPLS’nin analiz işleyişi varyans temelli yapısal eşitlik modellemesi olarak da adlandırılan PLS-SEM’e dayanmaktadır. Bu analiz yöntemleri, tahmin yöntemi olarak regresyon gibi EKK yöntemini kullanmaktadır. Bağımlı değişkenin R2 değerini maksimize eden ilişki katsayılarının tahminine dayanmaktadır. Başka bir deyişle, bağımlı değişken latent değişkenin açıklanan varyansını maksimize ederken, hata terimlerin varyansını minimize etmek amaçlı yazılmış bir yöntemdir” (Hair vd, 2014:174-177). “Yöntem kovaryans temelli yapısal eşitlik modellemesinde olduğu gibi, model karmaşıklaştıkça, tahmin edilen parametre sayısı artıka daha büyük örnekleme ihtiyaç duymamaktadır. Ayrıca yöntem yapısal eşitlik modellemesinde herhangi bir dağılım varsayımına gerek duymamakta, veri setinden bootstrap tekniğine dayanarak örneklem oluşturulmaktadır. Her bir örneklemlerden elde edilen parametrelerle ilgilenen ancak parametrik olmayan bir yöntemdir” (Civelek 2018:109-115). “Kısmi EKK yapısal eşitlik modelinin yakınsaklık geçerliliğinin (Convergent validity) olabilmesi için temelde üç kriterin sağlanması gerekmektedir. Bunlardan ilki, gizil (latent) değişkenlere ait her bir gözlenen değişkenin standart faktör yükünün 0,70’ten büyük 0,90’dan daha az olması gerekmektedir” (Chin, 1998 295-336). İkincisi, “her bir yapı için Yapı Güvenilirliği (Composite Reliability- CR) ve Cronbach Alpha (CA), birleşme geçerliliği (convergent validity) ve ayrışma geçerliliğinin sağlanması ve değerlerin 0,70’ten büyük olması gerekmektedir (Hair vd., 2014:111-122). Son olarak, her yapı için Ortalama Açıklanan Varyans (Average Variance Extracted- AVE) değerinin 0,50’den yüksek olması gerekmektedir (Fornell ve Larcker, 1981). Ayrıca CR>AVE olmalıdır” (Gürbüz, 2019: 77-82, Özen vd., 2021: 1-16). Yapısal eşitlik modeli çalışmasında gözlenen değişkenler arasında, doğrusal çoklu bağıntının gözlenmemesi gerekmektedir. SmartPLS yazılımı doğrusal çoklu bağıntı VIF değeri ile ölçülmekte ve VIF değerinin 5’ten büyük olmaması istenmektedir.

PLS-SEM’de modelinin tahmin etme gücü, R2, Q2 ve f2 değerleri ile ölçülebilmektedir:

R2 değeri egzozjen (dışsal) değişkenlerin, endojen (içsel) değişkenler üzerindeki açıklama oranını vermektedir. Belirleme katsayısı denilen bu değer, örnekten hesaplanan regresyon denkleminin verilere uyum düzeyini, dolayısıyla denklemin başarısını ölçmede bir istatistiktir. Belirleme katsayısı, regresyon denkleminin başarısını ölçme yanında, denklemin tahmin gücünü de yansıtır.

Endojen (içsel) değişkenler için;

$$0,02 < Q2 < 0,14 \quad \Rightarrow \text{düşük tahmin gücü}$$

$$0,15 < Q2 < 0,34 \quad \Rightarrow \text{orta tahmin gücü}$$

$$0,35 < Q2 \quad \Rightarrow \text{yüksek tahmin gücü}$$

Q2 değerinin sıfırdan büyük olması araştırma modelinin endojen değişkenleri bir tahmin gücüne sahip olduğunu göstermektedir. Ancak, Q2 değerinin 0,02 ile 0,14 aralığında olması durumunda değişkenler arasında küçük; 0,15-0,34 arasında olması durumunda ise orta; 0,35’den büyük olması halinde ise yüksek tahmin edicilik olduğunu ve modelin orijinal gözlenen değişkenleri iyi bir şekilde açıkladığını/ tahmin ettiğini göstermektedir.

f2, egzozjen (dışsal) değişkenlerin endojen değişkendeki açıklama oranını vermektedir;

$$f2 \geq 0,02 \quad \Rightarrow \text{düşük etki düzeyi}$$

$$f2 \geq 0,15 \quad \Rightarrow \text{orta etki düzeyi}$$

$$f2 \geq 0,35 \quad \Rightarrow \text{yüksek etki düzeyi}$$

Etki büyüklüğünü gösteren f2 değeri eğer 0,02 ve üzerinde yer alırsa düşük etkiyi; 0,15 ve üzeri değer alırsa orta etkiyi; 0,35 ve üzeri değerler alır ise yüksek etki düzeyini temsil etmektedir. (Hair ve diğerleri, 2017; Grima ve diğerleri, 2021).

### 3.8. Araştırmanın Hipotezleri:

Araştırmanın ilk modelinde kaynak tabanlı görünüm teorisinin yönetim danışmanlığı başarılarından “bütçe ve zaman uyumu” başarısına olan etkisi araştırılmıştır. Yapısal eşitlik modelinde aşağıda yer alan hipotezler sınanmıştır.

*H<sub>1</sub>: Yönetim danışmanı uzmanlarda danışman uzmanlığı algısı artarken bütçe ve zaman uyumu artmaktadır.*

*H<sub>2</sub>: Yönetim danışmanı uzmanlarda kaynak sağlama artarken bütçe ve zaman uyumu artmaktadır.*

*H<sub>3</sub>: Yönetim danışmanı uzmanlarda üst yönetim desteği artarken bütçe ve zaman uyumu artmaktadır.*

Araştırmanın ikinci modelinde kaynak tabanlı görünüm teorisinin yönetim danışmanlığı başarılarından “hedeflere ulaşma derecesi” başarısına olan etkisi araştırılmıştır. Yapısal eşitlik modelinde aşağıda yer alan hipotezler sınanmıştır.

*H<sub>4</sub>: Yönetim danışmanı uzmanlarda danışman uzmanlığı algısı artarken hedeflere ulaşma derecesi algısı da artmaktadır.*

*H<sub>5</sub>: Yönetim danışmanı uzmanlarda kaynak sağlama artarken hedeflere ulaşma derecesi algısı da artmaktadır.*

*H<sub>6</sub>: Yönetim danışmanı uzmanlarda üst yönetim desteği artarken hedeflere ulaşma derecesi algısı da artmaktadır.*

Araştırmanın üçüncü modelinde kaynak tabanlı görünüm teorisinin yönetim danışmanlığı başarılarından “kârlılık” başarısına olan etkisi araştırılmıştır. Araştırmaya yönelik yapısal eşitlik modelinde aşağıda yer alan hipotezler sınanmıştır.

*H<sub>7</sub>: Yönetim danışmanı uzmanlarda danışman uzmanlığı algısı artarken kârlılık algısı da artmaktadır.*

*H<sub>8</sub>: Yönetim danışmanı uzmanlarda kaynak sağlama artarken kârlılık algısı da artmaktadır.*

*H<sub>9</sub>: Yönetim danışmanı uzmanlarda üst yönetim desteği artarken kârlılık algısı da artmaktadır.*

Araştırmanın dördüncü modelinde kaynak tabanlı görünüm teorisinin yönetim danışmanlığı başarılarından “büyüme ve genişleme” başarısına olan etkisi araştırılmıştır. Araştırmaya yönelik yapısal eşitlik modelinde aşağıda yer alan hipotezler sınanmıştır.

*H<sub>10</sub>: Yönetim danışmanı uzmanlarda danışman uzmanlığı algısı artarken büyüme ve genişleme algısı da artmaktadır.*

*H<sub>11</sub>: Yönetim danışmanı uzmanlarda kaynak sağlama artarken büyüme ve genişleme algısı da artmaktadır.*

*H<sub>12</sub>: Yönetim danışmanı uzmanlarda üst yönetim desteği artarken büyüme ve genişleme algısı da artmaktadır.*

Araştırmada sınanan beşinci modelde kaynak tabanlı görünüm teorisinin, yönetim danışmanlığı proje başarısına etkisi incelenmiş ve sınanan hipotezler aşağıda verilmiştir.

*H<sub>13</sub>: Yönetim danışmanı uzmanlarda danışman uzmanlığı algısı artarken yönetim danışmanlığı başarısı da artmaktadır.*

*H<sub>14</sub>: Yönetim danışmanı uzmanlarda kaynak sağlama artarken yönetim danışmanlığı başarısı da artmaktadır.*

*H<sub>15</sub>: Yönetim danışmanı uzmanlarda üst yönetim desteği artarken yönetim danışmanlığı başarısı da artmaktadır.*

### 3.9. Araştırmanın Modelleri ve Bulguları

Araştırma 217 uzman niteliğinde kabul edilen yatırım danışmanı ile yürütülmüştür;

Uzmanların *cinsiyetlerine göre dağılımlarına bakıldığında*, %32,3'ü kadın, %67,7'i ise erkeklerden oluşmaktadır.

*Yönetim uzmanı olarak çalışan bireylerin çalışma süreleri açısından bakıldığında*, ortalama çalışma süresi,  $10,29 \pm 6,383$  yıl olarak hesaplanmıştır; %29'nun yönetim danışmanı olarak çalışma süresi 1-5 yıl arasında dağıldığı belirlenirken, 6-10 yıl arasında yönetim danışmanı olarak çalışma süresine sahip olan uzmanların oranı ise %30 olarak; 11-15 yıl arası yönetim danışmanı olarak çalışan uzmanların oranı ise %21,7 olarak hesaplanmıştır. Bu kapsamda, danışmanlık uzmanlarının danışmanlık şirketinde çalışma süresi ortalama  $2,14 \pm 1,055$  olarak belirlenmiştir. Danışmanlık uzmanlarının %33,6'sının danışmanlık şirketinde çalışma süresinin 1-5 yıl arası olduğu belirlenirken, %34,1'inin ise danışmanlık şirketinde çalışma süresinin 6-10 yıl arasında olduğu tespit edilmiştir. Uzmanların %16,6'sının danışmanlık şirketinde çalışma süresinin 11-15 yıl arasında olduğu belirlenmiştir.

*Görev aldıkları proje sayısına göre dağılıma bakıldığında*: Yönetim danışmanı olarak iş gören uzmanların son beş yılda yürüttüğü ya da görev aldığı proje sayısı ortalama  $2,76 \pm 1,606$  olarak hesaplanırken; tek proje görevi alan uzman sayısı oranı %24,4 olarak belirlenmiştir. 2 projede görev alan uzmanların oranı %28,6; 3 projede görev alan uzmanların oranı ise %21,7; 4 projede görev alan uzmanların oranı %9,2; 5 ve daha fazla projede görev alan uzmanların oranı ise %16,1 şeklinde dağılmaktadır.

*Danışmanlık şirketinin kuruluş yıllarına açısından bakıldığında* %29 danışmanlık şirketinin kuruluş yılının 1999 yılı ve daha öncesi olduğu tespit edilmiştir. Danışmanlık şirketinin %38,2'sinin kuruluş yılının 2000-2009 yılları arasında olduğu belirlenirken, %32,7'sinin ise 2010 yıl ve daha sonraki yıllarda kurulduğu görülmektedir. Elde edilen sonuçlar, Tablo-1'de verilmiştir.

**Tablo 1.** Danışmanlık uzmanlarının özellikleri ve dağılımı

Değişken	Özellik	N	Yüzde	Değişken	Özellik	n	Yüzde
Cinsiyet	Kadın	70	32,3	Çalışma	1-5 yıl	63	29,0
Proje	Erkek	147	67,7	Yılı <sup>1</sup>	6-10 yıl	65	30,0
Sayısı <sup>2</sup>	1	53	24,4		11-15 yıl	47	21,7
	2	62	28,6		16 +	42	19,4
	3	47	21,7	Kuruluş	- 1999	63	29,0
	4	20	9,2	Yılı <sup>3</sup>	2000-2009	83	38,2
	5	8	3,7		2010 +	71	32,7
	6	27	12,4	Çalışma	1-5 yıl	73	33,6
				Süresi <sup>4</sup>	6-10 yıl	74	34,1
					11-15 yıl	36	16,6
					16 +	34	15,7

1: Yönetim çalışma süresine danışmanı olarak aldığımız proje Danışmanlık kuruluş yılı 4: şirketinde çalışma

Araştırma



danışmanı olarak göre 2: Yönetim son 5 yılda görev sayısı 3: şirketinizin Danışmanlık süreniz (yıl)

modellerinde tüm latent değişkenler açıklanarak, ayrıca iç tutarlılık güvenilirlikleri incelenmiştir. Bu amaçla Cronbach Alpha (CA), Henseler'in rho\_A ve Composite Rreliability (CR) katsayıları incelenmiştir. Değerler her bir boyutta yüklenen ögelerin güvenilirliğini tartışmaktadır. Bu üç içsel tutarlılık ölçülerinin eşik değeri 0,70'tir. İlk modelin sınanmasında içsel tutarlık değerleri, başka bir deyişle, güvenilirlik istatistiği 0,70 eşik değerinden daha yüksek çıkmıştır. Sonuç olarak modelde içsel tutarlılık güvenilirliklerinin sağlandığına karar verilmiştir. Ek olarak, "bütçe ve zaman uyumu" latent değişkenin açıklandığı araştırma modeli için ayrışma geçerliliklerinden (Discriminant criminant validity) Fornell-Larcker ölçütüne ve HTMT katsayısına (Heterotrait–Monotrait Ratio) bakılmıştır. Fornell-Larcker ölçütüne göre ölçüm modelinin ayrışma geçerliliğinin sağlanması için AVE değerlerinin karekökleri 0,70'ten büyük olmalı ve aynı zamanda araştırmada yer alan diğer latent değişkenler arasındaki korelasyonlardan daha büyük olması gerekmektedir.

Araştırmada AVE değerlerinin kareköklerinin 0,70 eşik değerden daha yüksek olduğu belirlenmiştir. Model için Fornell-Larcker kriteri sağlanmıştır. Diğer bir ayrıştırma katsayısı HTMT katsayılarının eşik değer olan 0,90'den daha düşük olduğu belirlenmiş ve ilk model için bu kriter sağlanmıştır. Modelin uyum değerlerinden standartlaştırılmış ortalama hataların karekökü SRMR ile incelenmiş ve 0,068 olarak hesaplanmıştır. Hesaplanan SRMR değerine göre model iyi uyuma sahip olduğu belirlenmiştir. Yukarıdaki analitik geçerlilik ve anlamlılık işlemlerinin tümü, takip eden diğer tüm modeller için de tekrarlanmıştır. Modelde latent değişkenlerle gözlenen değişkenler arasındaki tüm yollar yani, faktör yükleri istatistiksel açıdan anlamlı bulunmuştur.

### Şekil 1. Araştırma (Genel) Modeli

**Model 1:** Araştırmanın ilk modelinde KTGT'nin, yönetim danışmanlığı başarılarından "bütçe ve zaman uyumu" başarısına olan etkisi araştırılmıştır.

Sınanan ilk modelde, yakınsak geçerlilik için standart faktör yüklerinin eşik değer 0,70'ten daha büyük olduğu belirlenmiştir. Araştırmada bütçe ve zaman uyumu boyutunda iki değişkenin VIF değeri 5'ten daha büyük bulunmuş ve bu değişkenlerden en büyük VIF değerine sahip olan BZU3 gözlenen değişkeni analizden çıkartılmıştır. Tekrar edilen analiz sonucunda VIF değeri 5'ten büyük başka bir değişken bulunmamıştır. En yüksek VIF değeri 3,750 hesaplanmış ve gözlenen değişkenler arasında doğrusal çoklu bağıntıya rastlanmamıştır. Birleşme geçerliliği kriteri olan ortalama açıklanan varyans değeri AVE eşik değer olan 0,50'den daha yüksek bulunduğundan ölççeklerde birleşme geçerliliği sağlanmıştır.

Bütçe ve zaman uyumu latent değişkenin açıklandığı model için iç tutarlılık güvenilirlikleri de incelenmiştir. İç tutarlılık güvenilirlikleri için Cronbach Alpha (CA), Henseler'in rho\_A ve Composite Rreliability (CR) katsayısına bakılmıştır. Bu üç içsel tutarlılık ölçülerinin eşik değeri 0,70'ten daha büyük bulunmuştur. Dolayısıyla model için içsel tutarlılık güvenilirlikleri sağlanmıştır.

Bütçe ve zaman uyumu latent değişkenin açıklandığı araştırma modeli için ayrışma geçerliliklerinden Fornell-Larcker ölçütüne ve HTMT katsayısına bakılmıştır. Araştırmada AVE değerlerinin kareköklerinin 0,70 eşik değerden daha yüksek olduğu belirlenmiştir. Model için Fornell-Larcker kriteri sağlanmıştır. Diğer bir ayrıştırma katsayısı HTMT katsayılarının eşik değer olan 0,90'den daha düşük olduğu belirlenmiş ve ilk model için bu kriter sağlanmıştır. Modelin uyumu için SRMR değeri 0,087 olarak hesaplanmıştır. Hesaplanan SRMR değerine göre modelin zayıf uyuma sahip olduğu söylenebilir.

Kaynak tabanlı görünüm teorisi latent değişkeni bütçe ve zaman uyumu değişkenindeki değişimin %55,1'ini açıkladığı belirlenmiştir. Ekzojen değişkenlerin bütçe ve zaman uyumu değişkeninin açıklanmasında etki büyüklüğü  $f^2$  değerine göre incelenmiş ve dışsal değişkenlerden danışman uyumu orta düzeyde, kaynak sağlama ve üst yönetim desteği değişkenlerinin bütçe ve zaman uyumu değişkeni üzerine düşük etki büyüklüğüne sahip olduğu belirlenmiştir. Modelin, endojen değişkenlerin bütçe ve zaman uyumu değişkenini tahmin etmedeki tahmin gücü değeri  $Q^2$  değeri 0,363 hesaplanmış ve modelin yüksek derecede tahmin gücüne sahip olduğu belirlenmiştir. Elde edilen sonuçlar Tablo 2'de verilmiştir.

**Tablo 2:** KTGT değişkenlerinin bütçe ve zaman uyumu proje başarısı değişkenine etkisine yönelik kritik değerler

		BZU	DU	KS	ÜYD
Fornell-	Bütçe ve zaman uyumu (BZU)	0,828	-	-	-
	Danışman uzmanlığı (DU)	0,616	0,886	-	-
Larcker	Kaynak sağlama (KS)	0,597	0,400	0,808	-
	Üst yönetim desteği (ÜYD)	0,619	0,518	0,665	0,902
	AVE	0,686	0,699	0,653	0,813
	Cronbach's Alpha (CA)	0,847	0,855	0,868	0,923
	rho_A	0,859	0,861	0,874	0,924
	Composite Rreliability (CR)	0,897	0,902	0,904	0,946
HTMT	Bütçe ve zaman uyumu (BZU)	----	-	-	-
	Danışman uzmanlığı (DU)	0,719	-	-	-
	Kaynak sağlama (KS)	0,664	0,443	-	-
	Üst yönetim desteği (ÜYD)	0,686	0,576	0,727	-
	f Kare	-	0,236	0,106	0,055
	Q Kare	0,363			
	SRMR	0,087			

	En büyük VIF	3,750			
	R Kare	0,551			

Danışmanlık uzmanlarının KTGT algısının “bütçe ve zaman uyumu” proje başarısına olan etkisi sınanmış ve yol analizi Şekil 1’de verilmiştir. Modelde latent değişkenlerle gözlenen değişkenler arasındaki tüm yollar diğer bir ifadeyle faktör yükleri istatistiksel açıdan anlamlı bulunmuştur.

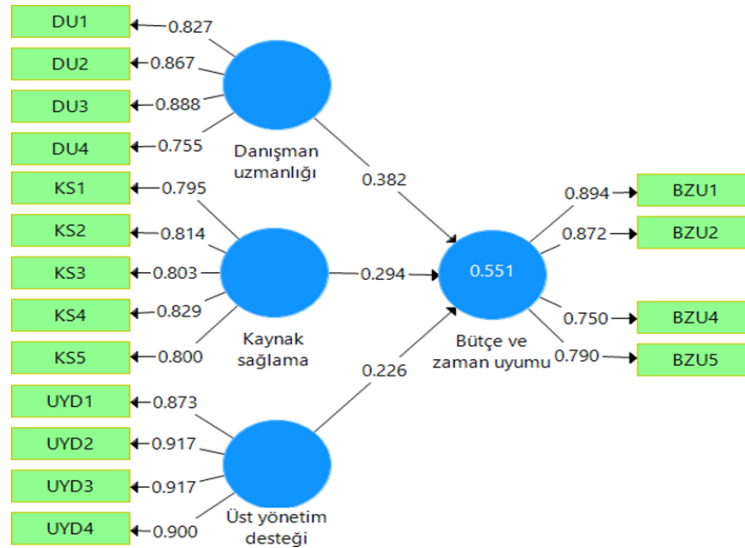

Şekil 2: KTGT Değişkenlerinin Bütçe ve Zaman Uyumu Proje Başarısı Değişkenine Etkisine Yönelik Yol

Şekil 2’ye göre;

- Yönetim danışmanlığı yapan uzmanların danışman uzmanlığı algılaması ile bütçe ve zaman uyumu proje başarısı arasında aynı yönde istatistiksel açıdan anlamlı  $\beta=0,382$  birimlik bir ilişki belirlenmiştir ( $t=6,094$   $p=0,000$ ). Yönetim danışmanlığı yapan uzmanların danışman uzmanlığı algılaması artarken bütçe ve zaman uyumu proje başarısı da artmaktadır. Dolayısıyla  $H_1$  desteklenmiştir.
- Yönetim danışmanlığı yapan uzmanların kaynak sağlama algılaması ile bütçe ve zaman uyumu proje başarısı arasında aynı yönde  $\beta=0,294$  birimlik bir ilişki belirlenmiştir. Belirlenen bu ilişki istatistiksel açıdan anlamlı bulunmuştur ( $t=4,735$   $p=0,000$ ). Dolayısıyla  $H_2$  desteklenmiştir.
- Yönetim danışmanlığı yapan uzmanların üst yönetim desteği algısı ile bütçe ve zaman uyumu proje başarısı arasında aynı yönde istatistiksel açıdan anlamlı  $\beta=0,226$  birimlik bir ilişki belirlenmiştir ( $t=3,233$   $p=0,001$ ). Dolayısıyla  $H_3$  desteklenmiştir. Hipotezlerin desteklenmesine yönelik sonuçlar Tablo 3’de verilmiştir.

$H_1$ : Yönetim danışmanı uzmanlarda danışman uzmanlığı algısı artarken bütçe ve zaman uyumu artmaktadır.

$H_2$ : Yönetim danışmanı uzmanlarda kaynak sağlama artarken bütçe ve zaman uyumu artmaktadır.

$H_3$ : Yönetim danışmanı uzmanlarda üst yönetim desteği artarken bütçe ve zaman uyumu artmaktadır.

**Tablo 3:** Kaynak tabanlı görünüm teorisi değişkenlerinin bütçe ve zaman uyumu proje başarısı değişkenine etkisine yönelik hipotezler ve hipotez sonuçları

Hipotezlerin Yönü		$\beta$	Std. Sapma	t	p	Hipotez
H <sub>1</sub> : Danışman uzmanlığı >	zaman uyumu Bütçe ve	0,382	0,063	6,094	0,000	Desteklendi
H <sub>2</sub> : Kaynak sağlama >		0,294	0,062	4,735	0,000	Desteklendi
H <sub>3</sub> : Üst yönetim desteği >		0,226	0,070	3,233	0,001	Desteklendi

**Model 2:** Araştırmanın ikinci modelinde kaynak tabanlı görünüm teorisinin yönetim danışmanlığı başarılarından “hedeflere ulaşma derecesi” başarısına olan etkisi araştırılmıştır.

Sınanan altıncı modelde, yakınsak geçerlilik için standart faktör yüklerinin eşik değer 0,70’ten daha büyük olduğu belirlenmiştir. Doğrusal çoklu bağıntıyı görebilmek için VIF değeri incelenmiş ve VIF değeri 5’ten büyük gözlenen bir değişken bulunmamıştır. En yüksek VIF değeri 4,231 hesaplanmış ve gözlenen değişkenler arasında doğrusal çoklu bağıntıya rastlanmamıştır. Birleşme geçerliliği kriteri olan ortalama açıklanan varyans değeri AVE eşik değer olan 0,50’den daha yüksek olduğundan ölçeklerde birleşme geçerliliği sağlanmıştır.

Hedeflere ulaşma derecesi latent değişkenin açıklandığı ikinci model için iç tutarlılık güvenilirlikleri Cronbach Alpha (CA), Henseler’in rho\_A ve Composite Rreliability (CR) katsayıları ile incelenmiştir. Bu üç içsel tutarlılık ölçülerinin eşik değeri 0,70’ten daha büyük bulunmuştur. Dolayısıyla model için içsel tutarlılık güvenilirlikleri sağlanmıştır.

Hedeflere ulaşma derecesi latent değişkenin açıklandığı araştırma modeli için ayrışma geçerliliklerinden Fornell-Larcker ölçütüne ve HTMT katsayısına bakılmıştır. Araştırmada AVE değerlerinin kareköklerinin 0,70 eşik değerden daha yüksek olduğu belirlenmiştir. Model için Fornell-Larcker kriteri sağlanmıştır. Diğer bir ayrıştırma katsayısı HTMT katsayılarının eşik değer olan 0,90’dan daha düşük olduğu belirlenmiş ve altıncı model için bu kriter sağlanmıştır. Modelin uyumu için SRMR değeri 0,084 olarak hesaplanmıştır. Hesaplanan SRMR değerine göre modelin zayıf uyuma sahip olduğu söylenebilir.

KTGT latent değişkeni “hedeflere ulaşma derecesi” değişkenindeki değişimin %59,3’ini açıkladığı belirlenmiştir. Ekzojen değişkenlerin hedeflere ulaşma derecesi değişkenin açıklanmasında etki büyüklüğü  $f^2$  değerine göre incelenmiş ve dışsal değişkenlerden danışman uyumu 0,253 ile orta düzeyde, kaynak sağlama 0,036 ile düşük ve üst yönetim desteği değişkeninin 0,177 ile hedeflere ulaşma derecesi değişkeni üzerine orta düzeyde etki büyüklüğün sahip olduğu belirlenmiştir. Modelin, endojen değişkenlerin hedeflere ulaşma derecesi değişkenini tahmin etmedeki tahmin gücü değerine yönelik  $Q^2$  değeri 0,414 hesaplanmış ve modelin yüksek derecede tahmin gücüne sahip olduğu belirlenmiştir. Elde edilen sonuçlar Tablo 4’te verilmiştir.

Danışmanlık uzmanlarının KTGT algısının hedeflere ulaşma derecesi proje başarısına olan etkisi sinanmış ve yol analizi Şekil 3’de verilmiştir. Modelde latent değişkenlerle gözlenen değişkenler arasındaki tüm yollar diğer bir ifadeyle faktör yükleri istatistiksel açıdan anlamlı bulunmuştur.

Araştırmanın ikinci modelinde KTGT’nin yönetim danışmanlığı başarılarından hedeflere ulaşma derecesi başarısına olan etkisi araştırılmıştır. Yapısal eşitlik modelinde aşağıda yer alan hipotezler sinanmıştır.

*H<sub>4</sub>: Yönetim danışmanı uzmanlarda danışman uzmanlığı algısı artarken hedeflere ulaşma derecesi algısı da artmaktadır.*

*H<sub>5</sub>: Yönetim danışmanı uzmanlarda kaynak sağlama artarken hedeflere ulaşma derecesi algısı da artmaktadır.*

*H<sub>6</sub>: Yönetim danışmanı uzmanlarda üst yönetim desteği artarken hedeflere ulaşma derecesi algısı da artmaktadır.*

**Tablo 4:** Kaynak tabanlı görünüm değişkenlerinin hedeflere ulaşma derecesi proje başarısı değişkenine etkisine yönelik kritik değerler

		DU	HUD	KS	ÜYD
Fornell-	Danışman uzmanlığı (DU)	0,836	-	-	-
	Hedeflere Ulaşma derecesi (HUD)	0,637	0,844	-	-
Larcker	Kaynak sağlama (KS)	0,399	0,565	0,808	-
Kriteri	Üst yönetim desteği (ÜYD)	0,513	0,683	0,660	0,902
	AVE	0,699	0,712	0,653	0,813
	Cronbach's Alpha (CA)	0,855	0,864	0,868	0,923
	rho_A	0,856	0,870	0,876	0,926
	Composite Rreliability (CR)	0,902	0,908	0,904	0,946
HTMT	Danışman uzmanlığı (DU)	----	-	-	-
	Hedeflere Ulaşma derecesi (HUD)	0,733	-	-	-
	Kaynak sağlama (KS)	0,443	0,631	-	-
	Üst yönetim desteği (ÜYD)	0,576	0,767	0,727	-
	f Kare	0,253	-	0,036	0,177
	Q Kare	0,414			
	SRMR	0,084			
	En büyük VIF	4,231			
	R Kare	0,593			



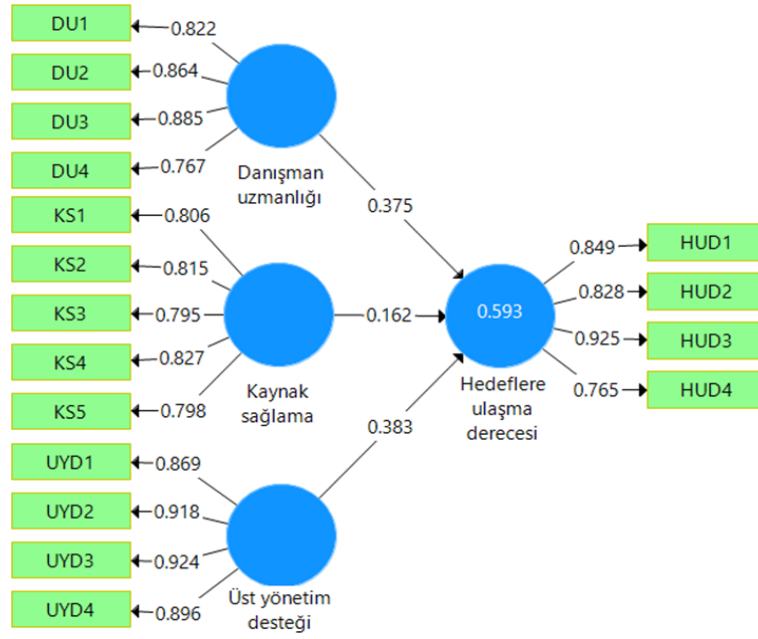

**Şekil 3.** KTGT Değişkenlerinin Hedeflere Ulaşma Derecesi Proje Başarısı Değişkenine Etkisine Yönelik Yol

Şekil 3'e göre;

- Yönetim danışmanlığı yapan uzmanların danışman uzmanlığı algılaması ile hedeflere ulaşma derecesi proje başarısı arasında aynı yönde istatistiksel açıdan anlamlı  $\beta=0,375$  birimlik bir ilişki belirlenmiştir ( $t=6,346$   $p=0,000$ ). Yönetim danışmanlığı yapan uzmanların danışman uzmanlığı algılaması artarken hedeflere ulaşma derecesi proje başarısı da artmaktadır. Dolayısıyla  $H_4$  desteklenmiştir.
- Yönetim danışmanlığı yapan uzmanların kaynak sağlama algılaması ile hedeflere ulaşma derecesi proje başarısı arasında istatistiksel açıdan önemli aynı yönde  $\beta=0,162$  birimlik bir ilişki belirlenmiştir ( $t=2,856$   $p=0,004$ ). Yönetim danışmanlığı yapan uzmanların kaynak sağlama algılaması artarken hedeflere ulaşma derecesi proje başarısı da artmaktadır. Dolayısıyla  $H_5$  desteklenmiştir.
- Yönetim danışmanlığı yapan uzmanların üst yönetim desteği algısı ile hedeflere ulaşma derecesi proje başarısı arasında aynı yönde istatistiksel açıdan anlamlı  $\beta=0,383$  birimlik bir ilişki belirlenmiştir ( $t=4,915$   $p=0,000$ ). Yönetim danışmanlığı yapan uzmanların üst yönetim desteği algılaması artarken hedeflere ulaşma derecesi proje başarısı da artmaktadır. Dolayısıyla  $H_6$  desteklenmiştir. Hipotezlerin desteklenmesine yönelik sonuçlar Tablo 5'de verilmiştir.

**Tablo 5.** Kaynak tabanlı görünüm teorisi değişkenlerinin hedeflere ulaşma derecesi proje başarısı değişkenine etkisine yönelik hipotezler ve hipotez sonuçları

Hipotezlerin Yönü		$\beta$	Std. Sapma	t	p	Hipotez
H <sub>4</sub> : Danışman uzmanlığı >	Hedeflere ulaşma	0,375	0,059	6,346	0,000	Desteklendi
H <sub>5</sub> : Kaynak sağlama >		0,162	0,057	2,856	0,000	Desteklendi
H <sub>6</sub> : Üst yönetim desteği >		0,383	0,078	4,915	0,000	Desteklendi

**Model 3:** Araştırmanın üçüncü modelinde KTGT'nin yönetim danışmanlığı başarılarından "kârlılık" başarısına olan etkisi araştırılmıştır.

Sınanan üçüncü modelde, yakınsak geçerlilik için standart faktör yüklerinin eşik değer 0,70'ten daha büyük olduğu belirlenmiştir. Doğrusal çoklu bağıntıyı görebilmek için VIF değeri incelenmiş ve VIF değeri 5'ten büyük gözlenen bir değişken bulunmamıştır. En yüksek VIF değeri 3,750 hesaplanmış ve gözlenen değişkenler arasında doğrusal çoklu bağıntıya rastlanmamıştır. Birleşme geçerliliği kriteri olan ortalama açıklanan varyans değeri AVE eşik değer olan 0,50'den daha yüksek olduğundan ölçeklerde birleşme geçerliliği sağlanmıştır. Kârlılık latent değişkenin açıklandığı üçüncü model için iç tutarlılık güvenilirlikleri Cronbach Alpha (CA), Henseler'in rho\_A ve Composite Reliability (CR) istatistikleri ile incelenmiştir. Bu üç içsel tutarlılık ölçülerinin eşik değeri 0,70'ten daha büyük olduğu belirlenmiştir. Dolayısıyla model için içsel tutarlılık güvenilirlikleri sağlanmıştır. Karlılık latent değişkenin açıklandığı araştırma modeli için ayrışma geçerliliklerinden Fornell-Larcker ölçütüne ve HTMT katsayısına bakılmıştır. Araştırmada AVE değerlerinin kareköklerinin 0,70 eşik değerden daha yüksek olduğu belirlenmiştir. Model için Fornell-Larcker kriteri sağlanmıştır. Diğer bir ayrıştırma katsayısı HTMT katsayılarının eşik değer olan 0,90'den daha düşük olduğu belirlenmiş ve yedinci model için bu kriter sağlanmıştır. Modelin uyumu için SRMR değeri 0,087 olarak hesaplanmıştır. Hesaplanan SRMR değerine göre modelin zayıf uyuma sahip olduğu söylenebilir.

KTGT latent değişkeni kârlılık değişkenindeki değişimin %52,4'ini açıkladığı belirlenmiştir. Ekzojen değişkenlerin karlılık değişkeninin açıklanmasında etki büyüklüğü  $f^2$  değerine göre incelenmiş ve dışsal değişkenlerden danışman uyumu 0,270 ile orta düzeyde, kaynak sağlama 0,111 ile düşük ve üst yönetim desteği değişkeninin 0,028 ile karlılık değişkeni üzerine düşük düzeyde etki büyüklüğüne sahip olduğu belirlenmiştir. Modelin, endojen değişkenlerin karlılık değişkenini tahmin etmedeki tahmin gücü değerine yönelik  $Q^2$  değeri 0,355 hesaplanmış ve modelin yüksek derecede tahmin gücüne sahip olduğu belirlenmiştir. Elde edilen sonuçlar Tablo 6'de verilmiştir.

**Tablo 6:** Kaynak tabanlı görünüm değişkenlerinin kârlılık proje başarısı değişkenine etkisine yönelik kritik değerler

		DU	Kârlılık	KS	ÜYD
Fornell-	Danışman uzmanlığı (DU)	0,835	-	-	-
	Kârlılık (K)	0,619	0,838	-	-
Larcker	Kaynak sağlama (KS)	0,380	0,566	0,809	-
Kriteri	Üst yönetim desteği (ÜYD)	0,515	0,574	0,645	0,902
	AVE	0,698	0,702	0,655	0,813
	Cronbach's Alpha (CA)	0,855	0,894	0,868	0,923
	rho_A	0,864	0,899	0,878	0,930
	Composite Rreliability (CR)	0,902	0,922	0,904	0,946
HTMT	Danışman uzmanlığı (DU)	----	-	-	-
	Kârlılık (K)	0,697	-	-	-
	Kaynak sağlama (KS)	0,443	0,622	-	-
	Üst yönetim desteği (ÜYD)	0,576	0,622	0,727	-
	f Kare	0,270	-	0,111	0,028
	Q Kare	0,355			
	SRMR	0,087			
	En büyük VIF	3,750			
	R Kare	0,524			

Danışmanlık uzmanlarının KTGT algısının kârlılık proje başarısına olan etkisi sınanmış ve yol analizi Şekil 4’de verilmiştir. Modelde latent değişkenlerle gözlenen değişkenler arasındaki tüm yollar diğer bir ifadeyle faktör yükleri istatistiksel açıdan anlamlı bulunmuştur.

*H<sub>7</sub>: Yönetim danışmanı uzmanlarda danışman uzmanlığı algısı artarken kârlılık algısı da artmaktadır.*

*H<sub>8</sub>: Yönetim danışmanı uzmanlarda kaynak sağlama artarken kârlılık algısı da artmaktadır.*

*H<sub>9</sub>: Yönetim danışmanı uzmanlarda üst yönetim desteği artarken kârlılık algısı da artmaktadır.*

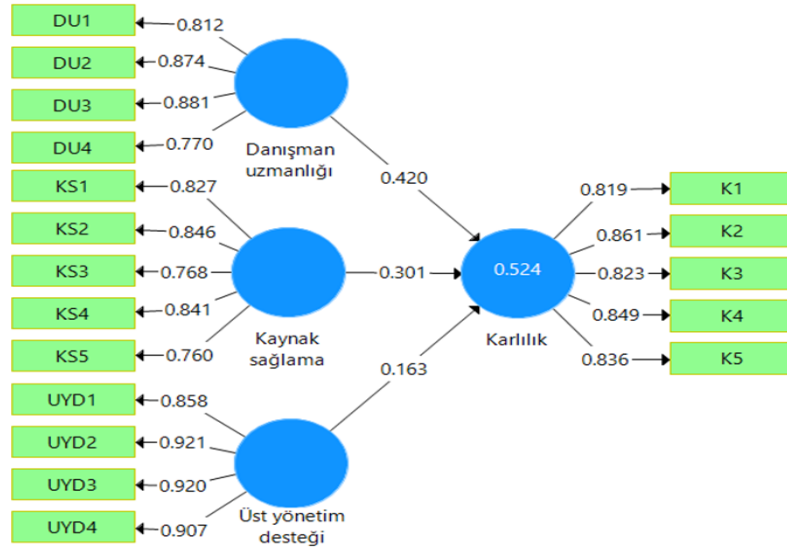

Şekil 4. KTGT Değişkenlerinin Kârlılık Proje Başarısı Değişkenine Etkisine Yönelik Yol

Şekil 4'e göre;

- Yönetim danışmanlığı yapan uzmanların danışman uzmanlığı algılaması ile kârlılık proje başarısı arasında aynı yönde istatistiksel açıdan anlamlı  $\beta=0,420$  birimlik bir ilişki belirlenmiştir ( $t=6,942$   $p=0,000$ ). Yönetim danışmanlığı yapan uzmanların danışman uzmanlığı algılaması artarken kârlılık proje başarısı da artmaktadır. Dolayısıyla  $H_7$  desteklenmiştir.
- Yönetim danışmanlığı yapan uzmanların kaynak sağlama algılaması ile kârlılık proje başarısı arasında istatistiksel açıdan önemli aynı yönde  $\beta=0,301$  birimlik bir ilişki belirlenmiştir ( $t=5,109$   $p=0,000$ ). Yönetim danışmanlığı yapan uzmanların kaynak sağlama algılaması artarken kârlılık proje başarısı da artmaktadır. Dolayısıyla  $H_8$  desteklenmiştir.
- Yönetim danışmanlığı yapan uzmanların üst yönetim desteği algısı ile kârlılık proje başarısı arasında aynı yönde istatistiksel açıdan anlamlı  $\beta=0,163$  birimlik bir ilişki belirlenmiştir ( $t=2,282$   $p=0,023$ ). Yönetim danışmanlığı yapan uzmanların üst yönetim desteği algılaması artarken kârlılık proje başarısı da artmaktadır. Dolayısıyla  $H_9$  desteklenmiştir. Hipotezlerin desteklenmesine yönelik sonuçlar Tablo 7'de verilmiştir.

Tablo 7. KTGT değişkenlerinin kârlılık proje başarısı değişkenine etkisine yönelik hipotezler ve hipotez sonuçları

Hipotezlerin Yönü		$\beta$	Std. Sapma	t	p	Hipotez
$H_7$ : Danışman uzmanlığı >	Kârlılık	0,420	0,060	6,942	0,000	Desteklendi
$H_8$ : Kaynak sağlama >		0,301	0,059	5,109	0,000	Desteklendi
$H_9$ : Üst yönetim desteği >		0,163	0,072	2,282	0,000	Desteklendi

**Model 4:** Araştırmanın dördüncü modelinde KTGT'nin yönetim danışmanlığı başarılarından "Büyüme ve genişleme" başarısına olan etkisi araştırılmıştır.

Sınanan bu modelde, yakınsak geçerlilik için standart faktör yüklerinin eşik değer 0,70'ten daha büyük olduğu belirlenmiştir. Gözlenen değişkenler arasında doğrusal

çoklu bağıntıyı görebilmek için VIF değeri incelenmiş ve VIF değeri 5'ten büyük gözlenen bir değişken bulunmamıştır. En yüksek VIF değeri 3,750 hesaplanmış ve gözlenen değişkenler arasında doğrusal çoklu bağıntıya rastlanmamıştır. Büyüme ve genişleme latent değişkenin açıklandığı dördüncü model için iç tutarlılık güvenilirlikleri Cronbach Alpha (CA), Henseler'in rho\_A ve Composite Rreliability (CR) istatistikleri ile incelenmiştir. Bu üç içsel tutarlılık ölçülerinin eşik değeri 0,70'ten daha büyük olduğu belirlenmiştir. Dolayısıyla model için içsel tutarlılık güvenilirlikleri sağlanmıştır.

Büyüme ve genişleme latent değişkenin açıklandığı araştırma modeli için ayrışma geçerliliklerinden Fornell-Larcker ölçütüne ve HTMT katsayısına bakılmıştır. Araştırmada AVE değerlerinin kareköklerinin 0,70 eşik değerden daha yüksek olduğu belirlenmiştir. Model için Fornell-Larcker kriteri sağlanmıştır. Diğer bir ayrıştırma katsayısı HTMT katsayılarının eşik değer olan 0,90'den daha düşük olduğu belirlenmiş ve sekizinci model için bu kriter sağlanmıştır. Modelin uyumu için SRMR değeri 0,085 olarak hesaplanmıştır. Hesaplanan SRMR değerine göre modelin zayıf uyuma sahip olduğu söylenebilir. KTGT latent değişkeni büyüme ve genişleme değişkenindeki değişimin %45,6'ını açıkladığı belirlenmiştir. Ekzojen değişkenlerin büyüme ve genişleme değişkenin açıklanmasında etki büyüklüğü  $f^2$  değerine göre incelenmiş ve dışsal değişkenlerden danışman uyumu 0,169 ile orta düzeyde, kaynak sağlama 0,024 ile düşük ve üst yönetim desteği değişkenin 0,084 ile büyüme ve genişleme değişkeni üzerine düşük düzeyde etki büyüklüğüne sahip olduğu belirlenmiştir. Modelin, endojen değişkenlerin büyüme ve genişleme değişkenini tahmin etmedeki tahmin gücü değerine yönelik  $Q^2$  değeri 0,311 hesaplanmış ve modelin orta derecede tahmin gücüne sahip olduğu belirlenmiştir. Elde edilen sonuçlar Tablo 8'de verilmiştir.

**Tablo 8:** KTGT değişkenlerinin büyüme ve genişleme proje başarısı değişkenine etkisine yönelik kritik değerler

		BG	DU	KS	ÜYD
Fornell-	Büyüme ve genişleme (BG)	0,843	-	-	-
	Danışman uzmanlığı (DU)	0,571	0,836	-	-
Larcker	Kaynak sağlama (KS)	0,489	0,387	0,809	-
Kriteri	Üst yönetim desteği (ÜYD)	0,587	0,516	0,654	0,902
	AVE	0,711	0,698	0,655	0,813
	Cronbach's Alpha (CA)	0,864	0,855	0,868	0,923
	rho_A	0,866	0,862	0,873	0,924
	Composite Rreliability (CR)	0,908	0,902	0,905	0,946
HTMT	Büyüme ve genişleme (BG)	0,659	-	-	-
	Danışman uzmanlığı (DU)	0,549	-	-	-
	Kaynak sağlama (KS)	0,650	0,443	-	-
	Üst yönetim desteği (ÜYD)	0,650	0,576	0,727	-
	f Kare	-	0,169	0,024	0,084
	Q Kare	0,311			

	SRMR	0,085			
	En büyük VIF	3,750			
	R Kare	0,456			

Danışmanlık uzmanlarının KTGT algısının “büyüme ve genişleme” proje başarısına olan etkisi sınanmış ve yol analizi Şekil 5’de verilmiştir. Modelde latent değişkenlerle gözlenen değişkenler arasındaki tüm yollar diğer bir ifadeyle faktör yükleri istatistiksel açıdan anlamlı bulunmuştur.

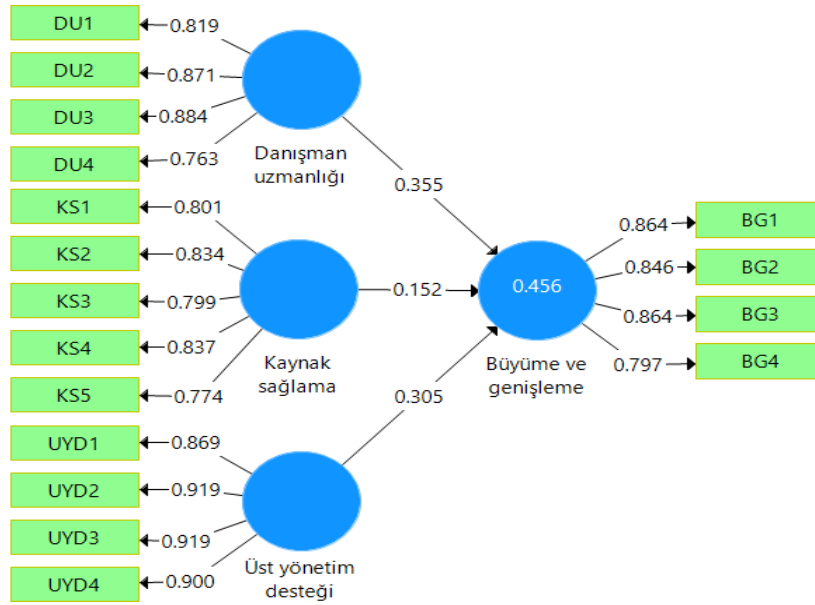

Şekil 5. KTGT Değişkenlerinin Büyüme ve Genişleme Proje Başarısı  
Değişkenine Etkisine Yönelik Yol Grafiği

Şekil 5’e göre;

- Yönetim danışmanlığı yapan uzmanların danışman uzmanlığı algılaması ile büyüme ve genişleme proje başarısı arasında aynı yönde istatistiksel açıdan anlamlı  $\beta=0,355$  birimlik bir ilişki belirlenmiştir ( $t=5,378$   $p=0,000$ ). Yönetim danışmanlığı yapan uzmanların danışman uzmanlığı algılaması artarken büyüme ve genişleme proje başarısı da artmaktadır. Dolayısıyla  $H_{10}$  desteklenmiştir.
- Yönetim danışmanlığı yapan uzmanların kaynak sağlama algılaması ile büyüme ve genişleme proje başarısı arasında istatistiksel açıdan önemli aynı yönde  $\beta=0,152$  birimlik bir ilişki belirlenmiştir ( $t=2,406$   $p=0,016$ ). Yönetim danışmanlığı yapan uzmanların kaynak sağlama algılaması artarken büyüme ve genişleme proje başarısı da artmaktadır. Dolayısıyla  $H_{11}$  desteklenmiştir.
- Yönetim danışmanlığı yapan uzmanların üst yönetim desteği algısı ile büyüme ve genişleme proje başarısı arasında aynı yönde istatistiksel açıdan anlamlı  $\beta=0,305$  birimlik bir ilişki belirlenmiştir ( $t=3,894$   $p=0,000$ ). Yönetim danışmanlığı yapan uzmanların üst yönetim desteği algılaması artarken büyüme ve genişleme proje başarısı da artmaktadır. Dolayısıyla  $H_{12}$  desteklenmiştir. Hipotezlerin desteklenmesine yönelik sonuçlar Tablo 9’da verilmiştir.

*H<sub>10</sub>: Yönetim danışmanı uzmanlarda danışman uzmanlığı algısı artarken büyüme ve genişleme algısı da artmaktadır.*

*H<sub>11</sub>: Yönetim danışmanı uzmanlarda kaynak sağlama artarken büyüme ve genişleme algısı da artmaktadır.*

*H<sub>12</sub>: Yönetim danışmanı uzmanlarda üst yönetim desteği artarken büyüme ve genişleme algısı da artmaktadır.*

**Tablo 9.** Kaynak tabanlı görünüm teorisi değişkenlerinin büyüme ve genişleme proje başarısı değişkenine etkisine yönelik hipotezler ve hipotez sonuçları

Hipotezlerin Yönü		$\beta$	Std. Sapma	t	p	Hipotez
H <sub>10</sub> : Danışman uzmanlığı >	Büyüme ve genişleme	0,355	0,066	5,378	0,000	Desteklendi
H <sub>11</sub> : Kaynak sağlama >		0,152	0,063	2,406	0,000	Desteklendi
H <sub>12</sub> : Üst yönetim desteği >		0,305	0,078	3,894	0,000	Desteklendi

**Model 5:** Araştırmada sınanan beşinci modelde KTGT'nin, yönetim danışmanlığı proje başarısına etkisi incelenmiştir. Sınanan bu modelde, yakınsak geçerlilik için standart faktör yüklerinin eşik değer 0,70'ten küçük 0,60 ile 0,70 arasında faktör yüküne sahip gözlenen değişkenler olduğu belirlenmiştir. Aynı şekilde doğrusal çoklu bağıntıya sahip gözlenen değişkenlerin olduğu belirlenmiştir. VIF değeri 5'ten büyük olan değişkenler arasından en yüksek VIF değerine sahip olan BZU3 ve HUD3 gözlenen değişkenleri analizden çıkartılmış ve en yüksek VIF değeri 3,725 hesaplanmıştır. Dolayısıyla gözlenen değişkenler arasında doğrusal çoklu bağıntı ortadan kaldırılmıştır. BZU4 değişkenin faktör yükü 0,60'tan daha küçük ve analizden çıkarıldığında AVE değerini yükselttiği ve aynı zamanda gözlenen değişkenin binişik bir değişken olduğu belirlenmiş ayrıca HTMT değerini 0,90'dan daha büyük değer almasına neden olduğu belirlenmiştir. BZU4 analizden çıkartılmıştır. Analizde Faktör yükleri 0,60 ile 0,70 arasında olan gözlenen değişkenlerin AVE değerini yükseltmediği belirlenmiştir. Birleşme geçerliliği kriteri olan ortalama açıklanan varyans değeri AVE eşik değer olan 0,50'den daha yüksek bulunduğundan 0,60-0,70 arasında faktör yüküne sahip olan gözlenen değişkenler analizden çıkartılmamıştır. AVE değerinin kritik değerden daha yüksek bulunduğundan ölçeklerde birleşme geçerliliği sağlandığına karar verilmiştir. Yönetim danışmanlığı başarısının açıklandığı bu model için iç tutarlılık güvenilirlikleri Cronbach Alpha (CA), Henseler'in rho\_A ve Composite Reliability (CR) istatistikleri ile incelenmiştir. Bu üç içsel tutarlılık ölçülerinin eşik değeri 0,70'ten daha büyük olduğu belirlenmiştir. Dolayısıyla model için içsel tutarlılık güvenilirlikleri sağlanmıştır. Yönetim danışmanlığı başarısının açıklandığı araştırma modeli için ayrışma geçerliliklerinden Fornell-Larcker ölçütüne ve HTMT katsayısına bakılmıştır. Araştırmada AVE değerlerinin kareköklerinin 0,70 eşik değerden daha yüksek olduğu belirlenmiştir. Model için Fornell-Larcker kriteri sağlanmıştır. Diğer bir ayrıştırma katsayısı HTMT katsayılarının eşik değer olan 0,90'den daha düşük olduğu belirlenmiş ve onuncu model için bu kriter sağlanmıştır. Modelin uyumu için SRMR değeri 0,085 olarak hesaplanmıştır. Hesaplanan SRMR değerine göre modelin zayıf uyuma sahip olduğu söylenebilir.

Kaynak Tabanlı Görünüm Teorisi latent değişkeni yönetim danışmanlığı başarısı değişkenindeki değişimin %66,4'ini açıkladığı belirlenmiştir. Ekzojen (dışsal) kaynak tabanlı görünüm teorisi değişkenlerin yönetim danışmanlığı başarısı değişkeninin açıklanmasında etki büyüklüğü  $f^2$  değerine göre incelenmiştir. Dışsal değişkenlerden danışman uzmanlığı 0,413 ile yüksek

düzye, kaynak sağlama 0,112 ve üst yönetim desteği değişkeni 0,128 ile düşük düzeyde etki büyüklüğüne sahip olduğu belirlenmiştir. Modelin, endojen değişkenlerin yönetim danışmanlığı değişkenini tahmin etmedeki tahmin gücü değerine yönelik  $Q^2$  değeri 0,358 hesaplanmış ve modelin büyük derecede tahmin gücüne sahip olduğu belirlenmiştir. Elde edilen sonuçlar Tablo 10’da verilmiştir.

**Tablo 10.** Kaynak tabanlı görünüm teorisi değişkenlerinin yönetim danışmanlığı proje başarısı değişkenine etkisine yönelik kritik değerler

		DU	KS	YDB	ÜYD
Fornell-	Danışman Uzmanlığı (DU)	0,836	-	-	-
	Kaynak sağlama (KS)	0,390	0,809	-	-
Larcker	Yönetim danışmanlığı başarı (YDB)	0,689	0,621	0,747	-
Kriteri	Üst yönetim desteği (ÜYD)	0,515	0,655	0,689	0,902
	AVE	0,698	0,655	0,559	0,813
	Cronbach’s Alpha (CA)	0,855	0,868	0,943	0,923
	rho_A	0,860	0,871	0,945	0,924
	Composite Rreliability (CR)	0,902	0,905	0,950	0,946
HTMT	Danışman Uzmanlığı (DU)	-	-	-	-
	Kaynak sağlama (KS)	0,443	-	-	-
	Yönetim danışmanlığı başarı (YDB)	0,758	0,670	-	-
	Üst yönetim desteği (ÜYD)	0,576	0,727	0,733	-
	f Kare	0,413	0,112	-	0,128
	Q Kare	0,358			
	SRMR	0,085			
	En büyük VIF	3,725			
	R Kare	0,664			

Danışmanlık uzmanlarının kaynak tabanlı görünüm teorisi algısının yönetim danışmanlığı proje başarısına olan etkisi sınanmış ve yol analizi Şekil 6’da verilmiştir. Modelde latent değişkenlerle gözlenen değişkenler arasındaki tüm yollar diğer bir ifadeyle faktör yükleri istatistiksel açıdan anlamlı bulunmuştur.

- $H_{13}$ : Yönetim danışmanı uzmanlarda danışman uzmanlığı algısı artarken yönetim danışmanlığı başarısı da artmaktadır.



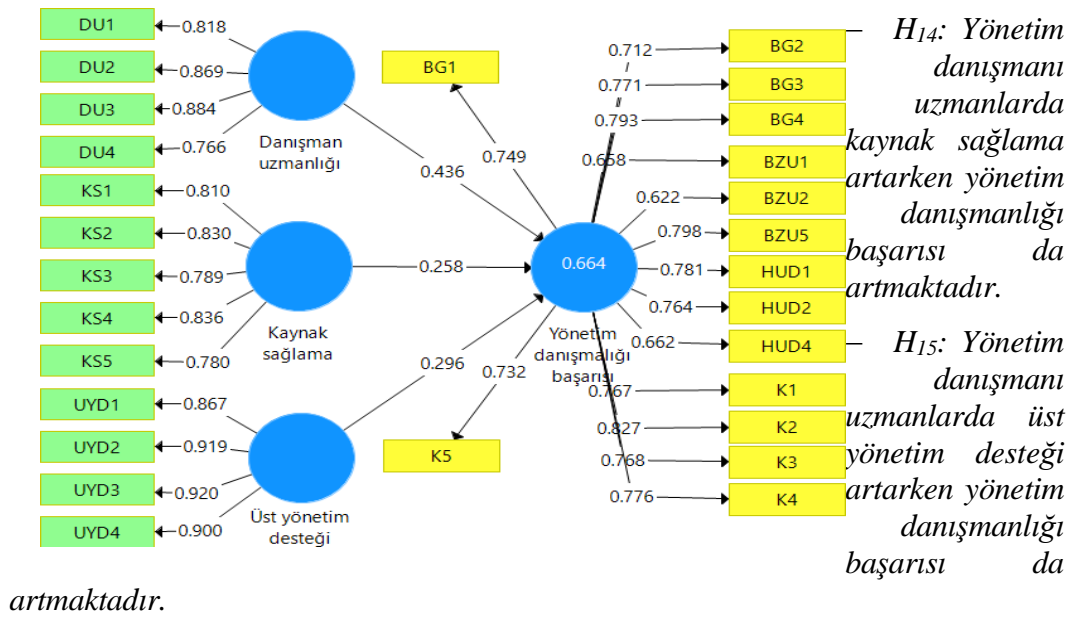

**Şekil 6.** KTGT Değişkenlerinin Yönetim Danışmanlığı Proje Başarısı Değişkenine Etkisine Yönelik Yol Grafiği

Şekil 6'a göre;

–Yönetim danışmanlığı yapan uzmanların danışman uzmanlığı algılaması ile yönetim danışmanlığı proje başarısı arasında aynı yönde istatistiksel açıdan anlamlı  $\beta=0,436$  birimlik bir ilişki belirlenmiştir ( $t=7,677$   $p=0,000$ ). Yönetim danışmanlığı yapan uzmanların danışman uzmanlığı algılaması artarken yönetim danışmanlığı proje başarısı da artmaktadır. Dolayısıyla  $H_{13}$  desteklenmiştir.

–Yönetim danışmanlığı yapan uzmanların kaynak sağlama ile yönetim danışmanlığı proje başarısı arasında istatistiksel açıdan anlamlı aynı yönde  $\beta=0,258$  birimlik bir ilişki belirlenmiştir ( $t=4,694$   $p=0,000$ ). Yönetim danışmanlığı yapan uzmanların kaynak sağlama algılaması artarken yönetim danışmanlığı proje başarısı da artmaktadır. Dolayısıyla  $H_{14}$  desteklenmiştir.

–Yönetim danışmanlığı yapan uzmanların üst yönetim desteği algısı ile yönetim danışmanlığı proje başarısı arasında aynı yönde istatistiksel açıdan anlamlı  $\beta=0,296$  birimlik bir ilişki belirlenmiştir ( $t=4,439$   $p=0,000$ ). Yönetim danışmanlığı yapan uzmanların üst yönetim desteği algılaması artarken yönetim danışmanlığı proje başarısı da artmaktadır. Dolayısıyla  $H_{15}$  desteklenmiştir. Hipotezlerin desteklenmesine yönelik sonuçlar Tablo 11'de verilmiştir.

**Tablo 11.** Kaynak tabanlı görünüm teorisi değişkenlerinin yönetim danışmanlığı proje başarısı değişkenine etkisine yönelik hipotezler ve hipotez sonuçları

Hipotezlerin Yönü		$\beta$	Std. Sapma	t	p	Hipotez
$H_{13}$ : Danışman uzmanlığı >	Yöne tim	0,436	0,057	7,677	0,000	Desteklendi
$H_{14}$ : Kaynak sağlama >		0,258	0,055	4,694	0,000	Desteklendi

H <sub>15</sub> : Üst yönetim desteği >		0,296	0,067	4,439	0,000	Desteklendi
---	--	-------	-------	-------	-------	-------------

### SONUÇ

Yönetim danışmanlık uzmanlarının Kaynak Tabanlı Görünüm Teorisi algısının proje başarısına olan etkilerinin sınındığı tahmin gücü yüksek beş modele göre; ilgili değişkenler arasında pozitif ve anlamlı ilişki tespit edilmiştir. Bu analizin bulgularına göre; Kaynak tabanlı görünüm teorisi latent değişkeni bütçe ve zaman uyumu değişkenindeki değişimin %55,1'ini açıkladığı belirlenmiştir; danışman uyumu orta düzeyde, kaynak sağlama ve üst yönetim desteği değişkenlerinin bütçe ve zaman uyumu değişkeni üzerine düşük etki büyüklüğüne sahip olduğu belirlenmiştir. Yönetim danışmanlığı yapan uzmanların danışman uzmanlığı algılaması artarken bütçe ve zaman uyumu proje başarısı da artmaktadır. Benzer şekilde uzmanların kaynak sağlama algılaması ile bütçe ve zaman uyum proje başarısı arasında; uzmanların üst yönetim desteği algısı ile bütçe ve zaman uyumu proje başarısı arasında aynı yönde istatistiksel açıdan anlamlı ilişki mevcuttur. Danışman görece daha uzman olduğunda, kaynak sağlandığında, üst yönetimin desteği alındığında, “hedeflere ulaşmak, kârın artırılması, şirketin büyüme ve genişlemesinin ortalama %50-60 aralığında artarak projenin başarılı olacağına inanmaktadırlar. Bu başarıda söz konusu kriterlerin etkilerinin olduğuna algıları ise %66,4'tür. Bu kapsamda, yönetim danışmanları danışmanlık projelerinde kendi uzmanlık alanı kapsamında yapılandırılmış araçlara ve metodolojiye sahip olmalıdır. Yönetim danışmanları, üst yönetimin danışmanlık projesine bağlı olduğunu, danışmanlar tarafından belirlenen planı kabul ettiğini, projeye olan inancını ve güvenini projeye ilgili tüm paydaşlara üst yönetim tarafından iletilmesini sağlamalıdır. Ek olarak, yönetim danışmanları, proje içerisinde tanımlanmış olan gerekli maddi ve insan kaynaklarının sağlanması konusunda üst yönetimden taahhüt almalı ve bunu garantilemelidir. Yönetim danışmanları başarılarını bütçe-zaman uyumu, büyüme ve genişleme, kârlılık ve hedeflere ulaşma derecesi kriterlerine göre bütüncül bir şekilde değerlendirmelidir.

KTGT latent değişkeni “hedeflere ulaşma derecesi” değişkenindeki değişimin %59,3'ini açıkladığı belirlenmiştir; Uzmanların danışman uzmanlığı algılaması artarken hedeflere ulaşma derecesi proje başarısı da artmaktadır. Yönetim danışmanlığı yapan uzmanların kaynak sağlama algılaması artarken hedeflere ulaşma derecesi proje başarısı da artmaktadır. Benzer şekilde uzmanların üst yönetim desteği algılaması artarken hedeflere ulaşma derecesi proje başarısı da artmaktadır;

KTGT latent değişkeni “kârlılık” değişkenindeki değişimin %52,4'ini açıkladığı belirlenmiştir. Uzmanların danışman uzmanlığı ve kaynak sağlama algılaması artarken artarken kârlılık proje başarısı da artmaktadır. Benzer şekilde uzmanların üst yönetim desteği algılaması artarken kârlılık proje başarısı da artmaktadır.

KTGT latent değişkeni “büyüme ve genişleme” değişkenindeki değişimin %45,6'ini açıkladığı belirlenmiştir. Uzmanların danışman uzmanlığı algılaması artarken büyüme ve genişleme proje başarısı da artmaktadır. Yine uzmanların kaynak sağlama algılaması ve üst yönetim desteği algılaması artarken büyüme ve genişleme proje başarısı da artmaktadır.

Çalışmada ekzojen (dışsal) Kaynak Tabanlı Görünüm Teorisi değişkenlerin yönetim danışmanlığı başarısı değişkeninin açıklanmasında etki büyüklüğü  $f^2$  değerine göre incelenmiştir. Dışsal değişkenlerden danışman uzmanlığı 0,413 ile yüksek düzeyde, kaynak sağlama 0,112 ve üst yönetim desteği değişkeni 0,128 ile düşük düzeyde etki büyüklüğüne sahip olduğu

belirlenmiştir. Modelin, endojen değişkenlerin yönetim danışmanlığı değişkenini tahmin etmedeki tahmin gücü değerine yönelik  $Q^2$  değeri 0,358 hesaplanmış ve modelin büyük derecede tahmin gücüne sahip olduğu belirlenmiştir. Kaynak Tabanlı Görünüm Teorisi latent değişkeni yönetim danışmanlığı başarısı değişkenindeki değişimin %66,4'ini açıkladığı belirlenmiştir. Sonuç olarak, ilgili alanda yapılacak bilimsel nitelikteki kuramsal ve amprik çalışmalar için ve uygulamalara yönelik olarak ele alınıp incelenen değişkenlerle çalışmak anlamlı ve açıklayıcı niteliktedir.

Kaynak Tabanlı Görünüm Teorisi'ne yönelik uyarlanmış olan ölçekler, diğer sektörlerde de kullanılabilir. Bu araştırmada yönetim danışmanlığı başarısı yönetim danışmanlarının algısına göre incelenmiştir. Gelecekteki çalışmalarda hizmet sunulan şirketlerin algılarına göre yönetim danışmanlığı başarısı araştırılabilir.

### KAYNAKÇA

- Appelbaum, S. H., ve Steed, A. J. (2005). The critical success factors in the client- consulting relationship. *Journal of Management Development*, 24(1), 68-93.
- Aytar, D. (1999), Danışmanlık Nedir? Ne Değildir? İstanbul: Rota Yayınları.
- Barnes, J. E. (2003). *Top management team experience and firm performance: A comparison of the resource-based view and upper echelon theories*. Rutgers The State University of New Jersey-New Brunswick.
- Barney, J.B. (2001) Resource-Based Theories of Competitive Advantage: A Ten Year Retrospective on the Resource-Based View. *Journal of Management*, 27, 643-650.
- Bronnenmayer, M., Wirtz, B. W., ve Göttel, V. (2016). Determinants of perceived success in management consulting: An empirical investigation from the consultant perspective. *Management Research Review*, 39(6), 706–738. <https://doi.org/10.1108/MRR-06-2014-0145>
- Chin, W. W. (1998). The partial least squares approach for structural equation modeling. In G. A. Marcoulides (Ed.), *Methodology for business and management. Modern methods for business research* (p. 295–336). Lawrence Erlbaum Associates Publishers.
- Civelek, M.E. (2018). Yapısal eşitlik modellemesi metodolojisi. Beta Basım Yayın Dağıtım, I. Baskı. İstanbul.
- Clark, T. (1993). The Market Provision of Management Services, Information Asymmetries and Service Quality—Some Market Solutions: an Empirical Example, *British Journal of Management*, Volume 4, Issue 4 p. 235-251.
- Costa, R. L. D., Pereira, L., Dias, Á., Santos, J. and Gonçalves, R. (2021). Knowledge and relationship of consultants as key in management consulting industry: the case of Portugal consulting sector. *International Journal of Services, Economics and Management*, 12(1), 1-20.
- Covin, T.J. ve Fisher, T.V. (1991). Consultant and client must work together, *Journal of Management Consulting*, 6(4), 11-20.
- Curnow, B., ve Reuvid, J. (Eds.). (2005). *International guide to management consultancy: The Evolution, Practice and Structure of Management Consultancy Worldwide*. Kogan page publishers.
- Demirel, E. (2021). Kaynak Bağımlılığı Kuramı bağlamında kümelenme modelinin etkinliği: Türkiye'deki kümeler üzerinden bir karşılaştırma, İKSAD yayınevi, Ankara.
- Doğan, H., Uysal, G. ve İpçioğlu, İ. (2008). Kaynak Bağımlılığı Teorisi'nin kritik bir unsuru olarak kaynak belirsizliği ve müşteri-tedarikçi arasındaki ilişkiyel değişime etkisi. *Yönetim ve Ekonomi Dergisi*, 15(2), 49-60.

- Eisenhardt, K.M. and Martin, J.A. (2000) Dynamic capabilities: what are they?, *Strategic Management Journal*, 21, 1105-1121.
- Erdost, H. E. (2002) Danışmanlık hizmeti ve ülkemizde yönetim danışmanlığı firmaları, Ankara Üniversitesi SBE (Yayımlanmamış, Doktora Tezi).
- Fincham, R. & Clark, T. (2002). Preface: *International Studies of Management & Organization*, Vol. 32, No. 4, Management Consultancy: Issues, perspectives, and agendas (Winter, 2002/2003), pp. 3-18.
- Fincham, R. (2002). The agent's agent: power, knowledge, and uncertainty in management consultancy. *International Studies of Management & Organization*, 32(4), 67-86.
- Fink, R. C., Edelman, L.F., Hatten, K.J., James, W. L. (2006), "Transaction Cost Economics, Resource Dependence Theory, and Customer-Supplier Relationships," *Industrial and Corporate Change*, Vol. 15 8 (3), 497-529.
- Fornell, C., & Larcker, D. F. (1981). Structural equation models with unobservable variables and measurement error: algebra and statistics. *Journal of Marketing Research*, 18, 382-388.
- Fullerton, J., ve West, M. A. (1996). Consultant and client-working together?. *Journal of Managerial Psychology*, 11(6), 40-50.
- Glückler, J., ve Armbrüster, T. (2003). Bridging uncertainty in management consulting: The mechanisms of trust and networked reputation. *Organization Studies*, 24(2), 269-297.
- Grant, R.M. (1991), The Resource-Based Theory of Competitive Advantage: Implication for Strategy Formulation, *California Management Review*, Spring 1991, 33, 3, pp. 114-135.
- Gürbüz, S. (2019). Amos ile yapısal eşitlik modellemesi. Ankara: Seçkin Kitabevi.
- Hair, J.F., Hult, G.T.M., Ringle, C.M. ve Sarstedt, M. (2014). A Primer on Partial Least Squares Structural Equation Modeling (PLS-SEM). Sage Publication, Los Angeles. Sage pp.174-177
- Hartman, F. ve Ashrafi, R.A. (2002), Project management in the information systems and information technologies industries, *Project Management Journal*, 33(3), 5-11.
- İzdaş, H. (2018). Kaynak bağımlılığını azaltma stratejilerinin sürdürülebilir rekabet üstünlüğüne etkisi üzerine bir araştırma. *İşletme Araştırmaları Dergisi*, 10(2), 312-334.
- Kakabadse, N. K., Louchart, E., ve Kakabadse, A. (2006). Consultant's role: a qualitative inquiry from the consultant's perspective. *Journal of Management Development*. 25(5), 416-500
- Kalipso M. K. & Hogg, M. K. (2001), Exploring Relationship Management in Professional Services: A Study of Management Consultancy, *Journal of Marketing Management*, Volume 17, 2001 -Issue 3-4.
- Kaynak, İ. (2019). Yönetim bilimi perspektifinden yönetim danışmanlığına genel bir bakış. *İçtimaiyat*, 3(1), 79-88. . DOI: 10.33709/ictimaiyat.555285
- Kobal, H.Y & Ataman, G. (2018). Vekalet teorisi Ve kaynak Bağımlılığı teorisi Bağlamında, yönetim kurulunun yapısal özellikleri ile Finansal kaldıraç Ve kârlılık oranları arasındaki ilişki: Halka açık Gıda şirketleri Üzerinde Bir araştırma (2005-2016 dönemi), *Marmara Üniversitesi Öneri Dergisi • C. 13, S. 50, ISSN 1300-0845, ss. 187-210.*
- Kubr, M. (2005). *Management consulting: a guide to the profession*. New Delhi: Bookwell Publications.
- Lee, B. C. and Jung, J. T. (2018). An Empirical study on the competence of consultants affecting quality of consulting service: Focussed on the moderating effect of problem-solving ability. *International Journal of Pure and applied Mathematics*, 118, 1-15.
- Manville, G., Matthias, O. Julian Campbell, J. (2017), *Management Consultancy Insights and Real Consultancy Projects*, Routledge; 1st edition (7 July 2017)
- McLachlin, R. D. (1999). Factors for consulting engagement success. *Management decision*. 37 (5), 394 – 404.

- McLarty, R. ve Robinson, T. (1998). The practice of consultancy and a professional development strategy. *Leadership & Organizational Development Journal*, 19(5), 256–263.
- Morris, K.F. ve Raben, C.S. (1995). “The fundamental of change management”, in Nadler, D.A., Shaw, R.B. and Walton, A.E. (Eds), *Discontinuous Change Leading Organizational Transformation*, San Francisco. 47-65.
- Newbert, S.L. (2007). Empirical research on the resource-based view of the firm: an assessment and suggestions for future research, Volume28, Issue2, February 2007, Pages 121-146.
- Nikandrou, I.; Papalexandris N. ve Bourantas D.; (2000), “Gaining Employee Trust After Acquisition”, *Employee Relations*, (22) 4, 334- 355.
- Nikolova, N. (2007). *The client-consultant relationship in professional business service firms*. Springer Fachmedien Wiesbaden.
- Nitithamyong, P., ve Tan, Z. (2007). Determinants for effective performance of external project management consultants in Malaysia. *Engineering, Construction and Architectural Management*.
- O'Driscoll, M. P., & Eubanks, J. L. (1993). Behavioral competencies, goal setting, and OD practitioner effectiveness. *Group & Organization Management*, 18(3), 308–327
- Özen E., Grima S., & Hamarat, B. (2021). “Teleworking and Emotional Experience And Wellbeing: The Case in The Turkish Financial Services Industry During Covid-19”, *Scientific Annals of Economics and Business*, 68 (2), 1-16.
- Penrose, E. (1959) *The Theory of the Growth of the Firm*. Basil Blackwell, Oxford.
- Perez, R. (2009). *Qualities and Traits of Successful Managers at the Perdue Processing Plant in Milford, Delaware* (Doctoral dissertation, Wilmington University).
- Priem, R.L. and Butler, J.E. (2001) Is the Resource-Based “View” a Useful Perspective for Strategic Management Research? *Academy of Management Review*, 26, 22-40.
- Richter, A. ve Schmidt, S.L. (2006), Antecedents of the performance of management consultants, *Schmalenbach Business Review*, 58(4), 332-350.
- Sadler-Smith, E. (1998) ‘Intuition-Analysis Cognitive Style and Learning Preferences of Business and Management Students’, *Journal of Managerial Psychology* 14(1/2), 22-38.
- Seçtim, H. & Erkul, H. (2020). Yönetim Yaklaşımları Üzerine Kuramsal Bir Değerlendirme, *Management and Political Sciences Review*, Cilt: 2 Sayı: 1, 18 – 50.
- Seçtim, H. ve Erkul.H (2020) Yönetim yaklaşımları üzerine kuramsal bir değerlendirme, *Management and political sciences review*, C.2, S:1, 18 – 50.
- Sekaran, U., ve Bougie, R. (2016). *Research methods for business: a skill-building approach* (Seven Edition). Chichester: John Wiley & Sons Ltd.
- Shaw, D. (2019). Partners and plagiarisers: Dualities in consultants’ influence on organisational change projects. *Journal of Organizational Change Management*. 32(1), 51–66. <https://doi.org/10.1108/JOCM-01-2018-0011>
- Simon, A., Kumar, V., Schoeman, P., Moffat, P., ve Power, D. (2011). Strategic capabilities and their relationship to organisational success and its measures. *Management Decision*, 49 (8), 1305 – 1326.
- Simon, A., ve Kumar, V. (2001). Clients’ views on strategic capabilities which lead to management consulting success. *Management Decision*. 39(5), 362–372.
- Solomonson, W.L. (2012). Trust and the client-consultant relationship, *Performance Improvement Quarterly*, 25(3), 53-80.
- Sturdy, A. (2011). Consultancys Consequences? A Critical Assessment of Management Consultancys Impact on Management, *British Journal of Management*, Vol.22,517–530.

- Sturdy, A., Clark, T., Handley, K. ve Fincham, R. (2009). Management consultancy: boundaries and knowledge in action. Oxford University Press on Demand.
- Şahin, K& Kaplan, T. Uluslararası Ekonomi ve Yenilik Dergisi, 3 (2) 2017, 105-131
- Thrift, N. (2005). Knowing Capitalism. London, California, India: SAGE Publications.
- Turner, J.R. (1999), The Handbook of Project-Based Management: Improving the Processes for Achieving Strategic Objectives. London: McGraw-Hill.
- Verlander, E. G. (2012). The Practice of Professional Consulting, Middle English Edition.
- Viitamo, E. (2008). On Service Productivity- Strategic Management Perspectives, Tutkimusraportti – Research Report 205, Lappeenranta University Of Technology, Finland.
- Wang, C. L. and Ahmed, P. K. (2007). Dynamic capabilities: a review and research agenda. The International Journal of Management Reviews, 9(1): 31-51.
- Wernerfelt, B. (1984). A Resource-Based View Of The firm, Strategic Management Journal, Volume 5, Issue 2, April / June, p. 171-180,
- Werr, A., Stjernbergand, T., Docherty, P. (1996). The Functions of Methods and Tools in the Work of Management Consultants, IMIT WP: 1996-86 Datum: 1996, Antal sidor: 23.
- Wu, W. & Chiag, C., Wu, Y., Tu, H. (2004), "The influencing factors of commitment and business integration on supply chain management", *Industrial Management & Data Systems*, Vol. 104 No. 4, pp. 322-333
- Yaşbay, H. ve Ataman, G. (2015). Kaynak bağımlılığı kuramı bağlamında yönetim kurulları ve yönetim kurulu bileşiminin örgüt performansına etkisi. Muğla Sıtkı Koçman Üniversitesi VI. Örgüt Kuramı Çalıştayı, Bodrum.

## BİR PARA POLİTİKASI STRATEJİSİ OLARAK ENFLASYON HEDEFLEMESİ THE INFLATION TARGETING AS AN MONETARY POLICY STRATEGY

**Dr. Murat KÜRKCÜ**  
Hazine ve Maliye Bakanlığı  
ORCID ID: 0000-0003-0169-4203

### Özet

Para arzının yönetilmesi olarak ifade edilebilen para politikasının en önemli amaçlarının fiyat istikrarı, tam istihdam ve sürdürülebilir bir iktisadi büyümenin sağlanması olduğu söylenebilir. Elde edilmek istenilen amaçlara uygun olarak para otoriteleri genellikle de merkez bankaları tarafından çeşitli para politikası araçlarıyla genişletici ya da daraltıcı politikalar uygulanabilir. Son yıllarda para politikasının öncelikli amacının fiyat istikrarı olduğuna dair yaygın bir görüş birliğinden bahsetmek mümkündür. Bu çerçevede fiyat istikrarı amacını başarmak için uygulanabilecek bazı para politikası stratejileri bulunmaktadır. Bunlar döviz kuru hedeflemesi, parasal hedefleme ve enflasyon hedeflemesi şeklinde sıralanabilir. Ülke ekonomilerinde fiyat istikrarının sağlanması makro iktisadi istikrarın da bir ön koşulu olarak görülebilir. Fiyat istikrarı iktisadi büyüme, işsizlik, gelir dağılımı, servet dağılımı, faiz oranları, döviz kuru istikrarı gibi pek çok iktisadi gösterge üzerinde önemli etkilere sahiptir. Türkiye’de fiyat istikrarında bozulma ve nedenleri son zamanlarda iktisadi meselelere ilişkin yapılan tartışmaların merkezinde olmuştur. Bu araştırma ile enflasyon hedeflemesinin kavramsal olarak ortaya konularak daha iyi anlaşılmasına katkı sağlanması ve Türkiye’de fiyat istikrarının sağlanmasında ne gibi etkilerinin olacağını araştırılması hedeflenmektedir. Bu amaç doğrultusunda Türkiye’de faiz oranları ile enflasyon oranı arasında 2012-01/2023-08 döneminde bir nedensellik ilişkisi olup olmadığı Granger Nedensellik testi kullanılmak suretiyle analiz edilmiştir. Sonuç olarak faiz oranı ve enflasyon oranı arasında tüketici fiyatlarından faiz oranına doğru tek yönlü bir nedensellik ilişkisi olduğu söylenebilir.

**Anahtar Kelimeler:** Para Politikası, Fiyat İstikrarı, Enflasyon Hedeflemesi, Granger Nedensellik Testi.

### Abstract

It can be said that the most important objectives of monetary policy, which can be expressed as the management of money supply, are price stability, full employment and sustainable economic growth. Expansionary or contractionary policies can be implemented by monetary authorities, usually central banks, with various monetary policy instruments in accordance with the objectives to be achieved. In recent years, it is possible to talk about a widespread consensus that the primary goal of monetary policy is price stability. In this context, there are some monetary policy strategies that can be implemented to achieve the goal of price stability. These can be listed as exchange rate targeting, monetary targeting and inflation targeting. Ensuring price stability in country economies can be seen as a prerequisite for economic stability. Price stability has significant effects on many economic indicators such as economic growth, unemployment, income distribution, wealth distribution, interest rates and exchange rate stability. The deterioration in price stability in Türkiye and its causes have become the centre of discussions on economic issues in these days. The aim of this research is to contribute to a better understanding of inflation targeting by presenting it conceptually and to investigate what effects it will have on ensuring price stability in Turkey. For this purpose, whether there is a

causality relationship between interest rates and inflation rates in Türkiye in the 2012-01/2023-08 period was analyzed using the Granger Causality test. As a result, it can be said that there is a one-way causality relationship from consumer prices to interest rates.

**Keywords:** Monetary Policy, Price Stability, Inflation Targeting, Granger Causality test.



**TÜRKİYE'DE ÖZEL VE KAMU SAĞLIK HARCAMALARININ BÜYÜMEYE  
ETKİSİ: FOURIER GENİŞLETİLMİŞ ARDL YAKLAŞIMI**  
THE IMPACT OF VOLUNTARY AND COMPULSORY HEALTH EXPENDITURES ON  
ECONOMIC GROWTH IN TÜRKİYE: FOURIER AUGMENTED ARDL APPROACH

**Öğr. Gör. Dr. Funda DURGUN**  
Dicle Üniversitesi, İİBF, İktisat Bölümü  
ORCID: 0000-0001-7254-227X

### Özet

Sağlık hizmetlerine yapılan harcamalar genel sağlık düzeyini, yaşam beklentisini ve işgücü verimliliğini arttırmaktadır. Toplumun sağlık düzeyinin yüksek olması aynı zamanda beşeri sermayenin de arttığını göstermektedir. Sağlık düzeyi yüksek toplumlarda artan üretkenlik kapasitesi ve iş kayıplarındaki düşüşler ekonomik büyüme sürecinde olumlu katkı yapabilmektedir. Bu çalışma sağlık harcamalarının büyüme üzerindeki etkisini özel ve kamu sağlık harcamaları şeklinde ayrıştırarak incelemektedir. Türkiye'nin 1979-2022 dönemini kapsayan çalışmada zaman serisi teknikleri kullanılmıştır. Fourier genişletilmiş ARDL testi sonuçları değişkenlerin eşbütünleşik olduğunu göstermiştir. Uzun dönem esnekliklerine göre kamu sağlık harcamaları büyümeyi olumlu etkilerken özel sağlık harcamaları olumsuz etkilemektedir. Ancak özel sağlık harcamalarının etkisi anlamsızdır. Sağlık kontrolü yapıldığında özel sağlık harcamalarının da etkisinin anlamlı olabileceği görülmüştür. Değişkenler arasındaki nedensel bağlantılar frekans alanı nedensellik testi ile incelenmiştir. Özel sağlık harcamalarından büyümeye doğru tek yönlü, kamu sağlık harcamaları ile özel sağlık harcamaları arasında çift yönlü nedensellik ilişkisi bulunmaktadır. Bu sonuçlar sağlık harcamalarında devletin payının büyütülüp özel sağlık harcamalarının azaltılmasının ekonomik büyümeyi teşvik edebileceğini ima etmektedir. Kamu sağlık hizmetlerinin kapsayıcı, kaliteli ve eşit bir şekilde topluma sunulması büyümeye öncülük edebilecek beşeri sermaye birikiminin artmasını sağlayacaktır.

**Anahtar Kelimeler:** Sağlık harcamaları, Ekonomik büyüme, Fourier genişletilmiş ARDL, Frekans alanı nedensellik testi.

### Abstract

Expenditures on healthcare services enhance the general wellbeing, life expectancy and productivity of the workforce. The higher level of health in a society also indicates an increase in human capital. In societies with high levels of health, increased productive capacity and reductions in work losses can contribute positively to economic growth. This study analyzes the impact of health expenditures on growth by decomposing them into voluntary and compulsory health expenditures. Time series techniques were utilized in the research conducted in Türkiye, analyzing the period 1979-2022. Fourier augmented ARDL test results show that the variables are cointegrated. According to long-run elasticities, compulsory health expenditures affect growth positively, while voluntary health expenditures affect growth negatively. However, the effect of voluntary health expenditures is insignificant. A robustness check shows that the effect of voluntary health expenditures can also be significant. The causal relationships between the variables were analyzed using the frequency domain causality. There is a unidirectional causal relationship from voluntary health expenditures to growth and a bidirectional causal relationship between compulsory health expenditures and voluntary health

expenditures. These results imply that increasing the government's share in health expenditures and decreasing private health expenditures may stimulate economic growth. Providing public health services in an inclusive, high quality and equitable manner to the society will increase the accumulation of human capital that can lead to growth.

**Keywords:** Health expenditures, Economic growth, Fourier augmented ARDL, Frequency domain causality test.

**SENDİKALARIN FAALİYETLERİ, FAALİYETLERİNİN DURDURULMASI VE  
SONA ERMESİ**  
TRADE UNION ACTIVITIES AND THEIR SUSPENSION AND DISSOLUTION

**Dr. Yusuf Erdem TUNÇ**

Karadeniz Teknik Üniversitesi, İktisadi ve İdari Bilimler Fakültesi  
ORCID ID: 0000-0002-0854-4155

**ÖZET**

Sendikalar, işçi ve çalışanların haklarını savunmak, çalışma koşullarını iyileştirmek ve işverenlerle toplu sözleşme yapmak gibi önemli amaçlar doğrultusunda faaliyet gösteren kuruluşlardır. Bu kapsamda tüzüklerinde belirlenen amaçlara uygun olarak serbestçe faaliyette bulunabilirler. Bu çalışmanın amacı 6356 sayılı Sendikalar ve Toplu İş Sözleşmesi Kanununun kapsamında sendikaların temel faaliyetlerini ortaya koymak, sendikaların faaliyetlerinin durdurulması sürecini incelemek ve sendikaların sona erdiği durumları değerlendirmektir. Sendikaların temel faaliyet alanları çalışma hayatına ilişkin olarak; toplu pazarlık faaliyetleri, işyeri sendika temsilciliği, sendika içi seçimler, mevzuat hazırlama sürecine katılım, propaganda ve yayın faaliyetleri ve sosyal ve ekonomik alana ilişkin olan; çalışma yaşamı ile ilgili kurullara temsilci gönderme, mesleki amaçlı eğitimler verme, sanayi ve ticaret kuruluşlarına yatırım yapma, doğal afet durumlarında yardım yapma ve üyelere yardım yapmadır. Sendikalar bu faaliyetleri yerine getirirken üyeleri arasında eşitlik ilkesi ve ayrımcılık yasaklarına uymak yükümlülüğündedirler. Sendikaların faaliyetleri sadece Kanun'da belirlenen durumlarda durdurulabilir. Sendikaların sona ermesi ise kendiliğinden, fesihle ya da kapatılma ile mümkün olmaktadır.

**Anahtar Kelimeler :** 6356 sayılı Sendikalar ve Toplu İş Sözleşmesi Kanunu, Sendikalar, Endüstri İlişkileri, Sendikaların Faaliyetleri

**ABSTRACT**

Trade unions are organizations that serve vital purposes such as safeguarding the rights of workers and employees, improving working conditions, and negotiating collective agreements with employers. Within the framework of their charters, they operate freely to pursue their stated objectives. This study aims to shed light on the primary activities of trade unions as governed by Law No. 6356 on Trade Unions and Collective Bargaining Agreements. It also delves into the process of suspending trade union activities and evaluates the circumstances under which trade unions may be dissolved. The core activities of trade unions encompass collective bargaining endeavors, workplace union representation, internal union elections, active participation in the legislative process, propaganda and publication efforts, as well as social and economic initiatives such as appointing representatives to committees related to labor, providing vocational training, investing in industrial and commercial enterprises, offering assistance in times of natural disasters, and extending support to their members. In carrying out these activities, trade unions are bound by the principles of member equality and the prohibition of discrimination. The suspension of trade union activities is permissible solely in cases explicitly defined by the law. The dissolution of trade unions can occur through spontaneous dissolution, termination, or dissolution as per the stipulations provided by the law.

**Keywords:** Law No. 6356 on Trade Unions and Collective Bargaining Agreements, Trade Unions, Industrial Relations, Activities of Trade Unions

## 1. GİRİŞ

Sanayinin Batıya göre çok daha geç gelişmesi sebebiyle Türkiye’de sendikalaşmada gecikmeli şekilde gelişmiştir. İlk sendika olarak 1871 yılında kurulan Ameleperver Cemiyeti kabul edilmektedir. Ancak söz konusu Cemiyet daha çok işçiler arası yardımlaşma amacı taşımaktadır. 1895 yılında tophane işçileri tarafından Osmanlı Amele Cemiyeti kurulmuştur. İkinci Meşrutiyet sonrasında yaygınlaşan grevler sebebiyle 1909 tarihinde Tatil-i Eşgal Kanunu çıkartılmıştır. Bu Kanun ile sendikaların kuruluşu ve faaliyetleri yasaklanmıştır.

Türkiye’de sendikalara ilişkin ilk düzenleme 1947 tarih ve 5018 sayılı İşçi ve İşveren Sendikaları ve Sendika Birlikleri Hakkında Kanundur. Ardından 1961 Anayasası ile sendikal özgürlük, toplu iş sözleşmesi ve grev hakkı Anayasal olarak güvence altına alınmıştır. Bunu desteklemek adına 1963 yılında 274 sayılı Sendikalar Kanunu yürürlüğe girmiştir. 1982 Anayasa’sına gelindiğinde Anayasa’da sendikal özgürlükleri sınırlayıcı bir yaklaşım takip edilmiştir. 1983 yılında ise 274 sayılı Sendikalar Kanunu yerine 2821 sayılı Sendikalar Kanunu<sup>94</sup> kabul edilmiştir. Sonrasında 1982 Anayasa’sında 2010 yılında yapılan değişikliklerle 2821 sayılı Kanunun katı yapışımın yerini almak üzere 6356 sayılı Sendikalar ve Toplu İş Sözleşmesi Kanunu (STİSK)<sup>95</sup> kabul edilmiştir.

STİSK kendisinden önceki düzenlemelere göre sendikal özgürlüklere daha ön plana çıkarmış ve sendikal faaliyetlerde serbestliği kabul etmiştir. Bu kapsamda kanun yapıcı sendikalara serbest olan faaliyetleri tek tek saymak yerine sendikaların tüzüklerinde serbestçe belirlemesini düzenlemiştir. Aynı serbestliği sendikalara yasak olan faaliyetlerde de devam ettirmiş ve az sayıda yasağa yer vermiştir. Bu serbestliği desteklemek adına ise kuruluşların faaliyetlerinin durdurulabileceği veya kuruluş faaliyetlerine son vermeyi gerektiren durumları kısıtlı tutarak devletin ve çıkar gruplarının kuruluşlara müdahalesini sınırlamıştır.

## 2. SENDİKALARIN FAALİYETLERİ

Sendikalar tarihsel olarak üyelerinin çalışma yaşamındaki çıkarları korumak için örgütlenmişlerdir. 1982 Anayasası m.51’e göre sendikalar “...*üyelerinin çalışma ilişkilerinde, ekonomik ve sosyal hak ve menfaatlerini korumak ve geliştirmek için...*” kurulurlar. Bu noktada sendikalar söz konucu amaçlarını yerine getirmek için çeşitli faaliyetlerde bulunurlar. STİSK’nda kuruluşların yapabilecekleri faaliyetler tek tek listelenmemiştir. Bunun yerine yapılması yasak olan faaliyetlere yer verilmiştir. STİSK m.26/1’e göre kuruluşlar tüzüklerinde yer alan konularda serbestçe faaliyette bulunurlar. Ayrıca kuruluşlar tüzüklerinde belirlenen amaçlara uygun olarak faaliyette bulunabilirler (STİSK, m.26/5). Bu noktada kuruluşların temel amacı işçi ve işverenlerin çalışma ilişkilerinde ortak ekonomik ve sosyal hak ve çıkarlarını korumak ve geliştirmektir.

---

<sup>94</sup> RG 07.05.1983, 18040

<sup>95</sup> RG 7.11.2012, 28460

*“Kuruluşlar, faaliyetlerinden yararlanmada üyeleri arasında eşitlik ilkesi ve ayrımcılık yasaklarına uymakla yükümlüdür. Kuruluşlar, faaliyetlerinde toplumsal cinsiyet eşitliğini gözetir” (STİSK, m.26/3).*

Bu kapsamda kuruluşlar üyeleri arasında hizmetler, faaliyetlere katılım, üyelik ve sendikal organlara üyelik gibi konularda ayrımcılık yapmaktan kaçınmalıdır.

Sendikalar faaliyetlerinde serbesttirler. Faaliyetlerinin sınırını ise tüzükleri belirlemektedir. Tüzüklerin sınırını da sendikaların belirlemesi sendikal faaliyetlerde tam bir serbestiyi ifade eder. Bir başka deyişle sendikalar kendi sınırlarını kendileri belirlerler.

*“Kuruluşların kendi faaliyetleri ile üyelerine sağladıkları hak ve çıkarların üyesi olmayanlara uygulanması, Kanunun...”* toplu iş sözleşmesi ve toplu iş uyuşmazlıklarının çözümüne ilişkin hükümleri saklı kalmak kaydıyla yazılı onaylarına bağlıdır (STİSK, m.26/4). Buna göre sendikanın bağittadığı toplu iş sözleşmesinin parasal olmayan hükümleri işyerinde çalışan ve sendika üyesi olmayan işçiler hakkında da uygulanır (STİSK, m.25/2). Parasal hükümlerinden yararlanmak içinse dayanışma aidatı ödenerek yararlanılabilir. Bunun için işçi sendikasının onayı aranmaz (STİSK, m.39). Düzenlemede sendika üyesi olmayanların sendika faaliyetlerinden faydalanmasının sınırlanmasında sendikaların gücünün korunması ve sendikaya aidat ödemeyenlerin sendikanın zorlu pazarlık süreçlerinin sonuçlarından yararlanmasının hakkaniyetli olmayacağı düşüncesi etkilidir.

Sendikaların faaliyetlerinde sendika bağımsızlığına saygı gösterilmesi gerekmektedir. Sendikalar faaliyetlerini yerine getirirken bu ilkeye uygun bir şekilde hareket etmelidir (Arıcı 2022: 148). Nitekim,

*“işçiler ve işçi kuruluşları işveren kuruluşlarına, işveren kuruluşları da işçi kuruluşlarına üye olamaz; gerek doğrudan doğruya, gerek temsilcileri veya mensupları veya araya koyacakları diğer kimseler aracılığıyla biri diğerinin kurulmasına, yönetim ve faaliyetine müdahalede bulunamaz” (STİSK m.26/6).*

## 2.1. Kuruluşların Serbest Faaliyetleri

Kuruluşlara serbest faaliyetler 2821 sayılı Sendikalar Kanunu döneminde ayrıntılı bir şekilde sayılmıştı. Ancak STİSK’nda faaliyet serbestisi kapsamında Anayasa’daki amaçlara uygun bir şekilde faaliyetlerini tüzükleri ile serbestçe belirleyebilirler. Bu bölümde kuruluşların STİSK’nda düzenlenen faaliyetlerinden bazıları ele alınacaktır

### 2.1.1. Sendikaların Toplu İş Sözleşmesi Yapılmasına ve Toplu İş Uyuşmazlıklarının Çözümüne İlişkin Faaliyetleri

Sendikaların üyelerinin çalışma ilişkilerinde ekonomik ve sosyal hak ve çıkarlarını korumak ve geliştirmek adına yapabilecekleri en önemli faaliyet toplu iş sözleşmesi bağittlamaktır (Sümer 2016: 224). Toplu iş sözleşmesi işçi tarafı için sadece işçi sendikası aracılığıyla bağittlanabilirken işvereni kendisi ve işveren sendikası temsil edebilecektir. Ancak sendika üyesi işveren kendi adına toplu iş sözleşmesi imzalayamayacaktır.

*“Sendikaların, toplu iş görüşmeleri sırasında çıkan iş uyuşmazlıklarında görevli makama, arabulucuya, hakem kurullarına, iş mahkemelerine ve diğer yargı organlarına başvurma*

yetkisi vardır. *Toplu iş uyuşmazlıkları barışçı çözüm yolları ile çözümlenemediği takdirde sendikalar grev veya lokavta karar verme ve yürütme hakkına sahiptir*” (Sümer 2016: 224).

#### 2.1.2. Grev ve Lokavta Karar Vermek

Anayasa’da grev ve lokavt hakkını düzenleyen m.54’e göre; “*Toplu iş sözleşmesinin yapılması sırasında, uyuşmazlık çıkması halinde işçiler grev hakkına sahiptirler. Bu hakkın kullanılmasının ve işverenin lokavta başvurmasının usul ve şartları ile kapsam ve istisnaları kanunla düzenlenir.*” STİSK’nda grev ancak toplu iş sözleşmesi görüşmesi sırasında barışçı çözüm yollarının tükendiği durumda söz konusu olmaktadır. Grev kararı ancak işçi sendikası tarafından alınabilmektedir. Lokavt ise grev hakkının karşısında duran işverene ve işveren sendikasına ait bir haktır.

#### 2.1.3. Yargılama Hukukuna İlişkin Faaliyetleri

Sendikalar tüzel kişiliğe sahip kuruluşlar olarak aktif ve pasif dava ehliyetine sahiptir. Sendika şubelerinin ise tüzel kişiliği bulunmadığı için dava ehliyetleri bulunmamaktadır. Bu kapsamda “*kuruluşlar, çalışma hayatından, mevzuattan, örf ve adetten doğan uyuşmazlıklarda işçi ve işverenleri temsilen dava açmak ve bu nedenle açılmış davada davayı takip yetkisine sahiptirler*” (STİSK, m.26/2). Kuruluşların bu kapsamda açacakları davalar için üyelerinin yazılı başvuruları aranmaz. Bu tür davalara Hukuku Muhakemeleri Kanunu m.113’de topluluk davası denilmektedir.<sup>96</sup>

*“...Sendikalar, yazılı başvuruları üzerine iş sözleşmesinden ve çalışma ilişkisinden doğan hakları ile sosyal güvenlik haklarında üyelerini ve mirasçılarını temsilen dava açmak ve bu nedenle açılmış davada davayı takip yetkisine sahiptirler. Yargılama sürecinde üyeliğin sona ermesi üyenin yazılı onay vermesi kaydıyla bu yetkiyi etkilemez”* (STİSK, m.26/2).

Hukuki yardım olarak nitelendirilebilecek bu faaliyetler avukat tutmak, hukuki görüş almak ya da vermek gibi şekillerde tezahür edebilir (Arıcı 2022: 154).

#### 2.1.4. İşyeri Sendika Temsilcisi Atama

İşyeri sendika temsilcisi sendika üyelerinin işyerindeki hak ve çıkarlarını korumak ve sendikanın işyerindeki teşkilatlandırmasını güçlendirmekle görevli kişidir (Okur 1985: 2). STİSK m.27/2’ye göre;

*“İşyeri sendika temsilcileri ve baş temsilcisi; işyeri ile sınırlı olmak kaydı ile işçilerin dileklerini dinlemek ve şikâyetlerini çözümlmek, işçi ve işveren arasındaki iş birliğini, çalışma barışını ve uyumunu sağlamak, işçilerin hak ve çıkarlarını gözetmek ve iş kanunları ile toplu iş sözleşmelerinde öngörülen çalışma şartlarının uygulanmasına yardımcı olmakla görevlidir.”*

İşyeri sendika temsilcisi ancak yetkili sendikaya tanınmış bir haktır (STİSK, m.27/1). İşyerinin işçi sayısına göre görevlendirilecek işyeri sendika temsilcisi sayısı değişmektedir. Buna göre

---

<sup>96</sup> “Dernekler ve diğer tüzel kişiler, statüleri çerçevesinde, üyelerinin veya mensuplarının yahut temsil ettikleri kesimin menfaatlerini korumak için, kendi adlarına, ilgililerin haklarının tespiti veya hukuka aykırı durumun giderilmesi yahut ilgililerin gelecekteki haklarının ihlal edilmesinin önüne geçilmesi için dava açabilir.”

“...işyerinde işçi sayısı elliye kadar ise bir, elli bir ile yüz arasında ise en çok iki, yüz bir ile beş yüz arasında ise en çok üç, beş yüz bir ile bin arasında ise en çok dört, bin bir ile iki bin arasında ise en çok altı, iki binden fazla ise en çok sekiz...”

İşyeri sendika temsilcisi görevlendirilebilmektedir (STİSK, m.27/1). Temsilcilerde aranan nitelik ise sendika kurucularında aranan niteliklerle aynıdır. Ancak ayrıca toplu iş sözleşmesi yapmak üzere yetkisi kesinleşen sendikanın üyesi olması ve o iş yerinde fiilen çalışıyor olması gerekmektedir.

“İşyeri sendika temsilcileri, işyerindeki işlerini aksatmamak ve iş disiplinine aykırı olmamak şartı ile görevlerini yerine getirir. İşyerlerinde, sendika temsilcilerine görevlerini hızlı ve etkili biçimde yapmalarına imkân verecek kolaylıklar sağlanır” (STİSK, m.27/4).

#### 2.1.5. Çeşitli Kurullara Temsilci Gönderme

Sendikalar ulusal ve uluslararası kuruluşlara katılarak hakların oluşma sürecine katkıda bulunmakta ve üyelerini temsil etmektedir. Bu sayede bir baskı grubu olarak üyelerinin ekonomik hak ve çıkarlarında gelişim sağlayabileceklerdir.

İş hukuku mevzuatında kuruluşların temsilci aracılığıyla katılabileceği kurul ve komisyonlar yer almaktadır. Bunlara örnek olarak; Çalışma ve Sosyal Güvenlik Bakanlığı Çalışma Meclisi, Sosyal Güvenlik Kurumu Genel Kurulu, Türkiye İş Kurumu Genel Kurulu, Türkiye İş Kurumu Danışma Meclisi, Asgari Ücret Tespit Komisyonu ve Yüksek Hakem Kurulu verilebilir (Sümer 2016: 225).

#### 2.1.6. Mesleki Eğitim Amaçlı Kurs, Konferans ve Seminer Düzenleme

2821 sayılı Sendikalar Kanunu’nda sendikaların zorunlu faaliyetleri arasında “üyelerinin eğitimi ile mesleki bilgi ve tecrübelerini artırmak için...” gelirlerinden pay kullanması bulunmaktaydı. Ancak STİSK’nda sendikaların mesleki eğitim amaçlı kurs, konferans ve seminer düzenlemeleri bir zorunluluk olmaktan çıkıp faaliyet alanlarından bir tanesi haline gelmiştir.

#### 2.1.7. Sanayi ve Ticaret Kuruluşlarına Yatırımlar Yapma

STİSK m.26/8’e göre;

“Kuruluşlar ticaretle uğraşamaz. Ancak, kuruluşlar genel kurul kararıyla nakit mevcudunun yüzde kırkıdan fazla olmamak kaydıyla sanayi ve ticaret kuruluşlarına yatırımında bulunabilir.”

Düzenleme grev fonlarında biriken kaynağın atıl kalmasının önüne geçmeyi hedeflemektedir. Ayrıca bu yatırımlardan elde edilecek gelirler sendika üyelerinin yararına faaliyetlerde bulunulabilecektir.

#### 2.1.8. Doğal Afet Durumlarında Yardım Yapma

STİSK m.28/7’ye göre; “sendika ve konfederasyonlar yurt içinde ve dışında yangın, su baskını, deprem gibi doğal afetlerin vukuunda yönetim kurulunun kararıyla ve nakit mevcudunun %10’unu aşmamak kaydıyla doğrudan veya yetkili makamlar aracılığı ile afet bölgelerinde

*konut, eğitim ve sağlık tesisleri kurulması amacıyla kamu kurum ve kuruluşlarına aynî ve nakdi yardımda bulunabilirler.”*

#### 2.1.9. Üyelere Yardım Yapma

STİSK m.28/9'a göre;

*“Kuruluşlar elde ettikleri gelirleri üyeleri ve mensupları arasında dağıtamaz. Ancak sendikaların grev ve lokavt süresince tüzüklerine göre üyelerine yapacakları yardımlar ile kuruluşların eğitim amaçlı yardımları bu hükmün dışındadır.”*

Bu kapsamda sendikalar grev ve lokavt süresince bu sürecin olumsuzluklarıyla başa çıkmak için yardımlar yapabilir. Buna ek olarak üyelerine eğitim amaçlı yardımlar yapabilirler.

#### 2.2. Kuruluşların Yasak Faaliyetleri

Sendikaların yetki ve faaliyetleri sınırsız nitelikte olmayıp çeşitli şekillerde sınırlanmıştır. Sınırlamanın genişliği sendikaların hak ve yetkilerini kullanabilme düzeyini ve dolayısıyla üyelerinin yararına faaliyetlerde bulunabilme imkanını belirlemektedir (Aktay 2008: 119). 2821 sayılı Kanun döneminde sendikalara yasak faaliyetler tek tek listelenmişken STİSK'nda az sayıda yasağa yer verilmiş ve sendikal hürriyeti ön plana çıkaran düzenlemeler yapılmıştır. Bu bölümde kuruluşlara yasak faaliyetleri temel hakları kötüye kullanma yasağı, cumhuriyetin niteliklerine ve demokratik esaslara aykırı faaliyette bulunma yasağı, siyasi faaliyet yasağı, işçi ve işveren ilişkilerindeki yasaklar ve ticari faaliyet yasağı başlıkları altında inceleyeceğiz.

##### 2.2.1. Temel Hakları Kötüye Kullanma Yasağı

Anayasa m.14'e göre;

*“Anayasada yer alan hak ve hürriyetlerden hiçbiri, Devletin ülkesi ve milletiyle bölünmez bütünlüğünü bozmak, Türk Devletinin ve Cumhuriyetin varlığını tehlikeye düşürmek, temel hak ve hürriyetleri yok etmek, Devletin bir kişi veya zümre tarafından yönetilmesini veya sosyal bir sınıfın diğer sosyal sınıflar üzerinde egemenliğini sağlamak veya dil, ırk, din ve mezhep ayrımı yaratmak veya sair herhangi bir yoldan bu kavrama ve görüşlere dayanan bir devlet düzeni kurmak amacıyla kullanılamazlar.”*

Söz konusu madde Anayasa m.11 gereğince; Anayasa hükümlerinin yasama, yürütme ve yargı organlarını, idare makamlarını ve diğer kuruluş ve kişileri bağlaması sebebiyle sendikaları ve konfederasyonları da bağlamaktadır.

##### 2.2.2. Cumhuriyetin Niteliklerine ve Demokratik Esaslara Aykırı Faaliyette Bulunma Yasağı

Kuruluşların; *“...yönetim ve işleyişleri, Anayasada belirlenen Cumhuriyetin niteliklerine ve demokratik esaslara aykırı olamaz”* (Anayasa, m.51/son).

Cumhuriyetin niteliklerine Anayasa m.2'de yer verilmiştir. Buna göre; *“Türkiye Cumhuriyeti, toplumun huzuru, milli dayanışma ve adalet anlayışı içinde, insan haklarına saygılı, Atatürk milliyetçiliğine bağlı, başlangıçta belirtilen temel ilkelere dayanan demokratik, laik ve sosyal bir hukuk Devletidir.”* Kuruluşlar bu niteliklere aykırı faaliyetlerde bulunamazlar



### 2.2.3. Siyasi Faaliyet Yasağı

Sendikaların siyasi faaliyetleri her zaman tartışma konusu olmuştur (Aktay 2008: 121). “Kuruluşlar siyasi partilerin ad, amblem, rumuz ve işaretlerini kullanamazlar” (STİSK, m.26/7). Ancak amaçları doğrultusunda faaliyette bulunabilirler. Bu sebeple üyelerinin çalışma ilişkisi içinde yer alan hak ve çıkarlarını korumak amacıyla siyasi partiyle iş birliği yapabilir, onunla ortak hareket edebilir veya onlara destek olabilirler.

STİSK ile sendika yöneticilerinin siyasi katılım hakları sınırlandırılmıştır. Buna göre kuruluş ve şube yönetim, denetleme ve disiplin kurulu üyelerinin görevleri, milletvekili veya belediye başkanı seçilmeleri halinde kendiliğinden son bulur. Bu durum kişinin hem siyasi parti organında hem sendikada görev almasını engellemektedir.

Son olarak siyasi partilerin kuruluşlara mali yardım ve bağışta bulunmaları yasaklanmıştır (STİSK, m.28/2). Bu yasaklamanın amacı kuruluşların siyasi partiler karşısında bağımsızlıklarını sağlamaktır (Sümer 2016: 226).

### 2.2.4. İşçi ve İşveren İlişkilerindeki Yasaklar

İşçi ve işverenler zıt çıkarları sebebiyle birbirinin sendikalarının üyesi veya kurucusu olamazlar. STİSK m.26/6'ya göre;

*“İşçiler ve işçi kuruluşları işveren kuruluşlarına, işveren kuruluşları da işçi kuruluşlarına üye olamaz; gerek doğrudan doğruya, gerek temsilcileri veya mensupları veya araya koyacakları kimseler aracılığıyla bir diğerinin kurulmasına, yönetim ve faaliyetlerine müdahalede bulunamazlar.”*

Bu düzenlemede işveren tarafının işçi sendikalarını etki alma isteği etkilidir. Nitekim saflığı kaybeden sendikalar üyelerinin çıkarlarını korumak konusunda başarılı olamayacaktır.

### 2.2.5. Ticari Faaliyet Yasağı

Kuruluşlar kural olarak ticaretle uğraşamazlar. “Ancak, kuruluşlar genel kurul kararıyla nakit mevcudunun yüzde kırkıdan fazla olmamak kaydıyla sanayi ve ticaret kuruluşlarına yatırımda bulunabilir” (STİSK, m.26/8). Ancak bugüne kadar bu haklarından yararlanabildikleri söylenemeyecektir (Sümer 2016: 226).

*“Kuruluşlar elde ettikleri gelirleri üyeleri ve mensupları arasında dağıtamazlar. Ancak sendikaların grev ve lokavt süresince tüzüklerine göre üyelerine yapacakları yardımlar ile kuruluşların eğitim amaçlı yardımları bu hükmün dışındadır”* (STİSK, m.26/9).

*“İşveren sendikaları, tüzüklerinde bulunmak ve şartları genel kurul kararıyla belirlenmek şartıyla, işçilerin sigorta primlerinin işveren payının ödemelerinde kullanılmak ve nakit mevcudunun yüzde yirmi beşini aşmamak üzere karşılıksız yardıma dayalı dayanışma ve yardım fonu oluşturabilir”* (STİSK; Ek: 10/09/2014-6552, m.19).

Sendikalar bu hakkı kullanırken amacına uygun davranmalıdırlar (Çelik vd. 2016: 708).<sup>97</sup>

<sup>97</sup>Ayrıntılı bilgi için bakınız; (Canbolat 2015)

### 3. KURULUŞLARIN FAALİYETLERİNİN DURDURULMASI VE SONA ERMESİ

Sendika ve konfederasyonlar sonsuz nitelikleri sebebiyle tüzel kişilik olarak kurulsalar da Kanunun emredici hükümlerine aykırılık sebebiyle kapatılabilirler ya da sayılan bazı nedenlerle faaliyetleri geçici olarak durdurulabilir. Bu bölümde kuruluşların faaliyetlerinin durdurulması ve sona ermesi incelenecektir.

#### 3.1. Kuruluşların Faaliyetlerinin Durdurulması

STİSK’nda kuruluşların faaliyetlerinin durdurulma nedenleri sayılmıştır. Bunlar dışındaki sebeplerle kuruluşların faaliyetleri durdurulamayacaktır. Kuruluşların kapatılması ile faaliyetlerinin durdurulması arasındaki temel fark, faaliyetlerin durdurulmasında kuruluşun geçici olarak fiil ehliyetinin ortadan kaldırılırken kapatmada, kanun aykırı ağır bir neden vardır ve tüzel kişilik sona erdirilecektir (Aktay 2015: 137).

##### 3.1.1. Tüzük ve Belgelerde Kanuna Aykırılık

STİSK m.7/1’e göre kuruluşlar serbest bir şekilde kurulurlar. Bu sebeple idari makamların, kuruluşların tüzel kişilik kazanmalarından önce tüzük ve belgelerde inceleme yapma yetkileri yoktur. Kuruluşun tüzel kişilik kazanmasından sonra

*“Tüzüğün veya bu maddede sayılan belgelerin içerdikleri bilgilerin kanuna aykırılığının tespit edilmesi ya da bu Kanunda öngörülen kuruluş şartlarının sağlanmadığının anlaşılması hâlinde ilgili valilik kanuna aykırılık veya eksikliklerin bir ay içinde giderilmesini ister. Bu süre içinde kanuna aykırılığın veya eksikliğin giderilmemesi hâlinde, Bakanlığın veya ilgili valiliğin başvurusu üzerine mahkeme, gerekli gördüğü takdirde kurucuları da dinleyerek üç iş günü içinde kuruluşun faaliyetinin durdurulmasına karar verebilir. Mahkeme kanuna aykırılığın veya eksikliğin giderilmesi için altmış günü aşmayan bir süre verir” (STİSK, m.7/3-4).*

Bir başka deyişle kuruluşun faaliyetlerinin durdurulması konusunda hakimın takdir yetkisi söz konusudur.

##### 3.1.2. Kapatma Davalarında Tedbir Niteliğinde Faaliyetin Durdurulması

Telifisi imkansız zararların meydana gelmesini engellemek için tedbir niteliğinde kuruluşların faaliyetleri durdurulabilecektir (Arıcı 2022: 174). STİSK hükümleri uyarınca açılan kuruluşların kapatılmasına ilişkin davalarda, mahkeme yargılamanın her safhasında istek üzerine veya kendiliğinden kuruluşların faaliyetlerinin durdurulmasına ve yöneticilerin görevlerine son verilmesine karar verebilir (STİSK, m.31/2).

##### 3.1.3. Kuruluşların Faaliyetlerinin Durdurulmasının Sonuçları

Kuruluşların faaliyetlerinin durdurulması durumunda, kuruluşların tüzel kişiliği devam etmekle birlikte bu süre içinde faaliyetlerini sürdüremezler. “Faaliyeti durdurulmuş sendikalara dayanışma aidatı ödenmez”(STİSK, m.39/6).

Kuruluşların faaliyetlerinin durdurulması halinde, “...kuruluşların mallarının yönetimi ve çıkarlarının korunması ve durdurma süresi sonunda yeniden faaliyete geçebilmesi için genel kurul yapılması...” Türk Medeni Kanunu hükümleri gereğince atanacak bir veya üç kayyım tarafından sağlanır (STİSK, m.31/3).

Kuruluşların faaliyetlerinin durdurulması ile toplu iş sözleşmesi, uyuşmazlıkların barışçı yollarla çözümüne ve grev ve lokavta ilişkin olarak “...belirtilen işlemler ve uygulamalar,

*durdurma kararıyla birlikte askıya alınır. Bu işlemler ve uygulamalar, sendikaların faaliyete geçmesi ile kaldığı yerden devam eder” (STİSK, m.76).*

### 3.2. Kuruluşların Sona Ermesi

Kuruluşların dağılması, dağıtılması olarak da adlandırılabilir sona erme durumu kendiliğinden sona erme, fesih ve kapatılma şeklinde gerçekleşebilmektedir.

#### 3.2.1. Kendiliğinden Sona Erme

STİSK’nda kendiliğinden sona ermeyle ilgili bir hüküm bulunmamaktadır. Ancak kuruluşların sona ermesine ilişkin konularda boşluk olması durumunda Türk Medeni Kanunu (TMK)’na başvurulması gerekmektedir. TMK m.87’ye göre; Kuruluşların, “1. borçlarını ödemede acze düşmüş olması, 2. tüzük gereğince yönetim kurulunun oluşturulmasının olanaksız hale gelmesi, 3. olağan genel kurul toplantısının iki defa üst üste yapılamaması” hallerinde kuruluşun tüzel kişiliği kendiliğinden sona erer. Bunlara ek olarak sendikanın tüm üyelerini kaybetmesi durumunda da tüzel kişilik sona erer (Tunçomağ ve Centel 2013: 328). Bu durumların tespiti için İş Mahkemesine tespit davası açılması gerekmektedir.

#### 3.2.2. Fesih

Kuruluşlar kendi tüzel kişiliklerine her zaman son verebilirler (TMK, m.88). Bu yetki sendika genel kuruluna aittir (STİSK, m.11/j).

Tüzükte daha yüksek bir yeter sayısı belirlenmemişse, fesih için karar yeter sayısı genel kurul üye veya delege tamsayısının salt çoğunluğudur (STİSK, m.13/3).

#### 3.2.3. Kapatılma

Kuruluşlar ancak STİSK’nda düzenlenen sebeplerle ve mahkeme kararıyla kapatılabilir. Bunun dışındaki sebeplere dayanarak idari makamlar tarafından kuruluşların tüzel kişiliklerine son verilemez (Eyrenci 1984: 197; Tuncay ve Savaş Kutsal 2016: 157).

Kuruluşların kapatılma nedenlerinden biri tüzük ve belgelerdeki kanuna aykırılığın süresi içinde giderilmemiş olması durumudur. STİSK m.7/3’e göre altmış gün içinde kuruluş, tüzük ve belgelerini kanuna uygun hale getirmemişse mahkeme tarafından kapatılmasına karar verilir (STİSK, m.7/4).

Bir diğer kapatılma nedeni; kuruluşların Cumhuriyetin niteliklerine ve demokratik esaslara aykırı faaliyette bulunmalarıdır.

*“Anayasada belirtilen Cumhuriyetin niteliklerine ve demokratik esaslara aykırı faaliyetlerde bulunan kuruluş, merkezlerinin bulunduğu yer Cumhuriyet Başsavcısının talebi üzerine mahkeme kararı ile kapatılır. Aykırı davranış bireysel olarak yöneticiler tarafından gerçekleştirildiği takdirde, mahkemece sadece o yöneticilerin görevine son verilmesine karar verilir” (STİSK, m.31/1).*

#### 3.2.4. Sona Ermenin Sonuçları

Kuruluşların sona ermesi ile tüzel kişilikleri ortadan kalkar. Bundan sonra tüzel kişiliğin tasfiyesi ve tahsis işlemlerine geçilir.

##### 3.2.4.1. Tasfiye

Kuruluşların sona ermesi durumunda öncelikle malvarlığının tasfiyesi yapılır. Tasfiye işlemi kuruluşun tüzüğündeki hükümlere göre yapılır (STİSK, m.8/j). Tüzükte hüküm yoksa Türk

Ticaret Kanunu hükümlerine göre yapılması uygun olur (Aktay 2015: 140; Eyrenci 1984: 200; Tuncay ve Savaş Kutsal 2016: 158). Tasfiye ile tüzel kişiliğin aktif ve pasifleri tespit edilir ve hukuki ilişkileri kesilir (Aktay ve Özdemir Ertürk 2022: 108).

#### 3.2.4.2. Tahsis

Tasfiye işleminden sonra tahsis yapılır. Tahsis işlemiyle tasfiye işlemi sonrası geriye kalan malların nereye bırakılacağına karar verilir. Tahsis işlemleri STİSK m.32’de emredici bir hükümlerle düzenlenmiştir. Buna göre;

*“Tüzüğünde hüküm bulunması kaydıyla tüzel kişiliği sona eren sendikanın mal varlığı bu Kanuna göre kurulmuş ayrı nitelikteki bir kuruluşa; ya da üyesi bulunduğu üst kuruluşa üst kuruluş üyesi değilse aynı nitelikteki bir üst kuruluşa bırakılabilir”* (STİSK, m.32/1).

Bu düzenleme yol gösterici nitelikte olup sendikanın iradesiyle başka bir kuruluşa bırakılabilir.

*“Tüzükte hüküm olmaması ya da fesih hâlinde; genel kurul kararının bulunmaması veya devrin ilgili kuruluş tarafından kabul edilmemesi hâlinde, tasfiye sonucunda kalacak paralar İşsizlik Sigortası Fonuna aktarılır ve mallar Türkiye İş Kurumuna devredilir”* (STİSK, m.32/2).

## SONUÇ VE DEĞERLENDİRME

Sendikalar çalışma şartlarına tepki olarak doğmuştur. Ana amaçları başta ekonomik sömürüyü sona erdirmek olup ardından sosyal hakları da temin etmektir. Sendikal sürecin tarafları işçi ve işverenle sınırlı olmayıp devlet kanun koyucu rolüyle önemli bir rol oynamaktadır. Bu noktada devletin temel görevi; sendikal özgürlüklerin maksimum düzeyde sağlanması ve taraflar arasındaki güç dengesizliklerinin mevzuat aracılığıyla dengelenmesidir.

6356 sayılı Sendikalar ve Toplu İş Sözleşmesi Kanunu (STİSK) sendikaların yapabilecekleri faaliyetleri tek tek sıralamamıştır. Bunun yerine sendikal hürriyetleri destekleyici serbestlik sağlanmıştır. Bu kapsamda kuruluşlar faaliyetlerinde serbesttirler. Faaliyetlerinin sınırını ise yine kuruluşun kendi kendine belirlediği tüzükleri oluşturmaktadır. Bu sebeple çalışmada STİSK’nda düzenlenen faaliyetlerden bazıları ele alınmıştır.

Sendikaların en önemli faaliyetlerini toplu iş sözleşmesi imzalanması oluşturmaktadır. Bu aşamada toplu iş uyuşmazlığı ortaya çıkması durumunda görevli makama, arabulucuya, hakem kurullarına, iş mahkemelerine ve diğer yargı organlarına başvurabilecektir. Barışçı çözüm yollarından sonuç alınmadığı durumda ise grev ve lokavta karar verme ve yürütme hakkına sahiptirler.

Sendikaların aktif ve pasif dava ehliyetleri bulunmaktadır. Çalışma hayatından ve örf adetten doğan uyuşmazlıklarda dava açma ve takip etme yetkisine sahiptirler. Buna ek olarak işçi veya mirasçılarının talebiyle çeşitli davaları takip etme yetkisine sahiptirler

Sendikalar işyeri sendika temsilcisi de atayabilmektedirler. İşyeri sendika temsilcileri sendikanın ve sendika üyelerinin hak ve çıkarlarını koruma ve geliştirme adına görev yapmaktadırlar. İşverenlerin temsilcinin görevlerini yapmalarını kolaylaştırıcı şekilde davranması gerekmektedir.

Sendikalar ulusal ve uluslararası kuruluşlara katılarak düşüncelerin geliştirilmesi ve politikaların oluşturulması sürecine katkı sağlayabileceklerdir. Bu sayede üyelerinin hak ve çıkarlarının gelişimini sağlayacak birer baskı grubu haline gelebileceklerdir.

2821 sayılı Sendikalar Kanunu zamanında sendikaların üyelerine yönelik mesleki amaçlı faaliyetlerde bulunması bir zorunlulukken STİSK'nda bir sendikal faaliyet olarak yer almıştır.

Kuruluşlar her ne kadar kural olarak ticaretle uğraşmasalar da sanayi ve ticaret kuruluşlarına yatırımda bulunabilirler. Böylelikle yatırımlarından elde edecekleri karları üyelerinin yararına kullanabileceklerdir. Ancak söz konusu uygulamanın yaygın olduğu söylenemeyecektir.

Sendikalar sendika aidatları aracılığıyla önemli miktarda bir fon oluşturmaktadırlar. Bu gelirlerin %10'luk kesimini çeşitli doğal afetler durumunda yardımlar şeklinde kullanabilmektedirler. Ancak bu gelirleri üyeleri arasında dağıtmaları mümkün değildir. Üyelerini grev ve lokavt sürecinin oluşturduğu mali baskıları azaltmak için yardımda bulunabilirler ya da eğitim amaçlı yardımda bulunabilirler.

Sendikaların faaliyetleri sınırsız nitelikte olmayıp çeşitli düzenlemelerle sınırlanmıştır. Ancak bu sınırlamanın az sayıda olduğu söylenebilecektir. Bunların başında Anayasa'nın 14. Maddesinde düzenlenen temel hakları kötüye kullanma yasağı gelmektedir. Buna ek olarak sendikalar Anayasa m.2'de düzenlenen cumhuriyetin niteliklerine ve demokratik esaslara aykırı faaliyette bulunamazlar.

Sendikalar siyasi partilerin ad, amblem, rumuz ve işaretlerini kullanamazlar. Ancak üyelerinin hak ve çıkarlarını korumak amacıyla siyasi partilerle işbirliği yapabilirler. Fakat bu işbirliği mali yardım ve bağışları içeremez. Sendikaların siyasi karaktere sahip örgütler olduğu göz önünde bulundurulduğunda sendikaların siyasi faaliyetlerine ilişkin konular her zaman tartışma konusu olmuştur.

Sendikaların işlerliğinin önemli ölçütlerinden bir tanesi de saflıklarındır. Sendika saflığı ilkesi aracılığıyla işçi ve işverenler birbirlerinin sendikalarının üyesi, kurucusu ya da destekçi olamayacaklardır.

Son olarak sendikalar kural olarak ticaretle uğraşamazlar ve gelirlerini üyeleri arasında dağıtamazlar.

Sendikalar tüzel kişiliklere sahip örgütlerdir. Sendikal özgürlüklerin korunması adına faaliyetlerinin durdurulması ve sona ermesi idari kararlara değil mahkeme kararlarına bağlıdır. Kuruluşların faaliyetlerinin durdurulma sebepleri STİSK'nda sayılmıştır. Bunlar dışındaki sebeplerle faaliyetleri durdurulamayacaktır.

Sendikalar tüzüklerini valiliğe teslim ederek tüzel kişilik kazanırlar. Bu aşamada valiliğin tüzük ve belgeleri incelemesi ve kuruluşa izin vermesi söz konusu değildir. Ancak sonrası tüzük ve belgelerde kanuna aykırılık veya eksiklik tespit edilirse mahkeme kararıyla bu eksiklikler giderilinceye kadar sendikaların faaliyetleri durdurulabilir.

Telafisi imkansız zararların meydana gelmesini engellemek için tedbir niteliğinde kuruluşların faaliyetleri durdurulabilecektir

Kuruluşların faaliyetlerinin durdurulması faaliyetlerinin sürdürülememesi, üyelerin üyelik aidat ödememesi, 1 veya 3 kayyım atanması ve grev ve lokavt aşamasındalarsa grev ve lokavtın askıya alınması sonuçlarını doğurmaktadır.

Sendikaların sona ermesi, dağılması veya dağıtılması sona erme, fesih ve kapatılma şeklinde gerçekleşmektedir.

Sendikaların sona ermesiyle ilgili düzenlemeler STİSK'nda yer almıyor olup Türk Medeni Kanunu (TMK)'na başvurulmaktadır. TMK'na göre "1. borçlarını ödemede acze düşmüş olması, 2. tüzük gereğince yönetim kurulunun oluşturulmasının olanaksız hale gelmesi, 3. olağan genel kurul toplantısının iki defa üst üste yapılamaması" sebepleriyle kuruluşlar

kendiliğinden sona erer. Ancak kendiliğinden sona ermenin gerçekleşmesi için İş Mahkemesine tespit davası açılması gerekir.

Bir diğer sona erme şekli fesihdir. Kuruluşlar kendi tüzel kişiliklerine her zaman son verebilirler (TMK, m.88). Bu yetki sendika genel kuruluna aittir (STİSK, m.11/j).

Son olarak kuruluşlar kapatılarak sona erebilirler. Kuruluşlar ancak STİSK’nda düzenlenen sebeplerle ve mahkeme kararıyla kapatılabilir. Kapatılma nedenleri; tüzük ve belgelerdeki kanuna aykırılığın süresi içinde giderilmemiş olması ve Cumhuriyetin niteliklerine ve demokratik esaslara aykırı faaliyette bulunmalarıdır.

Kuruluşların sona ermesi durumunda tüzel kişilik ortadan kalkar ve tasfiye ve onun ardına tahsis aşamalarına geçilir. Tasfiye işlemi kuruluşun aktif ve pasifleri tespit edilir ve hukuki ilişkiler kesilir. Tahsis işlemi ise geriye kalan malların nereye bırakılacağına karar verilir. Kuruluşların mallarının nereye bırakılacağına tüzükleriyle serbestçe karar verilirler. Ancak tüzüklerinde tahsise ilişkin düzenleme yoksa paraları İşsizlik Sigorta Fonuna ve malları Türkiye İş Kurumu’na devredilir.

## KAYNAKÇA

- [1] Aktay, A. N., Özdemir Ertürk, O. (2022), Toplu İş Hukuku (3. Baskı), Ankara: Seçkin Yayınları.
- [2] Aktay, N. (2008). "Sendika ve Konfederasyonlara Yasak Faaliyetler.", *Sicil*, Haziran: 119–125
- [3] Aktay, N. (2015). "Kuruluşların (Sendika ve Konfederasyon) Faaliyetlerinin Durdurulması ve Sona Ermesi.", *Karatahta İş Yazıları Dergisi*, 1
- [4] Arıcı, K. (2022), Toplu İş Hukuku-II: Toplu İş İlişkileri Hukuku (1. Baskı), Ankara: Gazi Kitapevi.
- [5] Canbolat, T. (2015). "İşveren Sendikalarınca Kurulacak Yardım Fonlarına İlişkin 6552 Sayılı Kanuna Getirilen Düzenlemenin Esasları.", *İş ve Hayat Dergisi*, 1
- [6] Çelik, N., Caniklioğlu, N., Canbolat, T. (2016), İş Hukuku Dersleri, İstanbul: Beta Yayıncılık.
- [7] Eyrenci, Ö. (1984), Sendikalar Hukuku, İstanbul
- [8] Okur, A. R. (1985), Türk İş Hukuku’nda Sendika İşyeri Temsilciliği ve Güvencesi, Marmara Üniversitesi İ. ve İ. B. F. Yayını, İstanbul., İstanbul: Marmara Üniversitesi İktisadi ve İdari Bilimler Fakültesi Yayınları.
- [9] Sümer, H. H. (2016), İş Hukuku, Ankara: Seçkin Yayınları.
- [10] Tuncay, A. C., Savaş Kutsal, B. (2016), Toplu İş Hukuku, İstanbul: Beta Yayıncılık.
- [11] Tunçomağ, K., Centel, T. (2013), İş Hukukunun Esasları. İstanbul:, 2013., İstanbul: Beta Yayıncılık.

**SENDİKA VE KONFEDERASYONLARIN KURULUŞU VE ÖRGÜTLENMESİ**  
ESTABLISHMENT AND ORGANIZATION OF TRADE UNIONS AND  
CONFEDERATIONS

**Dr. Yusuf Erdem TUNÇ**

Karadeniz Teknik Üniversitesi, İktisadi ve İdari Bilimler Fakültesi  
ORCID ID:0000-0002-0854-4155

### Özet

Sendikalar işçilerin ekonomik ve sosyal hak ve çıkarlarını koruma amacı güden tüzel kişiliklerdir. Demokratik toplumlarda sendikalar ve konfederasyonlar, demokrasiye katkı sağlayan önemli araçlardır. Demokratik sistemlerin yansıması olarak sendika ve konfederasyonlar demokrasinin araçlarından yararlanmaktadır. Sendikanın kuruluşu ve örgütlenmesi ise demokratik sürecin ilk aşamalarını oluşturmaktadır. Bu çalışmanın amacı Türkiye pozitif hukukunda sendika ve konfederasyonların kuruluş ve örgütlenmesini ortaya koymak ve bunlar hakkında değerlendirmeler yapılmasıdır. Bu kapsamda 6356 sayılı Sendikalar ve Toplu İş Sözleşmesi Kanunu ve ilgili yönetmelikler açısından değerlendirmeler yapılmıştır. Nihai olarak güçlü sendikacılığın desteklenmesi, federasyon düzeyinde örgütlenmenin geri getirilmesi, konfederasyonların kuruluşunun kolaylaştırılması, sendika kurucusu olmayacak kişilerden güvene karşı suç işleyenlerin kapsamının genişletilmesi, işyerinin dahil olduğu işkolunun belirlenmesindeki muğlaklığın azaltılması, sendikalar, işverenler ve hükümet arasındaki sosyal diyalogun geliştirilmesi, sendika kurucularının sendikanın kurulduğu işkolunda fiilen çalışıyor olması gerektiği, şube genel kurullarında delege seçimlerine hakim in eşlik etmesinin sendikal demokrasi yararına olacağı, sendika yönetim kurulu üyeleriyle sendika arasındaki ilişkinin mahiyetinin belirlenmesi gerektiği, disiplin cezası verilmesi ve uygulanması sürecinde yargılama hukuku ilkelerine bağlı kalınması gerektiği ileri sürülmüştür.

**Anahtar Kelimeler :** 6356 sayılı Sendikalar ve Toplu İş Sözleşmesi Kanunu, Sendikalar, Konfederasyonlar, Endüstri İlişkileri

### Abstract

Trade unions are legal entities whose primary purpose is to protect employees' economic and social rights and interests. In democratic societies, trade unions and confederations play a significant role in protecting democracy as reflections of democratic systems. Trade unions and confederations benefit from democratic principles. The establishment and organization of trade unions constitute the first stages of the democratic process. This study critically evaluates the establishment and organization processes of trade unions and confederations in Turkey within the legal framework. In this context, analyses are made regarding Law No. 6356 on Trade Unions and Collective Bargaining Agreements and the relevant regulations. As a result, the study aims to support strong trade unionism, reinstate federation-level organization, facilitate the formation of confederations, expand eligibility criteria for trade union founders and address abuses of trust. It also aims to clarify the classification of workplaces by the line of business, improve social dialogue between trade unions, employers and the government, clarify that it would be beneficial for union founders to be actively working in the union's line of business, recommend judicial review during delegate elections at branch general assemblies, define the

nature of the relationship between union board members and the union, and emphasize adherence to the principles of judicial law during the application and execution of disciplinary penalties.

**Keywords:** Law No. 6356 on Trade Unions and Collective Labour Agreements, Trade Unions, Confederations, Industrial Relations

## 1. GİRİŞ

Endüstri devriminin ortaya çıkardığı olumsuz çalışma koşullarını ortadan kaldırma isteği örgütlü hareket etmeyi ve dolayısıyla da sendikacılığı ortaya çıkartmıştır. Sanayinin Batıya göre çok daha geç gelişmesi sebebiyle Türkiye’de sendikalaşmada gecikmeli şekilde gelişmiştir. Bu da sendikalar tarihinin daha kısıtlı olmasına sebep olmuştur. Buna ek olarak sendikal özgürlükleri sınırlayıcı yaklaşımın takip edildiği dönemler sendikalar hukukunun gelişimini kısıtlamıştır.

Sendikalar ve konfederasyonlar demokrasi, sosyal devlet ve çıkar gruplarının temsili açısından etkili örgütler olup sendikal özgürlükleri ve sendikal kültürü destekleyen hukuki düzenlemeler işçi ve işverenin zıt çıkarları arasında uyumun sağlanması adına önemlidir. Sendikalar üyelerinin ekonomik ve sosyal gelişimlerine katkı sağlayarak ülkenin gelişimine katkı sağlayabilecektir.

Örgütlenme bireysel ve toplumsal ihtiyaçların ortaya konması, bunlara uyum sağlanması ve gelişmelerin takip edilmesi adına etkili bir araçtır. Bu noktada sendikaların kuruluşuna hakim olan ilkeler, kurucularında aranan özellikler, sendikanın kuruluş şekli ve organizasyon yapısı sendikaların geleceği adına önem taşımaktadır.

## 2. SENDİKALARIN VE KONFEDERASYONLARIN KURULUŞU

Sendikalar endüstri ilişkileri sisteminde kilit kurumlardır. Çalışanların çıkarlarının temsil edilmesinde ve sosyal adaletin teşvik edilmesinde hayati bir rol oynamaktadırlar. Öyle ki sendikalar sendikalı olsun veya olmasın işçilerin çalışma hayatında önemli etkilere sahiptir (Mishel ve Walters 2003). Bu sebeple sendikaların demokratik ve etkin işleyişini sağlamak için kanun koyucunun sendikaların kuruluş ve işleyişine ilişkin hukuki düzenlemeler yapması gerekmektedir. 6356 sayılı Sendikalar ve Toplu İş Sözleşmesi Kanunu (STİSK)’na<sup>98</sup> göre sendikaların kuruluşuna ilişkin ilkeler; serbestçe kuruluş, sendika çokluğu, işkolu sendikacılığı ve sendikaların saflığı ilkeleridir.

### 2.1. Sendikaların Kuruluşunda Gerekli Şartlar

#### 2.1.1. Serbest Kuruluş İlkesi

Sendika ve konfederasyonlar STİSK’ndaki usul ve esaslara uymak kaydıyla serbestçe kurulurlar (STİSK, m.3/1). Kurucuların “*fiil ehliyetine sahip ve fiilen çalışan gerçek veya tüzel kişiler...*” olması gerekmektedir (STİSK, m.6/1). Ayrıca kurucuların “*...zimmət, irtikâp, rüşvet, hırsızlık, dolandırıcılık, sahtecilik, güveni kötüye kullanma, hileli iflas, ihaleye fesat karıştırma, edimin ifasına fesat karıştırma, suçtan kaynaklanan mal varlığı değerlerini aklama ve kaçakçılık suçlarından birinden mahkûmiyeti...*” bulunmaması gerekmektedir (STİSK m.6/1). İşveren sendikası kurulması söz konusu olduğunda ise; “*...kurucusunun tüzel kişi olması hâlinde tüzel kişiyi temsil eden gerçek kişide de...*” aynı niteliklerin olması gerekmektedir (STİSK, m.6/2). Sayılan niteliklere haiz kurucular STİSK m.8’de yer alan

<sup>98</sup> RG 7.11.2012, 28460



şartlara uygun olarak “...hazırladıkları tüzüğü ve diğer gerekli belgelerini sendika merkezinin bulunacağı ilin valiliğine vermek suretiyle tüzel kişiliği kazanmış olurlar” (STİSK, m.7/1).

Serbest kuruluş ilkesi ile Devletin hiçbir şekilde müdahale, katkı ve engellemede bulunamaması sağlanmış olur. Bu ilke ayrıca kuruluşların tamamen bireylerin bu yöndeki serbest iradelerinin birleşmesiyle meydana gelmesini ve kurulmasında bir yasal zorunluluk olmamasını ifade eder (Sümer 2016: 180). Sendikanın tüzüğünü valiliğe teslim etmesi sadece tevdi amacındadır. Ayrıca bu ilke sayesinde yargı kararı olmaksızın sendikalar sendikal faaliyetten alıkonulamazlar.

### 2.1.2. Sendika Çokluğu İlkesi

Sendika çokluğu ilkesi bir işkolunda birden fazla sendikanın kurulabilmesini ifade etmektedir. Bu sayede işçiler ve işverenler diledikleri sendikaya üye olabileceklerdir. Her ne kadar STİSK’nda bu ilkeye ilişkin bir hüküm bulunmasa da sendika çokluğu ilkesi sendika kurmada serbestlik ilkesine içkindir. Bu sebeple bir işkolunda birden fazla sendika kurulabilecektir.

Sendika çokluğu ilkesi olmaması durumunda işçiler sadece bir sendikaya üye olmak zorunda kalabilecek bu da sendika özgürlüğünün ortadan kalkması sonucunu doğuracaktır (Özveri 2012: 45). Bu kapsamda sendika çokluğu ilkesi, işçilerin veya işverenlerin kendi işkollarında kurulu bulunan işçi veya işveren sendikalarından birine seçmeleri ve üye olmaları açısından, olumlu sendika özgürlüğünün bir sonucudur (Sümer 2016: 188). Sendika çokluğu ilkesinin işlerliğinin belirleyicilerinden bir tanesi toplu iş sözleşmesi (TİS) yetkisi elde edebilmek için sağlanması gereken işkolu barajının düzeyidir. Çok sayıda sendikanın işkolu barajını aşmadığı durumlarda sendika çokluğu ilkesi işleyemeyecektir (Makas 2013: 174). Bu sebeple sendika çokluğunun sağlanmadığı durumlarda işkolu barajının düzeyinin esnediği bir uygulama yararlı olabilecektir.

### 2.1.3. İşkolu Sendikacılığı İlkesi

Mesleki birlik şekli yerine tüm bir sanayiye içine alan sendikal örgütlenme yöntemine işkolu sendikacılığı denir. Bir başka deyişle işlerin belirli gruplara ayrıldığı sendikalaşma şekline denilmektedir. Bu sendikalaşma şeklinde mesleğe bakılmaksızın yapılan işin girdiği işkolunda kurulmuş sendikaya üye olunabileceği gibi o işkolunda sendika da kurulabilir (Demir 2013: 21; Yenisey 2013: 44).

ILO normlarına göre mesleki ve işyeri esasına göre işçi sendikası kurulmasının önü açık olsa da STİSK’nda çeşitli hükümler aracılığıyla üstü kapalı şekilde meslek ve işyeri sendikalarının kurulması engellenmiştir (Alpagut 2013). Nitekim toplu iş sözleşmesi (TİS) yapma yetkisinin sadece işkolu düzeyinde örgütlenen sendikalara verilmiş olması işyeri ve meslek sendikalarının örtülü de olsa yasaklandığını göstermektedir.

İşkolu sendikacılığı ilkesi 2821 sayılı Sendikalar Kanunu<sup>99</sup> döneminde de kabul edilmiş olup Kanunun gerekçesinde de yer aldığı üzere işkolu sendikacılığının tercih edilmesinde güçlü sendikacılığın sağlanması amacı etkili olmuştur (Aydın ve Keskin 2015: 3). Bu durumda diğer örgütlenme biçimlerinde çok sayıda sendikanın ortaya çıkması ve sendikaların gücünü üye sayısından ve birliğinden alması etkili olmaktadır (Çelik vd. 2016: 659; Ekonomi 1985: 31).

İşkolu düzeyinde sendikalaşma ile birden fazla sendika kurulması engellenmemektedir. Aksine aynı işkolunda birden fazla sendika kurulması teşvik edilerek kişilerin tek bir sendikaya zorlanmasının önüne geçilmektedir (Işık 1962: 100). İşkolu sendikacılığı ile, işyerinde değişik

<sup>99</sup> RG 07.05.1983, 18040

meslekteki kişilerin bir arada çalışmalarından dolayı tek bir sendikada temsil olunmaları, dayanışmanın sağlanması ve bu sayede çalışma barışının sağlanması hedeflenmektedir.

İşkoluna dayalı sendikalaşma ilkesi aynı meslekte ya da aynı işyerinde çalışan kişilerin bir araya gelerek sendika kurmaları önünde engel değildir. Bu yolla kurulan sendika işyeri ya da meslek sendikası değildir (Sümer 2016: 185–186).

Sendikalar kuruldukları işkolunda faaliyette bulunurlar. *“Bir işyerinin girdiği işkolunun tespiti Bakanlıkça yapılır. Bakanlık, tespit ile ilgili kararını Resmî Gazete’de yayımlar. Bu tespite karşı ilgililer, kararın yayımından itibaren on beş gün içinde dava açabilir. Mahkeme iki ay içinde kararını verir”* (STİSK, m.5/1).

*STİSK m.5/2’ye göre; “yeni bir toplu iş sözleşmesi için yetki süreci başlamış ise işkolu değişikliği tespiti bir sonraki dönem için geçerli olur. İşkolu tespit talebi ve buna ilişkin açılan davalar, yetki işlemlerinde ve yetki tespit davalarında bekletici neden sayılmaz.”* Böylelikle kötü niyetli girişimler ile işçilerin toplu iş sözleşmesine erişimini engellemesinin önüne geçilmektedir (Çelik vd. 2016: 662; Önsal 2013: 23).

Bir toplu iş sözleşmesinin yürürlük süresi içinde açılacak işkolu tespit davalarının sonucu toplu iş sözleşmesini etkilemeyecektir (STİSK, m.5/3) İşkolu değişmişse sona eren toplu iş sözleşmesi tarafı olan sendika yeni toplu iş sözleşmesi için yetki tespiti talebinde bulunamayacak, yeni işkolundaki sendika, yeterli örgütlenmeyi sağlamışsa yeni toplu iş sözleşmesi yapacaktır (Önsal 2013: 23).

İşyerinde farklı işkollarına girebilecek çeşitli işlerin görülmesi halinde, işyerinin girdiği işkolunun tespitinde işyerinde ağırlıklı olarak yürütülen faaliyet esas alınır.<sup>100</sup> Ağırlıklı işin saptanmasında ise öğreti ve yargı kararlarından yararlanılmaktadır. Yargıtay 9. Hukuk Dairesi’nin vermiş olduğu bir karara göre; *“...işyerinde fiilen yapılan işin/ işlerin neler olduğu, ağırlıklı olarak hangi iş yapıldığı, ihale ile alınan işler, yatırım oranları, üretimde kullanılan girdiler ve oranları, üretilen nihai ürünlerin neler olduğu, işyerinde kaç işçi çalıştığı, hangi işleri yaptıkları, ağırlıklı olarak işçilerin çalıştığı işler...”* göz önünde bulundurularak asıl iş tespit edilir.<sup>101</sup> *“Bir işyerinde yürütülen asıl işe yardımcı işler asıl işin girdiği işkolundan sayılır”* (STİSK, m.4/2). Bu kapsamda bir işyerinde asıl işin tespiti konusunda vazgeçilmez kriterler ortaya koymak mümkün olmayıp somut durumun ortaya konması ve muhtemel iş kolları açısından uzmanlığı olan bilirkişilerle keşif yaparak sayılan kriterlerle sınırlı olmayacak şekilde değerlendirme yapılmasında yarar bulunmaktadır.

#### 2.1.4. Sendikaların Saflığı İlkesi

Sendikal örgütler sadece işçilerin haklarını korumak ve geliştirmek için kurulurlar. Bu sebeple kuruluş ve üyelik aşamasında *“işçiler ve işçi kuruluşları işveren kuruluşlarına, işveren kuruluşları da işçi kuruluşlarına üye olamaz; gerek doğrudan doğruya, gerek temsilcileri veya mensupları veya araya koyacakları diğer kimseler aracılığıyla biri diğerinin kurulmasına, yönetim ve faaliyetine müdahalede bulunamaz”* (STİSK, m.26/6). Bir başka deyişle işverenlerin işçi sendikası kurmaları veya ona üye olmaları düşünülemezken aynı şekilde

<sup>100</sup> 2821 sayılı Sendikalar Kanununda 28 olan işkolu sayısı STİSK ile 20’ye indirilmiştir. Bu sonuç gıda ile şekerin, dokuma ile derinin, ağaç ile kağıdın, basın-yayın ile gazeteciliğin, kara taşımacılığı ile demiryolu ve hava taşımacılığının, gemi yapımı ile ardiye ve antrepoculuk işkollarının birleştirilmesi ile sağlanmıştır. Bunlar (STİSK, 1 sayılı cetvel); *“1. Avcılık, balıkçılık, tarım ve ormancılık, 2. Gıda sanayi, 3. Madencilik ve taş ocakları, 4. Petrol, kimya, lastik, plastik ve ilaç, 5. Dokuma, hazır giyim ve deri, 6. Ağaç ve kağıt, 7. İletişim, 8. Basın, yayın ve gazetecilik, 9. Banka, finans ve sigorta, 10. Ticaret, büro, eğitim ve güzel sanatlar, 11. Çimento, toprak ve cam, 12. Metal, 13. İnşaat, 14. Enerji, 15. Taşımacılık, 16. Gemi yapımı ve deniz taşımacılığı, ardiye ve antrepoculuk, 17. Sağlık ve sosyal hizmetler, 18. Konaklama ve eğlence işleri, 19. Savunma ve güvenlik, 20. Genel işler.”*

<sup>101</sup> Yarg. 9. HD. 12.02.2013, 2013/1559 E., 2013/5316 K.

işçilerde işveren sendikası kurup, üye olamazlar. Bu ilkenin bir diğer boyutunu ise sendikalar ile siyasi partiler arasındaki ilişkiler oluşturmaktadır. Bu noktada sendikalar ve konfederasyonlar “...siyasi partilerin ad, amblem, rumuz veya işaretlerini kullanamaz” (STİSK, m.26/7).<sup>102</sup> Sendikaların üyelerinin sosyo-ekonomik çıkarlarını gözetirken siyaset yapmaları gerekebilmektedir. Ancak bu faaliyetleri sırasında siyasi partilerle kuracakları organik bağ sendikaları amaçlarından uzaklaştırabilecek ve siyasi partilerin birer uzantısı haline getirebilecektir.

Sendikaların saflığı ilkesi aracılığıyla sendikaların faaliyet amaçları da ortaya konmuş olur. Nitekim sendikalar zıt çıkarları temsil eden taraflar olup özellikle işçi sendikaları üye işçilerle birlikte işçi sınıfının da çıkarlarını temsil eden örgütlerdir. Sendikal saflık ilkesinin sağlanmadığı durumda zıt çıkarı savunan kişiler kuruluşların yönetimini ele geçirecek kuruluşları işleme hale getirebilecektir.

## 2.2. Sendikaların Kuruluş Şekli

### 2.2.1. Sendika Kurucularında Aranılan Şartlar

Sendikaların etkin bir şekilde faaliyette bulunabilmesinin ilk aşamasını kuruluşu ve kurucuları oluşturmaktadır. STİSK m.6/1'e göre; “*Fiil ehliyetine sahip ve fiilen çalışan gerçek veya tüzel kişiler sendika kurma hakkına sahiptir.*” Ancak,

*“...zimmet, irtikâp, rüşvet, hırsızlık, dolandırıcılık, sahtecilik, güveni kötüye kullanma, hileli iflas, ihaleye fesat karıştırma, edimin ifasına fesat karıştırma, suçtan kaynaklanan mal varlığı değerlerini aklama ve kaçakçılık suçlarından birinden mahkûmiyeti bulunanlar sendika kurucusu olamaz.”*

Söz konu suçlar güvene karşı işlenen suçlar olarak nitelendirilmekte olup güven esasına dayalı bir tüzel kişilikte bu kişilerin kurucu olması tehlike oluşturabilecektir (Aktay ve Özdemir Ertürk 2022: 40). Bu suçlardan hüküm giyenlerin kuruluşlarda kurucu olamaması yerinde olmakla birlikte 2821 sayılı Sendikalar Kanundaki düzenlemeye göre suç listesinin kısaltılması yerinde değildir.

2821 sayılı Sendikalar Kanunu m.5/1'e göre sendika kurucusu olabilmek için Türk vatandaşı olmak ve Türkçe okur-yazar olmak şartları bulunmaktaydı. Ancak STİSK döneminde bu şartlar kaldırılmıştır. Bu düzenleme sendikal hakların bir insan hakkı olduğu göz önünde bulundurulduğunda olumlu olarak nitelendirilebilecektir. Ancak Türkiye'de faaliyette bulunacak bir sendikanın kurucularının en azından Türkçe okur-yazar olması yerinde olacaktır (Canbolat 2012: 10).

STİSK'na göre sendika kurucusu veya üyesi olabilmek için işçi veya işveren sıfatına sahip olmak gerekmektedir. Bu durum memurların ve sözleşmeli çalışanların sendika kurmalarının önünde engel teşkil etmekteydi.<sup>103</sup> Ayrıca işveren vekilleri eğer işletmenin bütününü sevk ve idare ediyorsa işveren sayılmaktadırlar. Bu sebeple işçi sendikası kurucusu olamazlar (STİSK, m.2/1/e). STİSK'nda işveren tanımı 4857 sayılı İş Kanunu (İŞK)'na<sup>104</sup> göre daha dar kapsamlı

<sup>102</sup> Bu maddeye aykırı davranışlara 20.743 TL idari para cezası öngörülmüştür (STİSK, m.78/1/ç).

<sup>103</sup> 2001 tarihli 4688 sayılı Kamu Görevlileri Sendikaları ve Toplu Sözleşme Kanunu ile memurlara örgütlenme hakkı tanınmıştır. Kanunun 2. Maddesine göre; “...Devletin veya diğer kamu tüzel kişilerinin yürütmekle görevli oldukları kamu hizmetlerinin görüldüğü genel, katma ve özel bütçeli idareler, il özel idareleri ve belediyeler ile bunlara bağlı kuruluşlarda kamu iktisadi teşebbüslerinde, özel kanunlarla veya Cumhurbaşkanlığı kararnameleriyle ya da bunların verdiği yetkiye dayanarak kurulan banka ve teşekküller ile bunlara bağlı kuruluşlarda ve diğer kamu kurum veya kuruluşlarında işçi statüsü dışında çalışan kamu görevlileri...” sendikalaşabilecektir.

<sup>104</sup> RG 10/06/2003, 25134

olarak yapılmıştır. Bu sebeple işletmenin bütünün sevk ve idare etmeyen ama İŞK'na göre işveren vekili olanlar işçi sendikası kurabilirler.

STİSK'nda sendikanın kurulacağı işkolunda belirli bir süre çalışma şartı aranmamaktadır. 274 sayılı Kanunun 1317 sayılı Kanun ile değişik m.11/1'e göre işçi sendikası kurabilecek işçinin sendikanın kurulacağı işkolunda en az 3 yıldan beri eylemli olarak çalışmış olması hükmü bulunmaktaydı. Bu hükme ilişkin Anayasaya uygun denetimine göre sendikanın kurulacağı işkolunda belirli bir süre çalışma şartı getirilmesinde sakınca bulunmamaktadır. Ancak belli bir işkolunda çalışan işçilerin sorunlarını kavramak için az bir süre yeterli olacaktır. Bu sebeple 3 yıl olarak öngörülen süre hakkın özüne dokunan bir sınırlama olarak değerlendirilmiştir.<sup>105</sup> STİSK dönemine gelindiğinde ise işçinin “sendikanın kurulacağı işkolunda fiilen çalışıyor olması” değil “fiilen çalışıyor olması” yeterlidir. Bu durum kurucusu olduğu sendikanın işkolunda çalışan işçilerin sorunlarını bilmeyen kişilerin sendika kurucusu olmasıyla sonuçlanabilecektir.

Sendika kurucularına ilişkin tartışmalı konulardan bir tanesi de bir sendikaya üye olan işçinin bir başka sendikanın kurucusu olup olamayacağı hususudur. Kanaatimizce aynı zamanda aynı işkolunda birden fazla sendikaya üye olunamayacağı için (STİSK m.17/3) aynı işkolunda bir sendikaya üyeyken bir diğersinin kurucusu olmak mümkün değildir.

### *2.2.2. Sendikaların Kuruluş Aşamaları*

Sendika veya konfederasyon kurucuları, Sendikalar ve Toplu İş Sözleşmesi Kanunu'nun 7. maddesinde yer alan şartlara riayetle hazırladıkları tüzüğü ve diğer gerekli belgelerini sendika merkezinin bulunacağı ilin valiliğine vermek suretiyle tüzel kişilik kazanmış olurlar. Tüzüğün valiliğe verilmesi kuruluş izni almak amacına yönelik olmayıp bildirim niteliğindedir.

Vali 15 gün içinde tüzük ve kurucuların listesini Çalışma ve Sosyal Güvenlik Bakanlığı'na gönderir. Bakanlık, kuruluşun adını, merkezini ve tüzüğünü 15 gün içinde resmi internet sitesinde ilan eder. Valilik kanuna aykırılık görürse bir ay içinde giderilmesini ister. Giderilmezse bakanlığın veya ilgili valiliğin başvurusu üzerine mahkeme gerekli gördüğü takdirde kurucuları da dinleyerek 3 işgünü içinde kuruluşun faaliyetinin durmasına karar verebilir. Mahkeme kanuna aykırılığın veya eksikliğin giderilmesi için 60 günü aşmayan süre verir. Bu sürenin sonunda kuruluş kapatılır (STİSK, m.7/2-4). Kapatma kararı kesin nitelikte olmayıp Yargıtay'a başvurulabilecektir. Bu durum sendikal özgürlüklerin korunması adına olumlu niteliktedir.

### *2.3. Konfederasyonların Kuruluşu*

Konfederasyon değişik işkollarında en az beş sendikanın bir araya gelmesi suretiyle kurulur (STİSK, m.2/1/f). Hüküm temelini Anayasa'dan almakta olup Anayasa m.51/1'e göre işçiler ve işverenler sendikalar ve üst kuruluşlar kurabilirler. STİSK'nda sadece konfederasyonların kurulmasına ilişkin esaslara yer verilmiş olup federasyonlardan bahsedilmemiştir. Bu durum Türkiye'nin tarafı olduğu 87 sayılı ILO sözleşmesine aykırı niteliktedir (Gülmez 1988: 448). Ancak STİSK'nun amaçlarında da yer aldığı üzere benimsenen işkolu sendikacılığı ilkesinin amacı güçlü bir sendikalaşmanın sağlanmasıdır. Oysa federasyon şeklinde yapılanma bu amaca uygun değildir. Bu sebeple federasyon şeklinde örgütlenmeye yer verilmemesi yerindedir (Çelik vd. 2016: 671). Ayrıca ILO düzenlemesinin federasyon ve konfederasyonların kurulmasını zorunlu tutmamaktadır, sadece serbest bırakmaktadır (Sur 2015: 146).

STİSK'nda konfederasyon kuruculuğu için sendika kurucularını temsil eden gerçek kişilerde aranacak niteliklere ilişkin bir düzenleme yer almamaktadır. Ancak STİSK m.6/2'ye göre;

<sup>105</sup> AYM, E.1970/48, K.1972/3, 09/02/1972.

*“İşveren sendikası kurucusunun tüzel kişi olması hâlinde tüzel kişiyi temsil eden gerçek kişide de birinci fıkrada belirtilen şartlar aranır.”* Konfederasyon kuruluş usulü hakkında özel bir hüküm bulunmadığı için sendikaların kuruluş usulünün uygulanması yerinde olacaktır (Çelik vd. 2016: 674).

### 3. SENDİKALARIN ORGANİZASYONU

STİSK’de kuruluşların organlarının üye sayılarının belirlenmesinde serbestlik tanınmamıştır. STİSK m.9/1’e göre;

*“Kuruluşun ve şubelerinin organları; genel kurul, yönetim kurulu, denetleme kurulu ve disiplin kuruludur. Bu organlardan genel kurul dışında kalanların üye sayıları üçten az dokuzdan fazla; konfederasyonların yönetim kurullarının üye sayıları beşten az yirmi ikiden fazla ve şubelerin genel kurul dışındaki kurullarının üye sayıları üçten az beşten fazla olamaz. Genel kurul dışındaki organlara asıl üye sayısı kadar yedek üye seçilir”*

Bu kapsamda organların üye sayılarının belirlenmesinde serbestlik tanınmamıştır. 2821 sayılı Kanuna göre denetim ve disiplin kurullarının üye sayıları arttırılırken yönetim kurulu üye sayısı korunmuş, konfederasyonların yönetim kurulu üye sayısı ise işkolu sayısının düşmesinden mütevellit 29’ dan 22’ye indirilmiştir (Önsal 2013: 30).

*“Kuruluşlar ihtiyaca göre başka organlar da kurabilir. Ancak genel kurum ile yönetim, denetim ve disiplin kurullarının görev ve yetkileri bu organlara devredilemez” (STİSK, m.9/2).*

*“Kuruluşların genel kurul dışındaki organlarına seçilebilmek için 6 ncı maddede aranan şartlara sahip olmak gerekir. Bu şartlara sahip olmayan birinin seçildiğini tespit eden valiliğin veya Bakanlığın başvurusu üzerine mahkeme, bu kişinin görevine son verir. Mahkemenin kararı kesindir” (STİSK, m.9/3). “Genel kurul dışındaki organlara seçilenlerin 6 ncı maddede sayılan suçlardan biri ile mahkum olması halinde görevleri kendiliğinden sona erer” (STİSK, m.9/5).*

*“Kuruluş ve şube yönetim, denetleme ve disiplin kurulu üyelerinin görevleri, milletvekili veya belediye başkanı seçilmeleri durumunda kendiliğinden sona erer” (STİSK, m.9/6).*

*“Tüzükte daha yüksek bir yeter sayı öngörülmemişse, genel kurul dışında kalan organlar için; toplantı yeter sayısı kurul üye sayısının salt çoğunluğu, karar yeter sayısı toplantıya katılanların salt çoğunluğudur” (STİSK, m.9/7).*

#### 3.1. Sendikaların Organları

##### 3.1.1. Genel Kurul

Genel kurul sendikaların en üst düzey karar alma organıdır. Ayrıca sendikal işlerin görüldüğü ve denetleme yetkisinin kullanıldığı yerdir (Şahlanan 1980). Genel kurulun görev ve yetkileri göz önünde bulundurulduğunda genel kurulun sendikaların en önemli karar organı olduğu söylenebilecektir (Aydın 2016: 123).

Genel kurul tüzüğünde yer alan esaslara göre üye ve delegelerden oluşmaktadır (STİSK, m.10/1). STİSK’nda üyenin belli bir sayıyı aşması durumunda delege usulünün söz konusu olacağı gibi bir hususa yer verilmemiştir ve konu sendika tüzüğüne bırakılmıştır (STİSK, m.10/3). Genel kurulun üyelerden oluşması kural olmakla birlikte tüzüklerine bu yönde bir

hüküm koymaları şartıyla, üyelerin seçtikleri delegelerden oluşması da mümkündür (Aydın 2016: 123). Genel kurulun delegelerden de oluşabilmesi temsili demokrasiye benzer bir durumu ifade etmektedir (Şahlanan 1980: 121).

*“Delege sıfatı, bir sonraki olağan genel kurul için yapılacak delege seçimi tarihine kadar devam eder”* (STİSK, m.10/2). *“Delege seçiminin usul ve esasları kuruluşun tüzüğü ile belirlenir. Ancak tüzüklere delege seçilebilmeyi engelleyici hükümler konulamaz”* (STİSK, m.10/3). Çünkü genel kurulun yapısı bir sendikanın demokratik yapıya sahip olup olmadığının aynasıdır.

Tüm bunlar göz önüne alındığında sendikaya üye olan herkes delege olabilir. Delege seçimi genel kurulda yapılabileceği gibi (STİSK, m.14) genel kurul dışında da delege seçimi yapılabilir (STİSK, m.16).

### 3.1.1.1. Genel Kurulun Görev ve Yetkileri

Derneklerde olduğu gibi işçi ve işveren kuruluşlarında da en yetkili organ genel kuruldur. Genel kurulun en üst karar verme yetkisine ek olarak en üst denetleme yetkisi de bulunmaktadır (Çelik vd. 2016: 699). Ayrıca genel kurul en üst şikayet organı konumundadır (Özsunay 1986: 172).

Genel kurulun görev ve yetkileri ise(STİSK, m.11/1);

*“a) Organların seçimi, b) Tüzük değişikliği, c) Yapılacak ilk genel kurula sunulması ve geçmişe etkili olmaması kaydıyla ilgili makamlar veya mahkemelerce kanuna aykırı görülerek düzeltilmesi istenen konular hakkında yönetim kuruluna yetki verilmesi, ç) Yönetim kurulu ve denetleme kurulu raporları ile yeminli mali müşavir raporlarının görüşülmesi, d) Yönetim kurulu ve denetleme kurulunun ibrası, e) Bütçenin kabulü, f) Yönetim kurulu, denetleme kurulu ve disiplin kurulu üyelerine verilecek ücret, tazminat, ödenek ve yolluklar ile sosyal hakların belirlenmesi, g) Taşınmaz satın alınması veya mevcut taşınmazların satılması hususunda yönetim kuruluna yetki verilmesi, ğ) Üst kuruluş kurucusu olma, üst kuruluşlara üye olma veya üyelikten çekilme, h) Şube açma, birleştirme veya kapatma, bu konuda tüzükte belirlenen esaslar doğrultusunda yönetim kuruluna yetki verilmesi, ı) Birleşme veya katılma, i) Uluslararası kuruluşun kurucusu olma, uluslararası kuruluşlara üye olma veya üyelikten çekilme, j) Kuruluşun feshi, k) Mevzuat veya tüzükte genel kurulca yapılması öngörülen diğer işlemleri yerine getirme ve başka bir organa bırakılmamış konuları karara bağlama”dır.*

Tüm bunlar değerlendirildiğinde STİSK’na göre genel kurulun yetkileri sınırlı değildir (Narmanlıoğlu 1998: 136). Ancak şube genel kurullarının ki sınırlıdır (STİSK, m.11/2) (Çelik vd. 2016: 700).

### 3.1.1.2. Genel Kurulda Yapılacak Seçimlerde Uyulacak Esaslar

Genel kurulda yapılacak olan *“...yönetim kurulu, denetleme kurulu ve disiplin kuruluna üye seçimi ile delege seçiminin, yargı gözetimi altında serbest, eşit, gizli oy, açık sayım ve döküm esasına ve tüzük hükümlerine göre...”* gerçekleştirilmesi gerekmektedir (STİSK m.14/1).

Yargı gözetimi STİSK’nda ayrıntılı bir şekilde düzenlenmiştir. Buna göre; *“Hâkim, seçime katılacak ve oy kullanacak üye veya delegeleri belirleyen listeleri inceleyerek onaylar ve ilan edilmek üzere bir nüshasını ilgili kuruluş veya şubeye verir. İlgili kuruluş onaylı listeyi genel kurul toplantı tarihinden yedi gün önce kuruluş merkez veya şube binasında asmak suretiyle ilan eder. İlan süresi üç gündür”* (STİSK, m.14/3). *“İlan süresi içerisinde seçim kurulu*

*başkanlığına yapılacak itirazlar, en geç iki gün içinde incelenir ve kesin olarak karara bağlanır. Bu suretle kesinleşen listeler ile toplantıya ilişkin diğer hususlar hâkim tarafından onaylanarak ilgili kuruluş veya şubeye gönderilir” (STİSK, m.14/4).*

*“Seçim kurulu başkanlığı, kuruluşun üyesi olmayan kişiler arasından bir başkan ve seçimlerde aday olmayan üyeler arasından iki üye belirleyerek seçim sandık kurulunu oluşturur. Seçim sandık kurulu yedek başkan ve üyeleri de aynı şekilde belirlenir. Seçim sandık kurulu, seçimlerin yapılması ve oyların sayımı ile görevlidir” (STİSK, m.14/5). “Seçimlerde aday olanların listeleri, başkanlık divanınca düzenlenerek ilgili seçim kurulu başkanlığına mühürlenmek üzere verilir” (STİSK, m.14/6). “Listede adı bulunanlar, resmî kimlik belgesi göstermek ve listeyi imzalamak suretiyle oy kullanır. Oy, sandık kurulu başkanı tarafından adayları gösteren ve seçim kurulu başkanlığınca mühürlenmiş listedeki isimlerin işaretlenmesi suretiyle kullanılır. Seçilecek organı oluşturan üye sayısından fazla adayın işaretlendiği oy pusulaları ile diğer kâğıtlara yazılan oylar geçersiz sayılır” (STİSK, m.14/7). “Seçim süresinin sonunda seçim sonuçları, seçim sandık kurulu tarafından bir tutanakla tespit edilir ve bir nüshası seçim yerinde asılmak suretiyle duyurulur” (STİSK, m.14/8).*

*“Kullanılan oylar ve diğer belgeler tutanağın bir nüshası ile birlikte üç ay süreyle saklanmak üzere yetkili seçim kurulu başkanlığına verilir. Seçim sonuçları anılan başkanlık tarafından derhâl ilan edilir ve ilgili kuruluş veya şubesine bildirilir” (STİSK, m.14/9).*

### 3.1.1.3. Genel Kurulun Toplantı Zamanı ve Esasları

Sendikaların politikaları genel kurulda belirlenmektedir. Genel kurul üç farklı şekilde toplanmaktadır. Bunlar kuruluş genel kurulu, olağan genel kurul ve olağanüstü genel kuruldur. *“Kuruluşların ilk genel kurulu tüzel kişiliğin kazanılmasından, şubelerin ilk genel kurulu ise kuruluş tarihinden itibaren altı ay içinde yapılır” (STİSK, m.12/1).* Bunun sebebi sendikanın bir an önce demokratik yapıya kavuşmasının sağlanması ve organlarda görev yapacak kişilerin de altı ay içinde yapılacak genel kurul toplantısında seçilmiş olmasını sağlamaktır (Şahlanan 1980: 132).

Sendikaların ilk genel kurul toplantısından sonra varsa tüzüklerinde belirtilen tarihte yoksa kanunda belirtilen tarihlerde yapılan toplantılara olağan genel kurul toplantısı denir (Narmanlıoğlu 1998: 126). Bir Yargıtay kararına göre ise; *“Kanunda ve daha kısa süre belirlenmesi koşuluyla tüzükte belirlenen sürelerde düzenli olarak yapılması zorunlu olan ve yapılması için bir sebebin ortaya çıkmasının gerekli olmadığı kurul toplantıları”*dır.<sup>106</sup> Olağan genel kurul en geç dört yılda bir toplanır (STİSK, m.12/2).<sup>107</sup> Söz konusu süre demokratik işleyiş açısından sakıncalıdır. Demokratik işleyiş açısından genel kurulların uzun olmayan sürelerle bir araya gelmesi gerekmektedir (Kutal 2012: 162).

Tüzükte olağan genel kurul toplantısı için asgari bir sürenin belirlendiği fakat azami bir sürenin belirlenmediği durumda genel kurul asgari süreden sonra ancak Kanunda belirtilen azami süreden önce yapılmalıdır.<sup>108</sup>

*“İki genel kurul toplantısı arasındaki döneme ait faaliyet ve hesap raporu, yeminli mali müşavir raporu, denetleme kurulu raporu ve gelecek döneme ait bütçe teklifi toplantı tarihinden on beş gün önce genel kurula katılacaklara gönderilir” (STİSK, m.12/3).*

*“Olağanüstü genel kurul, yönetim kurulu veya denetleme kurulunun gerekli gördüğü hâllerde ya da genel kurul üye veya delegelerinin beşte birinin yazılı isteği üzerine altmış gün içinde*

<sup>106</sup> Yarg. 22. HD. 17/02/2014 E. 3515 K. 2500

<sup>107</sup> Bu süre azami süre olup, tüzüğe konulacak hükümlerle sürenin kısaltılması mümkündür.

<sup>108</sup> Yarg. 9. HD. 14/03/2006 E. 6786 K. 6621

yazılı istekteki konuları öncelikle görüşmek üzere toplanır. Talep tarihi itibarıyla olağan genel kurul toplantı tarihine altı aydan az bir süre kalması hâlinde olağanüstü genel kurula gidilemez; ancak, isteğe konu olan hususlar olağan genel kurul gündemine alınır” (STİSK, m.12/4). Her olağanüstü genel kurul talebinin genel kurulun toplanmasıyla sonuçlanması gerekmez. Aksi durumda azınlığın haklarını kötüye kullanarak yönetim kurulunu çalışmaktan alıkoymasına söz konusu olabilir. Hakkın kötüye kullanılması halleri dışındaysa yönetim kurulunun genel kurula çağırma yükümlülüğü bulunmaktadır (STİSK, m.12/5) (Çelik vd. 2016: 696; Tuncay 1998: 240).

“Yukarıdaki hükümlere aykırı hareket eden kuruluş veya şube yönetim kuruluna; kuruluşun üyelerinden birinin veya durumu tespit eden Bakanlığın başvurusu üzerine, mahkeme kararıyla işten el çektirilir. Mahkeme, ayrıca genel kurulu kanun ve tüzük hükümlerine göre en kısa zamanda toplamak ve yeni yönetim kurulu seçilinceye kadar kuruluşu yönetmekle görevli olmak üzere 22/11/2001 tarihli ve 4721 sayılı Türk Medeni Kanunu hükümleri gereğince bir veya üç kayyım tayin eder” (STİSK, m.12/6).

Bu hükümler sayesinde sendika yönetimi genel kurul üyelerince denetlenebilir ve görev süresi sona ermiş olan yöneticilerin daha fazla yönetimde kalmaları engellenmiş olacaktır (Aydın 2016: 27).

#### 3.1.1.4. Genel Kurulun Toplantı ve Karar Yeter Sayıları ve Esasları

“Genel kurulun toplantı yeter sayısı üye veya delege tam sayısının salt çoğunluğudur. Tüzükte daha yüksek bir yeter sayı belirlenebilir. İlk toplantıda yeter sayı sağlanamazsa ikinci toplantı en çok on beş gün sonraya bırakılır. Bu toplantıya katılanların sayısı, üye veya delege tam sayısının üçte birinden az olamaz” (STİSK, m.13/1). “Delegelerin veya üyelerin genel kurula katılmaları ve oy kullanmaları engellenemez” (STİSK, m.13/2).

“Genel Kurulun karar yeter sayısı toplantıya katılan üye veya delege sayısının salt çoğunluğudur. Ancak bu sayı üye veya delege tam sayısının dörtte birinden az olamaz. Tüzükte daha yüksek bir yeter sayı belirlenmemişse, tüzük değişikliği, fesih, birleşme, katılma, üst kuruluşun veya uluslararası kuruluşun kurucusu olma, üst kuruluşlara ve uluslararası kuruluşlara üyelik ile üyelikten çekilme hâllerinde karar yeter sayısı üye veya delege tam sayısının salt çoğunluğudur” (STİSK, m.13/3). Kararların salt çoğunlukla alınabilmesi sendikal demokrasiye katkı sağlamaktadır.

#### 3.1.1.5. Genel Kurulun Denetimi

##### 3.1.1.5.1. Genel Kurulda Yapılan Seçimlere Yargı Denetimi

Genel kurulun ve genel kurulun faaliyetlerinin hukuka aykırılığı ve kararlarının iptali mümkündür (Arıcı 2022: 82). Bu kapsamda STİSK’nda genel kurulda yapılan seçimlere itiraz ve iptal davası yollarını düzenlemiştir.

“Genel kurulda yapılan organ ve delege seçimlerinin devamı sırasında yapılan işlemlere ilişkin olarak seçim sonuç tutanaklarının düzenlenmesinden itibaren iki gün içinde yapılacak itirazlar hâkim tarafından aynı gün incelenir ve kesin olarak karara bağlanır. İtiraz süresinin geçmesi ve itirazların karara bağlanmasından hemen sonra hâkim, 14 üncü madde hükümlerine göre kesin sonuçları ilan eder ve ilgili kuruluş veya şubesine bildirir” (STİSK, m.15/1).

“Bakanlık veya kuruluş ya da şubesinin üye ve delegeleri; kanun ve tüzük hükümlerine aykırı olarak genel kurul ve seçim yapılması veya seçim sonuçlarını etkileyecek ölçüde bir usulsüzlük ya da kanuna aykırı uygulama iddiasıyla, bu işlemlerin veya genel kurulun iptali için genel kurul tarihinden itibaren bir ay içerisinde dava açabilir. Dava basit yargılama usulüne göre



*iki ay içerisinde sonuçlandırılır. Kararın temyizi hâlinde Yargıtay'ca on beş gün içinde kesin olarak karar verilir” (STİSK, m.15/2).*

*“Genel kurulun veya genel kurulda yapılan organ seçiminin iptaline karar verildiği takdirde mahkeme; genel kurulu kanun ve tüzük hükümlerine göre en kısa zamanda toplamak, seçimleri yapmak ve yeni yönetim kurulu seçilinceye kadar kuruluşu yönetmekle görevli olmak üzere, 4721 sayılı Kanun hükümleri gereğince bir veya üç kayyım tayin eder ve görev sürelerini belirler” (STİSK, m.15/3).*

#### 3.1.1.5.2. Genel Kurulda Alınan Kararların Yargı Denetimi

Genel kurulun kanunda ve tüzükte öngörülen hükümlere aykırı şekilde toplanması ve karar alması durumundaki yaptırımlar Sendikalar ve Toplu İş Sözleşmesi Kanununda düzenlenmemiştir. Ancak Türk Medeni Kanunu'nun 83.maddesinde buna uygun bir düzenleme vardır. Buna göre aşağıdaki şartların oluşması durumunda kararların iptali istenebilir;

- Genel kurul tarafından alınmış bir kararın olması
- Bu kararın kanun, tüzük hükümlerine aykırı olması veya dürüstlük kuralına aykırı olması
- Kararın iptalini isteyen davacının toplantıda hazır bulunmuş ancak karar doğrultusunda oy kullanmamış ya da genel kurul toplantısına katılmamış olması gerekmektedir.

Tüm bu koşulların oluşması durumunda,

*“Toplantıda hazır bulunan ve kanuna veya tüzüğe aykırı olarak alınan genel kurul kararlarına katılmayan her üye, karar tarihinden başlayarak bir ay içinde; toplantıda hazır bulunmayan her üye kararı öğrenmesinden başlayarak bir ay içinde ve her hâlde karar tarihinden başlayarak üç ay içinde mahkemeye başvurmak suretiyle kararın iptalini isteyebilir” (TMK, m.83/1).*

#### 3.1.2. Yönetim Kurulu

STİSK'e göre sendika yöneticisi, sendikaların ve şubelerinin yönetim kurulu üyelerini ifade etmek için kullanılmaktadır (STİSK, m.16/2). Sendika yöneticisi olarak faaliyet gösterebilmek için kurucularda olan niteliklere haiz olmak gerekmektedir. Bu kapsamda kişinin belirli suçlardan hüküm giymemiş olması ve bir hizmet akdine dayalı olarak çalışması gerekmektedir. Oysa 2821 sayılı Sendikalar Kanunu'nun ilk halinde kişinin yönetim kurulunda üye olabilmesi için en az 10 yıl fiilen çalışmış olması gerekmektedir (m.14/14). Bu süre sendikal haklara bir müdahale olarak değerlendirilmiş ve 2001 yılında Anayasa'dan çıkarılmıştır. Gerçekten de Anayasal dayanağı olmayan bir sınırlandırma olsa da sendikanın yönetiminden sorumlu kurulun üyelerinin kısa da olsa belirlenen bir sürelerle fiilen çalışmış olması yerinde olabilecektir.

Yönetim kurulu üye sayıları “...üçten az dokuzdan fazla, konfederasyonların yönetim kurullarının üye sayıları beşten az yirmi ikiden fazla ve şubelerin genel kurul dışındaki kurulların üye sayıları üçten az beşten fazla olamaz. Genel kurul dışındaki organlara asıl üye sayısı kadar yedek üye seçilir” (STİSK, m.9/1). Yönetim kurulu üye sayılarının Kanun ile belirlenmiş olması sendikal hürriyete müdahale niteliğinde olmayıp sendikalarının yönetiminden verimliliğini artırma amacındadır (Arıcı 2022: 86).

6356 sayılı Kanunda kuruluş yönetim kurullarının görev ve yetkilerine ilişkin bir düzenleme bulunmamaktadır. Yönetim kurulunun görev ve yetkilerinin kural olarak kuruluşun tüzüğünde gösterilmesi gerekmektedir (STİSK, m.8/1, b). Yönetim kurullarının görevleri arasında;

“sendikanın gelir ve giderlerine ilişkin işlemlerin yapılması, bütçenin hazırlanması, taşınmazların yönetimi, aidatların toplanması, sendika tesislerinin üyelerin yararlanmasına hazır tutulması ve sendikada çalışacak işçilerin işe alınmaları ve ayrıca genel kurul tarafından verilen diğer görevlerin yerine getirilmesi kuruluşların yönetim kurullarının görevleri arasında...” belirtilebilir (Sümer 2016: 199). Yönetim kurulunun görevlerinin Kanun’da ayrıntılı bir şekilde belirtilmesi yönetim kurulunun işlevleri düşünüldüğünde mümkün gözükmemektedir. Bu sebeple yönetim kurulları hukuki nitelikteki düzenlemelere ve genel kurul kararlarına göre yönetecektir.

Yönetim kurulu en basit haliyle sendikanın yönetiminden sorumludur. Sendikalar demokratik işleyişi takip eden güvene dayalı örgütlerdir. Bu sebeple genel kurulun güvenini kaybeden yönetim kurulu görevden alınır (Şahlanan 1980: 188–189). Bir başka deyişle yönetim kurulu genel kurula karşı sorumludur

Yönetim kurulunun üyeleriyle sendika arasındaki ilişki vekalet sözleşmesi olarak nitelendirilmelidir. Bu doğrultuda yönetim kurulunun sorumluluğunun da vekalet ilişkisine uygulanan hükümlere tabi olması gerekmektedir (Narmanlıoğlu 1998: 145).

### 3.1.3. Denetleme Kurulu

Denetim kurulunun temel görevi yönetim kurulunun faaliyetlerinin denetlenmesidir. Denetimde yönetim ve işleyişin, gelir, gider ve bilançolarının ve bunlarla ilgili işlemlerin kanun, tüzük ve genel kurul kararlarına uygunluğu incelenir (STİSK, m.29/1). Denetleme kurulu inceleme sonucunda hazırladığı raporları genel kurula sunar ve raporlar burada görüşülür (STİSK, m.11/1, ç). Denetleme kurulunun görev ve yetkilerinin kural olarak kuruluşun tüzüğünde gösterilmesi gerekmektedir (STİSK, m.8/1, b).

Denetleme kurulunun görev ve yetkileri 2821 sayılı Sendikalar Kanununu m.19’da şu şekilde sıralanmıştır;

*“1. Yönetim kurulu faaliyetlerinin genel kurul kararlarına uygun olarak yapılıp yapılmadığının denetlenmesi, 2. Sendika veya konfederasyonun tüzüğüne uygun olarak idari ve mali denetlemede bulunulması, 3. Yönetim kurulundan genel kurulun olağanüstü toplantıya çağırılmasının istenmesi, 4. Sendika veya konfederasyonun tüzüğünde gösterilen diğer denetleme görevlerinin yapılması, 5. Denetleme raporunun hazırlanarak genel kurula sunulması.”*

Kuruluşların gelir ve giderlerinin mali denetimleri en geç iki yılda bir denetim yetkisine sahip yeminli mali müşavirlerce yapılır. “Bu denetimin yapılmış olması, denetleme kurulunun yükümlülüğünü ortadan kaldırmaz” (STİSK, m.29/2). “Kuruluşlar, faaliyet, dış denetim ve denetleme kurulu raporları ile genel kurul kararlarını uygun vasıtalarla derhal yayınlar” (STİSK, m.29/3). İç ve dış denetim esasları işçi ve işveren konfederasyonlarının görüşleri alınarak Bakanlıkça çıkarılacak bir yönetmelikle (Sendika ve Konfederasyonların Denetim Esasları ve Tutacakları Defterler ile Toplu İş Sözleşmesi Sicili Hakkında Yönetmelik<sup>109</sup>) belirlenir.

Sendikalarda denetim kurulunun denetim görevini gerektiği gibi yerine getirebilmesinin sağlanması için bazı problemlere çözüm bulunması gerekir. Buna göre, denetim kurulu üyelerinin genel merkez yöneticileri ile seçilmeleri aralarında kader birliği oluşturmakta ve gerçek bir iç denetim yapmalarını zorlaştırmaktadır. Öte yandan, uygulamada, sendikal denetimin denetim alanı mali alanla sınırlıdır. Bu durum diğer alanların denetlenmesinin ihmal

<sup>109</sup> R.G. 26/11/2013, 28833

edilmesine sebep olduğu gibi denetleme kurulu üyelerinin mali bilgilerinin sınırlı olması sebebiyle denetimlerin gerektiği gibi yapılması önünde ciddi bir engeldir (Lordoğlu 2004: 92–93).

Anayasaya göre, Cumhurbaşkanlığına bağlı olarak kurulan Devlet Denetleme Kurulu, Cumhurbaşkanı'nın isteği üzerine, bu hükümde belirtilen diğer kuruluşlarda olduğu gibi her düzeydeki işçi ve işveren meslek kuruluşlarında her türlü inceleme, araştırma ve denetlemeleri yapar (Anayasa, m.108/I). Bu denetim şekli olağanüstü denetim şekli olarak nitelendirilebilir (Çelik vd. 2016: 714).

Ayrıca sendika ve konfederasyonlara da uygulanan Dernekler Kanunu'nun 20. maddesi uyarınca kolluk kuvvetlerinin genel güvenlik denetimi de vardır (Şakar 2016: 382).

Demokrasilerde yöneticilerin denetimi keyfi yönetimin önüne geçilmesi açısından oldukça büyük öneme sahiptir (Aydın 2016: 182). Sendikaların hesaplarının açık ve şeffaf olması gerekmektedir. Sendikalarda gelirlerin nerelere harcandığının hesabının verilmesi, demokratik ilkelere dayalı bir sendikacılığın gelişmesini sağlayabilecektir (Lordoğlu 2004: 95).

#### *3.1.4. Disiplin Kurulu*

Sendika üyeleri sendika tüzüğüne ve genel kurul ve yönetim kurulu kararlarına uygun davranmak sorumluluğundadır. Disiplin kurulu ise sendika üyelerini denetlemekle sorumludur. Disiplin kurulunun görev ve yetkilerinin kural olarak kuruluşun tüzüğünde gösterilmesi gerekmektedir (STİSK, m. 8/1, b).

Disiplin kurulunun üye sayısı üçten az dokuzdan fazla ve şubelerin disiplin kurullarının üye sayısı üçten az beşten fazla olamaz. Disiplin kuruluna asıl üye sayısı kadar yedek üye seçilir (STİSK, m.9/1).

*“Tüzükte daha yüksek bir yeter sayısı öngörülmemişse, disiplin kurulu toplantı yeter sayısı üye sayısının salt çoğunluğu, karar yeter sayısı toplantıya katılanların salt çoğunluğudur”* (STİSK, m.9/7).

Disiplin kurulu sendika üyeliğinden çıkarma cezası verme yetkisine sahip değildir. Bu yetki genel kurul aittir ve disiplin kuruluna aktarılması mümkün değildir. Bunun dışında kalan uyarı, kınama, üyelikten geçici çıkarma ve sendika yönetiminin görevden geçici olarak uzaklaştırılması gibi cezalar verebilir (Sümer 2016: 200). Ancak bu kararlar genel kurulun onayı ile kesinleşmektedir (STİSK, m.19/4).

## **GENEL DEĞERLENDİRME VE SONUÇ**

Sendikalar ve Konfederasyonlar işçilerin başta ekonomik hak ve çıkarlarını korumak amacıyla doğmuş olmuş zaman içinde sosyal çıkarları da gözeten örgütlere dönüşmüştür. Sendika ve konfederasyonlar demokratik ilkelere bağlı olarak kurulan ve yönetilen kuruluşlardır. Sendikal süreçler sonunda ise demokratik toplumun gereklerine katkı sağlanmaktadır.

STİSK'na göre bir işkolunda birden fazla sendika kurulabilecektir. Bu sayede işçiler çok sayıda sendikadan istediğine üye olabilecek hatta kendi sendikalarını kurabileceklerdir. Ancak toplu iş sözleşmesi süresince toplu iş sözleşmesi yetkisi elde edebilmek için sendikanın üye sayısının işkolu barajının üzerinde olması gerekmektedir. Çok sayıda sendikanın işkolu barajını aşmadığı durumda ise sendika çokluğu ilkesi işleyemeyecektir. Bu sebeple sendika çokluğunun sağlanamadığı durumlarda işkolu barajı düzeyinin esneği bir uygulama sendika çokluğu ilkesinin işlerliği adına daha yararlı olacaktır.

İşkolu sendikacılığı ilkesi aynı meslekte ya da aynı işyerinde çalışan kişilerin bir araya gelerek dayanışma içinde hak ve çıkarlarını korumalarını mümkün kılmaktadır. Ancak işkolunun tespitindeki zorluklar çeşitli sorunlara sebep olmaktadır. Bunların başında asıl işin tespiti gelmektedir. Asıl işin tespitinde değişmez ilkelerin belirlenmesinin mümkün olmaması bilirkişi kararlarının önemini artırmaktadır. Bu kapsamda bilirkişilerin sendikanın muhtemel işkolları açısından uzmanlığı olan kişilerden seçilmesi ve keşif yaparak belirli kriterlerle sınırlı olmayacak şekilde değerlendirme yapması gerekmektedir.

Sendikaların işverenlere ve devlete karşı bağımsız olması gerekmektedir. Bu kapsamda işçilerin işveren sendikası kurup üyesi olamayacakları gibi işverenlerin de işçi sendikası kurup üyesi olmalarının önüne geçilmektedir. Sendikaların saflığı ilkesi sayesinde sendikal zıt çıkarları etkili bir şekilde temsil etme yeteneğine haiz olabilmektedir. Sendikal saflığın sağlanamadığı durumda ise kuruluşlar işleyemez hale gelebilmektedir.

Sendika kurucusu olabilmek için belirli suçlardan mahkum olmamak ve fiilen çalışıyor olmak gerekmektedir. Bunlardan suç listesinin 2821 sayılı Sendikalar Kanunu döneminde göre kısaltılması yerinde değildir. Benzer şekilde 2821 sayılı yasa döneminde sendikanın kurulacağı işkolunda en az 3 yıldan beri çalışıyor olmak hükmü bulunmaktayken STİSK döneminde bu düzenleme terkedilmiştir. Ancak bu durum sendika kurucularının sendikanın işkolunda çalışan işçilerin sorunlarını bilmeyen kişilerden oluşması sonucunu doğurabilecektir. Bu sebeple 3 yıldan daha kısa olmakla birlikte bir sürenin belirlenmesi yerinde olacaktır.

Sendika kurucularına ilişkin bir diğer eleştiri ise sendika kurucularının Türkçe okur-yazar olmasının gerekmemesi hakkındadır. Türkiye’de faaliyette bulunacak bir sendikanın kurucularının en azından Türkçe okur-yazar olması gerekirdi. Sendika kurucularına ilişkin son olarak; bir sendika üyesinin sendika kurucusu olup olamayacağı hakkındadır. Kanaatimizce aynı zamanda aynı işkolunda birden fazla sendikaya üye olunamayacağı için aynı işkolunda bir sendikaya üyeyken bir diğerinin kurucusu olmak mümkün değildir.

Sendika genel kurulları sendikaların en üst düzey karar organlarıdır. Olağan genel kurulların dört yılda bir toplanması demokratik işleyiş açısından uzun olup daha kısa sürelerle bir araya gelmelerinde yarar bulunmaktadır. Her olağanüstü genel kurul talebinin ise kabul edilmesi gerekmemektedir. Nitekim kabul edilmesi durumunda azınlığın haklarını kötüye kullanarak yönetim kurulunun çalışmasını engellemesi söz konusu olacaktır. Hakkın kötüye kullanılması söz konusu olmadıyındaysa yönetim kurulunun genel kurula çağırma sorumluluğu bulunmaktadır.

Sendikaların zorunlu organlarından yönetim kurullarının görev ve yetkilerine ilişkin STİSK’nda bir düzenleme bulunmamaktadır. Ancak yönetim kurulunun en basit haliyle sendikanın yönetiminden sorumlu olduğu göz önünde bulundurulursa her bir görevinin sıralanması mümkün olmayacaktır.

2821 sayılı yasa döneminde sendika yönetim kurulu üyelerinin en az 10 yıl fiilen çalışmış olması gerekmekteydi. Bu sınırlama Anayasa tarafından korunan sendikal haklara ilişkin bir sınırlandırma niteliğinde olduğu için kaldırılmıştır. Ancak sendika yönetim kurulu üyelerinin kısa da olsa belirli bir süre fiilen çalışmış olması daha iyi olabilecektir.

Denetim kurulu yönetim ve işleyişin, gelir, gider ve bilançolarının ve bunlarla ilgili işlemlerin kanun, tüzük ve genel kurul kararlarına uygunluğu inceler. Denetim kurulunun yönetim kurulu ile birlikte seçilmesi aralarında bir kader birliği oluşturmaktadır. Bu durum gerçekçi bir denetimin yapılmasını zorlaştırmaktadır.

Denetim kurulu ile ilgili bir konu ise denetimin mali alanla sınırlı olması ve denetim kurulu üyelerinin çoğunlukla mali bilgilerinin sınırlı olması sebebiyle denetimlerin gerektiği gibi yapılmasının zorlaştırmaktadır.

## KAYNAKÇA

- [1] Aktay, A. N., Özdemir Ertürk, O. (2022), Toplu İş Hukuku (3. Baskı), Ankara: Seçkin Yayınları.
- [2] Alpagut, G. (2013), 6356 Sayılı Kanunun Avrupa Konseyi, AB ve ILO Normlarına Uyumu Açısından Değerlendirilmesi, Ankara: Seçkin Yayınları.
- [3] Arıcı, K. (2022), Toplu İş Hukuku-II: Toplu İş İlişkileri Hukuku (1. Baskı), Ankara: Gazi Kitabevi.
- [4] Aydın, M. (2016). "Sendika İçi Demokrasinin Sağlanmasında 6356 Sayılı Sendikalar Ve Toplu İş Sözleşmesi Kanununun Yeri.", *İş ve Hayat*, 2/4: 9–58
- [5] Aydın, U., Keskin, Ö. (2015). "2821 Sayılı Kanundan 6356 Sayılı Kanuna: Türkiye’de Sendikalar Hukukunun Dönüşümü.", *Anadolu Üniversitesi Hukuk Fakültesi Dergisi*, 1/2: 1–41
- [6] Canbolat, T. (2012). "6356 sayılı Sendikalar ve Toplu iş Sözleşmesi Kanununun Getirdiği Yenilikler.", *Toprak İşveren*, 96: 8–18
- [7] Çelik, N., Caniklioğlu, N., Canbolat, T. (2016), İş Hukuku Dersleri, İstanbul: Beta Yayıncılık.
- [8] Demir, F. (2013). "Sendikaların Kuruluşu ve İşleyişi.", *Çalışma ve Toplum*, 4: 17–42
- [9] Ekonomi, M. (1985). "2821 ve 2822 Sayılı Kanunların Uluslararası Normlara Uygunluğu.", *Gıda İşveren Dergisi*, 28
- [10] Gülmez, M. (1988), Sendika Hakların Uluslararası Kuralları ve Türkiye, Ankara: TODAİE.
- [11] Işık, R. (1962), Sendika Hakkı, Tanınması ve Kanuni Sınırları, Ankara: Ankara Üniversitesi Hukuk Fakültesi Yayınları.
- [12] Kutal, M. (2012). "Toplu İş Hukukunda Yeni Bir Düzenleme (31.02.2012 tarihli Kanun Tasarısı).", *Sicil*
- [13] Lordoğlu, K. (2004). "Türkiye’de Mevcut Bazı Sendikaların Liderlik ve Yönetim Anlayışları ve Bazı Sendikal Sorunlardan Örnekler.", *Çalışma ve Toplum Dergisi*, 1: 81–96
- [14] Makas, R. (2013). "6356 Sayılı Sendikalar ve Toplu İş Sözleşmesi Kanununda Sendikaların Kuruluş Esasları.", *Türkiye Adalet Akademisi Dergisi*, /15: 155–187
- [15] Mishel, L., Walters, M. (2003), How Unions Help All Workers, Economic Policy Institute
- [16] Narmanlioğlu, Ü. (1998). "Aynı İşkolunda Aynı Zamanda Birden Fazla Sendikaya Üye Olmayı Yasaklayan Sendikalar Kanunu'nun 22. Maddesi, Sendika Üyeliği Devam Eden Bir İşçinin "Kurucu" Olmasına Engel Midir?", *Prof. Dr. Devrim Ulucan'a Armağan*

- [17] Önsal, N. (2013), 6356 Sayılı Sendikalar ve Toplu İş Sözleşmesi Kanunu Üzerine Notlar, Ankara: Türk Metal Sendikası.
- [18] Özsunay, E. (1986), Medeni Hukuka Giriş, İstanbul
- [19] Özveri, M. (2012), Toplu İş İlişkileri Yasa Tasarısı ve Sendikal Haklar, İstanbul: Birleşik Metal-İş.
- [20] Sur, M. (2015), İş Hukuku: Toplu İlişkiler, Ankara: Turhan Kitapevi.
- [21] Sümer, H. H. (2016), İş Hukuku, Ankara: Seçkin Yayınları.
- [22] Şahlanan, F. (1980), Sendikaların İşleyişinin Demokratik İlkelerine Uygunluğu, İstanbul: Fakülteler Matbaası.
- [23] Şakar, M. (2016), İş Hukuku Uygulaması, İstanbul: Beta Yayıncılık.
- [24] Tuncay, C. (1998). "Azınlığın Sendika Genel Kurulunu Olağanüstü Toplantıya Çağırma Hakkı Sınırsız mıdır?", *Metin Kutal'a Armağan*
- [25] Yenisey, K. D. (2013). "Sendikal Örgütlenmede İşkolu Esası ve İşkolunun Belirlenmesi.", *Çalışma ve Toplum*, 4: 43–68

**YİRMİ BİRİNCİ YÜZYIL PAZARLAMASINDA YÜKSELEN BİR TREND: MARKA  
EVANGELİZMİ**  
A RISING TREND IN TWENTY-FIRST CENTURY MARKETING: BRAND  
EVANGELISM

**Arş. Gör. Ebru ERDOĞAN**  
İnönü Üniversitesi  
ORCID ID: 0000-0001-6981-8335

### Özet

Evangelist pazarlama, mevcut müşterilerin ağızdan ağıza iletişim yoluyla yeni müşteriler elde etme stratejisidir. Evangelist kavramı, içinde bulunduğumuz internet ve sosyal medya çağında insanların bilgi toplama ve satın alma kararı vermede söz konusu medya platformlarını her geçen gün daha fazla kullanması sonucu ortaya çıkmıştır. Evangelist pazarlama, insanların birbirlerine yaymaları arzulanan olumlu mesajları başkaları adına gönüllü olarak yaymaya arzulu, lider rolü oynamaya meyilli, seçilmiş gönüllüler, avukatlar ve evangelistlerden yararlanma şeklinde uygulanmaktadır. Marka evangelizmi ise, bir markayı düzenli olarak satın almak, rakip markaları önemsizleştirerek kullanıcı olmayanları bir marka hakkında ikna etmek gibi bir marka için güçlü davranışsal ve temel destek eylemleri içeren bir eylemdir ve en belirgin eylem, olumlu marka yönlendirmelerini dağıtmaktır. Ağızdan ağıza pazarlama (WOMM), modern pazarlamada 'yeni' bir standart olarak tanımlanmakta ve evangelizm pazarlaması, ağızdan ağıza pazarlamanın en etkili şeklidir. Ürünlerin metalaştırılması, müşteri sadakatinin azalmasına ve dolayısıyla ürün değiştirme eğiliminin artmasına neden olmaktadır. Bu nedenle, şirketler, sürekli olarak yeni müşteriler edinme zorunluluğu baskısı ile çalışırlar. Bu durum, pazarlama iletişimde ve reklam baskısında ciddi bir artışa neden olmaktadır ve kısır bir sorun döngüsüne yol açmaktadır. Tüketici nezdinde, klasik satış yaklaşımının önemini yitirdiği ve reklam mesajlarının çoğunlukla rahatsızlık şeklinde algılandığı çağımızda, kişiler arası iletişimin son derece önemli olduğu söylenebilir. Bu çalışmada, ağızdan ağıza iletişimin özel hali olarak bilinen ve yirmi birinci yüzyılın önemli pazarlama yaklaşımlarından biri olarak ifade edilebilecek marka evangelisti kavramı ele alınıp, değerlendirilecektir. Böylece, hem konuya yönelik akademik bir farkındalık yaratmak hem de uygulayıcı çevre için olumlu kazanımlar ve davranışsal eylemlerle sonuçlanan bu yaklaşım hakkında bilgilendirici bir araştırma sunmak hedeflenmektedir.

**Anahtar Kelimeler:** Marka, Evangelist, Marka Evangelisti, Ağızdan Ağıza Pazarlama (WOMM).

### Abstract

Evangelist marketing is the strategy of acquiring new customers through word-of-mouth communication of existing customers. The concept of evangelist has emerged as a result of the fact that people are increasingly using these media platforms to gather information and make purchasing decisions in the current internet and social media age. Evangelistic marketing is implemented by utilising selected volunteers, advocates and evangelists who are willing to voluntarily spread positive messages on behalf of others, and who are inclined to play a leadership role. Brand evangelism is an action that involves strong behavioural and fundamental support actions for a brand, such as buying a brand regularly, persuading non-users about a brand by downplaying competing brands, and the most prominent action is distributing positive brand referrals. Word-of-mouth marketing (WOMM) has been described as a 'new' standard in

modern marketing and evangelism marketing is the most effective form of word-of-mouth marketing. Commoditisation of products leads to a decrease in customer loyalty and thus an increased tendency to switch products. Therefore, companies work under the pressure of having to constantly acquire new customers. This leads to a significant increase in marketing communication and advertising pressure and leads to a vicious cycle of problems. It can be said that interpersonal communication is extremely important in our age, where the classical sales approach has lost its importance in the eyes of the consumer and advertising messages are mostly perceived as disturbances. In this study, the concept of brand evangelist, which is known as a special form of word-of-mouth communication and can be expressed as one of the important marketing approaches of the twenty-first century, will be discussed and evaluated. Thus, it is aimed both to create an academic awareness of the subject and to present an informative research on this approach that results in positive gains and behavioural actions for the practitioner environment.

**Keywords:** Brand, Evangelist, Brand Evangelist, Word of Mouth Marketing (WOMM).

## 1. GİRİŞ

Sanayi devriminin ve geleneksel kitle iletişim araçlarının gelişmesinden önce, ticari işlemlerin çoğu satıcı ve alıcı arasındaki kişisel iletişime dayanıyordu. Satıcı müşterileriyle sürekli etkileşim halinde olurdu ve bu zamanla müşterilerinin güvenini kazanmasına katkı sağlardı. İşletmelerin güvenilir müşterileri bu gelişmeler akabinde başkalarına tavsiye edecektir ve ağızdan ağıza iletişimin bu ilkel biçimi yüzyıllar boyunca hüküm sürmüştür (Sajoy, 2018, s. 866).

Bununla birlikte, kuruluşlar, yüksek derecede bağlantılı bir pazar nedeniyle çeşitli zorluklarla karşı karşıyadır ve marka misyonerleri olarak bilinen daha küçük ama en etkili müşteri kategorisine odaklanmaya isteklidirler. Bu odaklanmanın nedeni, markayla ilgili deneyimleri diğerleri arasında aktif olarak yayma, belirli bir markayı yoğun bir şekilde benimseme, başkalarını markayı deneyimlemeye ikna etme ve başkalarını rakip markaları satın almaktan caydırma potansiyel yetenekleridir (Mvondo vd., 2022, s. 3). Bir marka müjdecisi, şirketin ürünü/hizmeti hakkında halka konuşmaktan çekinmeyen, herhangi bir ürünün sıkı bir hayranıdır. Ürün bilgilerini diğer insanlarla sık sık paylaşırlar ve herhangi bir ürünün/hizmetin agresif bir şekilde tanıtılmasına yardımcı olurlar. Marka evangelistlerinin amacı, gönüllü olarak herhangi bir mal veya para çıkarı beklemeden, kişisel inançlarına dayalı olarak diğer müşterilere tavsiyeler yayarken, diğer müşterilere de faydaları paylaşmaktır. Ayrıca, marka misyonerleri bazen müşteri havarisi olarak da bilinmektedir (Choudhury vd., 2019, s. 1).

## 2. KAVRAMSAL ÇERÇEVE

### 2.1. Marka

Marka, bir isim, sembol, terim, işaret veya tasarımın birleşimi veya bunlardan bazılarının birleşimi veya bunlardan yalnızca biri de olabilecek şekilde tanımlanmaktadır. Bir satıcının veya satıcı grubunun mal veya hizmetlerinin tanımlanması ve bunları rakiplerden ayırt edilmesi açısından faydalıdır (Anggarini, 2018, s. 67). Madden vd. (2006) markanın herhangi bir sektördeki en önemli maddi olmayan varlıklardan veya yükümlülüklerden biri olduğunu belirtmiştir. Öyle ki, kazançlı markaların şirketler için çok önemli ekonomik değere sahip



olduğu ve önemli kurumsal varlıklar olduğu evrensel olarak kabul edilmektedir. Bu düşünce, başarılı firmalar için güçlü marka algısı oluşturmanın her şeyden önemli olduğu görüşünden kaynaklanmaktadır. Markalama çabalarıyla değer, imaj, prestij veya yaşam tarzını teşvik etmek, birçok kuruluşun, müşteri çekerek tekrar satın alma davranışının gerçekleşmesine ve müşterinin elde tutulmasına katkı sağlamaktadır.

Pazarlama ve yönetim teorisyenleri, her gün yeni markaların belirlediği pazarda başarılı olmak için güçlü bir marka oluşturmanın çok önemli olduğunu savunmaktadırlar. Aaker (1996) göre, marka oluşturmanın önemli unsurlarından biri güçlü marka kimliği yaratmak ve bu kimliği iyi tanımlanmış bir şekilde iletmektir. Bu ilkeleri yansıtan en iyi örneklerden biri Apple'dir. Bu marka, yeni ürünlerinin (Apple Watch, iPad, iPhone) piyasaya sürülmesi sırasında tüketicilerin bu ürünleri satın almak için sıraya girdiği, hatta tüm bilgiler kamuya açıklanmadan önce bile bu fikirde uzmanlaşmıştır. Wasserman (2015) göre Apple, tüketicilerin şirket tarafından üretilen ürünlerin en yüksek kalitede ve her kuruşun değerinde olacağına güvendikleri bir marka geliştirerek bu başarıyı haklı olarak elde etmiştir.

## 2.2. Tüketici Marka İlişkisi

Fournier'in (1998) katalitik bir etki görevi gören tüketici-marka ilişkileri üzerine ufuk açıcı çalışmasıyla, pazarlama literatüründeki çeşitli çalışmalar tüketiciler ve markaları arasındaki bağı incelemiştir. Fournier'den sonra gelen araştırmacıların çoğu, tüketici marka ilişkilerini sosyal bağlamda, kişilerarası ilişkilere benzer şekilde yorumlamışlardır ve sosyal ilişki normlarının aynı zamanda tüketicilerin markalarla etkileşim içinde olduğunu kanıtlayan bulgular elde etmişlerdir (Becerra ve Badrinarayanan, 2013, s. 372). Tıpkı kişilerarası ilişkilerin oluşumu ve sürdürülmesinde yer alan süreçlere benzer şekilde, tüketici marka ilişkileri de zamanla elişim süreci içinde, tüketicilerin markaya yönelik davranışlarını etkileyen, markayla olan hem bilişsel inançları hem de duygusal bağlantıları içermektedir.

Batra vd. (2012) yürütülen son araştırmaların, marka yöneticilerinin sadakat, ağızdan ağıza iletişim ve olumsuz tepkilere karşı direnç gibi sonuçları teşvik etmek için beğenilen markaları sevilen markalar dönüştürerek tüketici-marka ilişkilerinin doğasına dikkat çekmesi gerektiğini belirttiklerini öne sürmüştür. Literatür derinlemesine incelendiğinde, tüketici marka ilişkilerini tanımlamak için çeşitli değişkenler kullanılmış olmasına rağmen, genellikle marka güveni ve marka kimliği değişkenlerine odaklanıldığı görülmektedir. Batra vd. (2012) ile Escalas ve Bettman (2005) tarafından da ifade edildiği gibi gerçekten de markaların uzmanlıkları veya yetenekleri açısından güvenilme ve öz kimlik kurgusunun temelini sağlama yeteneği, kalıcı tüketici-marka ilişkileri ve markalara yönelik sonuçta ortaya çıkan davranışlar için temel yapı taşlarıdır.

## 2.3. Marka Evangelizmi

Marka evangelizmi, olumlu fikir yaymanın başkalarını aynı markayla etkileşime geçmeye ikna etmenin aktif ve kararlı bir yolunu tanımlamaktır (Riivits-Arkonsuo vd., 2014, s. 7). Evangelistler, markaları hakkında tutkudur. Becerra ve Badrinarayanan (2013) göre marka evangelizmi, markayı satın alma, olumlu marka tavsiyelerini yayma ve rakip markaları

kötüleyerek başkalarını odak marka konusunda ikna etme gibi eylemleri içeren bir markanın aktif davranışsal ve sözlü desteği olarak tanımlanmaktadır. Doss (2014) göre bir marka müjdecisi ise, marka adına ücretsiz bir sözcü olarak hareket eden kişidir.

Pazarlama üzerine çok sayıda çalışma, marka evangelizminin işleyiş biçimini incelemiştir. Doss (2014) marka evangelizmine yol açan unsurların marka memnuniyeti, marka belirginliği, tüketici-marka kimliği, marka güveni ve fikir liderliğini içerdiğini öne sürmektedir. Becerra ve Badrinarayanan (2013), iki ilişkisel yapının (marka güveni ve marka kimliği) üç marka evangelizmi ile ilgili davranış üzerindeki değişen etkisini tasvir etmektedir. Bunlar, satın alma niyetleri, olumlu marka yönlendirme niyetleri ve muhalif marka yönlendirme niyetleridir. Albert vd., (2008) marka bağlılığının boyutlarını incelemiştir. Araştırmaları marka sevgisinin on bir boyutunu ortaya koymaktadır. Bunlar, tutku, uzun süreli bir ilişki, kendisiyle uyumluluk, hayaller, anılar, zevk, çekicilik, benzersizlik, güzellik, güven (tatmin) ve sevgiyi ilan etme isteğidir. İlk boyut, WOM iletişimi olarak düşünülebilir. Becerra ve Badrinarayanan, (2013) göre, çevrimiçi ağızdan ağıza iletişim, yayılma hızı ve sosyal medya kanallarının iletişim ağının büyüklüğüyle güçlendirildiğinden, çevrimiçi ortamlar da aynı şekilde marka müjdeciliğini göstermeye yönelik bir platformdur.

Marka evangelizmi, kavram olarak sosyal kimlik teorisine dayanan tüketici-marka kimliğiyle bağlantılıdır. Batra vd., (2012) ile Becerra ve Badrinarayanan (2013) göre, tüketiciler bir markanın kendi kimliklerinin merkezinde yer alan özellikleri yansıttığını hissederler. Bir markayla birlik olduğunu algırlar ve WOMM yoluyla, muhtemelen markanın yararına çalışacaklardır. Markaların satın alınması ve tüketilmesi, tüketicilerin kendi kimliklerini inşa etmelerini sağlar ve böylece markalar tüketicilerin kimliklerinin bir parçası haline gelirler.

Doss (2014), pazarlama literatüründe yer alan marka evangelistlerinin, şampiyonlar, ilham verici tüketiciler, savunucular, marka bağınazları, gönüllü satış elemanları, müşteri havarileri ve marka elçileri gibi terimler içerik ve çağrışım açısından benzer olduğunu ifade eder. Riivits-Arkonsuo vd. (2014) ise, marka misyonu olarak ifade edilebilecek marka evangelistlerinin, marka ile güçlü bir psikolojik ve duygusal bağlılığı olduğunu belirtmiştir. Evangelistlerin marka ile davranışları ise çok çeşitlidir. Bunlar, belirli bir markayla ilgili olumlu bilgi, fikir ve duyguların hem çevrimiçi (WOM) hem de çevrimiçi (web üzerinden) iletilmesi, aktif olarak katılım sağlayarak genel marka imajının birlikte yaratılmasıyla karakterize edilmesi, markaların nitelikleri hakkında diğer tüketicilerle yapılan tartışmalarda tercih edilen markalı ürünleri satın alınması, tüketici davranışını etkileme, marka adına ücretsiz sözcülük yapma, rakip markalara karşı çıkma, ve markayla birlik algısı yaratma şeklinde gerçekleşebilir.

#### **2.4. Evangelist Markayla İlgili Davranışlar**

Evangelizm “başkalarını ikna ederek bir şirketin tanıtımını yapmaktır” ve müşterilerin ağızdan ağza (WOM) ötesindeki eylemleridir. Marka savunması, marka savunuculuğunun ötesine geçen, olumlu WOM'un en güçlü biçimidir ve müşterilerin müşteri-marka ilişkilerine olumlu atıflarıdır. Bir marka olumsuz WOM ile karşılaştığında bu durum müşterilerin davranışlarında kendini göstermektedir (Harrigan ve Roy, 2021, s. 3).

Libai vd. (2009) göre, marka savunuculuğu olumlu bir WOM biçimidir ve markalar için önemli bir faydadır. Wilk vd. (2018), bahsedilen çevrimiçi marka savunuculuğunu, görsel ipuçlarıyla desteklenen özelliklere sahip bir marka referansı olarak ifade etmektedir. Bu doğrultuda, marka sevgisi gibi olumlu deneyimsel faktörlerin, markayla ilgili evangelist davranışları yönlendirdiği söylenebilir.

## SONUÇ

Evangelizm pazarlamasına ilişkin mevcut araştırma materyallerinin analizinden, bunun pazarlama alanında yeni ortaya çıkan bir trend olduğu açıkça görülmektedir. Ağızdan ağza iletişimin modern biçimlerine dayanan bu pazarlama biçiminin önemi, internet ve sosyal medyanın hızlı büyümesi nedeniyle kat kat artmıştır. Ancak şirketlerin evangelist pazarlamayı çok dikkatli ve dikkatli bir şekilde benimsemesi gerekmektedir. Çünkü, evangelist pazarlamanın başarısını etkileyen faktörler oldukça subjektif ve dinamiktir. Evangelist pazarlaması, doğru bir şekilde ele alınmazsa kontrolden çıkabilir ve yarardan çok zarar verebilir.

## KAYNAKÇA

Aaker, D. A.1996. Building strong brand. New York: Free Press.

Albert, N., Merunka, D., & Valette-Florence, P. (2008). When consumers love their brands: Exploring the concept and its dimensions. *Journal of Business Research*, 61(10), 1062-1075.

Anggraini, L. (2018). Understanding brand evangelism and the dimensions involved in a consumer becoming brand evangelist. *Sriwijaya International Journal of Dynamic Economics and Business*, 2(1), 63-84.

Batra, R., Ahuvia, A., & Bagozzi, R. P. (2012). Brand love. *Journal of Marketing*, 76(2), 1-16.

Becerra, E. P., & Korgaonkar, P. K. (2011). Effects of trust beliefs on consumers' online intentions. *European Journal of Marketing*, 45(6), 936-962.

Choudhury, M., Mishra, B. B., & Mohanty, P. K. (2019). An empirical study of brand evangelism for recommending cars-a qualitative & systematic review of literature. *International Journal of Technical Research & Science*, 4(3), 1-12.

Doss, S. K. (2010). " Spreading the good word": Toward an understanding of brand evangelism. *Journal of Management and Marketing Research*, 14, 1-16.

Escalas, J. E., & Bettman, J. R. (2005). Self-construal, reference groups, and brand meaning. *Journal of Consumer Research*, 32(3), 378-389.

Fournier, S. (1998). Consumers and their brands: Developing relationship theory in consumer research. *Journal of Consumer Research*, 24(4), 343-373.

Harrigan, P., Roy, S. K., & Chen, T. (2021). Do value cocreation and engagement drive brand evangelism?. *Marketing Intelligence & Planning*, 39(3), 345-360.

- Keller, K. L. (2012). Understanding the richness of brand relationships: Research dialogue on brands as intentional agents. *Journal of Consumer Psychology*, 22(2), 186-190.
- Libai, B., Muller, E., & Peres, R. (2009). The diffusion of services. *Journal of Marketing Research*, 46(2), 163-175.
- Madden, T. J., Fehle, F., & Fournier, S. (2006). Brands matter: An empirical demonstration of the creation of shareholder value through branding. *Journal of the Academy of Marketing Science*, 34(2), 224-235.
- P. Becerra, E., & Badrinarayanan, V. (2013). The influence of brand trust and brand identification on brand evangelism. *Journal of Product & Brand Management*, 22(5/6), 371-383.
- Riivits-Arkonsuo, I., Kaljund, K., & Leppiman, A. (2015). Consumer journey from first experience to brand evangelism. *Research in economics and business: Central and Eastern Europe*, 6(1), 5-27.
- Riorini, S. V., & Widayati, C. C. (2016). Brand relationship and its effect towards brand evangelism to banking service. *International Research Journal of Business Studies*, 8(1), 33-45.
- Sajoy, P. B. (2018). Evangelist Marketing- Concepts and Emerging Trends. *International Journal of Research and Analytical Reviews*, 5(3), 866-869.
- Wasserman, B. (2015). Valuation of Intangible Assets: Should Brand Equity Be Accounted for on the Balance Sheet. *Honors Scholar Theses*. University of Connecticut, US.
- Whittaker, J. (2002). *The Internet: the Basics*. Psychology Press.
- Wilk, V., Harrigan, P., & Soutar, G. N. (2018). Navigating online brand advocacy (OBA): An exploratory analysis. *Journal of Marketing Theory and Practice*, 26(1-2), 99-116.
- Nkoulou Mvondo, G. F., Jing, F., Hussain, K., Jin, S., & Raza, M. A. (2022). Impact of international tourists' co-creation experience on Brand Trust, brand passion, and brand evangelism. *Frontiers in Psychology*, 13, 1-14.

## MARKA GÜVENİ VE MARKA KİMLİĞİNİN MARKA EVANGELİZMİNE ETKİSİ THE EFFECT OF BRAND TRUST AND BRAND IDENTITY ON BRAND EVANGELISM

**Arş. Gör. Ebru ERDOĞAN**  
İnönü Üniversitesi,  
ORCID ID:0000-0001-6981-8335

### Özet

Tüketici-marka ilişkileri, tüketici davranışını ve firmalar için pazar avantajlarını etkileme gücüne sahip olmaları dolayısıyla pazarlamacılar için önemli bir araştırma alanını temsil etmektedir. Pek çok araştırmacı tarafından yürütülen çalışmalarda, güçlü tüketici marka ilişkilerinin, markayı satın alma, markayı övme veya savunma ve hatta rakip marka hakkında karşıt yorumlarda bulunma gibi tüketici eylemlerini etkilediği bulgularına ulaşılmıştır. Evangelizm markası, markayı destekleme davranışının yoğun biçimi olarak adlandırılmaktadır. Bu açıdan, benimseme ve savunuculuk davranışlarının bileşimi olarak kavramsallaştırılan marka evangelizminin, satın alma niyetleri, olumlu yönlendirmeler ve muhalif marka yönlendirmeleri olmak üzere üç destekleyici davranış açısından işlevselleştirildiği söylenebilir. Bu çalışmanın amacı, tüketicilerin bir markayla olan ilişkisel doğasının, marka destek davranışının yoğun bir biçimini temsil eden marka evangelizmi ile nasıl bir ilişkisi olduğunu incelemektir. Bu amaçla, tüketici-marka ilişkisel yapısının bileşenleri olan marka güveni ve marka kimliğinin, marka evangelizmi üzerindeki etkisini değerlendirmek hedeflenmektedir.

**Anahtar Kelimeler:** Marka, Marka Güveni, Marka Kimliği, Evangelizm, Marka Evangelizmi.

### Abstract

Consumer-brand relationships represent an important area of research for marketers as they have the power to influence consumer behaviour and market advantages for firms. Many researchers have found that strong consumer brand relationships influence consumer actions such as purchasing, praising or defending the brand, and even making opposing comments about the competitor brand. Brand evangelism is referred to as the intensive form of brand endorsement behaviour. In this respect, it can be said that brand evangelism, which is conceptualised as a combination of adoption and advocacy behaviours, is operationalised in terms of three supporting behaviours: purchase intentions, positive referrals and oppositional brand referrals. The purpose of this study is to examine how the relational nature of consumers' relationship with a brand is related to brand evangelism, which represents an intensive form of brand support behaviour. For this purpose, it is aimed to evaluate the effect of brand trust and brand identity, which are components of consumer-brand relational structure, on brand evangelism.

**Keywords:** Brand, Brand Trust, Brand Identity, Evangelism, Brand Evangelism.

### 1.GİRİŞ

Tüketici davranışını ve firmalar için pazar avantajlarını etkileme gücüne sahip oldukları göz önüne alındığında, tüketici-marka ilişkileri pazarlamacılar için önemli bir araştırma alanını temsil etmektedir (Becerra ve Badrinarayanan, 2013, s. 371). Aaker vd., (2004), Fournier (1998), Muniz ve Hamer (2001), Park vd. (2013) Pimentel ve Reynolds (2004), Schmitt (2013) ve Thompson ve Sinha (2008) tarafından yürütülen araştırma sonuçlarında tüketici-marka ilişkilerinin, markayı satın alma, markayı övme veya savunma ve hatta rakip markalar hakkında

karşıt yorumlarda bulunma gibi tüketici eylemlerini etkilediğini tespit etmişlerdir. Aggarwal (2004) ve Keller (2013) de ifade ettiği gibi bu güçlü tüketici marka ilişkisi nihayetinde marka sadakatinin yaratılmasında önemli potansiyele sahiptir.

Tüketicilerin bir markayla olan duygusal ilişkisi, marka ile ilişki kurduğunda gerçekleşebilir. Marka ilişkisi, markaya güven olduğunda ve aynı zamanda bir markayla özdeşleşmenin veya algının / marka özdeşleşmesinin nasıl gerçekleştiğine bağlıdır (Riorini ve Widayati, 2016, s. 34). Bu çalışmanın amacı, tüketici-marka ilişkilerinin, marka benimseme ve marka savunuculuğu davranışlarının bir karışımı olarak kavramsallaştırılan marka evangelizmini nasıl etkilediğine ışık tutmaktır.

## **2. KAVRAMSAL ÇERÇEVE**

### **2.1. Marka Güveni**

Güven, genel olarak, bir tarafın risk karşısında özellikleri ve davranışları hakkındaki inançlara dayalı olarak bir tarafa güvenme isteğidir. Benzer şekilde marka güveni, bir markayla ilgili risk veya belirsizliğe rağmen, o marka hakkındaki inançlara dayalı olarak bir markaya güvenme isteğidir. (Becerra ve Badrinarayanan, 2013, s. 374). İlişkisel alışverişte, marka güveninin önemli bir rolü vardır. Marka güveni, stratejik ortaklığın temel taşıdır; çünkü, güvene dayalı bir ilişki, bireyin ilişkiye kendini adamaya istekli olduğu bir değer yaratmaktadır. Bu açıdan marka güveninin, tüketiciyle uzun vadeli ilişkiler geliştirmenin ve sürdürmenin en önemli yolu olarak ifade edilebilir (Riorini ve Widayati, 2016, s. 35). Delgado-Ballester vd., (2003) marka güveninin bilişsel inançların yanı sıra marka hakkındaki duygusal algılardan oluştuğunu ifade etmektedir. Elliott ve Yannopoulou (2007) bu bilişsel inançların, bilişsel marka güveni inançları, o marka adı altında satılan tüm ürünlerde marka güvenilirliği, tutarlılık, yeterlilik veya performansın öngörülebilirliğine ilişkin beklentileri içermektedir. Markaya güven duygusu, bilişsel inançların yanı sıra ürünün özellikleri veya performansıyla ilgili beklentilerin ötesinde duygusal değerlendirmeleri de içermektedir. Becerra ve Korgaonkar (2011) ve Delgado-Ballester vd. (2003) marka güveni sağlayabilecek duygusal bileşenleri, markanın o marka adı altında satılan tüm ürünlerde tüketicilerin çıkarlarını en iyi şekilde düşünerek hareket edeceği beklentilerini kapsayan marka bütünlüğü, dürüstlük ve yardımseverlik beklentilerinden oluştuğunu ifade etmektedirler.

### **2.2. Marka Kimliği**

Markaların müşterilerin kendi benliklerini ifade etmelerini nasıl, neden ve ne zaman sağladığına dair farkındalığımız, tüketici-marka-kimliği fikrini kavramak için çok önemlidir. Kendilerine ilişkin izlenimleri/algıları ile organizasyona ilişkin algıları arasındaki kapsamlı araştırma boşluğunun ışığında alışveriş yapanların bir markayla olan psikolojik ilişkisi, müşteri-marka kimliği üzerine çerçeveselenecektir (Choudhury vd., 2019, s. 6).

Sosyal kimlik teorisine göre bireyler, özsaygılarını geliştirmek ve çevrelerindeki konumlarını tanımlamak için, bu kategoriler ve üyeleriyle ilişkili prototipik özelliklerin özümsemesi yoluyla kendilerini sosyal referansları temsil eden çeşitli kategorilere ayırırlar (Becerra ve Badrinarayanan, 2013, s. 374). Ashforth and Mael (1989) göre, sosyal kimlik teorisi kapsamında özdeşleşme, sosyal bir referansla birlik veya ona ait olma algısı ve onun başarı ve başarısızlıklarını kendisininmiş gibi deneyimleme olarak tanımlanmaktadır.

Pek çok pazarlama araştırmacısı, marka kimliğini veya bireylerin bir markayla birliğini ifade eden ve markanın başarılarını ve başarısızlıklarını kendilerininmiş gibi deneyimleyen psikolojik bağlantıyı araştırmışlardır. Spesifik olarak, tüketici-marka kimliği, tüketicilerin "bir markaya ait olduğunu algılama, hissetme veya ona değer verme konusundaki psikolojik

durumunu" ifade etmektedir (Lam vd., 2010, s. 129). Underwood vd. (2001) markaların satın alınması ve tüketilmesinin, tüketicilerin kendi kimliklerini inşa etmelerini sağladığını ifade etmiştir. Tüketiciler, markaların kendi kimliklerinin merkezinde yer alan özelliklere sahip olduğunu algıladıklarında, markanın özelliklerini kendi kimlikleri ve öz tanımlarıyla birleştirirler ve bu tür öz tanımlamaları başkalarına iletirler. Neticede, belirli markalarla kendilerini özdeşleştirmeleri durumunda, tüketiciler, marka ile psikolojik bir bağ kurarlar ve o markaya yönelik ayırt edici şekilde kayırmacılık davranışı sergilerler ve içgüdüsel olarak markanın yararına çalışırlar.

### 2.3. Marka Evangelizmi

Marka evangelizmi, tüketiciden tüketiciye pozitif WOM iletişiminin bir uzantısı olarak kendini gösteren güçlü bir tüketici-marka ilişkisidir. Marka Evangelistleri, bir markayla güçlü bir duygusal bağı olan ve tercih ettikleri markalar hakkındaki mesajı yayan kararlı tüketicilerdir (Riivits-Arkonsuo vd., 2014, s. 7). Doss (2014) ise marka müjdecileri olarak ifade edilebilecek marka evangelistlerini, belirli bir markayla ilgili bilgi, fikir ve duyguları özgürce ve çoğu zaman hararetle başkalarına tüketim davranışını etkileme arzusuyla ileten bireyler olarak tanımlamaktadır.

Tüketicilerin deneyimlediği şekliyle marka sevgisi kavramının, marka evangelizmiyle ilişkili olduğu son derece açıktır. Batra ve meslektaşları (2012) marka sevgisinin yedi temel unsurunu bulmuşlardır. Bunlar, kişisel marka entegrasyonu, tutku odaklı davranışlar, olumlu duygusal bağlantı, uzun vadeli ilişki, olumlu genel tutum değeri, tutum kesinliği ve güven (güç) ve beklenen ayrılık sıkıntısıdır. Tüketicinin bir markaya duyduğu bu sevginin ise, marka bağlılığı, olumlu ağızdan ağıza pazarlama, olumsuz bilgilere karşı direnç ve yüksek fiyat ödeme isteği gibi belirli sonuçları vardır.

### 2.4. Marka Güveni Ve Marka Kimliğinin Marka Evangelizmine Etkisi

Literatür incelemesinde sonucunda, pek çok araştırmacı gibi Escalas ve Bettman (2005), Fournier (1998), Batra vd. (2012), Keller (2012) tarafından öne sürülen ortak görüş, tüketicilerin belirli markalarla derin ve anlamlı ilişkiler kurma yönünde davranış sergilediği ve bu tüketici-marka ilişkilerinin, tüketicilerin markayla ilgili davranışlarını etkilediği yönündedir.

Becerra ve Badrinarayanan (2013) tarafından yürütülen araştırma sonuçlarında, marka güveninin satın alma niyetlerini ve olumlu marka yönlendirme niyetlerini etkilediği bulunmuştur. Bu doğrultuda araştırmacılar, bir markayla bilişsel bağlantılar kuran ve markanın belirtilen yeteneğine göre performans göstermesine güvenmeye istekli olan tüketicilerin, markayı satın alma ve olumlu tavsiyelerde bulunma olasılıkları daha yüksek olduğunu öne sürmüşlerdir. Becerra ve Korgaonkar (2011) göre, Becerra ve Badrinarayanan ((2013) tarafından elde edilen bu bulgular, tüketiciler ve markalar arasındaki ilişkilerin dinamiklerini anlamamanın yanı sıra tüketicilerin markayla ilgili davranışlarının anlaşılmasını sağlaması açısından son derece önemlidir.

Bunula birlikte, Choudhury vd. (2019) marka güvenini, markaya güvenme isteği olarak görmüşler ve marka güvenini, alıcının, markanın vaat edilen kapasitesini gerçekleştirme kapasitesine bağlı olma eğilimi olarak keşfetmişlerdir. Belirli bir markayla ilişki kurmak için güven esastır, güvenin dikkate alınmaması, alıcının markaya rehin oluşturması için harcadığı süre boyunca hayal kırıklığına neden olur. Bir güven, onları sadık kalma konusunda daha fazla istekliliğe sahip olmaya ve olağanüstü bir ücret ödemeye ve ayrıca eşyasının eklentilerini satın almaya daha fazla onay almaya yönlendirecektir. Ayrıca bir markaya güvenen bir alıcı,

zevkleri, eğilimleri ve davranışlarıyla ilgili bazı bilgileri paylaşmaya da canı gönülden isteklidir.

## SONUÇ

Bu çalışma bağlamında, marka evangelizmi, tüketicilerin markayı satın alarak, markaları hakkında olumlu tavsiyelerde bulunarak ve rakip markalara karşı çıkararak markalarına ne ölçüde destek gösterdikleri olarak kavramsallaştırılmaktadır. Marka evangelizmi, tüketicilerin ilişkisel bağ kurduğu bir markaya ilişkin yoğun bir tüketim ve iletişim biçimidir. Bu çalışma ile marka güveni ve marka özdeşleşmesi olarak ifade edilebilecek marka kimliğinin ikili ilişkisel yapısının marka evangelizmi ile birleştiği üçlü davranışın satın alma niyetleri, olumlu marka yönlendirme niyetleri ve muhalif marka yönlendirme niyetleri üzerindeki değişen etkisi tasvir edilmeye çalışılmıştır. Literatür taraması sonucunda, incelenen pek çok çalışma bulguları, önerilen araştırma çerçevesini doğrular niteliktedir. Nitekim pek çok araştırmacı tarafından elde edilen bulgu, tüketicilerin bir markayla olan bilişsel ve duygusal ilişkilerinin markayla ilgili davranışsal niyeti etkilediği yönündedir. Spesifik olarak, hem marka güveni hem de marka kimliği, farklı şekillerde de olsa marka ile ilgili davranışı etkilemektedir denilebilir.

## KAYNAKÇA

- Aaker, J., Fournier, S. and Brasel, S.A. (2004), "When good brands go bad", *Journal of Consumer Research*, 31(1), 1-16.
- Aggarwal, P. (2004), "The effects of brand relationship norms on consumer attitudes and behavior", *Journal of Consumer Research*, 31(1), 87-101.
- Ashforth, B. E., & Mael, F. (1989). Social identity theory and the organization. *Academy of Management Review*, 14(1), 20-39.
- Becerra, E. P., & Korgaonkar, P. K. (2011). Effects of trust beliefs on consumers' online intentions. *European Journal of Marketing*, 45(6), 936-962.
- Choudhury, M., Mishra, B. B., & Mohanty, P. K. (2019). An empirical study of brand evangelism for recommending cars-a qualitative & systematic review of literature. *International Journal of Technical Research & Science*, 4(3), 1-12.
- Delgado-Ballester, E., Munuera-Aleman, J. L., & Yague-Guillen, M. J. (2003). Development and validation of a brand trust scale. *International Journal of Market Research*, 45(1), 35-54.
- Doss, S. K. (2010). "Spreading the good word": Toward an understanding of brand evangelism. *Journal of Management and Marketing Research*, 14, 1-16.
- Elliott, R., & Yannopoulou, N. (2007). The nature of trust in brands: A psychosocial model. *European Journal of Marketing*, 41(9/10), 988-998.
- Fournier, S. (1998). Consumers and their brands: Developing relationship theory in consumer research. *Journal of Consumer Research*, 24(4), 343-373.
- Keller, K. L., Parameswaran, M. G., & Jacob, I. (2011). *Strategic brand management: Building, measuring, and managing brand equity*. Pearson Education India.
- Lam, S. K., Ahearne, M., Hu, Y., & Schillewaert, N. (2010). Resistance to brand switching when a radically new brand is introduced: A social identity theory perspective. *Journal of Marketing*, 74(6), 128-146.
- Muniz Jr, A. M., & O'guinn, T. C. (2001). Brand community. *Journal of Consumer Research*, 27(4), 412-432.



- Park, C. W., Eisingerich, A. B., & Park, J. W. (2013). Attachment–aversion (AA) model of customer–brand relationships. *Journal of Consumer Psychology*, 23(2), 229-248.
- Pimentel, R. W., & Reynolds, K. E. (2004). A model for consumer devotion: Affective commitment with proactive sustaining behaviors. *Academy of Marketing Science Review*, 5(1), 1-45.
- Riivits-Arkonsuo, I., Kaljund, K., & Leppiman, A. (2015). Consumer journey from first experience to brand evangelism. *Research in Economics and Business: Central and Eastern Europe*, 6(1), 5-27
- Riorini, S. V., & Widayati, C. C. (2016). Brand relationship and its effect towards brand evangelism to banking service. *International Research Journal of Business Studies*, 8(1), 33-45.
- Schmitt, B. (2013). The consumer psychology of customer–brand relationships: Extending the AA Relationship model. *Journal of Consumer Psychology*, 23(2), 249-252.
- Thompson, S. A., & Sinha, R. K. (2008). Brand communities and new product adoption: The influence and limits of oppositional loyalty. *Journal of Marketing*, 72(6), 65-80.
- Underwood, R., Bond, E., & Baer, R. (2001). Building service brands via social identity: Lessons from the sports marketplace. *Journal of Marketing Theory and Practice*, 9(1), 1-13.

**KÜRESELLEŞME VE DEMOKRASİ: KÜRESELLEŞEN DÜNYANIN DEMOKRASİ  
BUNALIMI**  
GLOBALISATION AND DEMOCRACY: THE CRISIS OF DEMOCRACY IN A  
GLOBALISING WORLD

**Öğr. Gör. Şaban ARSLAN**  
Batman Üniversitesi, Kozluk MYO  
ORCID ID: 0000-0002-2637-3556

**ÖZET**

Günümüzde popüler bir söylem olarak özellikle siyasi terminolojide kendisine yaygın bir kullanım alanı bulan küreselleşme kavramı, bir şekilde dış dünyayla bağlantısı olan irili ufaklı neredeyse tüm toplumları siyasi, ekonomik, toplumsal ve kültürel bakımlardan etkisi altına almıştır. Nitekim bu olgu yeryüzündeki bütün devletleri adeta tek bir potada eriterek dünyayı 'koca bir köy' haline getirmiştir. Haliyle küreselleşmeyle meydana gelen değişim ve dönüşümün olumlu etkileri kadar birçok bakımdan olumsuz sonuçları da olmuştur. Bir taraftan küreselleşmenin sonucu olarak ulus-devletlerin egemenliğinin çözülüşü demokrasilerin çözülüşünü de beraberinde getirmesi; diğer taraftan da dış müdahalelerin gerçek kararların alınmasındaki etkisinin bireylerin demokrasiye olan inançları zayıflatması söz konusu olgunun olumsuz sonuçları olarak ifade edilebilir. İdeal yönetim anlayışlarının en önemlilerinden biri olarak kabul gören demokrasinin/demokrasilerin karşı karşıya kaldığı bu tehdit ona ciddi zararlar verdiğinden, bu durum siyaset felsefesinde üzerinde durulması gereken önemli konular arasında yerini almaktadır. Bu bağlamda bu çalışma temelde küreselleşmenin beraberinde getirdiği değişim ve dönüşümlerin olumsuz etkilerinden hareketle demokrasi üzerinde yaratmış olduğu krizler üzerine yoğunlaşarak küreselleşmenin siyasal boyutta, demokrasiyi yeniden düşünme imkânı sunan bir perspektifte tartışmaya açmaktadır.

**Anahtar Kelimeler:** Küreselleşme, ulus-devlet, siyaset, demokrasi, kriz.

**ABSTRACT**

The concept of globalization, which is widely used as a popular discourse today, especially in political terminology, has influenced almost all societies, large and small, that are somehow connected to the outside world in political, economic, social and cultural terms. As a matter of fact, this phenomenon has melted all the states in the world into a single melting pot and turned the world into a 'huge village'. Naturally, the change and transformation that occurred with globalization has had negative consequences in many respects as well as positive effects. On the one hand, the dissolution of the sovereignty of nation-states as a result of globalization brings with it the disintegration of democracies; On the other hand, the effect of external interventions on real decision-making, weakening individuals' faith in democracy, can be expressed as the negative consequences of the phenomenon in question. Since this threat faced by democracy/democracies, which is accepted as one of the most important ideal management concepts, causes serious damage to it, this situation is among the important issues that need to be emphasized in political philosophy. In this context, this study focuses on the crises it has created on democracy, based on the negative effects of the changes and transformations brought about by globalization, and to open the discussion of globalization in its political dimension, in a perspective that offers the opportunity to rethink democracy.

**Keywords:** Globalization, nation-state, politics, democracy, crisis.

## 1. GİRİŞ

Küreselleşme<sup>110</sup>, akademik çevre başta olmak üzere birçok alanda ele alınan, neredeyse tüm insanlığın hayatına doğrudan veya dolaylı olarak etkide bulunan (olumlu veya olumsuz anlamlarda) günümüzün en önemli olgularından biri olmuştur. Hatta öylesine derinlik kazanmıştır ki, bugünün dünyasında kendisi dışındaki hiçbir olgu küreselleşme olmaksızın düşünülemez hale gelmiştir. Nitekim küreselleşmeyle birlikte her alanda gözle görülür önemli değişimler ve dönüşümler de gerçekleşmiştir. Değişime ayak uyduranlar aldıkları yeni hal ile varlıklarını sürdürürken, uyduramayanlar ise yenedünya düzeninde denklem dışında kalarak yok olmaya yüz tutmuştur. Ancak bunların bazıları her ne kadar krizler yaşasalar da bir şekilde bu değişim karşısında tutunmaya çalışarak varlığını sürdürmeye çalışmıştır.

Sürekli tartışmalara neden olan ve gittikçe daha da önemli hale gelen küreselleşme konusunda birbirinden farklı düşünceler ileri sürülmüştür. Bazı düşünür ve teorisyenlerce kapitalizm ve emperyalizmin doğrudan bir süreç olarak yaklaşım gösterilirken; kimilerince de doğal gelişimin engellenemez bir sonucu olarak değerlendirilmiştir. Ancak tam anlamıyla tamamlanmamış bir süreç olduğundan bu konudaki fikir ayrılıkları ve tartışmalar sürmeye devam etmektedir (Tanrıverdi, 2017: 30). Mesafe olarak birbirinden uzak ve ayrı olan ulusların bütünleşmelerinin artmaya başlaması, iletişimin ve bilgi teknolojilerinin yaygın olarak kullanılmaya başlanması, iktisadi/ekonomik alanda meydana gelen ciddi değişimler, uluslararası devlet sisteminin oluşturulması (Avrupa Birliği, G7 gibi), bilgisayar ve internet teknolojilerinin her insanın erişimine açılması gibi gelişmeler, günümüzde küreselleşmenin kazandığı boyutu ve yarattığı devasa etkiyi açık bir şekilde göstermektedir.

“Bilginin güç olduğu”<sup>111</sup> ve gücün internet ve TV yayınları aracılığıyla insanların eline geçmesiyle birlikte, herkesin herkesten ve her şeyden çok hızlı bir şekilde haberdar olma imkânını elde etme şansını bulabildiği günümüz enformasyon dünyasında mevcut yönetim anlayışları da bu yeni durumdan payına düşeni alarak bir değişim ve dönüşüme uğramıştır. Küreselleşmenin neden olduğu bu değişim ve dönüşümden en çok etkilenenin ulus-devlet yapılanması olduğu söylenebilir. Ulus-devletlerin küreselleşmeyle ortaya çıkan yeni iktidar geometrisinde geçerliliğinin kalmadığı düşünceleri ile küresel sermayenin koruyucuları olarak ulus-devletlerin güç kazandığı yönünde birbirinden farklı yaklaşımlar gösterilmektedir (Adadağ ve Yıldızcan, 2011: 8). Bu farklı yaklaşımlara rağmen, küreselleşmeyle girilen sürecin sonucunda oluşan dünyanın yeni düzeni, ulus ve toplumlar üzerinde birtakım olumsuz etkilere sebebiyet vererek ‘ulus-devletlerin sonunun gelip gelmediği’ sorusunu gündeme getirmiştir.

Küreselleşmenin gittikçe daha da arttığı dünyamızda ulusların üzerinde gerçekleştirilen birleşmelerin ve bütünleşmelerin değer gördüğü ve önemli hale geldiği göz önünde bulundurulduğunda, ulus-devlet yapılanması içerisindeki iktidarların yönetsel alanda sahip olduğu güç ve yetkilerin sınırlanması söz konusu olumsuz etkilenmenin temel sebebinin ortaya koymaktadır. Nitekim bir olgu küreselleşme, “ulus-devleti ulus kavramından koparma ve ulusal kimliği dışlama” gibi radikal bir durumu dayatarak ulus-devlet yapılanmasını revize etmeye ve yeni düzene uyumlu duruma getirmeye zorlamaktadır. Bilindiği üzere toplumlar, küreselleşme öncesi dönemde (küreselleşmenin henüz tarih sahnesine çıkmadığı zamanlarda) ulus-devlet sistemi içerisinde sahip oldukları demokrasi anlayışıyla (liberal demokrasi) nispeten yurttaşlık bilinci içinde siyasal, sosyal ve ekonomik anlamda durumlarını da iyileştirme ve daha iyi standartlarda yaşamlarını sürdürmeye çalışmaktaydılar. Bunun yanında demokratik bir yönetim

<sup>110</sup> “Modernizasyon sürecinin bir parçası olarak, özellikle 20. yüzyılın son çeyreğinde ve Doğu Bloku’nun yıkılmasından sonra, tek kutuplu bir dünyada zuhur eden kültürel sisteme, dünyanın somut bir biçimde tek bir bütün olarak yapılaşması sürecine verilen ad” (Cevizci, 2005: 1055).

<sup>111</sup> Francis Bacon’ın ünlü sözü. Bacon, 17. yüzyıldan itibaren dünyadaki asıl gücün bilgiye sahip olmak olduğunu ifade eder.

anlayışıyla yönetilen ulus-devletlerde halk eşitlik ilkesi doğrultusunda bazı sosyal haklara sahip olarak, devlet yönetimlerini kendilerini temsil etmeleri için seçtikleri kişilerce iktidarı oluşturmaktaydılar. Çünkü demokratik bir anlayışla yönetilen ulus-devletler meşruiyetlerini, insanların birbirleriyle eşit, temel hak ve özgürlüklerin olduğu bir düzende almaktadır (Tanrıverdi, 2017: 13-15). Ancak küreselleşmeyle birlikte demokratik ulus-devletlerde yaşayan insanların siyasal yaşam biçimleri dış etkiye maruz kalarak olumsuz anlamda etkilenmektedir. Çünkü gücü elinde bulunduran aktörlerin sınırları aşarak müdahalede bulunduğu bu süreçte, küreselleşmenin ulus-devleti zayıflatacağı ve egemenlik alanını daraltacağı yönünde ciddi kaygılar -haklı olarak- ortaya çıkmaktadır.

## 2. KÜRESELLEŞMENİN NE'LİĞİ, OLUŞUMU VE GELİŞİMİ

Küreselleşme kavramı esas itibariyle muğlaklığa sahip, birçok düşünür ve teorisyen tarafından farklı anlaşılabilen ve kendisi hakkında yer yer olumlu yer yer ise olumsuz nitelermelerde bulunulabilen bir yapıya sahiptir. "Globalization-Küreselleşme kavramı, tarihte ilk kez 1961 yılında kullanılmaya başlayarak Webster Lugat'ına girmiştir" (Hablemitoğlu, 2004: 39). Küreselleşmenin 1990'lı yıllarda etkin olarak tarih sahnesinde yer almasında onun iktisadi yani ekonomik yönü belirleyici olmuştur. Ancak bu onun, sadece ticaret eksenli gelişen ve dünyayı sadece ekonomik alanda etkisi altına alan bir olgu olduğu anlamına gelmemektir. Küreselleşme aynı zamanda kültürlerin bir potada eriyişini, zaman ve mekan algısında birlikteliği sağlayışı, sosyo-ekonomik hayatta evrensel kural ve ilkeleri doğurması, teknolojik gelişmelerle bilgi ve iletişim alanındaki çığır açıcı gelişmeler, devlet hudutlarının ve etki alanlarının aşıldığı ve legal ile illegal tüm hareketliliği içinde barındıran bir boyutta algılanmalıdır (Adadağ ve Yıldızcan, 2011: 6).

1900'lerin sonu 2000'li yılların başına doğru küreselleşme -vahşi kapitalizmin etkisiyle- niteliksel açıdan ciddi bir değişim ve dönüşüm içerisine girerek önceki dönemdeki yapısından ve anlamından ayrılmaktadır. Özel kopuş momentlerinin yanı sıra küreselleşme, deyim yerindeyse "yeni bir olgu olarak genişleme, yoğunluk, hız ve etki temel eksenleri" etrafında dönmektedir (Adadağ ve Yıldızcan, 2011: 7). Aldığı hal itibariyle küreselleşmeyi şu şekillerde tanımlanabilmek mümkündür: "Devlet merkezli kurumların ve devlet merkezliliğe yapılan atıfların, salt uluslararası değil, tamamıyla küresel bir bağlamda faal olan farklı aktörler arasındaki ilişkilerin yapısı içinde eridiği süreçtir." Bir diğer tanıma göre küreselleşme "yerel oluşumların millerce ötedeki olaylarla biçimlendirildiği ya da bunun tam tersinin söz konusu olduğu yollarla uzak yerleşimleri birbirine bağlayan dünya çapındaki toplumsal ilişkilerin yoğunlaşmasıdır" (Tanrıverdi, 2017: 22).

Anlam yitiminin modern dünyanın her alanında olduğu gibi küreselleşme olgusundan kaynaklı olarak sınırların da anlamını kaybetmesiyle, Marshall McLuhan'ın popüler ifadesiyle dünyanın bir "küresel köy" haline geldiği bir döneme girmiş olduğumuz yadsınamaz bir gerçektir. Sınırlar aşılmış, mesafeler neredeyse tamamen ortadan kalkmıştır. Bugünkü küreselleşmenin temel belirleyeni "dünyanın küreselleşmiş tek bir pazar ve köye dönüşmesi" olarak kavrayan Thomas Friedman'a göre, Amerika ile Rusya arasında geçen Soğuk Savaş dünyanın "bölünmesine" neden olurken, küreselleşme ise dünyanın "bütünleşmesini" ifade eder (Adadağ ve Yıldızcan, 2011: 8-9).

Bu denli yaygınlık kazanan küreselleşme olgusuna karşı olumlu olduğu kadar olumsuz yaklaşımlar da sergilenmektedir. Gerek gösterdiği etkinliğin yoğunluğu ve derinliği gerekse değişime ve dönüşüme uğrattığı yapılar gerekse de tehdit ettiği kurumlar, küreselleşmenin üzerine ciddi bir şekilde düşünülmesi gerekliliğini doğurmaktadır. Sağlayacağı faydalar kadar sebebiyet vereceği zararların da göz önünde bulundurulması ve buna göre bir yaklaşım gösterilmesi doğaldır. Bir kesim, küreselleşme yanında tavrı olarak ona kaçınılmazlığı ve

gerekliliğinden dolayı olumlu yaklaşım gösterirken; diğer bir kesim ise küreselleşmeyi, dünyanın süper gücü olarak addedilen devletleri (ABD, İngiltere, Fransa vs.) ile rantlarının artırmak için pazar arayan bazı kişi ve şirketler tarafından oluşturulmuş bir simülasyon olarak kullandıklarını ve dünyadaki mevcut düzenin ve ulus-devletlerin yapılarını bozmaya çalışan bir süreç olduğunu ileri sürerek olumsuz bir yaklaşım içindedirler. Başka bir ifadeyle bu düşünürler (olumsuz yaklaşım gösterenler), oluşturulan modern dünya düzeninin, Batı emperyalist ve kapitalist iktidarların dünyayı özel ekonomik alanlara bölerek kendilerine parselledikleri bir mecra yaratıldığını iddia etmektedirler. Nitekim emperyalist ve kapitalist sistem, Avrupa Birliği ve G7 gibi güçlü devletlerin oluşturduğu birlikler ve IMF ve Dünya Bankası gibi ulusüstü düzenleyici kurumlar şeklinde yeni yapılanmalar ve çok taraflı kontrol ve gözetleme mekanizmalarıyla yeni biçimler kazanmakta ve küreselleşmeyi kendi çıkarları doğrultusunda kullanmakta oldukları söylenebilir (Adadağ ve Yıldızcan, 2011: 14).

Küreselleşme sürecinde devletler, kendileri dışında özel ve uluslararası aktörleri siyasal süreçlerin bir parçası haline getirerek ve onlara kendi yetkilerini kısmen de olsa devrederek egemenliklerini bir dışadönüklük politika üzerinden yeniden oluşturmaya çalışmaktadırlar. Ekonomik gücün artırılması amacıyla yönetim gücünün aktarımının bazı kişi veya kişilere aktarımı durumu ile birlikte yeniden ölçekleme stratejileri farklı ölçekler arasında çarpık ilişkilerin çoğalmasına yol açmıştır. Bu durum ulus-devletlerin siyasal iktidarlarının ve bu toplumlarda yaşayan insanların sınırlarının ne olduğunun yeniden düşünülmesi gerekliliğini doğurmuştur. Çünkü küreselleşme sürecinin sonucunda halk ile devlet arasında karşılıklı ilişki ve bu ilişkinin doğurduğu bağ olumsuz olarak etkilenip değişmekte, belli bir bölge içerisinde söz konusu olan bağın ortadan kaybolmasıyla ulus-devletin artık asli görevlerini yitirdiği görülmektedir. Aynı duruma “insanların, imajların, ürünlerin ve paranın sürekli daha esnek ve daha yoğun hale gelen ulusüstü akışlarından kaynaklı olarak iktidar, kültür, piyasalar, siyaset, haklar, değerler, normlar, ideoloji, kimlik, vatandaşlık ve dayanışma” (Adadağ ve Yıldızcan, 2011: 16-17) gibi toplumsal düzenlemelerde rastlamak mümkündür.

Aslında küreselleşmenin devletlerin iktidarlarına önemli ölçüde zarar verdiğini ileri süren yaklaşımlar haksız sayılmazlar. Çünkü küreselleşmeyle birlikte büyük ölçüde sınırların kalkması mekânsal algıyı değişime uğratmış ve mekâna dayanan bağ kaybedilerek ilişki şekilleri ve toplumların yapısında gerçekleştirilen yeni düzenlemeler, devletlerin hakimiyet alanlarını bulanık hale getirdiği iddiaları da yadsınamaz bir gerçektir. Bu yeni gerçeklik içerisinde yaşamlarını demokratik bir ulus-devlet yapısında sürdüren insanların (veya sürdüğünü düşünen insanların) devletle ve haliyle yönetimle olan ilişkilerinde birtakım problemlerin meydana gelmesi de kaçınılmaz olmaktadır.

Sonuçları ve etkileri farklı şekillerde yorumlanabilen bu sürecin yeni bir zaman-mekan algısı yarattığı açık bir şekilde görülmektedir. Dolayısıyla küreselleşme ve demokrasi arasındaki ilişkiye bu yeni “mekansallığın ve zamansallığın” etkileri üzerinden bakmak gerekir. Bu yeni perspektiften bakan düşünürlerden “Zaki Laidi, küreselleşmenin dünya ölçeğinde ilişkileri yoğunlaştırırken zaman ve mekân arasında bir kopma yarattığını öne sürer.” Ona göre bunun en temel nedeni olayların olduğu yerlerle etkilerinin görüldüğü yerler arasındaki mesafenin gittikçe artmasıdır. Çünkü olayların meydana geldiği yerlerde hissedilen etkiyle uzaktan tanıklık edilen olayların o insanlar üzerinde bıraktığı etki arasında mesafeden ötürü önemli farklılıklar oluşmaktadır. Bunun yanı sıra Laidi, halkın seçimler aracılığıyla ya da siyasal iktidarlara yaptıkları pazarlıkların gerçek kararların alınmasındaki yararsızlığı görünür kılan bu etkinin, bireylerin demokrasiye olan inançlarını da zayıflattığını düşünür (Adadağ ve Yıldızcan, 2011: 17). Bu inançsızlık da beraberinde bugün dünyanın üzerinde en çok durduğu tartışmalardan biri olan ‘demokrasi krizi’ni getirmektedir.

### 3. DEMOKRASİNİN KÜRESELLEŞMEYLE İMTİHANI

En genel tanımıyla halkın halk için halk tarafından yönetimi olarak tanımlanabilecek demokrasi, Antik Yunandan günümüze kadar gelebilmiş önemli yönetim biçimlerinin başında gelmektedir. Günümüzde aldığı hal her ne kadar Antik Yunandakinden ciddi şekilde farklılaşsa da temelleri itibariyle benzer ihtiyaçlara ve istemlere cevap vermeye çalışan bir anlayıştır. Ancak ilk ortaya çıkışında, site şehir yapılanması içerisinde belli sayıda insanın katılım gösterdiği bir yönetim biçimiyken; 17. yüzyıldan itibaren ulus-devlet yapılanması içerisinde çok daha büyük ölçekte işlerlik sağlamaya çalışmıştır. Tabii ölçek farklılıklarından dolayı Antik Yunan demokrasisi gibi doğrudan bir yönetim sağlamak her şeyden önce fiziki şartlardan dolayı mümkün olmadığından dolayı demokrasi anlayışı olarak bir değişim ve dönüşüm içerisine girmiş ve temsili demokrasi, parlamenter demokrasi gibi farklı şekillerde karşılık bulmuştur. Şimdi ise karşımızda devlet sınırlarının olmadığı çok daha büyük bir ölçek bulunmaktadır. Demokrasinin küreselleşme karşısında mevcudiyetini sürdürüp sürdüremeyeceği, eğer sürdürürse nasıl bir hal alacağı tıpkı ulus-devletlerin sonunun gelip gelmediği tartışmalarında olduğu gibi üzerinde durulan ve tartışılan önemli bir konudur ve burada olumlu olduğu kadar olumsuz olan yaklaşımlar mevcuttur. Ne var ki, genel kanı mevcut demokrasi anlayışı üzerinde ciddi olumsuzluklar oluşturduğu yönündedir.

Siyasal alana liberal anlayış üzerinden sirayet eden küreselleşme, demokrasi iddiasının temel çelişkilerini ve muğlaklığını da açığa çıkararak bir toplumsal pratik olarak şekillenmiştir. Küreselleşme sürecinde ulus-devlet yapılarında yaşanan kayma, demokrasinin özünü oluşturan özgürlük, eşitlik ve hak taleplerinin de niteliğini ve yönünü değişime uğratmıştır (Yıldızcan, 2011: 294). Böylelikle liberal demokrasinin krizini de (temsil krizi ve politik soğuma) temsil eden küreselleşmenin siyasal ve toplumsal temsil biçimlerinde sebep olduğu niteliksel ve kalıcı değişimlerde bulunmuştur.

Emperyalist ve kapitalist politikaların liberal anlayış üzerinden demokrasiyle kurduğu ilişki küreselleşmeyle demokratik yönetimler arasında uyumlu bir bağın bulunduğu illüzyonunu yaratmaya çalışırlar. Başka bir ifadeyle, sermayenin küresel yönelimleri doğrultusunda kurulan bu yeni hegemonik bağın siyasal alanı ve toplumsal özneleri yeniden tarif ederken demokrasinin yüceltildiğini iddia eder. Ancak esas itibariyle bu yüceltme, hem işlevselci ve formel bir demokrasi anlayışının yüceltilişine hem de -demokratik eylemin zeminini yitirmesiyle- demokrasinin bağlamını yitirip buharlaşmasına işaret eder (Yıldızcan, 2011: 294). Öte yandan demokrasinin yüceltilişinde ve her şeyin (işgal, savaş, her türlü iktisadi ve idari süreçlerin özelleştirilmesi vs) demokrasi adına yapıldığı ifade edilir. ABD'nin Irak'ı demokrasi vaadiyle işgali buna en iyi örnektir. Çünkü ABD'nin Irakta bulunma amacının bazı kesimlerce her ne kadar safiyane duygularla demokrasi olduğuna inanılsa da, gerçekte emperyalist duygularla petrol kaynaklarının ele geçirilmesi olduğunu zaman tüm dünyaya göstermiştir.

Hangi biçimde ele alınıralsa alınsın, küreselleşmenin demokrasiyi yüceltme sürecinde, tam da çağımıza uygun olarak içi boş bir demokrasi söylemi her geçen gün daha fazla büyümekte ve demokratik eylemin alanını da her geçen gün daha fazla daralmaktadır. Bu süreç, bir yandan formel ve işlevsel bir demokrasi anlayışının kutsanmasını ve bütün siyasal söylemin bu demokrasi anlayışı üzerine kurgulanmasını içerirken öte yandan liberalizm ile otoritarizm arasında belirli bir geçişken alanın yaratıldığı, demokratik karar alma süreçlerinin (halkın doğrudan ya da düzenli aralıklarla seçtiği temsilciler yoluyla gerçekleştirdiği) siyasal denetimin dışına çıkarılıp büyük oranda kapalı ve elitist bir uzmanlar grubuna terk edildiği bir "sınırlı çoğulculuk"la sonuçlanmaktadır (Yıldızcan, 2011: 297).

Bu bağlamda Wendy Brown da farklı bir noktadan küreselleşme ile demokrasinin aşınması arasında bağ kurar. Ona göre, küreselleşmenin bir sonucu olarak ulus-devletlerin egemenliğinin

çözülüşünü demokrasinin çözülüşü olarak görmek mümkündür. Çünkü demokrasi yapısı itibariyle sadece somut ve sınırlanmış bir alan içerisinde anlamlı ve uygulanabilir. Aksi halde, yani demokrasi sınırlarının belirlenmiş bir yetki alanından kopartıldığı bir durumda işlevsiz kalarak siyasal anlamını da yitirecektir. Nitekim demokrasi, güç paylaşımının örgütlendiği ve uygulandığı bir kolektif birim gerektirir. Bu kolektif birim, halen ulus-devletin süren varlığında yaşam şansı bulsa da küreselleşme mevcut haliyle, bunu tehdit eden bir gelişmeler bütünü olarak kabul edilir (Adadağ ve Yıldızcan, 2011: 18). Dolayısıyla Brown'un da ifade ettiği üzere, bu konjonktürde küreselleşmenin ön gördüğü doğrultuda siyasal, ekonomik ya da toplumsal iktidar alanlarının ulus-ötesi karakter kazanması ilerlemeye devam ettikçe demokrasi gitgide daha da anlamsızlaşacak ve demokratik yönetimlerde meydana gelen demokrasi krizleri daha da derinleşecektir.

#### 4. ULUS-DEVLETLERİN VE DEMOKRASİNİN GELECEĞİ

Günümüzde liberal veya temsili demokrasi olarak adlandırılan demokrasi anlayışının yaşadığı bunalımların önemli bir kısmını temelde küreselleşme oluşturmaktadır. Çünkü sınır tanımayan ulus-ötesi küresel kuruluşların ulus-devletler üzerindeki baskı, etki ve yaptırımları, demokrasinin ruhuna (halkın kendi kendini yönetmesi) aykırıdır. AB ve G7 gibi ulus-üstü yapılanmaların yanı sıra IMF, DTÖ, Dünya Bankası ticari kurul kuruluşlar her ne kadar varlıklarının ve yatırımlarının güvenliklerini sağlamaları amacıyla ulus-devlet yapılanmalarına ihtiyaç duysalar (Habermas, 2018: 10-11) da, sahip oldukları güç ve etki ettikleri alanın genişliğinden dolayı bu ülkelerin demokratik yönetim anlayışına tehdit oluşturmaktadırlar. Küreselleşmenin doğurduğu ve dayattığı bağımlılık nedeniyle söz konusu kurul ve kuruluşlar ile ulus-devletler arasındaki ilişki, onların lehine işleyerek halkın istek ve çıkarlarının önüne geçmektedir (Zavala, 2006: 31). Görüldüğü üzere, yönetsel kararların halk tarafından alınmadığı tam tersine, dışarıdan ve halkın çıkarlarını gözetmeyen yerlerden alındığı durumda herhangi bir demokrasiden söz etmek mümkün değildir. Bu durum, haliyle ulus-devletlerin ve oradan da demokratik yönetim anlayışının geleceğini tartışmaya açmaktadır.

Bu bağlamda birçok düşünür, teorisyen ve sosyal bilimci birbiriyle doğrudan bağlantısı olan ulus-devletlerin ve demokrasinin küreselleşme karşısında varlıklarını sürdürüp sürdüremeyeceği konusunda düşünmeye sevk etmektedir. İlk olarak, Zygmunt Bauman'ı (2020) ele aldığımızda, onun küreselleşmenin yıkıcı taraflarına dikkat çektiğini ve böylelikle de bu olguya karşı olumsuz bir tavır sergilediğini görmekteyiz. O, küreselleşmenin tüm dünyada ve neredeyse her alanda karmaşa ve kargaşaya sebebiyet vererek, toplumsal, siyasal, kültürel, ahlaki ve ekonomik alan başta olmak üzere birçok yapı üzerinde belirsizlikler meydana getirdiğini ifade eder. Küreselleşmenin sadece kapitalist çevrelerin faydasını gözetilen ve buna göre hareket eden bir mekanizma olduğunu vurgulamaktadır. Öte yandan, ulus-devleti yapılanmasının sadece şekilsel olarak mevcudiyetini koruyacağını ama fiilen bütün gücü ve etkisini yitireceğini de düşünmektedir. Gösterdiği olumsuz yaklaşım itibariyle Bauman ulus-devletin kaybettiği gücü ve işlevlerini geri elde edebileceği herhangi bir yolun bulunmadığını ifade ederek, küreselleşmeyle ulus-devletin uzlaşımından doğacak herhangi bir oluşum veya alternatif bir yapılanma öngörmemektedir.

İkinci olarak Anthony Giddens'in (2000) düşüncelerini incelediğimizde onun Bauman'dan farklı olarak (en azından Bauman kadar karamsar değildir), ulus-devlet yapısının hem biçimsel olarak hem de fiilen küreselleşme karşısında ve onunla birlikte var olmaya devam edeceği kanısında olduğunu görürüz. Nitekim ona göre, ulus-devlet yapısı her şey gibi değişim ve dönüşüme uğrayarak uyum sağlamak durumunda kalacaktır. Giddens çözümü, bu yapısal dönüşümün mevcut demokrasi anlayışıyla (belli bir ulusa ait bölgesel demokrasi) değil de sınırları aşan yeni bir demokrasiyle mümkün olacağı kanısındadır. Yani küreselleşmeyle

evrensel kimlik kazanan insanın durumuna uygun olarak ulus-üstü bir demokrasi anlayışına geçmesi gerekmektedir. Aksi takdirde küreselleşmenin dayattığı değişim karşısında ulus-devletler ve ona uygun olarak işleyen demokrasiler yok olacaklardır. Bu noktada Alain Touraine de, “küreselleşme olgusunun dönüşü olmayan bir sosyo-ekonomik süreç” oluşturduğunu ve bu süreci görmezden gelecek politikaların kaçınılmaz olarak başarısızlığa sürükleneceğini düşünür (Timur, 2000: 26).

Son olarak Jürgen Habermas (2018) da ulus-devlet ve demokrasi yapılanmalarının geleceği konusuna Giddens gibi olumlu bir yaklaşım göstererek, ulus-devletlerin ve onunla birlikte demokrasinin de varlığını sürdüreceğini düşünmektedir. Ona göre, her ne kadar küreselleşmeyle birlikte ulus-üstü yapılar ile kurum ve kuruluşların sahip oldukları güç itibarıyla ulus-devletlere (veya diğer tabirle milli devletlere) ihtiyaçları yokmuş gibi gözükse de temelde onlara büyük oranda ihtiyaç duymaktadır. Yani ortak çıkarlar temelinde küreselleşmeyle ulus-devletler arasında karşılıklı bir gereksinimler durumu söz konusudur. Ancak bu ulus-devletlerin ve yönetim anlayışlarının mevcut haliyle devam ettirilebilecek türden bir ilişki değildir. Bu yüzden Habermas, yeni dünya düzeninde güven esaslı oluşturulacak bu yeni ilişkide, demokrasi anlayışında gidilecek değişimle söz konusu tehdittin bertaraf edilebileceği ifade eder.

## 5. SONUÇ

Küreselleşmenin siyasal, sosyal, ekonomi başta olmak üzere neredeyse tüm alanlarda gerçekleştirdiği dönüşüm bir tarafa bırakılarak özellikle düşünce dünyamıza odaklandığımızda aslında çok daha büyük bir tehdit ve tehlikeyle karşı karşıya olduğumuzu görürüz. Derinlemesine düşündüğümüzde gerçekten de bugün sorulabilecek en önemli sorulardan bir tanesi, “bir bankayı kurtarmanın ne zamandır bir ülkeyi kurtarmaktan” daha önemli olduğudur. Diğer yandan düşünürler, teorisyenler ve sosyal bilimciler, bir “meşruiyet kaynağının vatandaşlar değil de, ticari sözleşmeler olduğuna ne zaman inanmaya” başladılar (Saul, 2018: 9). Antik Yunan düşünürlerinden Herakleitos’un temel felsefesine dayanak oluşturan “değişmeyen tek şey değişimin ta kendisidir” sözünden hareketle tabi ki değişime ayak uydurmak ve gerekli değişikliklere gitmek gerekmektedir. Ancak bu her şeyi bir kenara bırakarak, özellikle de değerlerimizi ve gerçekten neyin önemli unutarak adapte olmamız gerektiği anlamına gelmemektedir. Belki de bazı şeylerin korunması ve değişim karşısında muhafaza edilmesi gerekmektedir.

Bugün dünya küreselleşmeden dolayı o kadar küçüldü ki, insanlar ve toplumlar birbirleri ile o kadar yakın ve sıkı temas haline girdiler ki, artık dünyanın tek bir medeniyet olmaya doğru gittiğini ifade edebiliriz. Küreselleşme sayesinde insan hakları, demokrasi, özgürlük, çevre korunması gibi temel değerler evrensel düzlemlerde karşılık bulmaya başlamıştır. Öte yandan da ulus-devletle birlikte demokrasi anlayışlarında, siyasete katılım konusunda, yerleşme politikalarında, yönetimlerin saydamlığı konularında ve ülke güvenliği anlayışlarında yeniliklere gitme ve mevcut yapılanmaların değişime uğratılması zorunluluğu meydana gelmiştir (Tanrıverdi, 2017: 23). Çünkü küreselleşme süreci dış müdahalelerin etkisiyle ulus-devletin genel yapısına zarar vererek onu etkisizleştirmekte ve söz konusunu yapının yönetim biçimi ve halka hizmet götürme şekli üzerinde büyük baskılar yapmaktadır. Doğal olarak, bu baskılar karşısında ulus-devletin yeniden yapılanması kaçınılmaz bir hal almaktadır.

Küreselleşmenin ulus-devletlere ve demokrasiye dayattığı değişimler her ne kadar ciddi tehditler doğurmuş olsa da bunların günümüz dünyasına uyum sağlayabilmesi için değişim veya dönüşümü gerçekleştirmek durumundadır. Bu değişimin nasıl olması gerektiği konusunda ileri sürülen fikirler içerisinde Habermas’ın sunmuş olduğu ‘müzakereci demokrasi’ modeli en makulü durmaktadır.



## KAYNAKÇA

- Adadağ, Ö. ve Yıldızcan, C. (der.), *Küreselleşme ve Demokrasi: Küreselleşmenin Farklı Yüzleri*, Ankara, 2011.
- Bauman, Z., *Küreselleşme: Toplumsal Sonuçları*, İstanbul, 2020.
- Cevizci, A., *Paradigma – Felsefe Sözlüğü*, İstanbul, 2005.
- Habermas, J., *Küreselleşme ve Milli Devletlerin Geleceği*, İstanbul, 2018.
- Hablemitoğlu, Ş., *Küreselleşme Düşlerden Gerçeğe*, İstanbul, 2004.
- Giddens, A., *Üçüncü Yol*, İstanbul, 2000.
- Saul, J. R., *Küreselleşmenin Çöküşü – Dünyanın Yeniden Keşfi*, İstanbul, 2018.
- Tanrıverdi, E., *Sosyolojik Açıdan Küreselleşme ve Ulus-Devlet (Giddens, Bauman ve Habermas Örneği)*, Ankara, 2017.
- Timur, T., *Küreselleşme ve Demokrasi Krizi*, Ankara, 2000.
- Yıldızcan, C., *Küreselleşme Çağında Demokrasi Talebi: İyi Yönetimin Kötü Çocukları*, der. Adadağ, Ö. ve Yıldızcan, C. (der.), *Küreselleşme ve Demokrasi: Küreselleşmenin Farklı Yüzleri*, Ankara, 2011.
- Zavala, A. V., *Katılımcı Demokrasi – Dünyadaki Katılımcı Demokrasi Deneyimleri*, İstanbul, 2006.

**VÜCUT KİTLE İNDEKSİ İLE CİNSİYET VE EĞİTİM DÜZEYİ ARASINDAKİ  
İLİŞKİNİN BELİRLENMESİ**  
DETERMINING THE RELATIONSHIP BETWEEN GENDER AND EDUCATION  
LEVEL AND BODY MASS INDEX

**Dr. Öğr. Üyesi Şeyda ÜNVER**

Atatürk Üniversitesi İktisadi ve İdari Bilimler Fakültesi, Ekonometri Bölümü, Erzurum  
ORCID ID: 0000-0002-2310-4545

**Prof. Dr. Ömer ALKAN**

Atatürk Üniversitesi İktisadi ve İdari Bilimler Fakültesi, Ekonometri Bölümü, Erzurum  
ORCID ID: 0000-0002-3814-3539

**Özet:**

Vücut kitle indeksi (VKİ) ya da boy kilo indeksi; bir kişinin vücudundaki tahmini yağ oranını gösteren bir hesaplama yöntemidir. Bu yöntemde kişinin boy kilo oranı esas alınır. İndeksin verdiği sonuca göre kişinin mevcut kilosunun, ideal kilosuna yakınlığı ve uzaklığı hesaplanabilir. Vücut kitle indeksi, vücut ağırlığının boy uzunluğunun karesine bölünmesiyle ( $\text{kg/m}^2$ ) hesaplanır. Vücut kitle indeksi hesaplamasında yağ oranı, vücut tipi, yağ ve kas dokusu gibi etmenler yer almaz. Bu nedenle, uzmanlar ideal kilo hesaplamada beden kitle indeksi ve bel çevresinin ölçümü dışında, metabolizma hızı ölçümü ve detaylı vücut analizleriyle de kişinin eğer kilo sorunu hakkında daha ayrıntılı bilgi elde ederler. VKİ yaş, cinsiyet, vücut yapısı, fiziksel aktivite seviyesinden ve ırk-etnik gruptan bağımsız olarak hesaplanmaktadır. Ancak sosyoekonomik ve demografik değişkenler VKİ'ni etkilemekte veya VKİ'den etkilenmektedir. VKİ'deki artış insanların yaşam ve sağlık kalitesini etkilemesinin yanı sıra işyeri verimliliği, istihdam genel sağlık tedariki ve yaratmış olduğu maliyetler yönünden ülke ekonomilerini de olumsuz etkileyen bir sağlık problemidir. Bu çalışmada, Türkiye İstatistik Kurumu tarafından 2019 yılında yapılan Türkiye Sağlık Araştırması anketinden elde edilen anket verileri kullanılmıştır. Genelleştirilmiş Sıralı Lojistik Regresyon yönteminin kullanıldığı çalışmada bireylerin cinsiyet ve eğitim düzeyi ile vücut kitle indeksi arasında ilişki olduğu tespit edilmiştir.

**Anahtar Kelimeler:** Vücut Kitle İndeksi, Türkiye, Genelleştirilmiş Sıralı Lojistik Regresyon

**Abstract:**

Body mass index (BMI) or height-weight index; It is a calculation method that shows the estimated fat percentage in a person's body. In this method, the person's height-weight ratio is taken as basis. According to the results of the index, the closeness and distance of the person's current weight to his ideal weight can be calculated. Body mass index is calculated by dividing body weight by the square of height ( $\text{kg/m}^2$ ). Factors such as fat percentage, body type, fat and muscle tissue are not included in the body mass index calculation. For this reason, experts obtain more detailed information about the person's weight problem by measuring the metabolic rate and detailed body analysis, in addition to measuring the body mass index and waist circumference in calculating the ideal weight. BMI is calculated independently of age, gender, body structure, physical activity level and race-ethnic group. However, socioeconomic and demographic variables affect BMI or are affected by BMI. The increase in BMI is a health problem that not only affects people's quality of life and health, but also negatively affects country economies in terms of workplace productivity, employment, general health provision and the costs it creates. In this study, survey data obtained from the Turkey Health Research

survey conducted by the Turkish Statistical Institute in 2019 was used. In the study using the Generalized Ordered Logistic Regression method, it was determined that there was a relationship between individuals' gender and education level and body mass index.

**Key Words:** Body Mass Index, Türkiye, Generalized Ordinal Logistic Regression

## 1. GİRİŞ

Beslenme, bireylerin büyümesi, gelişmesi, sağlıklı bir şekilde yaşamlarını devam ettirebilmeleri için gerekli olan en temel yapıtaşdır. Beslenmenin amacı, karın doyurmak değil, vücudun ihtiyaç duyduğu temel besin gruplarını yeterli ve dengeli şekilde almaktır (Keskin ve diğ., 2022). Temel besin öğeleri, karbonhidratlar, proteinler, yağlar, mineraller, vitaminler ve sudur. Bu besin öğelerinden herhangi birinin alınmaması veya gereğinden az ya da çok alınması büyüme ve gelişmede bozukluklara yol açıp sağlığı olumsuz yönde etkilemektedir (Baysal, 2015).

Vücut kitle indeksi (VKİ) ya da boy kilo indeksi; bir kişinin vücudundaki tahmini yağ oranını gösteren bir hesaplama yöntemidir. Bu yöntemde kişinin boy kilo oranı esas alınır. İndeksin verdiği sonuca göre kişinin mevcut kilosunun, ideal kilosuna yakınlığı ve uzaklığı hesaplanabilir. VKİ, vücut ağırlığının boy uzunluğunun karesine bölünmesiyle ( $\text{kg}/\text{m}^2$ ) hesaplanır. Literatürde VKİ üzerine yapılan çeşitli çalışmalar bulunmaktadır. Yapılan bir çalışmada öğretmenlerin beden kitle indeksine göre fiziksel aktivite düzeyleri VKİ  $25 \text{ kg}/\text{cm}^2$  altında olan bireylerde %20,4'ünün fiziksel olarak aktif olmadığı görülürken VKİ  $25 \text{ kg}/\text{cm}^2$  ve üstü olan bireylerde bu oran %15,2'ye düşmektedir (Şanlı ve Güzel, 2009). Üniversite öğrencilerine yapılan başka bir çalışmada ise VKİ  $25 \text{ kg}/\text{cm}^2$  altında ve üstünde olanlar arasında oturma süreleri, toplam fiziksel aktivite, orta düzeyde şiddetli aktivite, şiddetli aktivite ve yürüme aktivitesi puanları açısından istatistiksel olarak anlamlı bir farklılık bulunmamıştır. VKİ  $25 \text{ kg}/\text{cm}^2$  altında olanlarda toplam fiziksel aktivite, orta düzeyde şiddetli aktivite, şiddetli aktivite ve yürüme aktivitesi puanları erkek öğrencilerde kız öğrencilere göre anlamlı derecede yüksek çıkmıştır (Savcı ve diğ., 2006). İstanbul'da yapılan önceki bir çalışmada yetişkin bireylerin beslenme bilgisi ve besin tercihleri ile VKİ arasındaki ilişkiyi belirlemek amaçlanmıştır. Çalışmanın sonucunda bireylerin %45,9'unun beslenme bilgi düzeyleri orta, %36,5'inin iyi ve bireylerin %45,3'ünün besin tercihleri orta, %30,2'sinin iyi düzeyde olduğu bulundu. Yetişkinlerin medeni durum, gelir ve eğitim durumu değişkenleri ile VKİ arasındaki fark istatistiksel olarak anlamlı bulunmuştur (Keskin ve diğ., 2022).

Besin tercihleri sağlığın korunması, geliştirilmesi ve sürdürülmesi açısından önemlidir (Erçim, Pekcan ve Genç, 2019). Dünyada son 40 yılda evde hazırlanan yemeklerin tüketiminde önemli bir değişim yaşanmıştır. 1970'lerde günlük besin tüketiminin %16,6'sı dışarıdan hazır gıdalardan sağlanırken; günümüzde bu oran %33,3'e yükselmiştir (Seguin ve diğ., 2016). Dolayısıyla kanserler, kardiyovasküler hastalıklar ve obezite gibi bulaşıcı olmayan hastalıkların oranlarında ciddi bir artış gözlenmiştir (Kocatepe ve Tırlı, 2015). Bireyin yaşına, cinsiyetine VKİ'ne, eğitim durumuna, yaptığı işe ve genel sağlık durumuna göre besin gruplarından ihtiyaca uygun şekilde tüketmesi, obeziteden korunmak ve sağlıklı olmak için önerilmektedir (Keskin ve diğ., 2022).

Bireylerin beslenme hakkında yeterli ve güvenilir bilgiye sahip olmaları ve bu bilgilerini davranışa dönüştürmeleri durumunda toplum obeziteden korunmuş olacaktır. Bu nedenle toplumdaki bireylerin beslenme konusunda eğitilmesi önemlidir. Bu çalışma, seçilen demografik faktörlerden cinsiyet ve eğitim düzeyi ile VKİ arasındaki ilişkiyi araştırmak için sistematik bir analiz gerçekleştirmektedir.

## 2. MATERYAL VE METOT

## 2.1. Veri

Bu çalışmada Türkiye İstatistik Kurumu (TÜİK) tarafından 2019 yılında yayınlanan Türkiye Sağlık Araştırması'na ilişkin veri seti kullanılmıştır. Türkiye Sağlık Araştırması ile ülkelerin gelişmişlik düzeylerini gösteren kalkınma göstergeleri içerisinde önemli bir paya sahip olan sağlık göstergesine yönelik bilgilerin elde edilmesi ile mevcut yapıdaki bilgi açığının kapatılması amaçlanmıştır. Türkiye Sağlık Araştırması ile bireylerin genel sağlık profilinin ortaya çıkarılması ve ülkelerin gelişmişlik düzeylerini gösteren kalkınma göstergeleri içerisinde önemli bir paya sahip olan sağlık göstergelerine yönelik bilgilerin elde edilmesi amaçlanmaktadır. Bu çalışma hem uluslararası karşılaştırmalara imkân veren hem de ulusal ihtiyaçlara ışık tutan bir araştırma olma özelliğini taşımaktadır. Araştırmanın örneklem çalışmasında kullanılan çerçeve, 2007 yılında tamamlanan "Adrese Dayalı Nüfus Kayıt Sistemi (ADNKS)"ne altlık oluşturan "Ulusal Adres Veri Tabanı (UAVT)"dir. Verinin kapsamı, Türkiye Cumhuriyeti sınırları içerisindeki tüm yerleşim yerleridir. Veri, 2008, 2010, 2012, 2014, 2016 ve 2019 yılları için mevcuttur (TÜİK, 2020).

Bu çalışmada Türkiye Sağlık Araştırması anketine katılan 15 yaş ve üzeri 17084 bireyin verileri kullanılmıştır.

## 2.2. Değişkenler

Modelin bağımlı değişkeni "vücut kitle indeksi"; "zayıf (18,5 kg/m<sup>2</sup> altı)", "Normal kilolu (18,5-24,999 kg/m<sup>2</sup>)", "Fazla kilolu (25-29,999 kg/m<sup>2</sup>) ve "obez (30 kg/m<sup>2</sup> ve üstü)", olmak üzere dört kategoriden oluşmaktadır.

## 2.3. Bağımsız Değişkenler

Bu çalışmaya alınacak bağımsız değişkenler, Türkiye Sağlık Araştırması'nda mevcut olan ve literatür araştırması sonucu öne çıkan değişkenlerdir. Çalışmanın bağımsız değişkenleri cinsiyet ve eğitim düzeyidir.

Ordinal ve nominal değişkenler, modele alınacak tüm değişkenlere ait kategorilerin etkilerini gözlemlemek amacıyla kukla değişken olarak tanımlanmıştır (Alkan & Ünver, 2022a; Alkan, Özar, & Ünver, 2021).

## 2.4. İstatistiksel Analiz

İstatistiksel çıkarımın temel alanlarından biri, istatistiksel hipotezlerin test edilmesidir (Ünver, Aydemir, & Alkan, 2023). Verilerin analizinde SPSS 20 ve Stata 15 programlarından yararlanılmıştır. Öncelikle araştırmaya katılan bireylerin frekans ve yüzdeleri elde edilmiştir. Sıralı bir forma sahip olan bağımlı değişken söz konusu olduğu zaman, sıralı tercih modelleri kullanılmaktadır (Ünver, Tekmanlı, & Alkan, 2023; Alkan & Ünver, 2022b). Bu çalışmada da alternatif sıralı tercih modellerinden genelleştirilmiş sıralı lojistik regresyon analizi kullanılmıştır.

## 3. TARTIŞMA

### 3.1. Çalışmaya Katılan Bireylerin Tanımlayıcı İstatistikleri

Çalışmada kullanılan değişkenlerin frekans ve yüzdeleri çizelge 1'de verilmiştir. Çizelge 1'e göre çalışmaya katılan kadınların %68,8'inin vücut kitle indeksi "zayıf" iken, çalışmaya katılan erkeklerin %37,3'ünün vücut kitle indeksi "obez"dir. Eğitim düzeyi değişkeni incelendiğinde ise çalışmaya katılan "obez" bireylerin %47,7'sinin ilkökul mezunu olduğu görülürken, %9,8'inin üniversite mezunu olduğu görülmektedir.

Çalışmada genelleştirilmiş sıralı lojistik regresyon modeline alınacak olan bağımsız değişkenler arasında çoklu doğrusal bağlantı olup olmadığı test edilmiştir. Varyans enflasyon faktör (VIF) değerleri 5 ve üzerinde olanların orta derecede, 10 ve üzeri olanların ise yüksek derecede çoklu doğrusal bağlantıya sebep olduğu düşünülmektedir (Alkan, Oktay, Ünver, & Gerni, 2020; Ünver & Alkan, 2020; Ünver, Alkan, & Oktay, 2023). Bu çalışmada, değişkenler arasında çoklu doğrusal bağlantı sorununa sebep olan herhangi bir değişken bulunmamaktadır.

**Çizelge 1.** Değişkenlere ait bulgular

Değişkenler	Vücut Kitle İndeksi				$\chi^2$	P
	Zayıf	Normal kilolu	Fazla Kilolu	Obez		
<b>Cinsiyet</b>						
Erkek	183(31,2)	2969(45,4)	3210(52,2)	1422(37,3)	263,749	0,000
Kadın	404(68,8)	3571(54,6)	2936(47,8)	2389(62,7)		
<b>Eğitim düzeyi</b>						
Bir okul bitirmeyen	41(7,0)	672(10,3)	746(12,1)	735(19,3)	1414,409	0,00
İlkokul	73(12,4)	1497(22,9)	2225(36,2)	1817(47,7)		
İlköğretim	214(36,5)	1456(22,3)	888(14,4)	407(10,7)		
Lise	156(26,6)	1447(22,1)	1165(19,0)	478(12,5)		
Üniversite	103(17,5)	1468(22,4)	1122(18,3)	374(9,8)		

### 3.2. Model Tahmini

Çalışmada genelleştirilmiş sıralı lojistik regresyon modeli kullanılmıştır. Tahmin edilen model sonuçları çizelge 2’de verilmiştir. Çizelge 2 incelendiğinde; tahmin edilen modelde cinsiyet ve eğitim düzeyi değişkenlerinin anlamlı olduğu görülmektedir.

**Çizelge 2.** Tahmin edilen model

Değişkenler	Zayıf		Normal Kilolu		Fazla Kilolu	
	$\beta$	Standart Hata	$\beta$	Standart Hata	$\beta$	Standart Hata
<b>Cinsiyet (referans: erkek)</b>						
Kadın	-0,758 <sup>a</sup>	0,104	-0,227 <sup>a</sup>	0,037	0,243 <sup>a</sup>	0,044
<b>Eğitim düzeyi (referans: bir okul bitirmeyen)</b>						
İlkokul	0,185	0,236	0,176 <sup>a</sup>	0,064	0,036	0,063
İlköğretim	-1,698 <sup>a</sup>	0,208	-1,108 <sup>a</sup>	0,07	-1,135 <sup>a</sup>	0,08
Lise	-1,242 <sup>a</sup>	0,215	-0,795 <sup>a</sup>	0,068	-0,999 <sup>a</sup>	0,077
Üniversite	-0,789 <sup>a</sup>	0,221	-0,832 <sup>a</sup>	0,068	-1,158 <sup>a</sup>	0,082
<b>Sabit Terim</b>	4,549 <sup>a</sup>	0,219	0,836 <sup>a</sup>	0,063	-0,939 <sup>a</sup>	0,064

<sup>a</sup>p<.01; <sup>b</sup>p<.05; <sup>c</sup>p<.10

Çizelge 3’te verilen genelleştirilmiş sıralı lojistik regresyon modeline göre, kadınların erkeklere göre vücut kitle indeksinin sırasıyla “zayıf” ve normal kilolu” olma olasılığı yine sırasıyla %73 ve %7,7 daha fazladır. Ayrıca kadınların erkeklere göre vücut kitle indeksinin “fazla kilolu” olma olasılığı %26,1 daha azdır.

İlköğretim mezunlarının, bir okul bitirmeyenlere göre vücut kitle indeksinin zayıf olma olasılığı %162,8 daha fazla iken, Lise mezunlarının bir okul bitirmeyenlere göre vücut kitle indeksinin normal kilolu olma olasılığı %40,2 daha fazladır. Ayrıca Üniversite mezunlarının bir okul bitirmeyenlere göre vücut kitle indeksinin normal kilolu olma olasılığı %46 daha fazladır. İlkokul mezunlarının bir okul bitirmeyenlere göre vücut kitle indeksinin fazla kilolu olma olasılığı %8,1 daha fazladır.

**Çizelge 3. Marjinal Etkiler**

Değişkenler	Zayıf		Normal Kilolu		Fazla Kilolu		VIF
	ME	Standart Hata	ME	Standart Hata	ME	Standart Hata	
<b>Cinsiyet (referans: erkek)</b>							
Kadın	0,73 <sup>a</sup>	0,1	0,077 <sup>a</sup>	0,022	-0,261 <sup>a</sup>	0,024	1,05
<b>Eğitim düzeyi (referans: bir okul bitirmeyen)</b>							
İlkokul	-0,182	0,233	-0,119 <sup>a</sup>	0,045	0,081 <sup>a</sup>	0,037	2,46
İlköğretim	1,628 <sup>a</sup>	0,203	0,501 <sup>a</sup>	0,043	-0,267 <sup>a</sup>	0,047	2,02
Lise	1,203 <sup>a</sup>	0,209	0,402 <sup>a</sup>	0,044	-0,067	0,043	2,09
Üniversite	0,77 <sup>a</sup>	0,216	0,46 <sup>a</sup>	0,043	-0,04	0,043	2,04

<sup>a</sup>p<.01; <sup>b</sup>p<.05; <sup>c</sup>p<.10

#### 4. SONUÇLAR VE DEĞERLENDİRME

Bu çalışmada, Türkiye İstatistik Kurumu tarafından 2019 yılında yapılan Türkiye Sağlık Araştırması'na katılan 17084 bireyin verisi kullanılmıştır. Çalışmada genelleştirilmiş sıralı lojistik regresyon analizi kullanılmıştır. Analiz sonuçlarına göre, cinsiyet ve eğitim düzeyi değişkenlerinin vücut kitle indeksiyle ilişkili olduğu bulunmuştur.

Çalışmada kadınların erkeklere göre fazla kilolu olma olasılığının daha az olduğu tespit edilmiştir. Ankara'da özel bir spor merkezinde yapılan bir çalışmada 18-30 yaş aralığındaki erkeklerin %18,2'sinin, kadınların %13,3'ünün obez grupta yer aldığı ve kadınların VKİ ortalamasının erkeklerden daha düşük olduğu tespit edilmiştir (Avan, 2015). Başka bir çalışmada ise üniversite öğrencisi olan kadınlarda obezite oranının erkeklere oranla daha yüksek olduğu bulunmuştur (Tözün ve diğ., 2017). İstanbul'da yapılan bir çalışmada ise cinsiyet açısından anlamlı bir fark bulunmamakla birlikte, kadınların VKİ değerleri, erkeklerden daha düşük bulunmuştur (Keskin ve diğ., 2022). Çalışmada eğitim düzeyi arttıkça bireylerin fazla kilolu olma olasılığının azaldığı tespit edilmiştir. Önceki yapılan bir çalışmada eğitim düzeyi arttıkça, obezite oranının azaldığı bulunmuştur (Çayır ve diğ., 2011). Önceki bir çalışmada da benzer şekilde eğitim durumu ile VKİ arasında fark bulunmuş, eğitim durumu üniversite olan bireylerin daha fazla normal kiloda oldukları belirlenmiştir (Keskin ve diğ., 2022). Benzer şekilde Türkiye'de yapılan bir çalışmada ise yüksek öğrenim düzeyi arttıkça bireylerin sağlık konusunda daha bilinçli oldukları tespit edilmiştir (Ünver & Alkan, 2021).

## KAYNAKÇA

- Alkan, Ö., Oktay, E., Ünver, Ş., & Gerni, E. (2020). Determination of Factors Affecting the Financial Literacy of University Students in Eastern Anatolia Using Ordered Regression Models. *Asian Economic and Financial Review*, 10(5), 536-546.
- Alkan, Ö., Özar, Ş. & Ünver, Ş. (2021). Economic Violence Against Women: A case in Turkey. *PLoS ONE*, 16(3): e0248630, 1-23.
- Alkan Ö, Ünver Ş. (2022a). Secondhand smoke exposure for different education levels: findings from a large, nationally representative survey in Turkey. *BMJ Open*. 12(2):e057360.
- Alkan, Ö., & Ünver, Ş. (2022b). Tobacco Smoke Exposure Among Women in Turkey and Determinants. *Journal of Substance Use*, 27(1), 43-49.
- Baysal A. (2015). Beslenme ve sağlık. Hatipoğlu T. Ankara Hatiboğlu Basım: 16:9-18.
- Çayır A, Atak N, Köse SK. (2011). Beslenme ve diyet kliniğine başvuranlarda obezite durumu ve etkili faktörlerin belirlenmesi. *Ankara Üniversitesi Tıp Fakültesi Mecmuası*;64(1).
- Erçim RE, & Pekcan G. (2019). Genç yetişkinlerin beslenme durumunun sağlıklı yeme indeksi-2005 ile değerlendirilmesi. *BVDD* ;42(2):91-98.
- Keskin Y, Akar Y, Erdem Ö, Erol S. (2022). Yetişkinlerin Beslenme Bilgisi ve Besin Tercihleri ile Beden Kütle İndeksi Arasındaki İlişki: Kesitsel Bir Çalışma. *Dokuz Eylül Üniversitesi Hemşirelik Fakültesi Elektronik Dergisi*,15(2):149-162
- Kocatepe D, Tırlı A. (2015). Sağlıklı beslenme ve geleneksel gıdalar. *Journal Of Tourism and Gastronomy Studies*;3(1):55- 63
- Savcı, S., Öztürk, M., Arıkan, H., İnce, D.i., Tokgözoğlu, L. (2006) "Üniversite Öğrencilerinin Fiziksel Aktivite Düzeyleri" *Türk Kardiyoloji Derneği Arş.*, 34: 166-172.
- Seguin RA, Aggarwal A, Vermeulen F, Drewnowski A. (2016). Consumption frequency of foods away from home linked with higher body mass index and lower fruit and vegetable intake among adults: A Cross-Sectional Study. *Int J Environ Res Public Health* ;12
- Şanlı E, Atalay Güzel N. (2009). *Gazi Beden Eğitimi ve Spor Bilimleri Dergisi (Gazi BESBD)*, XIV; 3:23- 32
- TÜİK, Türkiye Sağlık Araştırması (Turkey Health Survey) 2020: Ankara.
- Ünver, Ş., & Alkan, Ö. (2020). Türkiye’de Bireylerin Maddi Yoksunluk Durumlarını Etkileyen Faktörlerin Modellenmesi. *BMIJ*;8(2), 1334-1370.
- Ünver, Ş., & Alkan, Ö. (2021). Determinants of e-Commerce Use at Different Educational Levels: Empirical Evidence from Turkey. *International Journal of Advanced Computer Science and Applications*;12(3), 40-49.
- Ünver, Ş., Alkan, Ö., Oktay, E. (2023). Online Giyim Alışverişi Kararlarını Etkileyen Faktörler: Türkiye’de Cinsiyet Farklılıkları, Kastamonu Üniversitesi İktisadi ve İdari Bilimler Fakültesi Dergisi, 25/1, s. 9-23.
- Ünver Ş, Tekmanlı H.H, & Alkan Ö. (2023) Passive smoking as a risk factor among older adults: an ordered probability approach for Türkiye. *Front. Public Health* 11:1142635
- Ünver Ş, Aydemir A.F, & Alkan, Ö. (2023). Predictors of Turkish individuals’ online shopping adoption: An empirical study on regional difference. *PLoS ONE* 18(7): e0288835.



## YARGITAY KARARLARI IŞIĞINDA NOKTA HACZİ VE ŞİKÂYET MERCİİ POINT ATTACHMENT AND COMPLAINT AUTHORITY (COURT)

**Dr. Öğr. Üyesi Ömer Faruk DEMİR**  
Dicle Üniversitesi, Hukuk Fakültesi  
ORCID ID: 0000-0003-0254-1890

### Özet

Borçlu aleyhine başlatılan takibin kesinleşmesinden sonra alacaklı takibin yapıldığı yerdeki icra dairesinden borçlunun haczi kabil mallarının haczini talep edebilir. Haczedilecek mal, takibin yapıldığı yerdeki icra dairesinin yargı çevresi dışında ise, bu haciz işlemi istinabe yolu ile yapılır. İstinabe suretiyle yapılan hacizde istinabe olunan icra dairesine borçlunun hangi mallarının haczedileceğine dair somut, belirli, açık ve kesin bir şekilde bir istinabe talebi gönderilirse, bu hacze nokta haczi denilmektedir. Bu çalışmamızda nokta haczinin yapılmasından sonra yapılacak şikâyetlerde yetkili mercii konusunu ele alınacaktır. İİK m. 4'te belirtildiği üzere, takip hangi icra dairesinde başlatılmışsa, o takip ile ilgili şikâyetler de takibin yapıldığı icra dairesinin bağlı olduğu icra mahkemesine yapılacaktır. İstinabe olunan icra dairesi tarafından haczin gerçekleştirilmesi durumunda bu haciz işlemine ilişkin şikâyetlerin nereye yapılacağı konusunda ikili ayrıma gidilmektedir. Eğer genel haciz yazısı ile istinabe talebi yapılmışsa, şikâyet mercii istinabe olunan icra dairesinin bağlı olduğu icra mahkemesidir. Eğer nokta haczi şeklinde bir istinabe yoluyla haciz işlemi yapılmışsa, bu haciz işlemine dair şikâyetler, takibin yapıldığı icra dairesinin bağlı olduğu icra mahkemesine yapılacaktır.

**Anahtar Kelimeler:** Nokta Haczi, İstinabe, Haczin Yapılması, Şikâyet Mercii, Yargı Çevresi

### Abstract

After the Finalization of the proceedings initiated against the debtor, the creditor may request the seizure of the debtor's seizure-capable goods from the enforcement Office in the place where the proceedings were carried out. If the property to be seized is outside the jurisdiction of the enforcement Office in the place where the follow-up is made, this lien is made by rogatory letter. If a concrete, specific, clear and definite request for rogatory is sent to the enforcement office, which is rogatory, regarding which property of the debtor will be sequestered, this lien is called point lien. In this study, we will deal with the issue of the competent authority in the complaints to be made after the point foreclosure. As stated in paragraph İİK m. 4, in which enforcement office the proceedings were initiated, complaints about that follow-up will also be made to the enforcement court to which the enforcement office is affiliated. In the event that the foreclosure is carried out by the enforcement office, a dual distinction is made as to where the complaints regarding this foreclosure process will be filed. If a rogatory request has been made with a general attachment letter, the complainant is the enforcement court to which the rogatory is attached. If a lien has been made through a rogatory in the form of a point lien, complaints about this lien will be made to the enforcement court to which the enforcement office is affiliated.

**KeyWords:** Point Attachment, Rogatory Letter, Making Attachment, Complaint Authority (Court), Jurisdiction

## I. GİRİŞ

Borçlu aleyhine başlatılan takibin kesinleşmesinden sonra alacaklı haciz isteme hakkı elde eder. Alacaklı, borçlunun haczi kabil taşınır ve taşınmaz malları ile üçüncü kişilerdeki alacak ve haklarını hacze konu yapılabilir. Alacaklı takibin yapıldığı yerdeki icra dairesinden borçlunun haczi kabil mallarına haciz konulmasını talep eder. Haczedilecek mal, takibin yapıldığı yerdeki icra dairesinin yargı çevresi dışında ise, bu haciz işlemi istinabe yoluyla gerçekleştirilir. Yani haczedilecek malın bulunduğu yerdeki icra dairesinden bu haciz işlemi istinabe suretiyle yapılması talebinde bulunulur<sup>112</sup>.

İstinabe suretiyle haciz işleminin yapılması talebinde bulunulduğunda, icra dairesi, istinabe olunan icra dairesine borçlunun hangi mallarının haczedileceğine dair somut, belirli, açık ve kesin bir şekilde bir istinabe yazısı (talebi) gönderilebileceği gibi; borçlunun haczi kabil mallarına dair genel nitelikte bir istinabe suretiyle yapılacak haciz talebi de gönderilebilir. İşte istinabe olunan icra dairesine gönderilen haciz talebi (istinabe) yazısında haczedilecek mal somut, belirli, açık ve kesin bir şekilde belirtilmişse, bu şekilde yapılan hacze uygulamada nokta haczi denilmektedir<sup>113</sup>.

Nokta haczinin takip hukuku bakımından birçok kurum ile ilişkisi mevcuttur. Biz bu çalışmamızda sadece nokta haczi kavramı hakkında bilgi verip nokta haczi işlemine karşı yapılacak şikâyetlerde yetkili şikâyet mercii hususunu ele alacağız. Zira şikâyetin yapılacağı mercii hususu nokta haczi bakımından önem arz edecektir. İİK m. 4'te belirtildiği üzere, takip hangi icra dairesinde başlatılmışsa, o takip ile ilgili şikâyetler de takibin yapıldığı icra dairesinin bağlı olduğu icra mahkemesine yapılacaktır. Şikâyetin yapılacağı icra mahkemesinin yetkisi kesin yetkidir<sup>114</sup>. Dolayısıyla takibin yapıldığı icra dairesi değil de istinabe olunan icra dairesi tarafından haczin gerçekleştirilmesi durumunda bu haciz işlemine ilişkin şikâyetlerin nereye yapılacağı hususu gündeme gelecektir. Yani istinabe yoluyla yapılan şikâyetlerde yetkili icra dairesi takibin yapıldığı yerdeki icra mahkemesi mi yoksa istinabe yoluyla haciz işlemi yapan icra dairesinin bağlı olduğu icra mahkemesi mi yetkili olacağı hususu gündeme gelecektir.

Uygulamada sıklıkla karşılaşılan bu duruma ilişkin Yargıtay'ın istikrar kazanan kararlarında, istinabe yoluyla haczin yapılması durumunda, eğer istinabe yoluyla haciz işlemi nokta haczi şeklinde değil de genel nitelikte bir haciz talebi şeklinde yapılmışsa, şikâyet mercii istinabe olunan icra dairesinin bağlı olduğu icra mahkemesine yapılacaktır<sup>115</sup>. Şayet istinabe yoluyla yapılan haciz işlemi nokta haczi şeklinde yapılmışsa, bu haciz işlemine dair şikâyetler, takibin yapıldığı (asıl) icra dairesinin bağlı olduğu icra mahkemesine yapılacaktır. Bu durum, İİK m. 4'te belirtilen, takip hangi icra dairesinde başlatılmışsa o takip ile ilgili şikâyetler de takibin yapıldığı icra dairesinin bağlı olduğu icra mahkemesine yapılacağı kuralının bir istisnasıdır<sup>116</sup>.

## II. GENEL OLARAK HACİZ VE HACZİN YAPILMASI

### 1. Genel Olarak

Hukumumuzda alacağı yerine getirilmeyen alacaklının ihkak-ı hak yasağı nedeniyle bizzat kendisinin alacağını alması yasaklanmıştır. Bir alacağı yerine getirilmeyen bir alacaklı, borçlusundan alacağı devletin cebri icra organları vasıtasıyla yerine getirilmesini isteyebilir.

<sup>112</sup> PEKCANITEZ Hakan / ATALAY Oğuz / SUNGURTEKİN ÖZKAN Meral / ÖZEKES Muhammet, İcra ve İflas Hukuku, On İki Levha Yayıncılık, 9. Bası, 2022, s. 70.

<sup>113</sup> HGK, E. 2007/12-795, K. 2007/792, T. 19/07/2007, (www.kazanci.com).

<sup>114</sup> Şanal GÖRGÜN / Levent BÖRÜ / Mehmet KODAKOĞLU, **İcra ve İflas Hukuku**, Yetkin Yayınevi, Ankara 2022, s. 30.

<sup>115</sup> Gökhan TANERİ, Gökhan TANERİ, **Uygulamadan Örnek Hükümler BAM ve Yargıtay Kararlarıyla Haczedilmezlik Şikâyeti**, Seçkin Yayınevi, Ankara 2022, s. 146-147.

<sup>116</sup> Ramazan ARSLAN / Ejder YILMAZ / Sema TAŞPINAR AYVAZ, İcra ve İflas Hukuku, 3. Baskı, Ankara, 2017, s. 234 vd.

Alacaklının alacağıın tahsili amacıyla icra dairesinde takip talebinde bulunmasından sonra takip hukuku prosedürü çerçevesinde başlatılan takip kesinleştirilir ve alacaklının haciz isteme hakkını elde etmesinden sonra haciz aşamasına geçilir. Bu durumda, icra organları vasıtasıyla takip konusu alacağa yetecek kadar borçlunun malvarlığına hukuken el konulur. El konulan bu malvarlığının paraya çevrilmesi suretiyle alacaklının alacağına kavuşturulması sağlanır<sup>117</sup>.

Genel olarak haciz, takibe konulan alacağın tahsili amacıyla borçlunun borca yetecek kadar malvarlığına icra dairesince hukuken el konulmasıdır<sup>118</sup>. Haciz ile amaçlanan mahcuz malın satılıp bedeli nispetinde alacaklının alacağına kavuşturulmasıdır<sup>119</sup>. Bu sebeple, alacaklı haciz vasıtasıyla mahcuz malı kendisine veya tasarruf alanına alamaz<sup>120</sup>.

Haczin konusu borçlunun haczi kabil malvarlığı olduğundan, İİK m. 85/1 hükmü gereği icra dairesi borçlunun taşınır ve taşınmaz malvarlığı ile üçüncü kişilerdeki alacak ve haklarına haciz işlemi yapabilir. İİK m. 85/1 hükmünden de açıkça anlaşıldığı üzere sadece borçlunun malvarlığı üzerine haciz işlemi yapılabilir üçüncü kişilere ait malvarlığı üzerine haciz işlemi yapılamaz.

## 2. Haczin Yapılması

Alacaklının başlattığı takibin kesinleşmesine müteakip alacaklı borçlunun mallarına haciz konulmasını isteme hakkı elde eder. Alacaklı icra dairesine başvuruda bulunarak borçlunun haczi kabil mallarına haciz konulmasını isteyebilir<sup>121</sup>. Alacaklının haciz talebini alan icra dairesi, takip konusu borca ve ferilerine yetecek kadar borçlunun haczi kabil mallarını haczeder.

Haciz talebini alan icra dairesi, bu talepten itibaren üç gün içerisinde haciz işlemi yapmalıdır. Fakat belirtmek gerekir ki icra dairesi için getirilen bu süre düzenleyici bir süre olduğundan daha sonra yapılan haciz işlemi de geçerli olacaktır. Haciz talebine rağmen haciz işlemi yerine getirmeyen icra dairesi için bir hakkın yerine getirilmemesi sebebiyle şikâyet yoluna başvurulabilir (İİK m. 16).

Hangi malların ne miktarda ve hangi sıraya göre haczedileceğinin takdiri icra müdürüne (memurlarına) aittir. İcra memuru borçluya ait malları haczederken takip hukukunda cari olan belli ilke ve kurallara göre haciz işlemi gerçekleştirir<sup>122</sup>. İcra memuru haciz işlemi yaparken hukuk devleti ve temel haklara dayandırılan ve anayasal bir ilke olan ölçülülük ilkesini<sup>123</sup> göz önünde bulundurmalıdır<sup>124</sup>. Yani icra memuru alacaklının alacağını tahsil etmek amacıyla borçlunun haczi kabil mallarına haciz işlemi gerçekleştirdiğinde, kullandığı araçların amaca uygun ve elverişli olması, orantılı bir şekilde ve amaca katkı sunacak şekilde haciz işlemi gerçekleştirmesi gerekir.

<sup>117</sup> PEKCANITEZ / ATALAY / SUNGURTEKİN ÖZKAN / ÖZEKES, s. 162 vd.

<sup>118</sup> PEKCANITEZ / ATALAY / SUNGURTEKİN ÖZKAN / ÖZEKES, s. 162.

<sup>119</sup> PEKCANITEZ / ATALAY / SUNGURTEKİN ÖZKAN / ÖZEKES, s. 162.

<sup>120</sup> Hukukumuzda kişilerin yerine getirilmeyen haklarını bizzat almaları yasaklanmış (TCK m. 150), sadece devlet organları vasıtasıyla elde edebilmesi mümkündür. Dolayısıyla, özel hukuk ilişkisinden kaynaklanan bir alacağı yerine getirilmeyen alacaklı, bir ilâma dayanan ya takip hukuku prosedürü neticesinde şeklen alacaklı olduğu ispatlanmış olan alacaklı hakkını, icra organları vasıtasıyla talep edebilir.

<sup>121</sup> İbrahim AŞIK / Yakup ORUÇ / Ozan TOK / Ömer Faruk SAÇAR, **İcra ve İflas Hukuku**, Seçkin Yayıncılık, Ankara 2022, s. 150.

<sup>122</sup> Kudret ASLAN, **Hacizde Sıra (Tertip)**, AÜHFD, Yıl: 2005, s. 274 vd.

<sup>123</sup> Ölçülülük ilkesinin temel unsurları, bir amacın izlenmesi, bu amacın elde edilmesi için bir aracın kullanılması ve bir değer ölçüsüne bağlı kalınması şeklinde kabul edilmektedir. Ölçülülük ilkesi bakımından kullanılan araç ile elde edilmek istenen amaç arasında, makûl bir ilişkinin bulunması mecburidir. ASLAN, s. 275-276.

<sup>124</sup> PEKCANITEZ / ATALAY / SUNGURTEKİN ÖZKAN / ÖZEKES, s. 176 vd.

Haciz yapılırken icra memurunun izleyeceği sıra bakımından hukukumuzda açık yasal düzenleme olmamakla birlikte<sup>125</sup>, İİK m. 85'te taşınır ve taşınmaz malların haczinde icra memuruna hangi malların haczini en sona bırakacağı ya da ilk başta hangi malları haczedeceğine dair bazı temel kurallar düzenlenmiştir<sup>126</sup>. Böylelikle icra memurunun borçlunun mallarını haczederken uyması gereken bu sıraya hacizde sıra (Tertip) denilmektedir<sup>127</sup>.

### 3. Haczin İstinabe Yoluyla Yapılması

Haczin istinabe yoluyla yapılması hususu İcra ve İflas Kanunu'nda 'yetkili icra dairesi' konusunun yer aldığı 79. maddede yer almaktadır<sup>128</sup>. İİK m. 79 esasen takibin başlatılacağı yetkili icra dairesine ilişkin genel hükümleri düzenlemektedir. Bunun yanında şayet haczedilecek mal takibin başlatıldığı icra dairesinin yetki çevresi dışında ise (başka bir icra dairesinin yetki çevresindeyse) haciz konusu malın bulunduğu yerdeki icra dairesinden istinabe talebinde bulunulur<sup>129</sup>. Zira her icra dairesi sadece kendi yetki çevresindeki malları haczedebilir. Haczedilecek malın başka bir icra dairesinin yetki çevresinde olması durumunda haciz işlemi istinabe suretiyle yapılır<sup>130</sup>.

İstinabe yolu ile haczin yapılması durumunda takibin başlatıldığı asıl icra dairesi haczedilecek malın bulunduğu yerdeki icra dairesinden hukuki yardım (istinabe) talebinde bulunarak o yerdeki icra dairesinden borçluya ait malın/malların haczedilmesini sağlar. İstinabe eden (hukuki yardım talep eden) icra dairesi asıl takibin başlatıldığı icra dairesi; İstinabe olunan icra dairesi ise haczedilecek malın bulunduğu yerdeki icra dairesidir. Uygulamada ve yargı kararlarında istinabe kavramı yerine talimat kavramı sıklıkla kullanılmaktadır<sup>131</sup>.

Haczin istinabe suretiyle yapılmasında da haciz talep eden alacaklı yine takibin başlatıldığı icra dairesinden haciz talebinde bulunur. Şayet haczedilecek mal yetki çevresi dışındaysa, kendisi haciz işlemi yapamayacak ve malın bulunduğu yerdeki icra dairesinden istinabe talebinde bulunacaktır<sup>132</sup>.

Alacaklının haczini istediği borçluya ait malın icra dairesinin yetki çevresinin dışında olması durumunda, bu malın mı haczedileceği yoksa borçluya ait başka bir malın mı haczedileceğine icra dairesi karar verecektir. Yukarıda da değinildiği üzere hangi malın ne surette haczedileceği hususunun takdiri icra dairesine aittir. İcra dairesi ölçülülük ilkesi, hacizde tertip kuralları ve somut olayın özelliklerine göre takip ekonomine uygun bir şekilde takdir hakkını kullanmalıdır.

<sup>125</sup> Zira İcra ve İflas Kanunu'nda "hacizde sıra" başlığını içeren açık bir düzenleme (hüküm) mevcut değildir.

<sup>126</sup> Bu hususa ilişkin Alman hukukunda da (Alman Usul Kanunu (ZPO)) hacizde sıra (tertip) başlığını içeren açık bir düzenleme (hüküm) mevcut değildir. Mevaz İsviçre hukukunda ise bu hususa ilişkin açık bir şekilde düzenleme mevcuttur. İsviçre Federal İcra ve İflâs Kanunu m. 95'te (SchKG Art. 95), "Reihenfolge der Pfändung" denilmekte ve bu hükümde "hacizde sıra" başlığına yer verilerek borçlunun mallarının icra memuruna hangi sıraya göre haczedilebileceğini belirtilmektedir.

<sup>127</sup> ASLAN, s. 282; PEKCANITEZ / ATALAY / SUNGURTEKİN ÖZKAN / ÖZEKES, s. 176.

<sup>128</sup> İİK m. 79; "İcra dairesi talepten nihayet üç gün içinde haczi yapar. Haczolunacak mallar başka yerde ise haciz yapılmasını malların bulunduğu yerin icra dairesine hemen yazar. Bu halde hacizle ilgili şikâyetler, istinabe olunan icra dairesinin tabi bulunduğu icra mahkemesince çözümlenir. Resmî sicile kayıtlı malların haczi, takibin yapıldığı icra dairesince, kaydına işletilmek suretiyle doğrudan da yapılabilir."

<sup>129</sup> AŞIK / ORUÇ / TOK / SAÇAR, s. 150.

<sup>130</sup> PEKCANITEZ / ATALAY / SUNGURTEKİN ÖZKAN / ÖZEKES, s. 164.

<sup>131</sup> Örneğin, "Ankara 10. İcra Müdürlüğü'nün Kemer İcra Dairesine yazdığı 24.07.1998 tarihli **haciz talimatı** genel nitelikli olup, sadece belli bir taşınır ya da taşınmazdan söz edilerek haczin uygulanması (nokta haczi) istenmiş değildir. Bu durumda İİK'nun 79/2 maddesi gereğince hacizle ilgili şikâyetleri inceleme yetkisi **talimat** icra dairesinin bağlı bulunduğu Kemer İcra Tetkik Mercii Hakimliğidir." 12. HD. T. 06.03.2012, E. 3637, K. 4542, (www.kazanci.com).

<sup>132</sup> Taneri, s. 146.

Haciz talebini alan icra dairesi, bu talepten itibaren üç gün içerisinde haciz işlemi yapmalıdır (İİK m. 79). Borçlunun haczedilecek malı yetki çevresinde ise haciz talebini alan icra dairesi o yerdeki icra dairesine hemen istinabe (talimat) yazısı yazar<sup>133</sup>. İstinabe suretiyle haczin yapılmasında, belli bir yerdeki malın haczi istenmektedir. İcra takibinin başlatıldığı yerdeki icra dairesi, yetki çevresinin dışında bulunan malvarlığının bulunduğu yer icra dairesine o malvarlığı haczetmesi için istinabe talebinde bulunur<sup>134</sup>. Bunun için bir istinabe talebi (talimat yazısı) gönderir ve bu talep ile birlikte gerekli olan harç ve masrafları gönderir.

Belirtmek gerekir ki, şayet yetki çevresinin dışında haciz konusu yapılacak borçluya ait mal resmi sicile kayıtlı bir mal veya borçlunun üçüncü kişilerdeki bir ücret ya da alacağı ise istinabe yoluyla haczedilmesine gerek yoktur<sup>135</sup>. Bu durumda takibin başlatıldığı yerdeki icra dairesi vasıtasıyla doğrudan sicilin kayıtlı olduğu kuruma veya alacağın bulunduğu üçüncü kişiye doğrudan haciz yazısı gönderilir<sup>136</sup>. Ayrıca istinabe yazısına gerek yoktur. Zira yetki çevresi dışındaki bir malın istinabe suretiyle haczedilmesindeki en önemli sebep takip ekonomisiyken resmi sicile kayıtlı mallar (ve borçlunun üçüncü kişilerdeki bir ücret ya da alacağı) bakımından ister yetki çevresi dışında olsun isterse yetki dâhilinde olsun fark etmeksizin istinabe yoluna başvurulmaması takip ekonomisi gereğidir. Çünkü yetki çevresi dışındaki bir resmi sicile kayıtlı mal (borçlunun üçüncü kişilerdeki bir ücret ya da alacağı) için kuruma yazılacak haciz yazısı dışında ayrıca icra dairesine istinabe yazısının yazılması takibi gereksiz yere uzatacak ve birden fazla icra dairesinin meşgul edilmiş olacaktır<sup>137</sup>.

Borçlunun haczi kabil malvarlığının istinabe suretiyle hacze konu olması bakımından iki ihtimal söz konusu olabilir. Asıl takibin yapıldığı icra dairesi istinabe talebinde bulunurken sadece takip konusu alacak miktarını belirtip, hangi malların ve ne miktarda haczedileceğinin takdirini istinabe olunan icra dairesinin takdirine bırakabilir<sup>138</sup>. Bu ihtimalde genel nitelikte bir istinabe talebinde bulunulmuş olunur. Bunun yanında istinabe eden icra dairesi borçluya ait hangi malın ne miktarda ve ne surette detaylı somut ve belirgin şekilde haczin nasıl yapılacağını belirterek istinabe (hukuki yardım) talebinde bulunmuşsa, bu ihtimalde de nokta haczi şeklinde istinabe talebinde bulunulmuş olunur.

Nokta haczi kavramı aşağıda ayrıca açıklanacağından bu kısımda sadece bu kavramın Yargıtay kararlarında sıklıkla kullanılan bir kavram olması, bu hususa ilişkin İİK’da yasal düzenlemenin olmaması ve doktrinde yer almaması nedeniyle çalışmamızın konusunu teşkil ettiğini belirtmekle yetiniyoruz. Özellikle de nokta haczi ile istinabe suretiyle haciz işlemi gerçekleştirildiğinde bu haciz işlemine karşı şikâyet merciinin neresi olduğu hususu uygulamada önem arz etmektedir. Aşağıda bu hususlara detaylı değinilecektir.

### III. NOKTA HACZİ KAVRAMI

---

<sup>133</sup> Bir mahkemenin başka bir mahkemeye talimat vermemesi veya bir icra dairesinin başka bir icra dairesine talimat vermesi hukukun temel nitelikleriyle esasen örtüşmemektedir. Bu nedenle istinabe yerine ‘talimat’ denilmesi uygun bir tabir olmamaktadır. Fakat uygulama ve yargı kararlarında sıklıkla kullanıldığından biz de çalışmamızda ‘talimat’ tabirini kullanmış bulunmaktayız.

<sup>134</sup> AŞIK / ORUÇ/ TOK/ SAÇAR, s. 150. Bu durumda, istinabe olunan icra dairesi, kendi yetki çevresindeki borçluya ait olan malı haczeder, gerekli olan muhafaza tedbirlerini alır ve bu haciz işlemine dair tuttuğu haciz tutanağını istinabe eden (asıl) icra dairesine gönderir.

<sup>135</sup> AŞIK / ORUÇ/ TOK/ SAÇAR, s. 150.

<sup>136</sup> Taneri, s. 146.

<sup>137</sup> Baki Kuru, **İcra ve İflas Hukuku Dersi Kitabı**, Eylül, 2019, s.158. Fakat yine de belirtmek gerekir ki resmi sicile kayıtlı bir malın haczi somut olayın özelliğine göre istinabe suretiyle yapılması takip ekonomisi için daha uygun olursa, icra dairesi istinabe yazısı yazabilmelidir. Bu konuda İcra ve İflas Kanunu’nda bir kesin nitelikte yasak mevcut değildir.

<sup>138</sup> AŞIK / ORUÇ/ TOK/ SAÇAR, s. 150.

İcra dairesinin yetki çevresi dışındaki bir malın haczedilmesi durumunda icra dairesi o yerdeki icra dairesinden istinabe talebinde bulunurken iki şekilde haczin yapılması talebinde bulunabilir. İcra dairesi, istinabe talebinde bulunurken haczedilecek malvarlığına ilişkin genel nitelikte değil de belirli bir malın haczini yoruma yer verilmeyecek şekilde istemesi durumunda, Yargıtay kararlarında belirtildiği üzere nokta haczi ile haciz işlemi gerçekleştirilmiş olur<sup>139</sup>.

Yargıtay kararlarının ışığında nokta haczi, istinabe suretiyle haciz işlemi yapılırken, istinabe talebinde haczedilecek borçluya ait malvarlığının belirli, kesin ve açık bir şekilde belirtilmesi veya borçlu adına kayıtlı sicilin bulunduğu kuruma doğrudan haciz yazısının gönderilmesi durumunda söz konusu olan haciz işlemidir<sup>140</sup>. İstinabe suretiyle haciz işlemine konu yapılan borçluya ait malvarlıklarının (taşınır ve taşınmaz mal ile üçüncü kişilerdeki alacak ve haklar) genel nitelikli bir haciz talebiyle değil de haczedilecek malvarlıklarının açık, belirli ve yoruma elverişli olmayacak şekilde haczinin istenmesi nokta haczidir<sup>141</sup>.

Nokta haczi, İcra ve İflas Kanunu'nda düzenlenmemiş olup Yargıtay kararlarındaki içtihatlar ile hukukumuzda yer almıştır<sup>142</sup>. Esasen doktrinde de rastlanılmayan bir kavram olan nokta haczi kavramı, Yargıtay kararları ışığında ele alındığında uygulamaya yönelik ve haczin istinabe suretiyle yapılması durumunda söz konusu olmaktadır.

Nokta haczi suretiyle haciz işlemi gerçekleştirilirken asıl takibin başlatıldığı icra dairesi, haciz talebini aldıktan hemen sonra hacze konu olacak malvarlığının bulunduğu yerdeki icra dairesine istinabe talebi gönderir (İİK m. 79). Nokta haczi suretiyle istinabe talebinde bulunmuşsa icra dairesi, bu durumda, istinabe olunan icra dairesinin hacze konu olacak borçluya ait malvarlığı bakımından herhangi bir takdir hakkı olmayacaktır. Zira Yargıtay kararlarında da belirtildiği üzere nokta haczi ile haciz işlemi gerçekleştirildiğinde haczedilecek mal açık, belirli ve kesin bir şekilde istinabe talep eden icra dairesi tarafından belirlendiğinden, istinabe olunan icra dairesi bu talebe uyumlu bir şekilde haciz işlemi gerçekleştirilmek mecburiyetindedir<sup>143</sup>.

#### IV. YARGITAY KARARLARI IŞIĞINDA NOKTA HACZİ SURETİYLE YAPILAN HACİZDE ŞİKÂYET MERCİİ

##### A. Genel Nitelikteki İstinabe Suretiyle Yapılan Haciz İşleminde Şikâyet Mercii

Takip hukukunda icra işlemlerinin yerine getirilmesinde icra daireleri geniş yetkilere sahiptir. Bu geniş yetkilere sahip olan icra daireleri icra mahkemeleri tarafından denetlenir ve icra

<sup>139</sup> Örneğin bakınız; “İcra müdürlüğünce borçlunun taşınır ve taşınmaz malları ile 3. kişilerdeki hak ve alacaklarının haczi için bunların bulunduğu yerdeki icra dairesine ‘genel nitelikte’ olmayıp belli bir malın haczi için talimat gönderilir ya da icra müdürlüğünce doğrudan doğruya borçlunun adına kayıtlı olan taşınmazın haczi için tapu sicil müdürlüğüne ya da adına kayıtlı olan araçların haczi için trafik müdürlüğüne haciz yazısı gönderilirse, bu durumda haczin’ nokta haczi biçiminde’ olacağı ...” 12. HD, E. 2009/19505, K. 2010/1366, (www.kazanci.com).

<sup>140</sup> Taneri, s. 146.

<sup>141</sup> Örneğin bakınız; “İcra müdürlüğünce borçlunun taşınır ve taşınmaz malları ile 3. kişilerdeki hak ve alacaklarının haczi için bunların bulunduğu yerdeki icra dairesine ‘genel nitelikte’ olmayıp belli bir malın haczi için talimat gönderilir ya da icra müdürlüğünce doğrudan doğruya borçlunun adına kayıtlı olan taşınmazın haczi için tapu sicil müdürlüğüne ya da adına kayıtlı olan araçların haczi için trafik müdürlüğüne haciz yazısı gönderilirse, bu durumda haczin’ nokta haczi biçiminde’ olacağı ...” HGK, E. 2007/12-795, K. 2007/792, T. 19/07/2007; 12. HD, E. 2009/19505, K. 2010/1366 (www.kazanci.com.tr.)

<sup>142</sup> Örneğin bakınız; HGK, E. 2007/12-795, K. 2007/792, T. 19/07/2007; 12. HD, E. 2009/19505, K. 2010/1366, (www.kazanci.com.tr.)

<sup>143</sup> HGK, E. 2007/12-795, K. 2007/792, T. 19/07/2007, (www.kazanci.com.tr.)

mahkemesinin gözetiminde icra işlemlerini yapmaktadır (İİK m. 4). Bu nedenle icra dairelerinin (memurlarının) kanuna aykırı işlemlerinin söz konusu olması durumunda ilgililer şikâyet yoluna başvurabilirler. Şikâyet icra memurlarının kanuna aykırı işlemlerine karşı başvuru bir hukuki yoldur (çaredir)<sup>144</sup>.

İİK’da takip işlemlerinin yapılaş şekline ve icra hukukundaki şekle aykırılığa ilişkin genel bir düzenleme mevcut değildir. Bu nedenle takip işlemlerinin şekli bakımından her bir takip işleminin ayrı ayrı değerlendirilmesi gerekir. Çalışma konumuzu teşkil edilen haczin istinabe suretiyle yapılması bakımından, haczin yapılması esnasında icra memurunun yetkilerine ilişkin İİK’da çeşitli hükümler mevcuttur (İİK m. 80/III, 87). İcra memuru haciz işlemini yapması sırasında takip hukukundaki bu kurallara uymazsa ya da kanunen verilen takdir hakkını yanlış kullanırsa, ilgililer şikâyet yoluna başvurabilirler. İstinabe suretiyle yapılan icra takip işlemi niteliğindeki haciz işlemi de takip hukuku kurallarına uygun yapılmaması durumunda ilgililer şikâyet yoluna başvurabilirler<sup>145</sup>. Bu doğrultuda istinabe suretiyle gerçekleştirilen haciz işleminde icra memurlarının takip hukuku kurallarına aykırı davranması veya takdir hakkını somut olaya uygun kullanmaması durumunda, ilgililer icra mahkemesine şikâyet yoluyla başvurabilirler (İİK m. 16).

Asıl takibin başlatıldığı icra dairesi yetki çevresinin dışında borçluya ait bir malın haczi istendiğinde, o malın bulunduğu yerdeki icra dairesinden istinabe talebinde bulunmak yerine kendisinin istinabe yoluna başvurmaksızın haciz işlemini gerçekleştirilmesi durumunda, yapılan bu haciz işlemi geçersiz olacaktır. Zira yetkisiz icra dairesince yapılan haciz işlemi, geçersizdir ve şikâyete konu edilerek geçersiz kılınmalıdır<sup>146</sup>.

İcra dairelerinin işlemlerine karşı şikâyet yoluna başvurulduğunda, işlemi yapan icra dairesinin bağlı olduğu icra mahkemesine şikâyet yapılır<sup>147</sup>. Şikâyet mercii bakımından icra mahkemesinin yetkisi kesindir<sup>148</sup>. Haciz işleminin istinabe suretiyle yapılması durumunda, bu haciz işlemine karşı şikâyet haciz işlemi yapan (istinabe olunan) icra dairesinin bağlı olduğu icra mahkemesi yetkilidir (İİK m. 79/3)<sup>149</sup>. İstinabe suretiyle yapılan haciz işlemine karşı da yine İİK m. 4’teki genel kural gereği icra dairelerinin denetlendiği icra mahkemelerine karşı şikâyet yoluna başvurulmaktadır<sup>150</sup>. Örneğin, istinabe olunan icra dairesi haciz işlemi

---

<sup>144</sup> PEKCANITEZ / ATALAY / SUNGURTEKİN ÖZKAN / ÖZEKES, s. 62; GÖRGÜN / BÖRÜ / KODAKOĞLU, S. 30 vd.

<sup>145</sup> ARSLAN / YILMAZ / TAŞPINAR-AYVAZ, s. 234 vd; GÖRGÜN / BÖRÜ / KODAKOĞLU, S. 30 vd.; Nilüfer BORAN GÜNEYSU, **İcra Hukukunda Aşkın Haciz**, Gazi Üniversitesi Hukuk Fakültesi Dergisi C. XX, Y: 2016, S: 4, s. 37.

<sup>146</sup> “...yetkisiz İstanbul İcra Müdürlüğüne yapılan haciz işlemi geçersiz olduğundan, satışa konu malların bedelinin paylaşımında dikkate alınmaması gerekir...” 19. HD, T. 13.11.1997, E. 7507/9488, KURU, **El Kitabı**, s. 418-419. Fakat belirtmek gerekir ki, aşağıda detaylı değinileceği üzere maaş ve ücret haczi ile sicile kayıtlı malların haczinde takibin başlatıldığı icra dairesi bu mal ve hakların haczinde istinabe yoluna başvurmaksızın yetki çevresinin dışında olsa dahi kendisi doğrudan haciz işlemi gerçekleştirebilir.

<sup>147</sup> GÖRGÜN / BÖRÜ / KODAKOĞLU, S. 30 vd. *“İİK m.79’a göre, haczedilmezlikle ilgili şikayetin haczi koyan talimat icrasının bağlı bulunduğu tetkik meciine yapılması gerekir. Yozgat İcra Dairesinin talimatı üzerine, Sorgun İcra Dairesince traktörün trafik sicil kaydına haciz konulmuştur. İİK 79’a göre, haczedilmezlikle ilgili şikayetin haczi koyan talimat icrasının bağlı bulunduğu tetkik merciiine yapılması gerekir.”* 12. HD, E. 16038, K. 16902, T. 16.09.2000, (www.e-uyar.com.tr).

<sup>148</sup> Murat ATALI / İbrahim ERMENEK / Ersin ERDOĞAN, **İcra ve iflas Hukuku**, Yetkin Yayınevi, Ankara 2022, s. 59; Baki KURU, İcra ve İflas Hukuku Dersi Kitabı, 2019, s. 158.

<sup>149</sup> PEKCANITEZ / ATALAY / SUNGURTEKİN ÖZKAN / ÖZEKES, s. 70.

<sup>150</sup> Detaylı bilgi için bakınız; Talih UYAR, **İcra ve İflâs Kanununun 79’uncu Maddesi Üzerine Bir İnceleme**, Terazi Hukuk Dergisi, Cilt: 9, Sayı: 90, 2014, s. 52 vd.

gerçekleştirirken aşkın haciz yapmışsa, aşkın hacze dair şikâyet, haciz işlemini yapan icra dairesinin bağlı bulunduğu icra mahkemesince incelenir<sup>151</sup>.

İcra mahkemelerinin yetkisi kesin olmakla birlikte, İİK m. 79/3'teki hüküm uyarınca icra mahkemesinin yetkisi bakımından bir istisna getirilmiştir. İİK m. 79/3 hükmü uyarınca, istinabe suretiyle gerçekleştirilen haciz işlemlerine karşı yapılan şikâyetler asıl takibin başlatıldığı icra dairesinin bağlı olduğu icra mahkemesine değil; istinabe olunan icra dairesinin bağlı olduğu icra mahkemesine yapılmaktadır (İİK m. 79/3)<sup>152</sup>. Yani haciz işlemi bakımından (genel kural gereği) hangi icra dairesi haciz işlemini yapmışsa, o icra dairesinin bağlı olduğu icra mahkemesi şikâyet merciidir<sup>153</sup>.

Yukarıda zikredilen İİK m. 79/3'teki hüküm, İİK m. 4'teki kesin yetki kuralının istisnasını teşkil etmektedir. İstinabe suretiyle yapılacak genel nitelikteki haciz işlemlerinde asıl icra dairesi istinabe talebinde bulunarak takdir hakkını yardım talep edilen (talimat) icra dairesine bırakır ve haciz işlemini yapan icra dairesinin bağlı olduğu yerdeki icra mahkemesi şikâyet mercii olacaktır.

### **B. Nokta Hacinde Şikâyetin Yapılacağı Mercii**

Yukarıda değinildiği üzere, asıl takibin başlatıldığı icra dairesinin yetkisi dışındaki borçluya ait bir malın haczedilmesi durumunda istinabe eden icra dairesi tarafından haczedilecek mal/mallar doğrudan açık, kesin ve belirli bir şekilde istinabe (talimat) yazısında belirtilerek yapılan haciz nokta haczidir.

Asıl takibin başlatıldığı icra dairesi nokta haczi suretiyle istinabe olunan icra dairesinden haczin gerçekleştirilmesini talep ettiğinde, istinabe olunan (talimat) icra dairesi asıl icra dairesince kendisine gönderilen istinabe (talimat) yazısı uyarınca haczi uygulayıp bu hacze ilişkin tutulan tutanağı asıl icra dairesine göndermelidir. Sadece kendisinden talep edilen doğrultusunda talimatı alan icra dairesi haciz işlemini gerçekleştirdiğinden, bu haciz işlemine karşı şikâyet yoluna başvurulması, haczin kaldırılması veya tedbir konulması gibi talepler asıl takibin başlatıldığı icra dairesinin bağlı olduğu icra mahkemesine yapılmalıdır<sup>154</sup>.

<sup>151</sup> ATALI / ERMENEK / ERDOĞAN, *İcra ve iflas Hukuku*, Yetkin Yayınevi, Ankara 2022, s. 59; Nilüfer BORAN GÜNEYSU, *İcra Hukukunda Aşkın Haciz*, Gazi Üniversitesi Hukuk Fakültesi Dergisi C. XX, Y: 2016, S: 4, s. 37.

<sup>152</sup> Taneri, s. 146; Esasen burada gerçek anlamda bir istisna mevcut değildir. Zira İstinabe suretiyle yapılan haciz işlemine karşı şikâyet mercii yine genel kural gereği haciz işlemi yapan (istinabe olunan) icra dairesinin bağlı olduğu icra mahkemesine yapılmaktadır. ARSLAN/YILMAZ/TAŞPINAR-AYVAZ, s. 234-235; KURU, El Kitabı, s. 416 vd.

<sup>153</sup> Taneri, s. 146; "İİK'nın 4. maddesi gereğince, takip hangi icra dairesinden başlamış ise bu takiple ilgili itiraz ve şikâyetler, takibin yapıldığı yer icra müdürlüğünün bağlı olduğu icra mahkemesinde çözümlenir. Bu husus, kamu düzenine ilişkin kesin yetki niteliğindedir. Yasal koşulların oluşması halinde, İİK'nın 79 ve 360. maddeleri yetki ile ilgili istisnaları düzenler. İİK'nın 79. maddesi gereğince haczolunacak malların başka bir yerde bulunması halinde icra dairesi, malların bulunduğu yer icra dairesine talimat yazarak haczin yapılmasını ister. Bu halde, hacizle ilgili şikâyetler, kendisine talimat yazılan icra dairesinin bağlı bulunduğu icra mahkemesince çözümlenir. Anılan husus, kesin yetki kuralı olup mahkemece re'sen uygulanmalıdır." 20. HD, E. 2019/5390, K. 2019/7165. (www.kazanci.com.tr).

<sup>154</sup> "İİK'nun 79/2. maddesi gereğince, haczolunacak malların başka bir yerde bulunması halinde, takibin başlatıldığı yer İcra Dairesi haczin uygulanmasını, malların bulunduğu yerin İcra Dairesi'nden talimatla ister. Bu halde hacizle ilgili şikâyetler kendisine talimat yazılan İcra Dairesi'nin bağlı bulunduğu İcra Mahkemesi'nce çözümlenir. Somut olayda şikâyetçi, İİK'nın 179. maddesi hükmüne göre haklarında iflasın ertelenmesi istemiyle açılan dava sırasında tedbir kararı verildiğinden bahisle, takiplerin durdurulmasını ve haczin kaldırılmasını talep etmiştir. Talimat İcra Dairesi'nin görevi, talimata uygun olarak haczi uygulayıp, tutanağı ilgili İcra Dairesi'ne göndermekten ibarettir. Hacizlerin kaldırılması ve tedbir kararı gereğince takiplerin durdurulması yönündeki istekler, İİK'nın 79/2. maddesi kapsamında kabul edilemez. Bu yönde karar verme yetkisi, İİK'nın 4. maddesi gereğince asıl İcra Dairesi'nin bağlı olduğu İcra Mahkemesi'ne aittir." 12. HD, E. 2006/20321, K. 2006/2349,



Nokta hacziyle bir mal haczedildiğinde, istinabe olunan icra dairesine bir takdir hakkı verilmediğinden ve haciz işleminin ne şekilde yapılacağı belirlenerek istinabe talebinde bulunulduğundan, nokta haczi işlemine karşı şikâyet mercii önem arz etmektedir. Zira sadece kendisinden açık ve belirli şekilde talep edilen haciz işlemini yapan ve takdir hakkını kullanmayan icra dairesinin haciz işlemine karşı yapılacak şikâyetin istinabe olunan icra dairesinin bağlı olduğu icra mahkemesine yapılması doğru olmayacaktır. Asıl takibin başlatıldığı ve nokta haczi talebinde bulunup haciz işleminin konusu, şeklini belirleyen ve takdir hakkını kullanan icra dairesinin bağlı olduğu icra mahkemesine şikâyetin yapılması doğru olacaktır.

Yargıtay'ın istikrar kazanmış kararlarında da nokta haczi işlemine karşı şikâyet mercii istinabe eden (asıl) icra dairesinin bağlı olduğu icra mahkemesi olduğu belirtilmiştir<sup>155</sup>. Yargıtay vermiş olduğu kararlarında, icra dairesinin yetki çevresinde bulunan ve borçluya ait olan mallar için o yerdeki icra dairesine genel nitelikte bir haciz yazısı yazmayıp doğrudan, açık ve belirli bir şekilde bir haciz yazısı yazmışsa, bu haciz işlemine karşı şikâyet merciiinin asıl takibin yapıldığı icra dairesinin bağlı olduğu icra mahkemesi olduğunu belirtmiştir. Nokta haczine karşı yapılacak şikâyetin konusu haczedilmezlik şikâyeti, hacizde tertip kuralına aykırılık veya haline münasip ev şikâyeti<sup>156</sup> ve benzeri bir husus olabilir<sup>157</sup>.

İİK 79/3'te düzenlenen istinabe suretiyle gerçekleştirilen hacizlerdeki şikâyet merciiine ilişkin istisnai hüküm nokta haczi suretiyle gerçekleştirilen haciz işlemlerinde uygulanmaz. Dolayısıyla burada istisnanın istisnası bir durum meydana gelmekte ve İİK m. 4'teki genel hüküm uygulama alanı bulmaktadır. Yani nokta hacziyle bir haciz işlemi gerçekleştirilmişse, asıl takibin başlatıldığı istinabe talebinde bulunan icra dairesinin bağlı olduğu icra mahkemesi şikâyet merciidir<sup>158</sup>.

İcra dairelerinin işlemlerine karşı başvurulacak şikâyetlerde icra mahkemesinin yetkisi kesin yetki olduğundan, nokta haczi suretiyle gerçekleştirilen haciz işlemlerine karşı ilgililer asıl icra dairesinin bağlı oldu değil de istinabe olunan icra dairesinin bağlı olduğu icra mahkemesine başvurduğunda, icra mahkemesi yetkisizlik kararı vermelidir. Zira bu durumda kesin yetki kuralı söz konusu olduğundan icra mahkemesi kendiliğinden (tarafarca talep edilmese dahi) yetkisizlik kararı vermelidir<sup>159</sup>.

Nokta haczi işlemine karşı şikâyet merciiinin asıl takibin başlatıldığı icra dairesinin bağlı olduğu icra mahkemesinin olması, hem takip ekonomisi, hem borçlu hem de alacaklılar bakımından

---

(www.kazanci.com.tr).

<sup>155</sup> Örneğin bakınız; “İcra müdürlüğünce borçlunun taşınır ve taşınmaz malları ile 3. kişilerdeki hak ve alacaklarının haczi için bunların bulunduğu yerdeki icra dairesine ‘genel nitelikte’ olmayıp belli bir malın haczi için talimat gönderilir ya da icra müdürlüğünce doğrudan doğruya borçlunun adına kayıtlı olan taşınmazın haczi için tapu sicil müdürlüğüne ya da adına kayıtlı olan araçların haczi için trafik müdürlüğüne haciz yazısı gönderilirse, bu durumda haczin’ nokta haczi biçiminde’ olacağı ve haczedilmezlik şikâyeti için haciz yazısını gönderen-asıl takibin yapıldığı yerdeki icra dairesinin bağlı bulunduğu- icra mahkemesine başvurulması gerekir.” HGK, E. 2007/12-795, K. 2007/792, T. 19/07/2007, (www.kazanci.com.)

<sup>156</sup> Örneğin bakınız; 12. HD, T. 09.04.2015, E. 7637/9185, www.e-uyar.com

<sup>157</sup> “... meskeniyet şikâyetini inceleme yetkisi, haciz işlemi yapan icra dairesinin bağlı olduğu ... İcra Hukuk Mahkeme'lerine aittir... meskeniyet şikâyetini inceleme yetkisi, haciz işlemi yapan icra dairesinin bağlı olduğu mahkemeye aittir. O halde, mahkemece yetkisizlik kararı verilmesi gerekirken, işin esası İncelenerek yazılı şekilde ret kararı verilmesi isabetsizdir.” 12. HD, E. 2013/11364, K. 2013/20039, [www.kazanci.com.tr](http://www.kazanci.com.tr).

<sup>158</sup> Taneri, s. 146; Belirtmek gerekir ki müzekkere yazısı yazılarak sicile kayıtlı bir malın haczinde de asıl takibin başlatıldığı icra dairesinin bağlı olduğu icra mahkemesi şikâyet merciidir.

<sup>159</sup> “... Kesin yetki kuralı nedeniyle bu hususun kendiliğinden gözönüne alınarak yetkisizlik kararı verilmesi gerekirken, işin esası incelenerek yazılı şekilde karar verilmesi isabetsizdir.” 12. HD, E. 16038, K. 16902, T. 16.09.2000, (www.e-uyar.com.tr).

doğru ve faydalı olandır. Zira takibin başlatıldığı yer icra dairesi ilgililer bakımından asıl muhatap olan icra dairesidir. İstinabe olunan icra dairesi kendisine gönderilen istinabe (talimat) yazısı uyarınca ve takdir hakkını kullanmadan<sup>160</sup> haciz işlemini gerçekleştirmiş ve somut dosyadan elini çekmiştir. Bu bakımdan hem nokta haczi işleminde gerçek takdir hakkı sahibi olması hem de genel takip dosyası açısından asıl muhatap icra dairesi olma sebebiyle şikâyet merciinin takibin başlatıldığı icra dairesinin bağlı olduğu icra mahkemesi olması gerekir.

### **C. Yargıtay Kararları Işığında İstinabe Suretiyle Yapılan Haciz ve Nokta Hacizde Şikâyet Merciiinin Değerlendirilmesi**

Yukarıdaki açıklamalarımızda da değindiğimiz üzere, icra dairelerinin işlemlerine karşı şikâyet mercii, işlemi yapan icra dairesinin bağlı olduğu icra mahkemesidir (İİK m. 4). Şikâyet merciiinin yetkisi kesin olup, İİK m. 4 uyarınca takip hangi icra dairesinde başlatılmışsa, bu takip ile ilgili yapılacak şikâyetlerin takibin başlatıldığı icra dairesinin bağlı olduğu icra mahkemesine yapılması gerekir<sup>161</sup>. Bu icra mahkemesinin yetkisi kesin olup kamu düzenine ilişkindir. Dolayısıyla icra mahkemesi şikâyetler bakımından yetkisi kendiliğinden nazara alabilir. Yetkisiz bir icra mahkemesine şikâyetin yapılması durumunda, icra mahkemesinin yetkisizlik kararı vermesi gerekir<sup>162</sup>.

İİK m. 79'da düzenlenen istinabe suretiyle haczin yapılması durumundaki şikâyet merciiine ilişkin hüküm, takibin başlatıldığı icra mahkemesinin şikâyetler bakımından kesin yetkili olmasının istisnasını teşkil eder. Zira İİK m. 79 hükmü uyarınca, haciz konusu yapılacak borçluya ait mallar icra dairesinin yetki çevresi dışında ise icra dairesi, malların bulunduğu yerdeki icra dairesine istinabe talebi (talimat) gönderir ve istinabe suretiyle haciz işlemini gerçekleştirir. İstinabe suretiyle gerçekleştirilen haciz işlemine karşı yapılacak şikâyetlerde şikâyet mercii, istinabe olunan (haczi gerçekleştiren) icra dairesinin bağlı olduğu icra mahkemesidir<sup>163</sup>. Görüldüğü üzere genel kural niteliğindeki asıl takibin başlatıldığı yerdeki icra mahkemesinin şikâyet bakımından yetkili olmasının istisnası İİK m. 79'da düzenlenmiştir.

Belirtmek gerekir ki bu husus Yargıtay kararlarında da istikrarlı bir şekilde uygulanmaktadır<sup>164</sup>. Fakat İİK ve doktrinde yer almayıp sadece Yargıtay kararlarında geçen 'nokta haczi' kavramının söz konusu olduğu durumlarda Yargıtay, nokta haczi suretiyle istinabe işlemi gerçekleştirilmiş ve icra dairesinin yetki çevresi dışında bir mal hacedilmişse, bu haczi işlemine karşı şikâyet mercii, takibin başlatıldığı asıl icra dairesinin bağlı olduğu icra mahkemesi olmaktadır. Yani nokta haczi durumunda icra mahkemesinin yetkisi İİK m. 4'teki genel kurala göre belirlenmekte ve İİK m. 79'daki istisnai hüküm uygulanmamaktadır. Bu durum, Yargıtay kararlarında istikrar kazanmıştır<sup>165</sup>.

<sup>160</sup> Şayet takdir hakkını kullanmışsa veya nokta haczi suretiyle değil de başka suretle bir haciz işlemi gerçekleştirmişse bu durumda nokta haczi prosedürü dışına çıkıldığından, istinabe olunan (talimat) icra dairesinin bağlı olduğu icra mahkemesine şikâyetin yapılması gerektiği Yargıtay kararlarından anlaşılmaktadır.

<sup>161</sup> UYAR, **İcra ve İflâs Kanununun 79'uncu Maddesi Üzerine Bir İnceleme**, s. 52 vd.

<sup>162</sup> "... uygulanan haciz, nokta haczi niteliğinde olmadığından hacizle ilgili şikâyetlerin talimat icra dairesinin bağlı olduğu Zeytinburnu İcra Mahkemesi'ne yapılması gerekirken İstanbul İcra mahkemesine yapılması yersizdir. Açıklanan nedenlerle yetkisizlik kararı verilmesi gerekirken, işin esasının incelenerek şikâyetin reddine dair karar verilmesi isabetsizdir." 12. HD, E. 2007/4871, K. 2007/8304, (www.kazanci.com).

<sup>163</sup> Taneri, s. 146.

<sup>164</sup> Örneğin bakınız; 12. HD, E. 2008/297, K. 2008/2778; 12. HD, E. 2009/19505, K. 2010/1366, (www.kazanci.com)

<sup>165</sup> "... talimat yazısı, borçluya ait menkul ve gayrimenkul mallar ile 3. kişilerdeki hak ve alacakların haczi yönünde ve genel nitelikli olmayıp da, belli bir malın haczini isteyen "nokta haczi" biçiminde yazılmış ise, bu halde anılan hacizle ilgili şikâyet, talimatı yazan icra dairesinin bağlı olduğu icra mahkemesince incelenir. Bir başka deyişle, böyle hallerde İİK'nun 79. maddesi hükmü uygulanamaz. Yine, resmi sicile kayıtlı mallara ilişkin haciz işlemi, talimat yoluyla değil de, doğrudan ilgili kuruma müzekkere yazılarak yapılmış ise, haciz işlemi yapan icra

Bu hususa ilişkin verilen Yargıtay kararlarına bakıldığında<sup>166</sup>, istinabe suretiyle haciz işlemi gerçekleştirilirken haciz (talimat) yazısı gönderilirken borçluya ait haczedilecek malın genel nitelikte olmayıp; belirli bir malın açık ve net bir şekilde belirtilerek istinabe talebinde bulunulması nokta haczi olarak kabul edilmektedir. Nokta haczi suretiyle gerçekleştirilen haciz işlemine karşı yapılacak şikâyet mercii istinabe talebinde bulunan asıl icra takibinin başlatıldığı icra dairesinin bağlı olduğu icra mahkemesidir. Dolayısıyla Yargıtay'a göre istinabe suretiyle yapılan hacizlerde, istinabe olunan icra dairesine haciz konusu açık ve net bir şekilde belirlenip istinabe talebi (talimat yazısı) gönderilmişse şikâyet mercii ayrı; genel nitelikte borçluya ait malların haczedilmesine ilişkin haciz (talimat) yazısı gönderilmişse şikâyet mercii ayrı olacaktır.

Yargıtay kararlarına göre, genel nitelikte haciz talebiyle istinabe talebinde bulunulmuşsa, yapılan haciz işlemine karşı şikâyet mercii İİK m. 79'daki hükme göre belirlenmektedir<sup>167</sup>. Yani istinabe olunan (haciz işlemi gerçekleştiren) icra dairesinin bağlı olduğu icra mahkemesi şikâyet mercii olmaktadır. Bu durumda şayet istinabe olunan icra dairesi takdir hakkını yanlış kullanır, aşkın haciz yapar, haczedilmezlik kuralına aykırı davranır veya takip hukukuna aykırı işlemlerde bulunursa başvurulacak şikâyet mercii, bu haciz işlemi yapan icra dairesinin bağlı olduğu icra mahkemesidir.

Yine Yargıtay kararlarına göre, nokta haczi suretiyle istinabe talebinde bulunulmuşsa, yapılan haciz işlemine karşı şikâyet mercii İİK m. 79/2'ye göre değil; İİK m. 4'teki genel kurala göre belirlenecektir. Yani nokta haczinde şikâyet mercii, asıl takibin başlatıldığı yerdeki icra dairesinin bağlı olduğu icra mahkemesidir<sup>168</sup>.

Son olarak Yargıtay kararlarında belirtilen diğer bir durum, takibin başlatıldığı icra dairesi tarafından yetki çevresi dışında bulunan mal veya hakların haczine ilişkin doğrudan müzekkere yazılmak suretiyle gerçekleştirilen hacizlerde şikâyet merciidir. Yargıtay'a göre doğrudan müzekkere yazılmak suretiyle gerçekleştirilen hacizlerde şikâyet mercii, takibin başlatıldığı icra dairesinin bağlı olduğu icra mahkemesidir<sup>169</sup>. Örneğin maaş ve ücret haczi gerçekleştirilecekse veya sicile kayıtlı bir malın icra dairesinin yetki çevresi dışında bulunması durumunda istinabe yoluna başvurmaya gerek kalmaksızın doğrudan müzekkere yazılarak haciz işlemi gerçekleştirilir.

## V. SONUÇ

İcra dairelerinin işlemlerine karşı başvurulacak şikâyetler, icra dairesinin bağlı olduğu icra mahkemesine yapılır (İİK m. 4). İcra mahkemesinin yetkisi kesin yetki olup kamu düzenine

---

dairesinin bağlı olduğu icra mahkemesi şikâyetleri incelemede yetkilidir." 12. HD, E. 2016/29730, K. 2018/3036, (www.kazanci.com).

<sup>166</sup> Belirtmek gerekir ki, Yargıtay'ın nokta haczi suretiyle gerçekleştiren haciz işlemlerine ilişkin verdiği kararlar genelde şikâyet mercii'nin neresi olduğu ile alakalıdır.

<sup>167</sup> "... haciz talimatı "Borçlunun taşınır, taşınmaz mallarıyla üçüncü şahıslardaki hak ve alacaklarının haciz ve muhafazası" şeklinde olduğundan, yapılan haciz işlemi nokta haczi niteliğinde değildir. Bu durumda; haciz ile ilgili şikâyetleri inceleme yetkisi İİK'nun 79/2. maddesi gereğince istinabe olunan İskenderun İcra Dairesinin bağlı olduğu icra mahkemesine ait olduğu gerekçesi ile karşı yetkisizlik kararı verilmiştir." 20. HD, E. 2019/4921, K. 2019/6404, (www.kazanci.com).

<sup>168</sup> "... talimat yazısı, borçluya ait menkul ve gayrimenkul mallar ile 3. kişilerdeki hak ve alacakların haczi yönünde ve genel nitelikli olmayıp da, belli bir malın haczini isteyen "nokta haczi" biçiminde yazılmış ise, bu halde anılan hacizle ilgili şikâyet, talimatı yazan icra dairesinin bağlı olduğu icra mahkemesince incelenir. Bir başka deyişle, böyle hallerde İİK'nun 79. maddesi hükmü uygulanamaz." HGK, E. 2007/12-795, K. 2007/792, T. 19/07/2007; 12. HD, E. 2018/6762, K. 2018/13008, (www.kazanci.com).

<sup>169</sup> "... haciz işlemi talimat yoluyla değil de doğrudan müzekkere yazılarak yapılmış ise, haciz işlemi yapan (yani doğrudan haciz koyan) icra dairesinin bağlı olduğu icra mahkemesi şikâyetleri incelemede yetkilidir." 12. HD, E. 2015/34128, K. 2016/11941, (www.kazanci.com).

ilişkin olduğundan, kendiliğinden nazara alabilir. İstinabe suretiyle haczin gerçekleştirilmesi durumunda şikâyet merciinin neresi olduğu İİK m. 79'da düzenlenmiştir. İİK m. 79'daki istinabe suretiyle yapılan hacizlerdeki şikâyet merciine ilişkin hüküm, İİK m. 4 hükmü gereği takibin başlatıldığı icra mahkemesinin şikâyet bakımından kesin yetkili olmasının istisnasını teşkil etmektedir. İİK m. 79 hükmüne göre, istinabe suretiyle gerçekleştirilen haciz işlemine karşı yapılan şikâyetlerde şikâyet mercii, istinabe olunan (haczi gerçekleştiren) icra dairesinin bağlı olduğu icra mahkemesidir.

Nokta haczi suretiyle istinabe işlemi gerçekleştirildiği durumlarda, Yargıtay, nokta haczi işlemine karşı şikâyet merciinin, takibin başlatıldığı asıl icra dairesinin bağlı olduğu icra mahkemesi olduğuna karar vermektedir. Yargıtay, nokta haczi durumunda icra mahkemesinin yetkisi, İİK m. 4'teki genel kurala göre belirlenmekte ve İİK m. 79'daki istisnai hüküm uygulanmamaktadır. Bu durum, Yargıtay kararlarında istikrar kazanmıştır. Kanaatimizce nokta haczi kavramının ve şikâyet merciinin Yargıtay kararlarına paralel şekilde İİK m. 79'da yer alması gerekir.

İstinabe suretiyle gerçekleştirilen haciz işlemlerinde şikâyet merciine ilişkin verilen Yargıtay kararlarına bakıldığında ikili ayırım yapıldığı görülmektedir. Yargıtay kararlarına göre, genel nitelikte haciz talebiyle istinabe talebinde bulunulmuşsa, yapılan haciz işlemine karşı şikâyet mercii İİK m. 79'daki hükme göre belirlenmektedir. Yine Yargıtay kararlarına göre, nokta haczi suretiyle istinabe talebinde bulunulmuşsa, yapılan haciz işlemine karşı şikâyet mercii İİK m. 79/2'ye göre değil; İİK m. 4'teki genel kurala göre belirlenecektir.

'Nokta haczi' kavramı, İİK ve doktrinde yer almayıp sadece Yargıtay kararlarında geçmektedir. Buna göre, istinabe suretiyle haciz işlemi gerçekleştirilirken haciz (talimat) yazısı gönderilirken borçluya ait haczedilecek malın genel nitelikte olmayıp; belirli bir malın açık ve net bir şekilde belirtilerek istinabe talebinde bulunulması nokta haczi olarak kabul edilmektedir.

Nokta haczi suretiyle gerçekleştirilen haciz işlemine karşı yapılacak şikâyet mercii, istinabe talebinde bulunan asıl icra takibinin başlatıldığı icra dairesinin bağlı olduğu icra mahkemesidir. Dolayısıyla Yargıtay'a göre istinabe suretiyle yapılan hacizlerde, istinabe olunan icra dairesine haciz konusu açık ve net bir şekilde belirlenip istinabe talebi (talimat yazısı) gönderilmişse şikâyet mercii ayrı; genel nitelikte borçluya ait malların haczedilmesine ilişkin haciz (talimat) yazısı gönderilmişse şikâyet mercii ayrı olacaktır.

Yargıtay kararlarında, takibin başlatıldığı icra dairesi tarafından yetki çevresi dışında bulunan mal veya hakların haczine ilişkin doğrudan müzekkere yazılmak suretiyle gerçekleştirilen hacizlerde şikâyet mercii, takibin başlatıldığı icra dairesinin bağlı olduğu icra mahkemesi olduğu belirtilmiştir. Doğrudan müzekkere yazılarak gerçekleştirilen hacizler de şikâyet mercii bakımından nokta hacziyle aynı şekilde İİK m. 4'teki genel kurala tabidir.

### KAYNAKÇA

ARSLAN, Ramazan / YILMAZ, Ejder / TAŞPINAR AYVAZ, Sema, **İcra ve İflas Hukuku**, 3. Baskı, Ankara, 2017.

ASLAN Kudret, **Hacizde Sıra (Tertip)**, AÜHFD, Yıl: 2005.

AŞIK İbrahim / ORUÇ Yakup / TOK Ozan / SAÇAR Ömer Faruk, **İcra ve İflas Hukuku**, Seçkin Yayıncılık, Ankara 2022.

ATALI Murat/ ERMENEK İbrahim/ ERDOĞAN Ersin, **İcra ve iflas Hukuku**, Yetkin Yayınevi, Ankara 2022.

BORAN GÜNEYSU Nilüfer, **İcra Hukukunda Aşkın Haciz**, Gazi Üniversitesi Hukuk Fakültesi Dergisi C. XX, Y: 2016, S: 4, s. 37.

GÖRGÜN Şanal / BÖRÜ Levent / KODAKOĞLU Mehmet, **İcra ve İflas Hukuku**, Yetkin Yayınevi, Ankara 2022.

KURU Baki, **İcra ve İflas Hukuku Dersi Kitabı**, Eylül 2019.

KURU Baki, **İcra ve İflâs Hukuku El Kitabı**, İstanbul 2004.

PEKCANİTEZ Hakan / ATALAY Oğuz / SUNGURTEKİN ÖZKAN Meral / ÖZEKES Muhammet, **İcra ve İflas Hukuku**, On İki Levha Yayıncılık, 9. Bası, 2022.

PEKCANİTEZ Hakan/ÖZEKES Muhammet/AKKAN Mine/TAŞ KORKMAZ Hülya, **Medeni Usul Hukuku**, 15. Bası, İstanbul: On İki Levha Yayıncılık, 2017.

TANERİ Gökhan, **Uygulamadan Örnek Hükümler BAM ve Yargıtay Kararlarıyla Haczedilmezlik Şikâyeti**, Seçkin Yayınevi, Ankara 2022.

UYAR Talih, **Haczin Yapılış Şekli ve Haczi Yapan Memurun Yetkisi**, İBD 1990/1-2-3, s. 93- 114.

UYAR Talih, **İcra ve İflâs Kanununun 79'uncu Maddesi Üzerine Bir İnceleme**, Terazi Hukuk Dergisi, Cilt: 9, Sayı: 90, 2014.

ÜSTÜNDAĞ Saim, **İcra Hukukunun Esasları**, 8. Bası, İstanbul 2004.

**İnternet Kaynakları:**

[www.e-uyar.com](http://www.e-uyar.com)

[www.kazanci.com](http://www.kazanci.com).

[www.mevzuat.gov.tr](http://www.mevzuat.gov.tr)

## AFRİKA BOYNUZUNDAKİ SORUNLAR İÇİN BİR KATALİZÖR: SU GÜVENSİZLİĞİ

A CATALYST FOR PROBLEMS IN THE HORN OF AFRICA: WATER INSECURITY

**Dr. Öğr. Üyesi Erdal BAYAR**

Van Yüzüncü Yıl Üniversitesi, Erciş İşletme Fakültesi, Siyaset Bilimi ve Uluslararası  
İlişkiler Bölümü

ORCID ID: 0000-0002-1726-7989

### Özet

Küresel amaçlardan biri olarak ortaya konulan ‘herkesin güvenilir ve erişilebilir içme suyuna kavuşması’ hedefinde bilhassa Afrika kıtası göz önüne alındığında oldukça sınırlı bir ilerlemenin kat edildiği görülmüştür. Afrika’nın bazı bölgeleri görece daha kurak bir iklime ve daha sınırlı su kaynaklarına sahiptir. Afrika Boynuzu (Eritre, Cibuti, Somali ve Etiyopya) da söz konusu bölgelerden biridir. Afrika Boynuzunda son yıllarda yağmur sezonlarının verimsiz geçmesi nedeniyle şiddetli bir kuraklıkla karşı karşıya kalınmıştır. Ardı ardına yaşanan kurak yağmur dönemlerinin sıklığının ve şiddetinin artması halkın kuraklık şokları arasında toparlanmasını zorlaştırmaktadır. Suya güvenli erişimin sağlanamaması ve yeterli sanitasyon imkanlarının bulunmaması halkın temel hijyen ihtiyaçlarının da karşılanamamasını ve halk sağlığı sorunlarının devamını beraberinde getirmektedir. Su güvenliği konusundaki sorunlar özellikle tarım ve hayvancılık temelli iktisadi yapıda bulunan ülkelerde ekonomik faaliyetleri ve kalkınmayı da doğrudan etkilemektedir. Bu çalışmada su güvensizliğinin Afrika boynuzu ülkelerindeki sorunların şiddetini arttıran bir katalizör işlevine sahip olduğu vurgulanacaktır. Hem birçok sorunun temelinde yatan hem de mevcut sorunların şiddetini arttıran su güvensizliğinin bölge ülkeleri için yıkıcı etkilerine odaklanılacaktır. Çalışmanın giriş bölümünde kısa bir kavramsal çerçeve ortaya konularak su güvensizliği kavramı üzerinde durulacaktır. İkinci bölümde Afrika Boynuzundaki ülkelerin mevcut durumları su güvensizliği açısından ortaya konulacak ve Sürdürülebilir Kalkınma Hedefleri bakımından hangi aşamada buldukları gösterilecektir. Çalışmanın üçüncü bölümünde ise su güvensizliğinin doğurduğu veya şiddetini arttırmasına sebep olduğu ulusal/uluslararası sorunlara ve yaşanan güncel gelişmelere değinilecektir. Sonuç kısmında ise son kırk yılın en kurak dönemlerinden geçmekte olan Afrika boynuzu ülkelerinde su güvensizliğinin yaşamsal bir tehdit haline geldiği ortaya konulacaktır. Ekonomik ve siyasi istikrar da dahil olmak üzere birçok sosyo-ekonomik sorunun da temelinde su güvenliğinin sağlanamamasının ciddi etkisinin olduğu ortaya konulacaktır.

**Anahtar Kelimeler :** Afrika Boynuzu, Su Güvenliği, Kuraklık, Gıda Güvensizliği

### Abstract

It has been observed that very limited progress has been made in the goal of 'everyone having safe and accessible drinking water', which is one of the global goals, especially considering the African continent. Some parts of Africa have a relatively arid climate and more limited water resources. The Horn of Africa (Eritrea, Djibouti, Somalia and Ethiopia) is one of the regions in question. In recent years, the Horn of Africa has been faced with a severe drought due to inefficient rainy seasons. The increase in the frequency and severity of consecutive dry rain periods makes it difficult for the public to recover from drought shocks. Lack of safe access to water and lack of adequate sanitation facilities result in the basic hygiene needs of the people not being met and the continuation of public health problems. Problems regarding water

security directly affect economic activities and development, especially in countries with an economic structure based on agriculture and livestock. In this study, it will be emphasized that water insecurity has a catalyst function that increases the severity of problems in the Horn of Africa countries. It will focus on the devastating effects of water insecurity, which both lies at the root of many problems and increases the severity of existing problems, for the countries in the region. In the introduction part of the study, a brief conceptual framework will be presented and the concept of water insecurity will be emphasized. In the second part, the current situation of the countries in the Horn of Africa in terms of water insecurity will be revealed and their stage in terms of Sustainable Development Goals will be shown. In the third part of the study, national/international problems and current developments caused by or exacerbated by water insecurity will be discussed. In the conclusion, it will be revealed that water insecurity has become a vital threat in the Horn of Africa countries, which are going through the driest periods of the last forty years. It will be revealed that failure to ensure water security has a serious impact on many socio-economic problems, including economic and political stability.

**Key Words:** Horn of Africa, Water Security, Drought, Food Insecurity

## MARKET SEGMENTATION AND CONJOINT ANALYSIS FOR APPLE FAMILY DESIGN

**Abbas AL-REFAIE**  
**Dr. Nour BATA**

Department of Engineering, University of Jordan, Jordan

**Abstract:**

A distributor of Apple products' experiences numerous difficulties in developing marketing strategies for new and existing mobile product entries that maximize customer satisfaction and the firm's profitability. This research, therefore, integrates market segmentation in platform based product family design and conjoint analysis to identify iSystem combinations that increase customer satisfaction and business profits. First, the enhanced market segmentation grid is created. Then, the estimated demand model is formulated. Finally, the profit models are constructed then used to determine the ideal product family design that maximizes profit. Conjoint analysis is used to explore customer preferences with their satisfaction levels. A total of 200 surveys are collected about customer preferences. Then, simulation is used to determine the importance values for each attribute. Finally, sensitivity analysis is conducted to determine the product family design that maximizes both objectives. In conclusion, the results of this research shall provide great support to Apple distributors in determining the best marketing strategies that enhance their market share.

**Keywords:** Market segmentation, conjoint analysis, market strategies, optimization



## JAPANESE ENGLISH IN TRAVEL BROCHURES

**Premvadee NAKORNPANOM**  
Sunandha Rajabhat University, Thailand

**Abstract:**

This study investigates the role and impact of English loan words on Japanese language in travel brochures. The issues arising from a potential switch to English as a tool to absorb the West's advanced knowledge and technology in the modernization of Japan to a means of linking Japan with the rest of the world and enhancing the country's international presence. Sociolinguistic contexts was used to analyze data collected from the Nippon Travel agency "HIS"'s brochures in Thailand, revealing that English plays the most important role as lexical gap fillers and special effect givers. An increasing mixer of English to Japanese affects how English is misused, the way the Japanese see the world and the present generation's communication gap.

**Keywords:** English, Japanese, loan words, travel brochure

**GUIDELINE FOR HAPPY LIVING ACCORDING TO SUFFICIENCY ECONOMY  
PHILOSOPHY OF PEOPLE AND COMMUNITY LEADERS IN URBAN  
COMMUNITIES**

**Phusit PHUKAMCHANOAD**  
Suan Sunandha Rajabhat University, Thailand

**Abstract:**

This research was to analyze personality's activities based on sufficiency economy philosophy of people and community leaders in urban communities. The data were collected through questionnaires administered to 392 people and interviewed with community leaders. It was found that most people revealed that their lives depend on activities in accordance with the sufficiency economy philosophy in high level especially, being honest and aware on efficiency, occupations, peacefulness in the community leaders' side, they reported on extravagant reduction, planting home vegetable garden, having household accounting, expense planning by dividing into 3 categories; 1) saving for illness cover 2) saving for business cover, and 3) household daily expense. The samples were also adjusted their livings quite well with the rapid change of urbanization. Although those people have encountered with any hardships, their honesty in occupations and awareness on sufficiency remain to survive happily.

**Keywords:** Sufficiency Economy Philosophy, individual and household activities, urban community.

## RESEARCH ANALYSIS IN ECLECTIC THEORY

**Mohd Nasir HASHİM**

University of Malaya (UM), Kuala Lumpur, Malaysia

**Abstract:**

Present research investigates eclecticism in Iranian theatre on the basis of eclectic theory. Eclectic theatre is a new theory in postmodernism. The theory appeared during 60th – 70th century in some theatres such as “Conference of the Birds”. Special theatrical forms have been developed in many geographical- cultural areas of the world and are indigenous to that area. These forms, as compared with original forms, are considered to be traditional while being comprehensive, the form is considered to be national. Kaboudan and Sfandiar theatre has been influenced by elements of traditional form of Iran.

**Keywords:** Eclectic theatre, theatrical forms, tradition, play.

## AUSPICIOUS MEANING FOR COMMUNITY SOUVENIR PRODUCTS

**Jong BOONPRACHA**

Suan Sunandha Rajabhat University Bangkok Thailand

**Abstract:**

The objective of this research was to find the relationship between auspicious meaning in eastern wisdom and the interpretation as a guideline for the design and development of community souvenirs. The sample group included 400 customers in Bangkok who used to buy community souvenir products. The information was applied to design the souvenirs which were considered for the appropriateness by 5 design specialists. The data were analyzed to find frequency, percentage, and SD with the results as follows. 1) The best factor referring to the auspicious meaning is color. The application of auspicious meaning can make the value added to the product and bring the fortune to the receivers. 2) The effectiveness of the auspicious meaning integration on the design of community souvenir product was in high level. When considering in each aspect, it was found that the interpretation aspect was in high level, the congruency of the auspicious meaning and the utility of the product was in high level. The attractiveness and the good design were in very high level while the potential of the value added in the product design was in high level. The suitable application to the design of community souvenir product was in high level.

**Keywords:** Auspicious meaning, community products, souvenirs

## INFLUENCE OF A COMPANY'S DYNAMIC CAPABILITIES ON ITS INNOVATION CAPABILITIES

**Prof. Dr. Lovorka GALETIĆ**

Faculty of Economics & Business, University of Zagreb

### **Abstract:**

The advanced concepts of strategic and innovation management in the sphere of company dynamic and innovation capabilities, and achieving their mutual alignment and a synergy effect, are important elements in business today. This paper analyses the theory and empirically investigates the influence of a company's dynamic capabilities on its innovation capabilities. A new multidimensional model of dynamic capabilities is presented, consisting of five factors appropriate to real time requirements, while innovation capabilities are considered pursuant to the official OECD and Eurostat standards. After examination of dynamic and innovation capabilities indicated their theoretical links, the empirical study testing the model and examining the influence of a company's dynamic capabilities on its innovation capabilities showed significant results. In the study, a research model was posed to relate company dynamic and innovation capabilities. One side of the model features the variables that are the determinants of dynamic capabilities defined through their factors, while the other side features the determinants of innovation capabilities pursuant to the official standards. With regard to the research model, five hypotheses were set. The study was performed in late 2014 on representative sample of large and very large Croatian enterprises with a minimum of 250 employees. The research instrument was a questionnaire administered to company top management. For both variables, the position of the company was tested in comparison to industry competitors, on a fivepoint scale. In order to test the hypotheses, correlation tests were performed to determine whether there is a correlation between each individual factor of company dynamic capabilities with the existence of its innovation capabilities, in line with the research model. The results indicate a strong correlation between a company's possession of dynamic capabilities in terms of their factors, due to the new multi-dimensional model presented in this paper, with its possession of innovation capabilities. Based on the results, all five hypotheses were accepted. Ultimately, it was concluded that there is a strong association between the dynamic and innovation capabilities of a company.

**Keywords:** Dynamic capabilities, innovation capabilities, competitive advantage, business results.

## IDENTIFICATION OF LEAN IMPLEMENTATION HURDLES IN INDIAN INDUSTRIES

**Bhim SINGH**

Echelon Institute of Technology – India

**Abstract:**

Due to increased pressure from global competitors, manufacturing organizations are switching over to lean philosophies from traditional mass production. Lean manufacturing is a manufacturing philosophy which focuses on elimination of various types of wastes and creates maximum value for the end customers. Lean thinking aims to produce high quality products and services at the lowest possible cost with maximum customer responsiveness. Indian Industry is facing lot of problems in this transformation from traditional mass production to lean production. Through this paper an attempt has been made to identify various lean implementation hurdles in Indian industries with the help of a structured survey. Identified hurdles are grouped with the help of factor analysis and rated by calculating descriptive statistics. To show the effect of lean implementation hurdles a hypothesis “Organizations having higher level of lean implementation hurdles will have poor (negative) performance” has been postulated and tested using correlation matrix between performance parameters of the organizations and identified hurdles. The findings of the paper will be helpful to prepare road map to identify and eradicate the lean implementation hurdles.

**Keywords:** Factor analysis, global competition, lean implementation and lean hurdles.

## PROMOTING LOCAL PRODUCTS THROUGH ONE VILLAGE ONE PRODUCT AND CUSTOMER SATISFACTION

**Wardoyo Humairoh**  
University of Muhammadiyah . Indonesia

**Abstract:**

In global competition nowadays, the world economy heavily depends upon high technology and capital intensive industries that are mainly owned by well-established economic and developed countries, such as United States of America, United Kingdom, Japan, and South Korea. Indonesia as a developing country is building its economic activities towards industrial country as well, although a slightly different approach was implemented. For example, similar to the concept of one village one product (OVOP) implemented in Japan, Indonesia also adopted this concept by promoting local traditional products to improve incomes of village people and to enhance local economic activities. Analysis on how OVOP program increase local people's income and influence customer satisfaction were the objective of this paper. Behavioral intention to purchase and re-purchase, customer satisfaction and promotion are key factors for local products to play significant roles in improving local income and economy of the region. The concepts of OVOP and key factors that influence economic activities of local people and the region will be described and explained in the paper. Results of research, in a case study based on 300 respondents, customers of a local restaurant at Tangerang City, Banten Province of Indonesia, indicated that local product, service quality and behavioral intention individually have significant influence to customer satisfaction; whereas simultaneous tests to the variables indicated positive and significant influence to the behavioral intention through customer satisfaction as the intervening variable.

**Keywords:** Behavioral intention, customer satisfaction, local products, one village one product.

## ANALYSIS OF THE REASONS BEHIND THE DETERIORATED STANDING OF ENGINEERING COMPANIES DURING THE FINANCIAL CRISIS

**Levan Sabauri**

Tbilisi State University , Georgia

### **Abstract:**

In this paper, we discuss the deteriorated standing of engineering companies, some of the reasons behind it and the problems facing engineering enterprises during the financial crisis. We show the part that financial analysis plays in the detection of the main factors affecting the standing of a company, classify internal problems and the reasons influencing efficiency thereof. The publication contains the analysis of municipal engineering companies in post-Soviet transitional economies. In the wake of the 2008 world financial crisis the issue became even more poignant. It should be said though that even before the problem had been no less acute for some post-Soviet states caught up in a lengthy transitional period. The paper highlights shortcomings in the management of transportation companies, with new, more appropriate methods suggested. In analyzing the financial stability of a company, three elements need to be considered: current assets, investment policy and structural management of the funding sources leveraging the stability, should be focused on. Inappropriate management of the three may create certain financial problems, with timely and accurate detection thereof being an issue in terms of improved standing of an enterprise. In this connection, the publication contains a diagram reflecting the reasons behind the deteriorated financial standing of a company, as well as a flow chart thereof. The main reasons behind low profitability are also discussed.

**Keywords:** Efficiency, financial management, financial analysis funding structure, financial sustainability, investment policy, profitability, solvency, working capital.



**THE ROLE OF EMOTIONS IN THE CONSUMER: THEORETICAL REVIEW AND  
ANALYSIS OF COMPONENTS**

**Mikel Alonso López**  
Complutense University , Spain

**Abstract:**

The early eighties saw the rise of a new research trend in several prestigious journals, mainly articles that related emotions with the decision-making processes of the consumer, and topped treating them as external elements. That is why we ask questions such as: what are emotions? Are there different types of emotions? What components do they have? Which theories exist about them? In this study, we will review the main theories and components of emotion analysing the cognitive factor and the different emotional states that are generally recognizable with a focus in the classic debate as to whether they occur before the cognitive process or the affective process.

**Keywords:** Emotion, consumer behaviour, feelings, decision making.

## **RELATIONSHIP BETWEEN FINANCIAL REPORTING TRANSPARENCY AND INVESTMENT EFFICIENCY: EVIDENCE FROM IRAN**

**Bitā Mashayekhi**

University of Tehran, Tehran, Iran

**Abstract:**

One of the most important roles of financial reporting is improving the firms' investment decisions; however, there is not much supporting evidence for this claim in emerging markets like Iran. In this study, the effect of financial reporting transparency in investment efficiency of Iranian firms has been investigated. In order to do this, 336 listed companies on Tehran Stock Exchange (TSE) has been selected for time period 2012 to 2015 as research sample. For testing our main hypothesis, we classified sample firms into two groups based on their deviation from expected investment: under-investment and over-investment cases. The results indicate that there is positive significant relationship between financial transparency and investment efficiency. In the other words, transparency can mitigate both underinvestment and overinvestment situations.

**Keywords:** Corporate governance, disclosure, investment decisions, investment efficiency, transparency.

**THE IMPACT OF MOTIVATION, TRUST, AND NATIONAL CULTURAL  
DIFFERENCES ON KNOWLEDGE SHARING WITHIN THE CONTEXT OF  
ELECTRONIC MAIL**

**Said Abdullah Al Saifi**

Nizwa College of Applied Sciences, Oman

**Abstract:**

The goal of this research is to examine the impact of trust, motivation, and national culture on knowledge sharing within the context of electronic mail. This study is quantitative and survey based. In order to conduct the research, 200 students from a leading university in New Zealand were chosen randomly to participate in a questionnaire survey. Motivation and trust were found to be significantly and positively related to knowledge sharing. The research findings illustrated that face saving, face gaining, and individualism positively moderates the relationship between motivation and knowledge sharing. In addition, collectivism culture negatively moderates the relationship between motivation and knowledge sharing. Moreover, the research findings reveal that face saving, individualism, and collectivism culture positively moderate the relationship between trust and knowledge sharing. In addition, face gaining culture negatively moderates the relationship between trust and knowledge sharing. This study sets out several implications for researchers and practitioners. The study produces an integrative model that shows how attributes of national culture impact knowledge sharing through the use of emails. A better understanding of the relationship between knowledge sharing and trust, motivation, and national culture differences will increase individuals' ability to make wise choices when sharing knowledge with those from different cultures.

**Keywords:** Knowledge sharing, motivation, national culture, trust

**ACCOUNTING INFORMATION SYSTEMS OF KUWAITI COMPANIES:  
OBSTACLES AND BARRIERS**

**Haya Alobaid**

Office of Undersecretary Administration and Financial, Ministry of Health, Suliabekhat 5,  
State of Kuwait

**Abstract:**

The aim of this paper is to identify and discuss the obstacles to the ability of the accounting information systems of Kuwaiti companies to deal with electronic commerce, and then to propose appropriate solutions to overcome the barriers. The study revealed a remarkable decrease in external auditors who have professional certification. The results also showed an agreement regarding the accounting systems and the ability to deal with e-commerce, with a different degree of importance, despite the presence of obstacles to the ability of accounting systems in dealing with different companies.

**Keywords:** Accounting information systems, obstacle, barriers, electronic commerce, Kuwait companies.

**CORPORATE GOVERNANCE IN NETWORK MARKETING ORGANIZATIONS:  
THE ROLE OF ETHICS AND CSR**

**Venugopal KUMMAMURU**

MD, HireRedson Technologies, 1-2-411, Gagan Mahal Colony, Hyderabad India

**Abstract:**

Corporate Governance (CG) is of utmost importance for running a company ethically. It is essential for the growth and success of the corporation. It is intended to increase the accountability of an organization to the larger context of the business environment. The general principles of CG include and are related to Shareholder recognition, Stakeholder interests, and focus on Corporate Social Responsibility (CSR), Clear Board responsibilities, Ethical behavior, and Business transparency. Network Marketing Organizations (NMOs) focus on marketing through direct-sales using people who are associated with the organization but are not their employees. This paper tries to study the importance of Ethics and CSR in an NMO and suggest a basic guideline for CG in NMO(s). This paper could be used as a basis or starting point for conducting an in-depth research to understand the difference in CG practices between NMO(s) and other organizations and define a standard set of guidelines for CG practice.

**Keywords:** Corporate governance, corporate responsibility, direct selling, network marketing

## **EDUCATION OF PURCHASING PROFESSIONALS IN AUSTRIA: COMPETENCE BASED VIEW**

**Volker Koch**

Graz University of Technology, Austria

**Abstract:**

This paper deals with the education of purchasing professionals in Austria. In this education, equivalent and measurable criteria are collected in order to create a comparison. The comparison shows the problem. To make the aforementioned comparison possible, methodologies such as KODE-Competence Atlas or presentations in a matrix form are used. The result shows the content taught and whether there are any similarities or interesting differences in the current Austrian purchasers' formations. Purchasing professionals learning competencies are also illustrated in the study result.

**Keywords:** Competencies, education, purchasing professional, technological-oriented.

**IMPACT OF REPRODUCTIVE TECHNOLOGIES ON WOMEN'S LIVES IN NEW  
DELHI: A STUDY FROM FEMINIST PERSPECTIVE**

**Ardia ZAIRUNISHA**

Research scholar of Centre for Philosophy, School of Social Science, Jawaharlal Nehru  
University, New Delhi, India

**Abstract:**

This paper is concerned with the ways in which Assisted Reproductive Technologies (ARTs) affect women's lives and perceptions regarding their infertility, contraception and reproductive health. The paper is based on a qualitative feminist survey study to explore and analyze issues arising from the use of ARTs by women in New Delhi, the capital of India. A rapid growth in the number of fertility clinics has been noticed recently. A critical analysis of interviews revealed that these technologies are used and developed for making profits at the cost of women's lives. In this way, these technologies are influencing and changing the traditional patterns of motherhood requiring a rethinking about new ways of reproduction introduced through the use of ARTs.

**Keywords:** Assisted reproductive technologies, new ways reproduction, voluntary and involuntary choice, women.

**SOCIAL STRUCTURE, INVOLUNTARY RELATIONS, AND URBAN POVERTY**

**Mahmood NIROOBAKHSH**

University of Hamburg, Department of Sociology, Germany

**Abstract:**

This article deals with special structuralism approaches to explain a certain kind of social problem. Widespread presence of poverty is a reminder of deep-rooted unresolved problems of social relations. The expected role from an individual for the social system recognizes poverty derived from an interrelated social structure. By the time, enabled to act on his role in the course of social interaction, reintegration of the poor in society may take place. Poverty and housing type are reflections of the underlying social structure, primarily structure's elements, systemic interrelations, and the overall strength or weakness of that structure. Poverty varies based on social structure in that the stronger structures are less likely to produce poverty.

Keywords: Absolute poverty, relative poverty, social structure, urban poverty.



## THE INFLUENCE OF ISLAMIC ARTS ON OMANI WEAVING MOTIFS

**Zahra Ahmed AL-ZADJALI**

Sultan Qaboos University, College of Education, Oman

**Abstract:**

The influence of Islam on arts can be found primarily in calligraphy, arabesque designs and architecture. Also, geometric designs were used quite extensively. Muslim craftsmen produced stunning designs based on simple geometric principles and traditional motifs which were used to decorate many surfaces. The idea of interlacing simple rectilinear lines to form the patterns impressed Arabs. Nomads of Persia, Turks and Mongols were equally impressed with the designs so they began to use them in their homes in carpet weaving. Islamic designs, motifs and colours which were used became common place and served to influence people's tastes. Modern life style and contemporary products have changed the style of people's daily lives, however, people still long for the nomadic way of life. This is clearly reflected in people's homes. In a great many Muslim homes, Islamic decorative motifs can be seen along with traditional 'Bedouin' style furnishing, especially in homes of the Arabian Peninsula.

**Keywords:** Cultural heritage, textile design, Islamic art, motifs.

## BA‘ALBAKĪ’S INFLUENCE ON 1950S AND 1960S LEBANESE WOMEN WRITERS

**Khaled IGBARIA**

Kaye Academic College, Israel

**Abstract:**

While Ba‘albakī ceased writing or publishing since 1964, it is considerable and significant to investigate Ba‘albakī’s influence on others. This paper examines her influence on three Lebanese women writers: Emily Nasrallah, Muná Jabbūr, and Hanan al-Shaykh. However, the aim is not simply to examine the influence of the writer on these three authors, but rather to note similarities and differences in the challenges they faced and the agendas they followed in their fiction writing. For each of these writers, this article will describe elements of their literature, and then sketch out the influence which Ba‘albakī has had on them. This paper relies on material from Sidawi because it includes interviews with the female writers discussed that are relevant to the current discussion. Sidawi asked them about Ba‘albakī and her influence on them, the challenges they faced, and how they coped with them. This paper points out their comments using their own words. To be clear, examining these writers' notes and works is beyond the scope of this paper. To sum up, there are significant parallels between the life and work of Ba‘albakī, and other Lebanese women writers such as Nasrallah, Jabbūr and al-Shaykh. Like Ba‘albakī, Nasrallah and al-Shaykh also suffered in their struggle against their families. Nasrallah and al-Shaykh, like Ba‘albakī, suffered because their society did not trust in their abilities and creativity. Ba‘albakī opted for isolation because of her conflict with patriarchal society including the Lebanese women’s groups, while Nasrallah’s isolation was because she preferred individualism and autonomy, and Jabbūr, as could be speculated, was not able to cope with the suffering caused by her role as a woman writer within Lebanese society. Whereas Ba‘albakī isolated herself from the Lebanese women’s groups, focusing instead on her feminist writing and joining the Shi'r group, Al-Shaykh and the Lebanese women’s groups are able to cooperate in harmony. Furthermore, while Nasrallah and Al-Shaykh continued to publish fiction, Ba‘albakī stopped publishing fiction in 1964. All of the above confirms not only that it is worthy to investigate deeply and academically both the biography and the works of Ba‘albakī, but also that she deserves to include her throughout the top great Arab female writers, at the time, like Al-Shaykh and Nawal El Saadawi.

**Keywords:** Feminist writing, Hanan Al-Shaykh, Laylá Ba‘albakī, Lebanese women writers.

## LEGAL REGULATION OF FAKE NEWS ACROSS GLOBE

**Dr. Bhumika Sharma**  
Sharda School of Law, Greater Noida, India

**Abstract:**

The issue of fake news has become a global concern, impacting society, politics, and information dissemination. This brief academic summary provides an overview of legal regulations surrounding fake news on a global scale. Various strategies have been employed by different countries to combat fake news, including criminal sanctions, fact-checking initiatives, and media literacy programs. Striking a balance between combating misinformation and preserving freedom of expression remains a central challenge in the regulatory landscape, while international cooperation is crucial to effectively address this worldwide problem.

**Keywords:** Fake news, Legal regulation, Global perspective

**EMERGING TRENDS IN BUSINESS & MANAGEMENT-ISSUES,  
OPPORTUNITIES&CHALLENGES**

**Vicram SING**

University School of Management, Kurukshetra University, India

**Abstract:**

Emerging trends in business and management present a dynamic landscape marked by a fusion of issues, opportunities, and challenges. The rapid advancement of technology has catalyzed the transformation of traditional business models, leading to a greater emphasis on digitalization, data analytics, and artificial intelligence. This shift offers vast opportunities for organizations to enhance efficiency, innovate, and expand their global reach. However, it also raises concerns about data privacy, cybersecurity, and the ethical use of AI. Additionally, the evolving workforce, characterized by a growing emphasis on remote work, diversity, and inclusion, brings both opportunities for talent acquisition and challenges in fostering team cohesion and communication. Sustainability and environmental responsibility are also central concerns, with businesses increasingly focused on minimizing their carbon footprint and aligning with societal expectations. Navigating this multifaceted landscape requires adaptability, strategic vision, and a commitment to continuous learning for businesses and managers alike.

Keywords: catalyzed the transformation, Sustainability, Navigating

## COMPUTER-AIDED TEACHING OF TRANSFORMERS FOR UNDERGRADUATES

**Rajesh Kuma**

Maharishi Markandeshwar University, Mullana India

**Abstract:**

Computer-Aided Teaching of Transformers for undergraduates represents a cutting-edge educational approach that harnesses the power of technology to enhance learning experiences. With the rise of artificial intelligence and deep learning, Transformers have become fundamental in natural language processing and other domains. Using computer-aided teaching methods, educators can provide students with interactive simulations, programming exercises, and visualizations to deepen their understanding of Transformers' architecture, applications, and capabilities. This approach not only makes complex concepts more accessible but also fosters hands-on learning and problem-solving skills. However, it also poses challenges in terms of adapting to rapidly evolving technology and ensuring equitable access to resources. Ultimately, computer-aided teaching of Transformers equips undergraduates with the skills and knowledge needed to thrive in the ever-evolving field of machine learning and artificial intelligence.

**Keywords:** Transformers, undergraduates, educators

## THE NUCLEAR ENERGY MUSEUM IN BRAZIL: IMPORTANCE OF SCIENCE EDUCATION

**Denise LEVY**

Federal Universty of Pernambuco, BRAZIL

**Abstract:**

The Nuclear Energy Museum in Brazil exemplifies creative solutions in transforming science education into meaningful and engaging learning experiences. Located in a country with a strong focus on nuclear energy production, this museum plays a pivotal role in demystifying the complex world of nuclear science. Through interactive exhibits, hands-on experiments, and immersive displays, it fosters a deep understanding of nuclear energy's principles, applications, and implications. By making science come alive, the museum not only educates but also inspires future scientists, engineers, and policymakers. Moreover, it addresses contemporary issues such as sustainability, safety, and environmental concerns, ensuring that visitors leave with a holistic perspective on nuclear energy's role in the modern world. The Nuclear Energy Museum in Brazil serves as a model for how innovative approaches can turn science education into a transformative and meaningful journey of discovery.

**Keywords:** policymakers, holistic perspective, interactive exhibits

## INTERSECTIONAL BULLYING, LGBT YOUTH AND THE CONSTRUCTION OF POWER

**Elle Hilka DOMIŃSKI**  
University of Nottingham, UK

**Abstract:**

Intersectional bullying among LGBT youth is a disturbing manifestation of power dynamics within society. This form of bullying not only targets individuals based on their sexual orientation but also takes into account other intersecting identities such as race, gender, and socioeconomic status. It highlights how power structures operate on multiple levels, as those who hold privilege in one aspect of their identity may exploit vulnerabilities in others. This construction of power often perpetuates a cycle of discrimination and oppression, making it particularly challenging for LGBT youth who find themselves at the intersection of multiple marginalized identities. Addressing intersectional bullying requires a multifaceted approach that acknowledges the complexities of power dynamics and actively works to dismantle them, fostering a more inclusive and equitable society where all individuals, regardless of their intersecting identities, can thrive free from discrimination and prejudice.

Keywords: intersecting, identities, vulnerabilities

## WEST AFRICAN ISLAMIC CIVILIZATION: SOKOTO CALIPHATE AND SCIENCE EDUCATION

**Hassan Attahiru Gwandu**

Federal Universty Birnin Kebbi Nigeria

**Abstract:**

The Sokoto Caliphate, a prominent Islamic state that emerged in the 19th century in what is now Nigeria, made significant contributions to science education within the context of West African Islamic civilization. Led by Sheikh Usman dan Fodio, the Sokoto Caliphate prioritized the pursuit of knowledge, encompassing not only religious studies but also various scientific disciplines. This inclusive approach to education reflected the caliphate's recognition of the importance of science and technology for societal progress. Under its leadership, scholars were encouraged to study mathematics, astronomy, medicine, and other fields, all while upholding Islamic values and ethics in their quest for knowledge. This synthesis of faith and reason laid the foundation for a rich scientific tradition, and educational institutions known as "madrasas" became centers of learning that promoted scientific inquiry and innovation. The legacy of the Sokoto Caliphate's commitment to science education continues to influence the region's approach to learning and knowledge acquisition in the modern era, highlighting the enduring importance of a well-rounded education that integrates both religious and scientific wisdom.

**Keywords:** African Islamic civilization, scientific inquiry, innovation



**EFFECT OF DEPRESSION, SELF-REGULATION CONTROL AND  
CHARACTERISTICS OF ADHD AS THE CAUSE OF SCHOOL BRAWL IN  
JAKARTA, INDONESIA**

**Dr. Melani ARNALDI**

Soeharto Heerdjan Mental Hospital, Grogol, Jakarta, Indonesia

**Abstract:**

The school brawl in Jakarta, Indonesia, can be attributed to a complex interplay of factors, including the effects of depression, self-regulation control, and characteristics of Attention-Deficit/Hyperactivity Disorder (ADHD). It is essential to recognize that these issues often overlap and exacerbate each other, leading to heightened tensions and conflicts among students. Depression can contribute to emotional instability, making individuals more prone to aggressive outbursts. Furthermore, self-regulation control difficulties, which are often associated with ADHD, can result in impulsive and poorly controlled behavior, escalating conflicts in school settings. When students with ADHD characteristics struggle to manage their impulses and emotions, it can lead to misunderstandings and confrontations with peers. Therefore, addressing the root causes of these issues through comprehensive mental health support and tailored interventions is crucial to fostering a more peaceful and conducive learning environment in Jakarta's schools.

**Keywords:** Deficit/Hyperactivity Disorder, self-regulation, mental health

## **THE THERAPIST'S SELF DISCLOSURE IN CROSS- CULTURAL TREATMENT**

**Ruth LIJTMAER**

faculty and supervisor at The Center for Psychotherapy and Psychoanalysis of New Jersey,  
USA

**Abstract:**

The therapist's self-disclosure in cross-cultural treatment is a delicate and multifaceted aspect of therapy. It involves the therapist sharing personal information or experiences with the client in a culturally sensitive and intentional manner. While self-disclosure can enhance the therapeutic relationship by fostering trust and empathy, it must be approached with caution, particularly in cross-cultural contexts. Cultural differences in norms, values, and expectations can influence how self-disclosure is perceived and received by clients. Therapists need to strike a balance between sharing enough to build rapport and withholding information that might compromise the therapeutic boundaries or inadvertently reinforce stereotypes. Effective cross-cultural treatment requires therapists to remain culturally attuned, adapting their self-disclosure strategies to suit the client's cultural background and individual needs while always prioritizing the client's well-being and therapeutic progress.

**Keywords:** therapist, self-disclosure, empathy.

**TALENT IN AUTISM: COGNITIVE STYLE BASED ON WEAK CENTRAL  
COHERENCE AND SPECIAL SENSORY CHARACTERISTICS IN STATE OF  
KUWAIT: CASE STUDY**

**Mariam ABDULAZIZ ESMAEEL**  
Arabian Gulf University (Kingdom of Bahrain)

**Abstract:**

The study on talent in autism, focusing on cognitive style rooted in weak central coherence and special sensory characteristics in the state of Kuwait, offers valuable insights into the unique cognitive strengths and attributes of individuals with autism spectrum disorder (ASD). By examining specific cases within the Kuwaiti context, it sheds light on the ways in which individuals with ASD may exhibit exceptional talents, often related to their ability to focus intensely on details and their heightened sensory perception. This research underscores the importance of recognizing and nurturing the talents of individuals with ASD, challenging traditional perceptions of autism as solely a deficit-based condition. Understanding the cognitive style of weak central coherence and the special sensory characteristics of individuals with ASD not only contributes to a deeper understanding of the autism spectrum but also holds the potential to create more inclusive and supportive environments where their talents can flourish.

**Keywords:** specific cases, importance of recognizing, talents of individuals

## THE EMOTIONAL LANGUAGE AND TEMPERAMENTAL TRAITS

**Barbara GAWDA**

University of Maria Curie Skłodowska, Lublin, POLAND

**Abstract:**

The emotional language and temperamental traits of an individual are intricately connected aspects of their personality and psychological makeup. Emotional language refers to the way a person expresses and communicates their feelings, both verbally and non-verbally. It plays a vital role in how individuals connect with others and convey their inner emotional states. Temperamental traits, on the other hand, encompass an individual's inherent predispositions and patterns of emotional responses to various stimuli, situations, and stressors. These traits, such as introversion, extroversion, adaptability, and sensitivity, significantly influence how individuals perceive and react to their emotions. Understanding the interplay between emotional language and temperamental traits is essential for personal growth, effective communication, and building healthier relationships, as it enables individuals to better navigate their emotional landscapes and connect with others on a more profound level.

**Keywords:** communicates, Emotional language, building healthier

## **EARNER AUTONOMY BASED ON CONSTRUCTIVISM LEARNING THEORY**

**Haiyan WANG**

College of Foreign Languages, Qingdao University of Science and Technology, China

### **Abstract:**

The concept of earner autonomy within the framework of constructivist learning theory highlights the crucial role of learners in taking ownership of their educational journey. Constructivism posits that knowledge is actively constructed by individuals through their experiences, interactions, and reflection. Earners, in this context, are not passive recipients of information but active participants in the learning process. Autonomy allows learners to make choices, set goals, and take responsibility for their learning, aligning closely with the principles of constructivism. By encouraging earner autonomy, educators empower students to explore their interests, engage in critical thinking, and develop problem-solving skills, all of which are central to constructivist learning. This approach not only fosters a deeper understanding of subject matter but also promotes lifelong learning and a sense of self-directedness in education, ensuring that learners are well-equipped to adapt and thrive in an ever-evolving knowledge landscape.

**Keywords:** crucial role, constructivist learning, develop problem-solving

## NEGATIVE EMOTIONS AND WAYS OF OVERCOMING THEM IN PRISON

**Katarzyna CZUBAK**

University of Maria Curie Skłodowska, Lublin, POLAND

**Abstract:**

Negative emotions can run particularly high in prison due to the challenging and restrictive environment. Inmates often grapple with feelings of anger, frustration, loneliness, and hopelessness. Overcoming these emotions can be a critical aspect of rehabilitation and well-being within the prison system. Some strategies for managing negative emotions include engaging in counseling or therapy to address underlying issues, participating in anger management or coping skills programs, and finding constructive outlets for self-expression such as art, writing, or vocational training. Additionally, building supportive relationships with fellow inmates and seeking social or emotional support from prison staff or volunteers can be valuable. While the prison environment presents unique challenges, individuals who learn to navigate and address their negative emotions are more likely to make positive changes in their lives and contribute to a safer and more rehabilitative prison community.

**Keywords:** critical aspect, vocational training, negative emotions

## IMPACT OF PERSONALITY AND LONELINESS ON LIFE: ROLE OF ONLINE FLOW EXPERIENCES

**Soma PARIJA**

School of Humanities, Social Sciences and Management, Indian Institute of Technology  
Bhubaneswar, Odisha, India

### **Abstract:**

The impact of personality and loneliness on one's life can be profound, and online flow experiences play a significant role in this dynamic. Personality traits can influence how individuals approach and navigate their online interactions and activities. For instance, extraverted individuals may seek social engagement and stimulation, while introverts may prefer more solitary and contemplative pursuits. Loneliness, on the other hand, can intensify the need for connection and engagement in the online realm, as individuals turn to the internet to fill emotional voids. Online flow experiences, characterized by deep immersion, concentration, and enjoyment in online activities, can act as a coping mechanism for loneliness and may offer a sense of purpose and fulfillment. However, the impact varies greatly depending on an individual's personality and the nature of their online engagements. Harnessing the positive aspects of online flow experiences can enhance well-being and alleviate loneliness, but it's crucial to strike a balance to avoid overreliance on digital interactions and ensure healthy face-to-face social connections.

**Keywords:** Personality traits, Online flow experiences, positive aspects

**CAREER COUNSELING PROGRAM FOR THE PSYCHOLOGICAL WELL-BEING  
OF FRESHMEN UNIVERSITY STUDENTS**

**Sheila Marie HOCSON**  
Far Eastern Universty Philippines

**Abstract:**

A career counseling program tailored to the psychological well-being of freshmen university students holds immense value in today's higher education landscape. The transition from high school to university is a pivotal phase in a student's life, marked by excitement and anticipation but also by uncertainty and stress about future career paths. Such psychological strains can be alleviated through a structured counseling program that offers guidance, self-assessment tools, and resources to help students make informed decisions about their academic and career pursuits. By addressing their unique needs and concerns, such as academic pressures, career anxieties, and personal development, a well-designed career counseling program can empower freshmen to embark on their university journey with confidence, fostering not only their academic success but also their emotional and psychological well-being. In doing so, it lays a strong foundation for their future career satisfaction and overall life fulfillment.

**Keywords:** marked by excitement, structured counseling, anticipation



**A COMPARATIVE ANALYSIS OF ZOTERO AND MENDELEY REFERENCE  
MANAGEMENT SOFTWARE**

**Sujid BASAK**

Durban University of Technology, Department of Information Technology, KwaZulu-Natal,  
South Africa

**Abstract:**

A comparative analysis of Zotero and Mendeley, two popular reference management software options, reveals distinct strengths and features that cater to different user preferences and needs. Zotero, an open-source tool, is highly regarded for its simplicity and user-friendly interface, making it an excellent choice for beginners. It offers seamless integration with web browsers, facilitating the effortless collection of research materials. In contrast, Mendeley, developed by Elsevier, excels in collaboration and networking capabilities, allowing researchers to share and annotate documents with colleagues. It also offers a more robust citation style customization and annotation features compared to Zotero. Ultimately, the choice between Zotero and Mendeley depends on individual requirements, with Zotero being favored for its ease of use, while Mendeley appeals to those who value collaborative research tools and advanced reference management functionalities.

**Keywords:** open-source tool, individual requirements, value collaborative

## **THE STUDY OF IDIOM TRANSLATION IN FICTION FROM ENGLISH INTO THAI**

**Chinchira BUNCURTHRAKUN**  
Suan Sunandha Rajabhat University, Thailand

**Abstract:**

The study of idiom translation in fiction from English into Thai presents a fascinating intersection of linguistics, culture, and literature. Idioms, being culturally embedded expressions, often pose intricate challenges for translators, as they do not have direct equivalents in the target language. Translating idioms is particularly delicate in the context of fiction, as it involves preserving not only the linguistic flavor but also the cultural nuances and connotations that enrich a narrative. This endeavor requires a deep understanding of both the source and target languages, as well as a keen awareness of the cultural context in which the idioms are used. Examining how idioms are translated in fiction sheds light on the intricacies of cross-cultural communication and the artistry of translation, demonstrating the importance of striking a balance between linguistic accuracy and the preservation of the story's cultural essence. Such studies offer valuable insights into the dynamic relationship between language, culture, and literature, enriching our understanding of the complexities inherent in the world of translation.

**Keywords:** Idioms, target languages, idiom

**THE EFFECTS OF THE PARENT TRAINING PROGRAM FOR OBESITY  
REDUCTION ON HEALTH  
BEHAVIORS OF SCHOOL-AGE CHILDREN**

**Muntanavadee MAYTAPATTANA**

Suan Sunandha Rajabhat University, Thailand

**Abstract:**

The effects of the Parent Training Program for Obesity Reduction on the health behaviors of school-age children are of paramount importance in addressing the global health challenge of childhood obesity. This program represents a proactive approach that recognizes the pivotal role parents play in shaping their children's habits and lifestyles. By educating parents about nutrition, physical activity, and healthy living, the program aims to foster a supportive home environment conducive to making positive health choices. The potential benefits are numerous, including the promotion of healthier eating habits, increased physical activity levels, and a reduction in sedentary behaviors among children. Furthermore, such programs can have a lasting impact on children's long-term health, not only preventing obesity but also lowering the risk of associated health issues. In a world where childhood obesity rates are on the rise, interventions like the Parent Training Program represent a vital strategy for instilling healthy behaviors from an early age and breaking the cycle of unhealthy lifestyles.

**Keywords:** physical activity, proactive approach, sedentary

**IMPACT OF SOCIAL CAPITAL, K.S.A AND SELF-EFFICACY ON  
ENTREPRENEURIAL SUCCESS: A CONCEPTUAL FRAMEWORK**

**Dr. Muazu HASSAN**

Department of Business Administration and Entrepreneurship, Bayero University Kano,  
Nigeria

**Abstract:**

The objective of this paper is to propose a link between Social Capital, K.S.A and Self-efficacy on Entrepreneurial Success. A literature review was used as a basis for the formulation of this research framework. As a conceptual paper, this study was built on the critical review of literature as well as the foresight of the previous research result on Personality characteristics and entrepreneurial success factor. Articles used were downloaded from Science Direct, Emerald, Taylor & Francis, and other peer-review papers that were published in the international journals and conferences were reviewed during the study period. There is no doubt, this study if validated will offer an avenue for policymakers in designing innovative curriculum content that will help, and support students in their entrepreneurial undertaking after college, this is very important in eradicating unemployment. In a bid to support new and existing businesses to achieve success, the proposed framework will served as a practical approach on career counseling and entrepreneurial training.

**Keywords:** K.S.A, Self-efficacy, Social Capital, and Entrepreneurial Success

## WOMEN PARTICIPATION IN GOVERNANCE: PROSPECTS AND CHALLENGES

**Hauwa Baba Musami**

Department of Public Administration, University of Maiduguri, Nigeria

### **Abstract**

It is the fundamental right of women to participate in governmental decisions at all levels in any democratic country. Yet, it has been observed that many countries find it difficult to adequately involve women in its governance systems. Women constitute over half percentage of the population of many countries, but have been the most lagged behind in terms of participation in governance and development processes. Different countries have peculiar experiences about the prospects and challenges of women participation in governance. This paper examines the prospects and challenges of women participation in governance using desk review of literature. Existing studies were reviewed to deduce the prospects of adequate women involvement in governance as well as the lingering challenges hindering their inclusion. The study revealed that the participation of women in governance strengthens women's rights and freedoms, gives female voice in government decision-making, provides an opportunity for women to present their needs and demands to appropriate authorities, and empowers women to contribute in policy formulation and implementation. The challenges hindering women participation in governance include socio-cultural and religious resistances, poor civic education among women-folk, lack of women-centred public policies, poor family support, and patriarchal dominance in the operations of governments. The study concludes that the participation of women in governance is not only significant; but timely and necessary for inclusive governance and sustainable development in any country. It is therefore recommended that countries initiate strategies of ensuring that women are given adequate opportunities to participate actively in governance. The strategy could include establishing a policy that gives women equal right and opportunities to participate in executive, legislative and judicial functions of a country.

**Keywords:** Women, Participation, Governance, Decision-Making, Inclusion

## A NEED TO TEACHING DIGITAL CITIZENSHIP VALUES THROUGH SCHOOL TEXTBOOKS

**Dr. Amina Abdelhadi**

English Department, Ibn Khaldoun University of Tiaret- Algeria

### **Abstract**

While there are various types of educational materials, textbooks in print form have been crucial specific tools in the learning/teaching process. These reliable resources are believed to be designed to meet the needs of a specific generation in a specific era. Today's students' needs; abilities and interactions are much different however. Given their interaction with digital technology and extensive use of social media sites, today's' students' digital citizenship values are open to question. Central to this study are second generation civic education textbooks currently used in teaching third and fourth year middle school pupils and their critical role in enhancing the core digital citizenship values. Using mixed content analysis, the findings reveal the absence of the term 'digital citizenship' and the unsuccessful incorporation of the nine core digital citizenship concepts identified by Mike Ribble (2001). Ultimately, the role and content of paper textbooks may need to be updated conveniently and therefore recommendations to promote citizenship education of the digital environment adolescent learners grow up in are suggested.

Keywords: Paper textbook, Today's Students, Digital Natives, digital citizenship values

**ENTREPRENEURIAL ATTITUDE, PERCEIVED BEHAVIOURAL CONTROL  
(PBC), SUBJECTIVE NORM AND INTENTION TO BECOME AN  
ENTREPRENEUR- A CONCEPTUAL FRAMEWORK**

**Dr. Shamsuddeen Kabir**

Business Administration, MSc Student, Bayero University Kano, Nigeria

**Abstract**

Entrepreneurship has been a key factor in the economic development of many nations. In the case of Nigeria, the development of a robust entrepreneurial ecosystem can help address the issue of unemployment and lead to sustainable economic growth. It is also conceived that the first step in becoming an entrepreneur is to develop the entrepreneurial intention. This study aims to propose a link between entrepreneurial attitude, PBC, and subjective norms on entrepreneurial intention in Nigeria. The framework was formulated through a literature review on entrepreneurship. The paper used a Critical Literature Review as its method. There is no doubt if this framework is validated will provide insight into the factors that influence individuals' intention to start a business in Nigeria. The proposed framework if validated can inform the development of policies, programs, and educational initiatives that support the growth of entrepreneurship in Nigeria which has a multiplier effect on the country's economic development. By understanding the complex interplay between entrepreneurial attitude, PBC, subjective norms, and entrepreneurial intention, policymakers and stakeholders can design targeted interventions that address the unique challenges and opportunities of the Nigerian entrepreneurial ecosystem. Similarly, the study will provide a valuable theoretical framework for advancing research and practice in the field of entrepreneurship.

**Keywords:** entrepreneurial attitude, PBC, subjective norms and entrepreneurial intention

## **THE ROLE OF YOUTHS IN COMMUNITY DEVELOPMENT IN TIMES OF CRISES IN NIGERIA**

**Abubakar Sadiq Sallau**

Department of Public Administration, College of Education & Legal Studies, Nguru, Yobe  
State, Nigeria

### **Abstract**

Nigeria is a country affected by various forms of crises including the Boko Haram insurgency, the militant activities, ethno-religious tensions, famer-herder clashes, and the banditry activities. These affected the peace and security of the entire country as it led to deaths of millions of persons, the displacement of thousands, loss of wealth and property of many persons, and destructions of many livelihood sources and infrastructure. It is against this backdrop that this paper examines the role that youths are playing in the provision of community development in Nigeria. The paper unveils that Nigerian youths contribute in building a peaceful nation by embracing peaceful coexistence across divides through peace awareness campaigns, dialogue promotion, conflict sensitizations and other peacebuilding programmes. Through formal and informal groups, Nigerian youths provide social services to their communities in terms of education infrastructure and materials, healthcare facilities, water sources, and entrepreneurial opportunities. Youths provide all these through volunteer based groups or civil society organisations in general that operates in the crises affected communities. The paper concludes that youths play significant roles in community development that contributed in countering the existing crises in the country Nigeria through formal and informal efforts. As such, government and non-governmental sector must acknowledge this contribution, give youths further support and encourage them to keep up with the pace.

**Keywords:** Youths, Community, Conflict, Development, Governance



## **YOUTH PERSPECTIVE ON THE DRIVERS AND MANAGEMENT OF VIOLENT EXTREMISM IN YOBE STATE, NIGERIA**

**Muhammad Abdullahi**

Department of Public Administration, University of Maiduguri, Maiduguri, Borno State,  
Nigeria

**Maryam Muhammad Wakil**

Department of Sociology, Yobe State University, Damaturu, Yobe State, Nigeria

**Abubakar Sadiq Sallau**

Department of Public Administration, College of Education & Legal Studies, Nguru, Yobe  
State, Nigeria

### **Abstract**

The insurgency of Boko Haram has terrorised North-East Nigeria since July 2009 and it serve as a major period when the violent ideology began spreading across the country. The atrocities meted by the terror group saw the deaths, displacement and injuries of numerous population across the region. Yobe State is one of the most hit states in the region that equally recorded series of attacks on its schools, homes, markets, and a number of livelihood sources across majority of its local government areas. This paper examines the perception of youths on the causes of the crises and the management of violent extremist ideology in Yobe State, Nigeria. The study adopted a survey approach to understanding the perception of youths. Interviews were conducted with youths that experienced the attacks and others that have been affected by its consequences directly or indirectly. The findings of the study reveals that the drivers of violent extremism in Yobe State are inadequate employment opportunities, high rate of poverty, poor monitoring of religious-based ideological practices, poor youth inclusion in governance, and high rate of illiteracy. The study further revealed that youths are not satisfied with the management of the counter-violent extremism as the social security option is not giving due attention by the government. The governments give more attention to physical security than the social security in the affected communities. In fact, even the security forces in the form of military and police are largely not enough to ensure safety of the populations. The study concludes that the causes of violent extremism are not addressed by the counter-violent extremism efforts of the country even though the crises has relatively reduced. However, the tendency of the crises and the ideology to re-awaken or get additional followers in the future is very high because all the factors that drive people into Boko Haram group are still existing in full force.

**Keywords:** Insurgency, Counter-Insurgency, Youths, Insecurity, Extremism, Managment

**ASSESSMENT OF THE IMPLEMENTATION OF THE SK REFORM ACT OF  
2015 IN SELECTED BARANGAYS IN THE CITY OF BALANGA**

**Juan Miguel Casupanan**  
Bataan Peninsula State University ,Philippines

**Abstract**

This descriptive-correlational study aims to assess the implementation of the Sangguniang Kabataan (SK) Reform Act of 2015 in selected Barangays in the City of Balanga. A total of 150 respondents from 15 barangays were selected using quota sampling. The SK Reform Act of 2015 was used as the basis for the survey questionnaire. Various statistical tools such as frequency, percentage, weighted mean, and Pearson's Product Moment Correlation coefficient were used to determine the relationship between the variables. The result of the data analysis revealed that the SK Reform Act of 2015 is highly implemented. In terms of accomplishment of the SK Programs, Sports were rated as excellent, Education, Health, Environment, Livelihood, and Cultural were rated as average and Infrastructure was rated fair. The implementation of the SK Reform Act of 2015 has a significant positive moderate relationship with the SK Programs. To enhance the level of implementation and improve the level of programs of the Sangguniang Kabataan, the researchers proposed a program matrix to improve the implementation of various SK programs vis-à-vis the salient provisions of the SK Reform Act.

**Keywords:** Sangguniang Kabataan, implementation, barangays

**PERCEPTION LEVEL OF SOCIAL STUDIES PRE-SERVICE TEACHERS  
TOWARD MULTICULTURAL EDUCATION**

**Mico Sison**

Bataan Peninsula State University ,Philippines

**Abstract**

The diversity of the learners has an impact in education specifically in the classroom setting, since it composes of learners that probably have their own unique cultural identity. The study focuses on determining the Perception Level of the Pre-Service Teacher toward Multicultural Education. The study compromise of fifty-seven (57) fourth-year Social Studies students from Bataan Peninsula State University- Balanga Campus under the College of Education. The study is a quantitative study, specifically, a descriptive correlational study and was treated statistically using weighted means and Point-Biserial Correlation Coefficient, and Spearman Rho Correlation Coefficient to determine the significant relationship between the demographic profile of Social Studies pre-service teachers to their perception level toward multicultural education. Through the use of self-made survey questionnaire which was validated and tested for reliability, the study shows that the sub-variables (age, gender and religion affiliation) has no significant relationship to the perception level of pre-service teacher toward multicultural education. The results also showed that the perception level of fourth year pre-service teacher of Social Studies major is very high. The research developed recommendations based on the findings of the study. Furthermore, an enhancement plan was proposed for the program that can use for the multicultural awareness in an education.

**Keywords:** Multicultural Education, Pre-service teacher, Perception

**SEAL OF GOOD LOCAL GOVERNANCE-BARANGAY: A COMPARATIVE  
ANALYSIS OF STRATEGIC PERFORMANCE OF TWO BARANGAYS IN  
MUNICIPALITY OF MARIVELES FISCAL YEAR 2019**

**Marielle Cinco Binajbaj**  
Bataan Peninsula State University ,Philippines

**Abstract**

This study is a comparative analysis of strategic performance of two barangays in municipality of Mariveles fiscal year 2019. It measure the competitiveness and productivity to achieve the Seal of Good Local Governance-Barangay; measure what strategic performance applies to Barangay A and why they were awarded the Seal of Good Local Governance-Barangay (SGLG-B) in the year 2019, and why Barangay B did not manage to pass the criteria; Outputs of the barangays in the delivery of the following criteria of SGLG-B the Safety, Peace and Order; Financial Administration and Sustainability; Disaster Preparedness; Social Protection and Sensitivity; Business-Friendliness and Competitiveness and Environmental Management. The study also assess methods on how they disseminate programs and services to the people. This study utilized qualitative research. It was conducted at the Municipality of Mariveles, Bataan, with the participation of barangay officials from two barangays. It was a multiple-case study, and the methods used were documentary analysis and open-ended interview questions. Analysis of the data reveals interesting themes regarding the output areas, methods, and strategic performance of two barangays with nearly the same Internal Revenue Allotment and population. The findings show that barangay funds and total population affect the performance on delivering services connected to the performance areas; Barangay A routinely plans and establishes schedules of activities that relate to SGLG-B criteria; on the other hand, Barangay B is aware that they are not competent to achieve the SGLG-B award, but they continue to concentrate on how they carry out their duties; both barangays have their best practices, but with different strategic performance and methods in terms of delivering programs and service.

**Keywords:** Seal of Good Local Governance-Barangay, strategic performance, analysis, output areas, delivery of services

## ANALYSIS OF THE IMPLEMENTATION ON THE NON-USE OF PLASTIC BAG POLICY IN THE CITY OF BALANGA

**Jaspine Peni**

Bataan Peninsula State University ,Philippines

### **Abstract**

Plastic pollution is one of the most serious environmental challenges facing the world today with the Philippines accumulating over 24 billion plastic bags. Their excessive consumption has been connected to a variety of environmental challenges, including litter, wildlife threats, clogged drainage, and flash floods. As a result, many governmental entities issued regulations reducing the use of plastic bags. However, despite the harmful effects of single-use plastics, persuading people to convert to sustainable alternatives remains difficult, especially in underdeveloped countries where people have limited resources and no legal obligation to do so. Thus, the Philippine lower house approved House Bill No. 0139, also known as the "Single-Use Plastics Phaseout and Recycling Law," in 2019. For the time being, the City of Balanga implemented the Non-Use of Plastic Bag Policy which aims to reduce plastic waste and create a sustainable environment. This qualitative case study examines the policy's implementation and its effectiveness in reducing the volume of plastic waste. The research instruments used were interviews and documentary analysis. The results showed that if there is funding from the government and an ordinance in place to implement plastic bag bans, the public can transition from using plastic bags to alternative bags. The recommended policy can be utilized as a benchmark for other cities and municipalities that are also battling plastic pollution.

**Keywords:** plastic waste, environmental policy, implementation

**EXAMINING THE PEDAGGICAL CONTENT KNOWLEDGE IN WORLD  
HISTORY F PRE-SERVICE TEACHERS**

**Kenth John Zabala**

Bataan Peninsula State University ,Philippines  
ORCID ID: 0009-0003-3112-505X

**Abstract**

This descriptive qualitative study aims to identify the gap in the pedagogical content knowledge (PCK) in World History that are learned from the university and in field study by pre-service teachers. The participants of the study were composed of 6 participants who were chosen using purposive sampling method. Interview was used to gather data which was analyzed using thematic analysis. As practiced in the school, the PCK in World History includes independent learning to make students content masters, technological transformation of content, contextualization and localization of lessons, and collaborative learning to clarify and refine concepts. In the field study, the PCK were lesson contextualization and localization, interactive activities for fun and informative lessons, differentiated instructions to address students' needs, Socratic teaching to develop high order thinking, pragmatic teaching to condition students and teacher-centered teaching to encourage understanding. Independent learning to develop inquiry and interpretive thinking is not religiously practiced in high school while interest-based teaching that allows for development of history fluency is neglected in the university.

**Keywords:** Flexible Learning, Study Habits, Enhancement Plan

## **LEARNING ENGAGEMENT OF SOCIAL STUDIES STUDENTS IN BLENDED LEARNING IN WORLD HISTORY IN A STATE UNIVERSITY**

**Aliah Ariane**

Bataan Peninsula State University ,Philippines

ORCID ID: 0009-0003-7213-880X

### **Abstract**

Blended learning is a method of teaching that combined technology and digital media with traditional classroom-based methods. This descriptive-correlational study determined the learning engagement of male and female Social Studies students in studying World History via blended learning in state university in the Philippines. It specifically explored the learning engagement of students in studying World History via blended learning in terms of cognitive, emotional, and behavioral. Fifty-four (54) third-year teacher education students specializing in Social Studies served as respondents who were selected using simple random sampling technique. The survey was conducted online through Google Form and the data obtained were statistically analyzed using mean, standard deviation, and independent samples T-test. The findings indicated that the Social Studies students are engaged in learning World History through blended learning in terms of cognitive, emotional, and behavioral. There are no significant variations on the learning engagement of male and female students. An interactive plan was proposed to improve the learning engagements of the students.

**Keywords:** blended learning, World History, Social Studies

## **LEVEL OF ACADEMIC ANXIETY AMONG FIRST YEAR COLLEGE STUDENTS: INPUT FOR INTERVENTION PLAN**

**Cris John Obrero**

Bataan Peninsula State University ,Philippines

ORCID ID: 0009-0003-0201-8175

### **Abstract**

This descriptive-correlational study aimed to determine the level of academic anxiety among first-year teacher education students in a state university as input for the development of an intervention plan. It also explored the profile of the students in terms of sex, age, monthly family income, and major and their level of academic anxiety along test, traits and writing. One hundred forty-eight students served as respondents after they were chosen using simple random sampling technique. Data were collected using an adopted survey questionnaire and were analyzed using descriptive statistics (i.e., frequency, percentage, mean, and standard deviation) and inferential statistics (Independent Samples t-test) and one-way analysis of variance (ANOVA). The study revealed that majority of the students are females, aged 18-22 years old, and have a low family income. They experienced a high-level of academic anxiety with a moderate traits and writing anxiety and high level of test anxiety. There is a significant difference in the level of academic anxiety of the students when grouped according to their profile. An intervention plan for first-year students who experienced a high level of academic anxiety was proposed.

**Keywords:** writing anxiety, traits anxiety, test anxiety



**EFFECTIVENESS OF SELF-LEARNING MODULES IN DEVELOPING  
INDEPENDENT LEARNING AMONG STUDENTS**

**Mark Carlo Dungca**

Bataan Peninsula State University ,Philippines

**Abstract**

This study assessed the effectiveness of self-learning modules (SLMs) in developing independent learning of Junior High School (JHS) students at Orani National High School-Main during the School Year 2022-2023. It also assessed the profile of the JHS students in terms of sex and grade level; the effectiveness of the self-learning modules in developing independent learning in terms of knowledge acquisition, self-learning, learning performance, and material utilization. The findings indicated that the majority of the SHS student-respondents are female and are equally distributed from Grades 7-10; the JHS students rated the self-learning modules as effective in knowledge acquisition, self-learning, and material utilization, while highly effective in terms of learning performance; there is a significant difference in the assessment of JHS students on the effectiveness of the self-learning modules in developing independent learning when grouped according to their profile (i.e., sex and grade level), leading to the rejection of the null hypothesis; and a learning plan is proposed to enhance the appreciation of the JHS students on the effective use of self-learning modules and increase their independence in learning.

**Keywords :** self-learning modules, independent learning, learning plan

## VISIONARY LEADERSHIP AND EFFECTS ON COMPETITIVENESS

**Chinwe Sallau**

Department of Public Administration, College of Education & Legal Studies, Nguru, Yobe  
State, Nigeria

### **Abstract**

Visionary leadership is a leadership style characterized by a clear, forward-thinking vision for the future. This study examines the profound effects of visionary leadership on an organization's competitiveness, highlighting key aspects such as strategic alignment, innovation, employee engagement, customer-centric approach, sustainability, and global perspective. Visionary leaders align organizational strategies with their compelling vision, fostering innovation and adaptability, while also engaging employees to boost morale and productivity. They emphasize customer satisfaction and long-term sustainability, ultimately positioning their organizations for success in an increasingly competitive business landscape. This research sheds light on the crucial role of visionary leadership in achieving and sustaining competitive advantages.

**Keywords:** visionary leadership, competitiveness, strategic alignment, innovation

**AN EXAMINATION OF THE DISRUPTIVE INNOVATION THEORY AND ITS  
APPLICATION TO THE TECHNOLOGY INDUSTRY**

**Prof. Sameer Jain**

Bataan Peninsula State University ,Philippines

**Abstract**

In this research article, the disruptive innovation theory is investigated in relation to the technology industry. The concept of disruptive innovation has piqued the curiosity of many people working in management and innovation since it was first introduced by Clayton Christensen in 1997. The idea contends that established businesses frequently prioritise sustaining innovation, which enhances current goods and services, while ignoring the possibility of disruptive innovation, which opens up new markets and radically alters the market structure. This paper explores the fundamental ideas and principles of disruptive innovation, including the traits of disruptive technologies, the function of incumbents and entrants, and the significance of market disruption in fostering innovation. It does this through a thorough literature review and analysis. The technology industry, which is renowned for its high level of invention and quick pace of change, is also applied to in this research, further illustrating how the theory is used. The findings imply that the disruptive innovation theory has major ramifications for the technology sector, especially for well-established businesses. The analysis emphasises the significance of identifying disruptive technologies and acting upon them as well as the dangers of doing so. This article also sheds light on tactics that both established players and newcomers might use to capitalise on disruptive innovation and establish long-term competitive advantage. Overall, this paper extends to the amount of information on disruptive innovation and how it is used in the technology sector.

**Keywords:** Disruptive Innovation; Technology Industry; Clayton Christensen; Sustaining Innovation; market disruption.

## INFLUENCE OF FLEXIBLE LEARNING TO THE STUDY HABITS AMONG STUDENTS

**Zydnee Avelino**

Bataan Peninsula State University-Balanga Campus, Philippines

### **Abstract**

The spread of COVID-19 caused global school lockdowns or closures, which resulted changes and challenges in students' usual ways of learning. From the traditional face-to-face classroom learning, it shifted to a flexible learning modality. In light of the mentioned dilemma, the researchers decided to conduct a study about the influence of flexible learning on the study habits of students. It aimed to determine the significant relationship between flexible learning modalities and the study habits of one hundred fifty teacher education students majoring in Social Studies in a state university. They were chosen using a stratified sampling technique. A researcher-made questionnaire was used for this study. After gathering the data, weighted mean and linear regression were utilized as statistical tools. It was revealed that flexible learning modality has a considerable influence on students' study habits. Correspondingly, it was also concluded that the least or most unpracticed indicators of students during the utilization of flexible learning as a mode of teaching and learning are synchronous learning, time management, class engagement, and metacognition. As an action, a flexible learning enhancement plan was developed to assist the students in developing good study habits.

**Keywords:** flexible learning, study habits, enhancement plan

## MEASURING THE DIGITAL LITERACY AMONG SOCIAL STUDIES STUDENTS

**Lee Aubreybelle**

Bataan Peninsula State University, Philippines

### **Abstract**

This quantitative descriptive study aims to measure the digital literacy among teacher education students specializing in social studies in a state university in the Philippines. It assessed the relationship between the profile of the respondents in terms of year level, sex, and gadgets available and their level of digital literacy. To get the appropriate data needed, research made survey questionnaire was developed. The respondents were composed of 180 students who were chosen using stratified random sampling. In analyzing the data gathered, the researchers used descriptive statistics (i.e., frequency and weighted mean) and point-biserial and spearman rho correlation coefficient to measure the relationship between variables. The findings revealed that the majority of the respondents are females and are equally distributed from 1st year to 4th year. It shows that the profile of the respondents (sex, year level & gadgets available) doesn't have a relationship with their digital literacy. Furthermore, communication skills and information skills are highly utilized. On the other hand, technological skills are moderately utilized.

**Keywords:** information skills, communication skills, technological skills

## **LEVEL OF DIFFICULTIES AMONG SOCIAL STUDIES STUDENTS IN BLENDED LEARNING: INPUT FOR INTERVENTION PLAN**

**Jan Anthonette Canindo**  
Bataan Peninsula State University, Philippines

### **Abstract**

The descriptive survey determined the level of difficulties in blended learning among teacher education students majoring in social studies in a state university. It explored their profile in terms of age, sex, year level, monthly family income and their level of difficulties in blended learning along learning delivery, environment and interface, instructional materials used and assessment. There were 160 respondents who were selected using a simple random sampling technique. The data were collected using researcher-made survey questionnaire and were analyzed using descriptive and inferential statistics, and one way analysis of variance. The study concluded that most of the students are aged 18 to 22 years old, females, from 1st to 4th year, and have a low monthly family income. They encountered less difficulties in blended learning in general. Specifically, they encountered more difficulties in learning delivery and environment than in the learning interface, instructional materials used, and assessment. It was also revealed that the profile of the students has no significant relationship with their level of difficulties encountered in blended learning. Also, there is no significant difference in the students' level of difficulties in blended learning when they are grouped according to their profile. An intervention plan which addresses the difficulties encountered by the students in blended learning was proposed.

**Keywords:** blended learning, social studies, intervention plan

**EFFECTIVENESS OF SELF-LEARNING MODULES IN DEVELOPING  
INDEPENDENT LEARNING AMONG STUDENTS**

**Mark Carlo Dungca**

Bataan Peninsula State University, Philippines

**Abstract**

This study assessed the effectiveness of self-learning modules (SLMs) in developing independent learning of Junior High School (JHS) students at Orani National High School-Main during the School Year 2022-2023. It also assessed the profile of the JHS students in terms of sex and grade level; the effectiveness of the self-learning modules in developing independent learning in terms of knowledge acquisition, self-learning, learning performance, and material utilization. The findings indicated that the majority of the SHS student respondents are female and are equally distributed from Grades 7-10; the JHS students rated the self-learning modules as effective in knowledge acquisition, self-learning, and material utilization, while highly effective in terms of learning performance; there is a significant difference in the assessment of JHS students on the effectiveness of the self-learning modules in developing independent learning when grouped according to their profile (i.e., sex and grade level), leading to the rejection of the null hypothesis; and a learning plan is proposed to enhance the appreciation of the JHS students on the effective use of self-learning modules and increase their independence in learning.

**Keywords :** self-learning modules, independent learning, learning plan

## **LEVEL OF ACADEMIC ANXIETY AMONG FIRST YEAR COLLEGE STUDENTS: INPUT FOR INTERVENTION PLAN**

**Cris John Obrero**

Bataan Peninsula State University, Philippines

### **Abstract**

This descriptive-correlational study aimed to determine the level of academic anxiety among first-year teacher education students in a state university as input for the development of an intervention plan. It also explored the profile of the students in terms of sex, age, monthly family income, and major and their level of academic anxiety along test, traits and writing. One hundred forty-eight students served as respondents after they were chosen using simple random sampling technique. Data were collected using an adopted survey questionnaire and were analyzed using descriptive statistics (i.e., frequency, percentage, mean, and standard deviation) and inferential statistics (Independent Samples t-test) and one-way analysis of variance (ANOVA). The study revealed that majority of the students are females, aged 18-22 years old, and have a low family income. They experienced a high-level of academic anxiety with a moderate traits and writing anxiety and high level of test anxiety. There is a significant difference in the level of academic anxiety of the students when grouped according to their profile. An intervention plan for first-year students who experienced a high level of academic anxiety was proposed.

**Keywords:** writing anxiety, traits anxiety, test anxiety



## THREE YEARS OF ABRAHAM ACCORDS AND ISRAEL-UAE RELATIONS

**Asst. Prof. Dr. Mehmet Osman ÇATI**

Muğla Sıtkı Koçman University, Faculty of Economics and Administrative Sciences  
ORCID ID: 0000-0003-1606-9427

### **Abstract**

Treaty of Peace, Diplomatic Relations and Full Normalization between the United Arab Emirates and Israel was signed nearly three years ago on 15 September 2020. The treaty forms the most important component of United States-brokered Abraham Accords that establish formal relations between Israel and the United Arab Emirates and Bahrain. In a related move to the process, Morocco normalised relations with Israel on 10 December 2020. The accords represent the biggest step delinking Arab states' normalisation with Israel from progress on the conflict between Israel and the Palestinians since Jordan's 1994 peace treaty with Israel. After more than a decade of discreet engagement between Israel and the United Arab Emirates, the normalisation treaty has become a gateway for open high-level official visits and diplomatic relations. Moreover, it has fostered bilateral cooperation in diverse fields including defence, intelligence, energy, innovation and technology transfer, transport, finance, investment and trade, food and water security, communication, tourism, culture and sport, healthcare, education and the peaceful use of outer space. The Israel-United Arab Emirates free trade agreement concluded in March 2022, for example, aims to increase annual bilateral trade by nearly ten-fold to \$10 billion. The Israeli-Emirati treaty has also opened the way for multilateral security initiatives such as the March 2022 Negev summit that brought together the foreign ministers of Israel, the UAE, Bahrain, Egypt, Morocco and the secretary of state of the United States. However, the Emirati-Israeli normalisation has been criticised for granting normalisation without progress in Israel-Palestinian relations. The aim of this paper is to present a historical account of relations between Israel and the United Arab Emirates, explore their motivations and provide an overview of progress in its various dimensions as well as challenges to it. This study contends that while there has been considerable progress in bilateral and multilateral initiatives, the treaty between Israel and the United Arab Emirates has failed to realise its broader aim of bringing peace and stability to the Middle East.

**Keywords:** Abraham Accords, Israel-UAE Normalisation, Israel-UAE, Israel, UAE, Israel-USA-UAE

### **1. INTRODUCTION**

The Treaty of Peace, Diplomatic Relations and Full Normalization between the United Arab Emirates and Israel was signed nearly three years ago on 15 September 2020. The treaty forms the most important component of United States-brokered Abraham Accords that establish formal relations between Israel and the United Arab Emirates (UAE) and Bahrain. In a related move to the process, Morocco normalised relations with Israel on 10 December 2020. The accords represent the biggest step delinking Arab states' normalisation with Israel from progress on the conflict between Israel and the Palestinians since Jordan's 1994 peace treaty with Israel. After more than a decade of discreet engagement between Israel and the United Arab Emirates, the normalisation treaty has become a gateway for open high-level official visits and diplomatic relations. Moreover, it has fostered bilateral cooperation in diverse fields including defence, intelligence, energy, innovation and technology transfer, transport, finance, investment and trade, food and water security, communication, tourism, culture and sport,

healthcare, education and the peaceful use of outer space. The Israeli-Emirati treaty has also opened the way for multilateral security initiatives such as the March 2022 Negev summit that brought together the foreign ministers of Israel, the UAE, Bahrain, Egypt, Morocco and the secretary of state of the United States (US). However, the Emirati-Israeli normalisation has been criticised for granting normalisation without progress in Israel-Palestinian relations. The aim of this paper is to present a historical account of relations between Israel and the United Arab Emirates, explore their motivations and provide an overview of progress in its various dimensions as well as challenges to it. This study contends that while there has been considerable progress in bilateral and multilateral initiatives, the treaty between Israel and the United Arab Emirates has failed to realise its broader aim of bringing peace and stability to the Middle East. Apart from its introduction and conclusion, this study has two main sections. The first of these presents an historical account of the UAE-Israel relations prior to the signing of the Abraham Accords. The second main section undertakes an investigation of the impetus for the accords, the goals they have set to accomplish and the individual and collective motives of Israel and the UAE. This second main section also includes the challenges to the accords and provides an overview of the UAE-Israeli cooperation as fostered by their peace treaty.

## 2. HISTORICAL BACKGROUND OF THE UAE-ISRAEL RELATIONS

The 1992 Madrid Peace Conference on Arab-Israeli peace and the subsequent Oslo Accords between Israel and the Palestine Liberation Organisation provided an opening for Jordan's 1994 peace treaty with Israel for the (UAE) and Gulf Arab states' contacts and cooperation with Israel. Before then, all six Gulf Arab states were enforcing an Arab League boycott of Israel that had been in place since 1948. In the post-Oslo atmosphere, Oman hosted Israel's Prime Minister Yitzhak Rabin in December 1994. In this first ever visit to a Gulf Arab state by an Israeli head of government, Rabin was greeted by Sultan Qaboos bin Said. When Rabin was assassinated, Oman condemned the act and sent its foreign minister to attend the funeral in Jerusalem. Despite the lack of official diplomatic relations, Israel and Oman reached an agreement on the reciprocal opening of trade offices in January 1996. Four months later, Shimon Peres, Rabin's successor as prime minister of Israel, travelled to Oman for the opening of the trade office in Muscat. Peres travelled to Qatar from Oman on 2 April 1996 and signed another economic agreement that also provided for the opening of a trade office in Doha. These trade offices in Oman and Qatar's capital cities were led by a small team of three diplomats and functioned, according to an Israel official stationed in both missions, 'basically like a regular embassy – just without the Israeli flag'. Yet, the heightening of tensions in Israeli-Palestinian relations cast a long shadow on these landmark beginnings for Gulf Arab states. Oman responded to the second Palestinian intifada by closing Israel's trade office in Muscat in 2000 and Qatar did the same thing nine years later in January 2009 as a protest to Israel's Gaza offensive that had started in December 2008. Despite the formal closure of the missions in Muscat and Doha, Omani and Qatari officials allowed the Israeli diplomats to remain in their countries as long as they undertook their work covertly.<sup>170</sup> Another major breakthrough that impacted on Gulf Arab states and therefore on the UAE's relations with Israel was the Arab Peace Initiative unveiled by Saudi Arabia at the Arab League summit in Beirut in 2002. As only 10 out of the 22 Arab League's member states attended the Beirut Summit, the Arab Peace Initiative was reintroduced at the 2007 Riyadh Summit and unanimously endorsed by all member states.<sup>171</sup> The 10-points Arab Peace Initiative basically called for:<sup>172</sup>

---

<sup>170</sup> Ahren, (9 August 2013).

<sup>171</sup> Feierstein and Guzansky, (27 October 2022); *Guardian*, (29 March 2007).

<sup>172</sup> *Guardian*, (28 March 2002).

- Full Israeli withdrawal from all the territories occupied in June 1967, in implementation of Security Council Resolutions 242 and 338;
- A just resolution of the Palestinian refugee problem in accordance with the United Nations General Assembly Resolution 194;
- Israel's acceptance of the establishment of an independent Palestinian state on the 1967 borders, with East Jerusalem as its capital.

In return for these measures, the members of the Arab League pledged to:

- Proclaim the end of the Arab-Israeli conflict and enter into a peace agreement with Israel; and
- Establish normal relations with Israel within the context of a comprehensive peace.

As such, Arab Peace Initiative represented a departure from the earlier hard-line rejectionist no negotiation stance and communicated a readiness, though conditional, for Israel's recognition and normalisation as part of a comprehensive peace. Yet, while the prospects of a comprehensive peace and Palestinian statehood have been fading due to Israeli measures, Israeli leaders have been able to set aside the land for peace formula envisaged in the Arab Peace Initiative as a prerequisite of ending its isolation in the region and expand links with Gulf Arab states. As conveyed by Ian Black, Israeli officials described their approach as operating on three levels: (i) security, military and intelligence cooperation; (ii) commerce, high-technology exchanges and projects for transport connections; (iii) people-to-people exchanges including sportive or cultural contacts.<sup>173</sup> On the other hand, in the absence of progress in the Palestinian track and even deterioration, Gulf Arab states opted to engage Israel mostly in quiet and clandestine ways, with intermediaries and indirect transactions serving as key elements of their relationships. As Omar Rahman noted, "ties developed informally and clandestinely, largely kept under wraps because of the persistent taboo among Arab publics toward normalizing relations with Israel while the Palestinian people remain under Israeli occupation".<sup>174</sup>

One example of such indirect and under-the-table ties involved a contract worth US\$816 million between Abu Dhabi's Critical National Infrastructure Authority and AGT International, a Geneva-based company owned by Israeli businessman Mati Kochavi. Dating back to March 2008, the deal involved the development of high-technology security solutions and the procurement of surveillance equipment for vital UAE infrastructure, such as oil and gas fields.<sup>175</sup> Although the deal was announced at a press conference at the International Security National Resilience exhibition held at the Abu Dhabi National Exhibition Centre, there was not any a hint of AGT International's links to Israel. Instead Israeli-owned AGT International was introduced as 'one of the world's leading security technology companies' by Colonel Mir Ali Al Khatiri, General Manager of Critical National Infrastructure Authority, who added that they were 'honoured to establish a partnership with such a prestigious company, which provides the most demanding security needs around the world'.<sup>176</sup> Besides, the AGT International formed a joint venture with two UAE companies, Advanced Integrated Systems and Advanced Technical Solutions, for an extensive surveillance project in Abu Dhabi that was named Falcon Eye. Significantly, the technical expertise for this substantial \$6 billion initiative was provided by

---

<sup>173</sup> Black, 2019: 9.

<sup>174</sup> Rahman, 2021: 1.

<sup>175</sup> Ulrichsen, 2016: 7-8.

<sup>176</sup> WAM (*Emirates News Agency*), (5 March 2008).

AGT International's subsidiary, Logic Industries, based in Israel. A sophisticated network comprising of thousands of cameras, sensors, and artificial intelligence platforms spread across Abu Dhabi and the entire Emirate, the Falcon Eye was designed to manage tasks ranging from traffic control to detailed surveillance activities and became operational in 2016. Two years earlier, the elements of the system were reportedly utilized to capture a female jihadist in the wake of a knife assault on an American schoolteacher.<sup>177</sup> Moreover, a close examination of publicly accessible flight records by *Middle East Eye* unveiled the secret flights of a private jet flying from Tel Aviv to Abu Dhabi, with a brief stop in Amman. Operation of the jet by PrivatAir, a company headquartered in Geneva, led to the speculation that that Mati Kochavi could be the undisclosed Israeli visitor in the UAE.<sup>178</sup> Furthermore, there are credible reports indicating that the UAE's security and intelligence agencies deployed Pegasus spyware, an Israeli NSO Group product. Pegasus spyware enables remote hacking of smartphones, allowing for the tracking of movements, monitoring of messages, and control of cameras and microphones. Dissidents and officials from other nations have allegedly been targeted by this Israeli-made surveillance spyware. As Kristian Coates Ulrichsen alluded 'Pegasus was one of the factors that brought Israel and the UAE closer together at a critical moment in time during the post-Arab Spring decade of confrontational regional geopolitics for both countries'.<sup>179</sup> In 2021, however, NSO reportedly terminated its agreement with the UAE, citing the use of Pegasus to spy on Haya bint Al-Hussein, the former wife of Dubai's ruler, and her legal representatives.<sup>180</sup>

The United Arab Emirate's discreet ties with Israel took a new turn during the preparatory work for the establishment of the United Nations' International Renewable Energy Agency (IRENA) tasked to promote transition to the use of renewable energy across the globe. The UAE exerted considerable effort to become the first country in the Middle East to host an intergovernmental agency and Israel voted for Abu Dhabi as the site of IRENA's headquarters in January 2009 with the specific condition that it would be allowed to open an official and publicly visible office there. The UAE hosted the last three of the five founding sessions and the agency was finally established in April 2011 with its headquarters in Abu Dhabi. Meanwhile, in October 2010, then-Israel's National Infrastructure Minister Uzi Landau attended the fourth founding session of the Preparatory Commission held in the capital of the UAE and, therefore, became the first cabinet-level official to visit the Gulf Arab state. In November 2015, the opening of Israel's diplomatic mission was affirmed even though both Israelis and the Emiratis stressed that the move did not amount to full diplomatic relations. Instead, as they explained, Israeli diplomatic mission was accredited to IRENA, not the UAE's foreign ministry. Despite the statements, an official and publicly visible Israeli diplomatic mission in the UAE represented another breakthrough in the relations of the states.<sup>181</sup>

Joint military exercises in the pre-Abraham Accords period formed as a precursor to more extensive collaboration in the subsequent period. The Red Flag Air Force exercise held in Nevada Desert in the USA in 2016, for example, brought together pilots from Israel, the UAE, Pakistan and the USA. Moreover, in March 2017 and April 2019, the UAE Air Force took part in Iniohos military exercise in Greece alongside the air forces of the host country, Israel, the

---

<sup>177</sup> Donaghy, (15 July 2015); *Arabian Business*, (13 July 2016).

<sup>178</sup> Donaghy, (13 February 2015).

<sup>179</sup> Ulrichsen, (9 June 2022).

<sup>180</sup> Holden, (6 October 2021).

<sup>181</sup> International Renewable Energy Agency, (2023); *Times of Israel* (27 November 2015); Younes, (27 November 2015).

US and Italy.<sup>182</sup> As an Israel Air Force official stated, these military exercises could be seen as a form of ‘roundabout’ diplomatic strategy besides their benefits for training.<sup>183</sup>

High-level meetings of the representatives of both states, visits to the UAE by Israeli officials and business delegations and appearance of Israeli teams in sportive events worked to further collaboration and ties while also serving to prepare the public to normalization of relations. For instance, in September 2012, UAE Foreign Minister Abdullah bin Zayed met Israel’s Prime Minister Benjamin Netanyahu in New York and discussed the threat posed by Iran’s nuclear programme.<sup>184</sup> Visits by Israeli officials to the UAE in 2018 included a public trip by the Israeli Minister of Culture and Athletics, Miri Regev and another by the Minister of Communications, Ayoob Kara who travelled to Dubai to participate in the International Telecommunication Union Conference. Moreover, the Foreign Minister of Israel, Yisrael Katz attended a United Nations environmental conference held in Abu Dhabi in 2019. Additionally, a delegation from the Israeli Ministry of Justice, led by Deputy Attorney General Dina Zilber, visited Abu Dhabi for an international anti-corruption conference towards the end of the same year.<sup>185</sup> As an indication of a will to bring exchanges more to the light, the UAE authorities lifted the ban on the display of Israel’s symbols in 2018. That opened the way to the playing of Israel’s national anthem ‘Hatikva’ after gold medal wins in judo and ju-jitsu in 2018 and 2019. Moreover, Israel’s national cycling team competed in their country uniforms in the 2020 UAE Tour that extended through all its seven emirates, from Dubai to Abu Dhabi.<sup>186</sup> Israel’s visibility in the UAE was given another boost during the same year as Israel was invited to build a pavilion at Dubai’s Expo 2020 attended by trade and industry representatives from around the world.<sup>187</sup>

### **3. THE ABRAHAM ACCORDS: THE IMPETUS, GOALS, MOTIVES, CHALLENGES AND AN OVERVIEW OF COOPERATION**

As the above account demonstrates, the UAE engaged Israel mostly in an under-the-table manner and discreetly but ties became increasing more open and visible prior to the Abraham Accords. The conclusion of the accords on 15 September 2020 officially formalized relations and opened the way for more extensive collaboration afterwards. The development that prompted the UAE into action was Netanyahu’s election pledge to annex parts of the West Bank and Jordan Valley. Emerging victorious from the elections held in March 2020 and emboldened by Trump Administration’s noxious ‘vision for peace’ blueprint that largely supported his expansionist plans, Netanyahu declared that the annexation of parts of the West Bank would start on 1 July 2020.<sup>188</sup> In a bid to stop Netanyahu from proceeding with his plans, Yousef Al Otaiba, the UAE ambassador to the US, published an article in Hebrew in Israel’s most widely-circulated newspaper *Yedioth Ahronoth* warning that ‘annexation will certainly and immediately upend Israeli aspirations for improved security, economic and cultural ties with the Arab world and with UAE’. Next to his warning against the annexation Al Otaiba also offered the prospects of full normalization and extensive collaboration:<sup>189</sup>

With the region’s two most capable militaries, common concerns about terrorism and aggression, and a deep and long relationship with the United States, the UAE and Israel could form closer and more effective security cooperation. As the two most advanced and diversified

---

<sup>182</sup> Arab Centre for Research & Policy Studies, 2020: 1.

<sup>183</sup> Gross, (3 August 2016).

<sup>184</sup> Vakil and Quilliam, 2023: 10

<sup>185</sup> Arab Centre for Research & Policy Studies, 2020: 2.

<sup>186</sup> *Times of Israel*, (22 February 2020).

<sup>187</sup> Hendrix, (14 August 2020).

<sup>188</sup> Holmes, (9 June 2020).

<sup>189</sup> Al Otaiba, (12 June 2020).

economies in the region, expanded business and financial ties could accelerate growth and stability across the Middle East. Our shared interests around climate change, water and food security, technology and advanced science could spur greater innovation and collaboration. As a global airline, logistics, educational, media and cultural hub, the UAE could be an open gateway connecting Israelis to the region and the world.

Following Al Otaiba's extraordinary move reminiscent of Anwar Sadat's unexpected yet more spectacular Knesset speech in 1977, discussions held over the summer of 2020 between the UAE, Israel and the US culminated with the signing of the Treaty of Peace, Diplomatic Relations and Full Normalization between the United Arab Emirates and Israel nearly three years ago on 15 September 2020. The treaty forms the most important component of United States-brokered Abraham Accords that establish formal relations between Israel and the United Arab Emirates and Bahrain. In a related move to the process, Morocco normalised relations with Israel on 10 December 2020. The deal was labelled 'the Abraham Accords' to point out to a shared past and to depict normalization as an achievement of inter-faith and inter-cultural dialogue and peace.

In the Abraham Accords Declaration signed by their representatives on 15 September 2020, the UAE, Israel, Bahrain and the US underlined their commitment to the attainment of peace in the Middle East and beyond. Hence UAE's Foreign Minister Abdullah bin Zayed Al-Nahyan, Bahrain's Foreign Minister Khalid bin Ahmed Al-Khalifa, Israel's Prime Minister Benjamin Netanyahu and the US President Donald Trump affirmed their believe in 'the interest of lasting peace in the Middle East and around the world' and stated that they 'pursue a vision of peace, security, and prosperity in the Middle East and around the world'.<sup>190</sup> On the other hand, through their bilateral treaty, the UAE and Israel set two main goals. The first of these goals concerned the promotion of bilateral relations as they expressed their determination to 'ensure lasting peace, stability, security and prosperity for both their States and to develop and enhance their dynamic and innovative economies'. The second main goal involved a commitment for the realisation of a comprehensive peace in the Middle East by working for a negotiated settlement of the Israeli-Palestinian conflict. Hence, 'recalling the Treaties of Peace between the State of Israel and the Arab Republic of Egypt and between the State of Israel and the Hashemite Kingdom of Jordan', the UAE and Israel committed themselves 'to working together to realize a negotiated solution to the Israeli-Palestinian conflict that meets the legitimate needs and aspirations of both peoples, and to advance comprehensive Middle East peace, stability and prosperity'.<sup>191</sup>

While preceding to formalise their already existing relations with the signing of the Abraham Accords, Israel and the UAE had their motives and some of these coincided with each other. Hence, a synopsis of shared motives will be given below just after the presentation of Israel's and the UAE's motives individually.

For Israel, ending its isolation in the region has been a long-sought aim and the Abraham Accords represented another milestone in that direction. Before the deal, of all the Arab states, only Egypt and Jordan had concluded peace treaties with Israel. The accords added the UAE, Bahrain and Morocco to the list of Arab countries that have made peace with Israel and established full diplomatic relations. Moreover, since the accords are based on the 'peace for peace' formula advocated by Israel instead of the 'land for peace' principle that was a cornerstone of the Arab Peace Initiative, they can be taken as a huge success for Tel Aviv in that respect. Indeed, it is remarkable that the accords are not linked to progress in Israeli-

---

<sup>190</sup> US Department of State, (15 September 2023a).

<sup>191</sup> US Department of State, (15 September 2023b).

Palestinian negotiations in any way. Although the catalyst for the accords was the UAE's reaction to Netanyahu's plans to annex up to 30 percent of the West Bank and parts of the Jordan Valley, the deal involved only postponement of the annexation rather than its overall shelving. In fact, on the evening the news of normalisation, Netanyahu announced that he had agreed only to temporarily suspend his annexation plans for parts of the West Bank for an unspecified period and that he remained committed to the implementation of those plans. As Elham Fakhro noted, differences between the Arabic and English versions of a joint statement released by the UAE, Israel and the United States, directed attention to the issue: While the Arabic version outlined Israeli plans to stop annexation, the English version portrayed those plans just as a temporary suspension of annexation.<sup>192</sup> The UAE's acquiescence to the delinking of Arab normalisation from progress in peace initiatives with the Palestinians drew heavy criticism from the latter as they largely portrayed the accords as an 'act of betrayal'.<sup>193</sup> Yet, it is notable that the Mahmoud Abbas-led Palestinian leadership could not get the Arab League condemn the accords even though the League had suspended Egypt's membership in the aftermath of Egyptian-Israeli peace treaty in 1979.<sup>194</sup> Moreover, Israel wants to capitalize on its advanced economy and cutting-edge industrial and technological capacity in its dealings with the outside world. This was expressed most clearly by Netanyahu: 'We believe in peace out of strength, we believe in alliances born out of Israel's value as a technological, financial, defence, and intelligence powerhouse'.<sup>195</sup> In this respect, the relations with the UAE are not an exception and bilateral collaboration both before and after the Abraham Accords provide a case point. Finally, the UAE's geopolitical location and financial capabilities presents another attraction for Israel. Hence, while over 500 Israeli companies were operating, exporting and importing in the UAE by 2020, their number and the scale of their operations are expected to grow even further. As told by Dorian Barak, the President of the UAE-Israel Business Council (UIBC) that has over 6,000 members from UAE, Israel and other countries: 'The focus of these companies is not just on the UAE, but also on the greater Middle East, the Indian subcontinent and Asia. ... From my experience with Israeli companies, this will be a key factor attracting Israelis to establish operations and subsidiaries in Dubai and Abu Dhabi, as it offers real commercial advantages'.<sup>196</sup> In an early example of normalisation facilitating trade and enforcing multilateral ties, a cargo ship departing from India docked at Israel's Haifa port on 12 October 2020 after its stopover in the UAE. The docking of the cargo ship laden with iron, firefighting equipment, cleaning equipment, electronics, and other merchandise coincided with the Israeli cabinet's vote to send the UAE-Israel peace treaty for approval to the Knesset.<sup>197</sup> The initiation of a \$10 billion investment fund by the UAE to support investments in and alongside Israel across various fields including manufacturing, energy, water, space, agri-tech and healthcare is a prominent example of the aspiration to use the Gulf Arab state's financial capacity to enhance ties and cooperation between the two countries.<sup>198</sup> However, the trajectory of the hefty fund is a showcase of some of the challenges to bilateral collaboration. The fund was announced following a phone conversation between Mohamed bin Zayed, the leader of the UAE, and Israel's Prime Minister Netanyahu in March 2021 but no progress was recorded for almost a year due to the unsettled political scene in Israel exemplified by the holding of inconclusive elections. Then in February 2022, Mohamed bin Zayed's decision to lift the

---

<sup>192</sup> Fakhro, (23 June 2021).

<sup>193</sup> Shahwan, (26 August 2020).

<sup>194</sup> Rahman, 2021: 1.

<sup>195</sup> *Times of Israel*, (8 December 2018).

<sup>196</sup> WAM (*Emirates News Agency*), (15.09.2021).

<sup>197</sup> *Times of Israel*, (12 October 2020).

<sup>198</sup> WAM (*Emirates News Agency*), (14 March 2021).

‘freeze’ on the fund and start the investment process was proclaimed during the visit of Israeli President Isaac Herzog to the UAE.<sup>199</sup>

One of the main motives that directed the UAE towards the conclusion of Abraham Accords involved an endeavour to derive further advantages and benefits from Israel’s prominent position as a military, intelligence, technology powerhouse. As we have seen some earlier Emirati-Israeli cooperation involved ensuring the security of UAE infrastructure, such as oil and gas fields or the Falcon Eye surveillance project that became operational in 2016. The Emirati official turned to Israel to fulfil their security needs after the accords too. In January and February 2022, for example, the UAE was struck by a series of missile and drone strikes attributed to Houthis of Yemen. Although most of the missiles and drones were intercepted, a number of civilians were killed in Abu Dhabi and the capital’s international airport was hit. Thereafter, the UAE reached out to Israel and a deal was concluded to enforce its air defence capabilities. According a *Reuters* report, Israel approved the request and agreed to sell an advanced air defence system called SPYDER capable of intercepting the strikes that had hit Abu Dhabi.<sup>200</sup> Subsequently, another news outlet reported a separate deal through which a version of the Israeli-made Barak air defence system had been deployed to the United Arab Emirates.<sup>201</sup> Based on these reports and earlier collaboration, it can be assumed that security, intelligence and technology will continue to hold a major place in the UAE-Israel relations.

Another main motive for the UAE concerned sustaining and bolstering bipartisan support for the US-UAE relationship in Washington. As Omar Rahman alluded ‘the Gulf states may reasonably assume that creating linkages with Israel will help shore up their own security ties with the United States’. Moreover, as Rahman added ‘what the Gulf states also know from experience is that being Israel’s ostensible enemy has not aided their relationship with the United States, has not endeared them to certain quarters of the American political and diplomatic establishment, and has obstructed their acquisition of advanced military hardware and technology reserved for Israel, and other close allies outside the region’.<sup>202</sup> Indeed, Israel’s approval was required for the acquisition of 5<sup>th</sup> generation F-35 fighter jets by the UAE from the US. The \$10.4 billion arms package, which also included US-built weaponised drones, was endorsed by the US State Department in the wake of the Abraham Accords in November 2022. Since The US is officially committed to preserving Israel’s ‘qualitative military edge’, the endorsement came after consultation with Tel Aviv.<sup>203</sup>

Shared motives of the UAE and Israel’s include the perceived threat of Iranian expansionism attributed to its nuclear programme, influence in Syria, Iraq, Lebanon and the Gulf including Yemen. However, as Vakil and Quilliam maintain, Israel is more concerned about Iran’s nuclear programme since it holds the view that if Iran possessed nuclear weapons, its very existence would be endangered. The actions of proxy groups in the region pose a lower level threat since it sets red line and enforces them with near impunity. Conversely For the UAE, Iran’s conventional power and the actions of its proxy groups form a greater threat as demonstrated by Houthi attacks mounted from Yemen or the targeting of its shipping by the Iranian navy.<sup>204</sup> Moreover, both the UAE and Israel consider the region’s Islamist groups such as the Muslim Brotherhood and Hizbullah as a threat to themselves and the region stability. Uneasiness about

---

<sup>199</sup> Zaken, (2 February 2022).

<sup>200</sup> Cornwell and Irish, (23 September 2022).

<sup>201</sup> Egozi, (19 October 2022).

<sup>202</sup> Rahman, 2021: 3.

<sup>203</sup> Fakhro, (23 June 2021); Vakil and Quilliam, 2023: 10.

<sup>204</sup> Vakil and Quilliam, 2023: 30-31.



US disengagement from the Middle East and pivot to Asia to meet the Chinese challenge form the final common motivational cause for the UAE and Israel.<sup>205</sup>

The biggest challenges to the Abraham Accords, as underlined by Gerald Feierstein and Yoel Guzansky, consist of lack of political stability and the rise of a far-right extremist government in Israel; deterioration of the conditions of Palestinians in Gaza, the West Bank and Jerusalem alongside the intensifying violence that affects not only the Palestinians but also the Israelis themselves in various ways; and the hardening of Arab public opposition to normalisation.<sup>206</sup> Finally, although there have been a multitude of high level visits between Israel and Abraham Accord Arab states, the rulers of the UAE, Bahrain and Morocco have not yet reciprocated visits made by Israel's presidents and prime ministers.

After more than a decade of discreet engagement, the Treaty of Peace, Diplomatic Relations and Full Normalization Between the United Arab Emirates and Israel has become a gateway for open high-level official visits and diplomatic relations. Moreover, it has fostered bilateral cooperation in diverse fields including defence, intelligence, energy, innovation and technology transfer, transport, finance, investment and trade, food and water security, communication, tourism, culture and sport, healthcare, education and the peaceful use of outer space. The UAE-Israel relations have witnessed many first ever events in the three years since the signing of their bilateral peace treaty. Some of these first ever events include:<sup>207</sup>

- First kosher-certified restaurant in the UAE opens (17 September 2020).
- First cargo shipment from the UAE enters the Israeli port of Haifa (12 October 2020).
- First minister level visit from the UAE to Israel (12 October 2020). Visiting ministers included Obaid bin Humaid Al Tayer, Minister of State for Financial Affairs and Abdulla bin Touq Al Marri, Minister of Economy. The Emirati Ministers were accompanied by Omar Ghobash, Assistant Minister for Culture and Public Diplomacy at the Ministry of Foreign Affairs and International Cooperation.
- First direct commercial flight carrying Israeli tourists arrives in Dubai (8 November 2020).
- Mohamed Al Khaja presents his credentials to Israel's former President Reuvin Rivlin, becoming the first UAE Ambassador to Israel (1 March 2020).
- First friendly game of the men's national rugby teams of Israel and the United Arab Emirates played in Dubai (19 March 2021).
- First direct commercial flight from Abu Dhabi to Israel, with UAE Ambassador to Israel on board, arrives in Tel Aviv (6 April 2021).
- First friendly game of the women's national rugby teams of Israel and the United Arab Emirates played in Wingate Institute in Israel (21 May 2021).
- UAE Ambassador to Israel arrives on inaugural Etihad flight to Tel Aviv (06 April 2021)

---

<sup>205</sup> Ulrichsen, 2016: 6-7.

<sup>206</sup> Feierstein and Guzansky, (15 September 2023).

<sup>207</sup> The Embassy of the United Arab Emirates Washington DC, (14 September 2023); WAM (*Emirates News Agency*), Reports, Various Issues, (2020-2023).

- First Emirati student arrives to study at a university in Israel (29 June 2021).
- Israel's Foreign Minister and Alternative Prime Minister Yair Lapid in his first official visit to the UAE (29 June 2021).
- Israeli Embassy in Abu Dhabi formally opens (29 June 2021).
- The UAE Embassy in Tel Aviv formally opens (13 July 2021).
- Amir Hayek is appointed as Israel's Ambassador to the UAE (14 July 2021).
- Israel's first interfaith delegation to UAE attends tolerance event at Expo (16 November 2021).
- Naftali Bennet becomes first Israeli prime minister to officially visit the UAE (13 December 2021).
- Isaac Herzog becomes the first Israeli president to visit the UAE and meets with Mohamed bin Zayed Al Nahyan (30 January 2022).
- The UAE and Israel concluded a Comprehensive Economic Partnership Agreement (CEPA), seeking to expand bilateral trade to \$10 billion by 2027 (31 May 2022). The agreement, reducing or removing tariffs on about 96% of goods traded between the two states went into effect (26 March 2023).
- Marking the second anniversary of the signing of the Abraham Accords, Abdullah bin Zayed Al Nahyan becomes the first UAE foreign minister to visit Israel (14 September 2022).
- First the UAE-Israel Financial Dialogue (11 January 2023).
- The UAE becomes the first Arab nation to teach the Holocaust in schools (13 January 2023).

While these first ever events in the UAE-Israel relations happened, significant strides in various sectors were experienced too. In the security sector, for example, the governments of the UAE and Israel exhibited a jointly produced unmanned surface vessel during the Naval Defence and Security Exhibition (NAVDEX) in Abu Dhabi. Likewise, Israeli firm Elbit Systems revealed that its subsidiary based in the Emirates would supply the UAE Air Force with \$53 million worth of defence systems. Additionally, Israeli and Emirati companies are collaborating to develop a counter-drone system.<sup>208</sup> According to the data collected by the International Monetary Fund (IMF) bilateral trade (excluding diamonds and services) flourished significantly as Israel's exports to the UAE reached \$379 million in 2021 and \$771 million in 2022. UAE exports to Israel saw a bigger jump as they increased from \$670 million in 2021 to \$1,9 billion in 2022. Overall, there has been a big surge especially when compared to \$50m in annual in bilateral trade registered before the Accords were signed.<sup>209</sup> Tourism is another are of cooperation that has seen a sizeable increase but it has been a one-way street with the Israeli tourists visiting the UAE by far outnumbering the Emiratis heading for Israel. Hence, with nearly 200 weekly flights between the two countries, more than a million Israelis have visited the UAE since the signing of the accords whereas no more than 2000 Emiratis visited Israel in

---

<sup>208</sup> Feierstein and Guzansky, (15 September 2023).

<sup>209</sup> UAE – Israel Business Council, (2022).

2022.<sup>210</sup> The number of agreements and memoranda of understandings (MOUs) signed between the two countries and the diversity of the areas they cover is indicative of the willingness of the governments to promote cooperation. In the first year of the accords alone Israel and the UAE signed over 60 agreements and MOUs covering diverse areas such as investments, healthcare initiatives, science and technology, artificial intelligence, agriculture, food security, water resources, environmental and climate change.<sup>211</sup> Moreover, In 2022, the UAE and Israel signed 35 business agreements spanning a wide range of sectors such as security, health, environment, agriculture and water.<sup>212</sup>

The Israeli-Emirati peace treaty has also opened the way for multilateral initiatives such as the March 2022 Negev Summit or the 'IU2U' Group. While the former brought together the foreign ministers of Israel, the UAE, Bahrain, Egypt, Morocco and the secretary of state of the United States in an attempt to build 'a new regional architecture',<sup>213</sup> the latter group comprises of Israel, India, the UAE and the US whose heads of state convened for the first leaders' meeting on 14 July 2022. As the group's first joint statement underlines, the aim of the IU2U is to cooperate on 'joint investments and new initiatives in water, energy, transportation, space, health, and food security'.<sup>214</sup>

#### 4. CONCLUSION

Following more than a decade of mostly discreet and under-the-table engagement, the UAE and Israel agreed to have official and open relations and committed themselves to expand areas of cooperation. Hence, the peace treaty between the UAE and Israel that forms an integral part of the Abraham Accords has evolved into a conduit for open high-level official visits and diplomatic relations. Furthermore, it has helped nurture bilateral collaboration across a wide array of areas, encompassing security, intelligence, innovation, technology transfer, energy, transportation, finance, investment, trade, food and water security, communication, tourism, culture, sports, healthcare, education, and even the peaceful utilization of outer space. New avenues of multilateral cooperation have also been opened for the UAE and Israel as exemplified by the March 2022 Negev Summit or the formation of the 'IU2U' Group. In the three years that have passed since the signing of the Abraham Accords, numerous agreements to facilitate cooperation to enforce ties have been concluded, embassies have been opened, ambassadors have been appointed, air and sea connections have been established, security and intelligence collaboration has deepened, bilateral trade has thrived, new funds have been allocated, projects have been launched, official, business and cultural delegations have exchanged visits, the number of tourists has increased, an inter-faith centre housing a Catholic church, a Jewish synagogue and an Islamic mosque has been opened, rugby matches have been played, a kosher-certified restaurant in the UAE has been opened and there has been many other accomplishments.

Therefore, the Abraham Accords have served both Israel and the UAE well. In other words, there has been substantial progress towards the realisation of the one of the two main goals set in the peace treaty. Yet, the prospects of a comprehensive peace in the Middle East that would grant the Palestinians living in the West Bank, Gaza and Jerusalem their rights within the framework of a two-state solution are getting slimmer or perhaps disappearing altogether. In other words, the second, but no less important, stated main goal of the accords is far from being

---

<sup>210</sup> Husain, (15 September 2023); Feierstein and Yoel Guzansky, (15 September 2023).

<sup>211</sup> WAM (*Emirates News Agency*), (14 September 2021).

<sup>212</sup> Embassy of the United Arab Emirates Washington DC, (14 September 2023).

<sup>213</sup> Arnaout (28 March 2022).

<sup>214</sup> White House, (14 July 2022)

accomplished. The abandonment of ‘peace for land’ formula that was the cornerstone of the Arab Peace Initiative in favour of ‘peace for peace’ formula has served the hardliners in Israel well but it has also planted the seeds of more violence and injustice. Unfortunately, progress towards the accomplishment of the first goal has been achieved at the expense of ‘the vision of a Middle East region that is stable, peaceful and prosperous, for the benefit of all States and peoples in the region.’ Perhaps that was a forgone conclusion from the start.

## REFERENCES

- Ahren, R., ‘Israel and the Gulf States: It’s Complicated’, *Times of Israel*, (9 August 2013).  
<https://www.timesofisrael.com/israel-and-the-gulf-states-its-complicated/> (accessed on 04.09.2023).
- Arab Centre for Research & Policy Studies, ‘History of Emirati-Israeli Relations’, The “Abraham” Agreement: Normalization of Relations or Announcement of an Existing Emirati-Israeli Alliance?, Arab Centre for Research & Policy Studies, 2020, pp. 1–3.  
<http://www.jstor.org/stable/resrep26833.3>. (accessed on 04.09.2023).
- Arabian Business*, ‘Abu Dhabi Launches Falcon Eye System to Improve Safety’, (13 July 2016). [https://www.arabianbusiness.com/industries/technology/abu-dhabi-launches-falcon-eye-system-improve-safety-638501?gclid=EA1aIQobChMI1JqCjqjagQMVA3VCh2vnQssEAMYASAAEgI-b\\_D\\_BwE](https://www.arabianbusiness.com/industries/technology/abu-dhabi-launches-falcon-eye-system-improve-safety-638501?gclid=EA1aIQobChMI1JqCjqjagQMVA3VCh2vnQssEAMYASAAEgI-b_D_BwE) (accessed on 04.09.2023).
- Arnaout, A., ‘Israel Says Negev Summit to Become Regional Forum’, AA (*Anatolian Agency*), (28 March 2022). <https://www.aa.com.tr/en/middle-east/israel-says-negev-summit-to-become-regional-forum/2548206> (accessed on 04.09.2023).
- Black, I., *Just Below the Surface: Israel, the Arab Gulf States and the Limits of Cooperation*. (The London School of Economics and Political Science Middle East Centre Report, London: 2019), p. 9. <http://eprints.lse.ac.uk/100313> (accessed on 04.09.2023).
- Cornwell, A. and Irish, J., ‘Exclusive: Israel to Sell Air Defence System to United Arab Emirates’, *Reuters*, (23 September 2022). <https://www.reuters.com/world/middle-east/exclusive-israel-sell-air-defence-system-united-arab-emirates-sources-say-2022-09-22/#:~:text=DUBAI%20NEW%20YORK%20Sept%202022,they%20forged%20ties%20in%202020> (accessed on 04.09.2023).
- Donaghy, R., ‘Secret Flight Linking Israel to the UAE Reveals “Open Secret” of Collaboration’, *Middle East Eye*, (13 February 2015). <https://www.middleeasteye.net/news/secret-flight-linking-israel-uae-reveals-open-secret-collaboration> (accessed on 06.09.2023).
- Donaghy, R., ‘Falcon Eye: The Israeli-installed Mass Civil Surveillance System of Abu Dhabi’, *Middle East Eye*, (15 July 2015). <https://www.middleeasteye.net/news/falcon-eye-israeli-installed-mass-civil-surveillance-system-abu-dhabi> (accessed on 04.09.2023).
- Egozi, A., ‘First Israeli Barak Air Defence System Deploys to UAE, Bigger Deals Expected: Sources’, *Breaking News*, (19 October 2022). <https://breakingdefense.com/2022/10/first-israeli-barak-air-defense-system-deploys-to-uae-bigger-deals-expected-sources/> (accessed on 04.09.2023).
- Embassy of the United Arab Emirates Washington DC, ‘Abraham Accords Timeline: Key Events & Milestones’, (14 September 2023). <https://www.uae-embassy.org/sites/default/files/2023-09/230914%20Abraham%20Accords%20Timeline%20FINAL.pdf> (accessed on 20.09.2023).

Fakhro, E., *Selling Normalization in the Gulf*, (MERIP: Middle East Research and Information Project), (23 June 2021). <https://merip.org/2021/06/selling-normalization-in-the-gulf/> (accessed on 12.09.2023)

Feierstein, G.M. and Guzansky, Y., *A Mixed Report Card: The Abraham Accords At Three*, (Washington D.C.: Middle East Institute), (15 September 2023). <https://www.mei.edu/publications/mixed-report-card-abraham-accords-three>

Feierstein, G.M. and Guzansky, Y., *The Arab Peace Initiative Returns. Will It Supplant The Abraham Accords?*. (Washington D.C.: Middle East Institute), (27 October 2022). <https://www.mei.edu/publications/arab-peace-initiative-returns-will-it-supplant-abraham-accords> (accessed on 06.09.2023)

Gross, J.A., 'Israel to Fly Alongside Pakistan, UAE in US Air Force Drill', *Times of Israel*, (3 August 2016). <https://www.timesofisrael.com/israel-to-fly-alongside-pakistan-uae-in-us-air-force-drill/> (accessed on 04.09.2023).

*Guardian*, 'Arab Peace Initiative: Full Text', (28 March 2002). <https://www.theguardian.com/world/2002/mar/28/israel7> (accessed on 06.09.2023).

*Guardian*, 'Arab Nations Approve Peace Plan', (29 March 2007). <https://www.theguardian.com/world/2007/mar/29/israel.saudi-arabia> (accessed on 06.09.2023)

Hendrix, S., 'Inside the Secret-Not-Secret Courtship between Israel and the United Arab Emirates', *Washington Post*, (14 August 2020). [https://www.washingtonpost.com/world/middle-east/inside-the-secret-not-secret-courtship-between-israel-and-the-united-arab-emirates/2020/08/14/3881d408-de26-11ea-b4f1-25b762cddb4\\_story.html](https://www.washingtonpost.com/world/middle-east/inside-the-secret-not-secret-courtship-between-israel-and-the-united-arab-emirates/2020/08/14/3881d408-de26-11ea-b4f1-25b762cddb4_story.html) (accessed on 6. 09.2023).

Holden, M., 'NSO Ended Pegasus Contract with UAE over Dubai Leader's Hacking', *Reuters*, (6 October 2021). <https://www.reuters.com/technology/nso-ended-pegasus-contract-with-uae-over-dubai-leaders-hacking-2021-10-06/> (accessed on 06.09.2023).

Holmes, O., 'What Would Israel Annexing the West Bank Mean?', *Guardian*, (9 June 2020). <https://www.theguardian.com/world/2020/jun/09/what-would-israel-annexing-the-west-bank-mean> (accessed on 10.09.2023).

Husain, Ed., 'The Abraham Accords Three Years On', *National Interest*, (15 September 2023). <https://nationalinterest.org/print/feature/abraham-accords-three-years-206809> (accessed on 20.09.2023);

International Renewable Energy Agency, 'Creation of IRENA', <https://www.irena.org/About/History/Creation-of-IRENA>, (accessed on 04.09.2023).

Al Otaiba, Y., 'Annexation Will be a Serious Setback for Better Relations with the Arab World', *Ynetnews*, (12 June 2020). <https://www.ynetnews.com/article/H1Gu1ceTL> (accessed on 04.09.2023).

Rahman, O. H., *The Emergence of GCC-Israel Relations in a Changing Middle East, Policy Note*, (Doha: Brookings Doha Centre, 2021). <https://www.brookings.edu/research/the-emergence-of-gcc-israel-relations-in-a-changing-middle-east>. (accessed on 04.09.2023).

Shahwan, N. M., 'Abraham Accords and Further Annexation of Palestine', *Daily Sabah*, (26 August 2020). <https://www.dailysabah.com/opinion/op-ed/abraham-accords-and-further-annexation-of-palestine> (accessed on 10.09.2023).

*Times of Israel*, 'In Diplomatic First, Israel to Open Mission in Abu Dhabi', (27 November 2015). <https://www.timesofisrael.com/in-diplomatic-first-israel-to-open-mission-in-abu-dhabi/> (accessed on 04.09.2023).

*Times of Israel*, 'In First, Israeli Cycling Team to Compete in UAE Race on Sunday', (22 February 2020). <https://www.timesofisrael.com/in-first-israeli-cycling-team-to-compete-in-uae-race/> (accessed on 10.09.2023).

*Times of Israel*, 'PM Said Seeking to Formalize Relations with Saudi Arabia Before Next Election', (8 December 2018). <https://www.timesofisrael.com/pm-said-seeking-to-formalize-relations-with-saudi-arabi-before-next-election/> (accessed on 12.09.2023).

*Times of Israel*, 'Cargo Ship Arrives After Stop in UAE In Tandem with 1st Step to Ratify Accord', (12 October 2020). <https://www.timesofisrael.com/cargo-ship-arrives-after-stop-in-uae-in-tandem-with-1st-step-to-ratify-accord/> (accessed on 08.09.2023).

UAE – Israel Business Council, Abraham Accords Year In Review. (2022). <https://www.uaeisraelbusiness.com/journal/> (accessed on 20.09.2023).

Ulrichsen, K. C., *Israel and The Arab Gulf States: Drivers and Directions of Change*. (Rice University Baker Institute for Public Policy, 2016), <https://www.bakerinstitute.org/sites/default/files/2016-09/import/CME-pub-GCCIsrael-090716.pdf> (accessed on 04.09.2023).

Ulrichsen, K. C., 'Pegasus as a Case Study of Evolving Ties Between the UAE and Israel', *Gulf State Analytics*, (9 June 2022). <https://gulfstateanalytics.com/pegasus-as-a-case-study-of-evolving-ties-between-the-united-arab-emirates-and-israel/>. (accessed on 06.09.2023).

US Department of State, 'The Abraham Accords Declaration', (15 September 2023a). <https://www.state.gov/the-abraham-accords/> (accessed on 04.09.2023).

US Department of State, 'Abraham Accords Peace Agreement: Treaty of Peace, Diplomatic Relations and Full Normalization Between the United Arab Emirates and the State of Israel', (15 September 2023b). [https://www.state.gov/wp-content/uploads/2020/09/UAE\\_Israel-treaty-signed-FINAL-15-Sept-2020-508.pdf](https://www.state.gov/wp-content/uploads/2020/09/UAE_Israel-treaty-signed-FINAL-15-Sept-2020-508.pdf) (accessed on 04.09.2023).

Vakil, S. and Quilliam, N., *The Abraham Accords and Israel–UAE Normalization. Shaping a New Middle East*. Research Paper, (London: Royal Institute of International Affairs), (28 March 2023). <https://www.chathamhouse.org/2023/03/abraham-accords-and-israel-uae-normalization> (accessed on 06.09.2023).

WAM (*Emirates News Agency*), 'CNIA Signs AED 3B Project Agreement with AGT/AIS', (5 March 2008). <https://wam.ae/en/details/1395228063123> (accessed on 04.09.2023).

WAM (*Emirates News Agency*), 'UAE Announces \$10 Billion Fund for Investments in Israel', (14 March 2021). [https://www.mofa.gov.ae/en/missions/tel-aviv/media-hub/embassy-news/uae-announces-\\$10-billion-fund-for-investments-in-israel](https://www.mofa.gov.ae/en/missions/tel-aviv/media-hub/embassy-news/uae-announces-$10-billion-fund-for-investments-in-israel) (accessed on 08.09.2023).

WAM (*Emirates News Agency*), 'Bin Touq Affirms Significant Growth in UAE-Israeli Business Relations Since Signing of Abraham Accords (14 September 2021). <https://www.wam.ae/en/details/1395302970034> (accessed on 08.09.2023).

WAM (*Emirates News Agency*), 'Number of Israeli Companies in UAE to Grow 100% by 2022: UIBC Chief', (15. September 2021). <https://www.wam.ae/en/details/1395302970376> (accessed on 08.09.2023).

WAM (*Emirates News Agency*) Reports, Various Issues, (2020-2023). <https://www.wam.ae/en>.

White House, 'The White House Joint Statement of the Leaders of India, Israel, United Arab Emirates, and the United States (I2U2)', (14 July 2022). <https://www.whitehouse.gov/briefing-room/statements-releases/2022/07/14/joint-statement-of-the-leaders-of-india-israel-united-arab-emirates-and-the-united-states-i2u2/> (accessed on 04.09.2023).

Younes, A., 'Israel to Open Office for Renewable Energy in Abu Dhabi', *Al Jazeera*, (27 November 2015). <https://www.aljazeera.com/news/2015/11/27/israel-to-open-office-for-renewable-energy-in-abu-dhabi> (accessed on 04.09.2023).

Zaken, D., 'UAE Proceeding with Planned \$10b. Israel Investments', *Jerusalem Post*, (2 February 2022). <https://www.jpost.com/business-and-innovation/all-news/article-695276> (accessed on 08.09.2023).